

Учредитель:  
ООО «Русайнс»

Свидетельство  
о регистрации СМИ  
ПИ № ФС77-82847  
выдано 18.02.2022  
ISSN 0131-7768  
Подписной индекс  
Роспечати 81149

Адрес редакции:  
117218, Москва,  
ул. Кедрова, д. 14, корп. 2  
E-mail: izdatgasis@yandex.ru  
Сайт: <http://econom-journal.ru/>

*Журнал входит в Перечень ВАК ведущих рецензируемых научных журналов и изданий, в которых должны быть опубликованы основные научные результаты диссертации на соискание ученой степени*

**РЕДАКЦИОННАЯ КОЛЛЕГИЯ:**

**Абелев Марк Юрьевич**, д-р техн. наук, проф., директор Центра ИДПО ГАСИС НИУ ВШЭ  
**Афанасьев Антон Александрович**, д-р экон. наук, проф., ведущий научный сотрудник лаборатории социального моделирования, ЦЭМИ РАН  
**Афанасьев Михаил Юрьевич**, д-р экон. наук, проф., заведующий лабораторией прикладной эконометрики, ЦЭМИ РАН  
**Балабанов Владимир Семенович**, д-р экон. наук, проф., президент-ректор Российской академии предпринимательства  
**Вахрушев Дмитрий Станиславович**, д-р экон. наук, проф., проф. кафедры финансов и кредита, Ярославский государственный университет им. П.Г. Демидова  
**Величко Евгений Георгиевич**, д.т.н., проф., проф. кафедры строительные материалы и материаловедение, НИУ МГСУ  
**Добшиц Лев Михайлович**, д.т.н., проф., проф. кафедры строительные материалы и технологии, РУТ (МИИТ)  
**Екатеринославский Юрий Юдкович**, д-р экон. наук, проф., консультант по диагностике и управлению рисками организаций «LY Consult» (США)  
**Збрицкий Александр Анатольевич**, д-р экон. наук, проф., президент ИДПО ГАСИС НИУ «Высшая школа экономики»  
**Зиядуллаев Наби Саидкаримович**, д-р экон. наук, проф., заместитель директора по науке ИПР РАН  
**Ивчик Татьяна Анатольевна**, д-р экон. наук, проф., ИДПО ГАСИС НИУ «Высшая школа экономики»  
**Кондращенко Валерий Иванович**, д.т.н., проф., проф. кафедры строительные материалы и технологии, РУТ (МИИТ)  
**Красновский Борис Михайлович**, д-р техн. наук, проф., директор Центра ИДПО ГАСИС НИУ ВШЭ  
**Криничанский Константин Владимирович**, д-р экон. наук, проф., проф. Департамента финансовых рынков и банков, Финансовый университет при Правительстве РФ  
**Ларионова Ирина Владимировна**, д-р экон. наук, проф., проф. Департамента финансовых рынков и банков, Финансовый университет при Правительстве РФ  
**Липски Станислав Анджеевич**, д.э.н., доцент, проректор по научной работе, завкафедрой земельного права, Государственный университет по землеустройству  
**Лукманова Инесса Галеевна**, д-р экон. наук, проф., проф. кафедры экономики и управления в строительстве, НИУ МГСУ  
**Мурзин Антон Дмитриевич**, д-р техн. наук, доц. кафедры экономики и управления в строительстве, Донской государственной технической университет  
**Панибратов Юрий Павлович**, д-р экон. наук, проф., кафедры экономики строительства и ЖКХ, Санкт-Петербургский государственный архитектурно-строительный университет  
**Папаскири Тимур Валикович**, д.э.н., профессор, ректор, Государственный университет по землеустройству  
**Поляков Владимир Юрьевич**, д.т.н., проф., проф. кафедры мосты и тоннели, РУТ (МИИТ)  
**Попова Елена Владимировна**, д.т.н., проф., проф. кафедры теории менеджмента и бизнес-технологий, Российский экономический университет им. Г.В. Плеханова  
**Серов Виктор Михайлович**, д-р экон. наук, проф., проф. кафедры экономики строительства и управления инвестициями, Государственный университет управления  
**Тихомиров Николай Петрович**, д-р экон. наук, проф., проф. кафедры математических методов в экономике, РЭУ им. Г.В. Плеханова  
**Чернышов Леонид Николаевич**, д-р экон. наук, проф., ИДПО ГАСИС НИУ «Высшая школа экономики»  
**Шрейбер Андрей Константинович**, д-р техн. наук, проф., заместитель директора Центра развития регионов ИДПО ГАСИС НИУ «Высшая школа экономики»

*Главный редактор: Сулимова Е.А., канд. экон. наук, доц.*

*Отпечатано в типографии  
ООО «Русайнс», 117218, Москва, ул. Кедрова, д. 14, корп. 2  
Подписано в печать: 30.05.2024    Цена свободная    Тираж 300 экз.  
Формат: А4*

*Все материалы, публикуемые в журнале, подлежат внутреннему и внешнему рецензированию*

# Содержание

## МИРОВАЯ ЭКОНОМИКА

Трансфер технологий и экономический рост: Роль реформ в области ПИС в Китае. Вэй Жун, Литвинова А.Г. ....	6
Построение финансовых стратегий и финансовых инструментов стран БРИКС. Попова Е.В. ....	10

## ТЕОРИЯ УПРАВЛЕНИЯ. МЕНЕДЖМЕНТ. МАРКЕТИНГ

Управление цепочками поставок продовольствия как решение для снижения рисков поставок. Виницкий В.М. ....	13
Сущность управления проектами в отраслевом сегменте. Горовой В.А. ....	16
Особенности развития механизма риск-менеджмента в бизнес-планировании. Тарасова Е.В., Жукова А.О. ....	18
Гибкие методологии управления проектами в специфике отраслевого менеджмента. Кошевой А.К. ....	21
К вопросу о человеческом капитале в предприятиях строительной отрасли. Куровский С.В., Мишин Д.А., Колесников В.А. ....	24
Основы компетентного подхода в когнитивном и инновационном менеджменте. Лапицкий А.А. ....	29
Применение систем искусственного интеллекта в управлении предприятием. Никольский Я.В. ....	31
Формирование благоприятной рабочей среды с помощью культурно-инновационных инструментов как фактор устойчивого развития предприятия. Пузиков И.Ф., Колесников А.В. ....	34
Практические аспекты проектирования корпоративных инновационных систем в российских компаниях. Смирнов А.В. ....	37
Инновационные инструменты в системе маркетинговых коммуникаций. Соколов А.П. ....	40
Организационный дизайн вуза. Соколов А.В., Соколова И.А. ....	44
Внедрение проектного управления на предприятии и измерение эффективности процессов управления проектами. Трушин В.А. ....	48
Концептуальные основы продвижения программ ДПО в контексте адаптивной маркетинговой стратегии образовательной организации высшего образования. Харитонов О.С. ....	51
Контроллинг бизнес-процессов в строительной организации. Шмелева Л.А., Кудяева В.С. ....	54
Влияние методики построения финансовой модели на эффективность проектных организаций. Юрченко А.И. ....	57

## ЭКОНОМИКА ОТРАСЛЕЙ И РЕГИОНОВ

Стратегический анализ перспектив выращивания новых видов культур на малонаселенных сельских территориях: взгляд на внутренние и внешние факторы. Анжу А.А. ....	61
Анализ мировых и российских трендов развития гражданского рынка беспилотных авиационных систем. Арменский В.В. ....	65
Статистическое исследование равновесия на рынке труда в регионах РФ. Гавриленко Ю.Е. ....	74
Проекты цифровизации в энергосистеме Республики Татарстана. Губаев Д.Ф., Губаева О.Г., Губаев Т.Д. ....	78
Цифровые платформы и экосистемы в России. Дорошенко И.А. ....	81
Эффективность управления инфраструктурными проектами: подходы и методики оценки. Дрожжевкина А.А. ....	85
Институциональная база механизма закупок государственных предприятий в сфере услуг. Жевакин В.С. ....	90
Принципы стандарта комплексного развития территорий, необходимые для повышения инвестиционной привлекательности мегаполиса. Зелиско А.П. ....	94
Сущность, понятие и актуальная проблематика социальных инвестиций. Кальчинскас В.В. ....	97
Формирование методического инструментария оценки конкурентных преимуществ строительных предприятий на основе анализа факторного пространства. Канхва В.С., Обухов Р.В. ....	102
Роль современных информационных технологий в развитии бизнеса в сфере услуг в Российской Федерации. Киселев К.А., Леднев М.В. ....	106
Формирование системы государственного управления инвестициями в России. Кожанов В.М. ....	109
Особенности управления коммерческой недвижимостью в современных условиях. Лыгин Д.В. ....	114
Российский рынок автомобилей: проблемы и пути развития. Гордиенко А.Р., Михин К.А. ....	116

Государственное управление социально-экономическими процессами в регионе. Резник А.А., Тисунова В.Н. ....	119
Оценка эффективности управления социально-экономическим развитием региона. Резник А.А., Тисунова В.Н. ....	123
Стимулирование использования технологий искусственного интеллекта при помощи промышленной политики в РФ. Рубашкин М.В. ....	128
Конкурентоспособность жилого комплекса на рынке недвижимости в условиях информационной асимметрии. Смирнов Е.А., Чепелева К.В. ....	131
Устойчивое развитие в архитектуре: энергоэффективность и экологическое благополучие городской среды. Соловьев А.Д. ....	134
Сравнительный анализ компаний нефтегазовой отрасли в условиях неопределенности. Соломадин Д.А. ....	137
Интеграция инструментов цифровизации в логистическую деятельность регионов. Трейман М.Г., Михайленко М.С. ....	141
Путь становления кластерного подхода в развитии рынка газомоторного топлива РФ. Безпалов В.В., Уразметова Л.Р. ....	144
Индикатор эффективности ресурсного обеспечения застройщиков посредством механизма проектного финансирования. Федоров В.А. ....	148
Искусственный интеллект и интернет вещей: состояние и перспективы применения в российских компаниях энергетического сектора. Федотов К.И. ....	151

## СОВРЕМЕННЫЕ ТЕХНОЛОГИИ

Оценка рисков освоения дальнего космоса и меры по снижению воздействия радиации и микрогравитации. Ван Сия ....	154
Проблемы управления сборкой и эксплуатацией Международной космической станции (МКС). Го Тинли ....	157
Предпосылки возникновения и история создания квантовой электроники и лазерной физики. Бакшеев А.И., Турчина Ж.Е., Филимонов В.В., Андренко О.В., Ноздрин Д.А. ....	160
Поиск путей повышения эффективности работы системы водного хозяйства Хабаровской ТЭЦ-3. Волосникова Г.А., Курго О.В., Глядинцева Е.В. ....	163
Оценка уровня стресса в зависимости от типа индикатора "Майерс — Бриггс" (MBTI). Воронина Е.К., Воронина С.В. ....	170
Обеспечение безопасности установки первичной переработки нефти ЭЛОУ-АВТ-6. Гайнуллина Н.И., Елизарьева Е.Н. ....	174
Технологии и инструменты, применяемые при устройстве каменной кладки. Глухова И.В., Исмоилов А.М., Ахмат Джидди Тогой ....	177
Перспективные биотехнологии в строительной инженеринге. Преснов О.М., Дорошко А.Д., Зуева Д.В., Матвеев Л.П. ....	181
Холодная асфальтобетонная смесь с добавлением порошка из алюмосиликатного песка. Климова А.М., Едисеев О.С. ....	185
Разработка мероприятий по обеспечению экологической безопасности осадков механического и физико-химического этапов очистки сточных вод нефтеперерабатывающего предприятия. Кривоносова И.А., Кусова И.В. ....	188
Экспериментальные методы определения горного давления. Куровский С.В., Соснин Д.А., Мишин Д.А. ....	192
Воздействие силы на пластинчато-стержневые системы на примере балки. Бырдин М.С., Мазеева Л.П., Постановова П.Ф. ....	196
Торий как альтернативный энергетический источник. Морозова Т.П. ....	198
Косвенный коррозионный контроль за целостностью трубопроводов в нефтяной промышленности с помощью средств измерения перепада давления. Муравьев К.А., Сазанович В.В. ....	200
Разработка типовой модели для описания функционирования «умного» мусорного контейнера как компонента системы управления обращением с муниципальными отходами. Попов А.А. ....	203
Характеристика латеритных материалов для лучшего использования в Африке. Барри Мамаду, Родригеш Эдгар К. ....	210
Математические методы определения авторства литературных произведений. Сак А.Н. ....	214
Перспективы аддитивных технологий в автомобильной промышленности для изготовления деталей методом FDM из материала PEEK. Мохаммед Сармад Хамид Мохаммед ....	219



Исследование использования наночастиц для улучшения свойств полимерных композитов в рамках автоматизации нефтехимического производства. Татлыев Р.Д., Белов Д.А., Гончарова А.В. ....	223	Особенности архитектурной организации пешеходных набережных Санкт-Петербурга. Елизарова Я.В., Головина С.Г., Тихонов Ю.М. ....	326
Методика проведения опытно-промышленных испытаний при внедрении центрального обезвоживания осадка. Хамитов Э.А., Шумилова Е.А. ....	227	Интеграция архитектурных сооружений с природными ландшафтами: использование экологически чистых материалов. Епифанова А.И., Соловьева А.В. ....	331
Разработка технологии утилизации нефтесодержащих отходов. Чистякова В.А., Кусова И.В. ....	234	Влияние экологичной архитектуры на психоэмоциональное благополучие человека: исследование биофильного дизайна и интегрированных в рельеф структур. Епифанова А.И., Соловьева А.В. ....	336
<b>ФИНАНСЫ. НАЛОГООБЛОЖЕНИЕ. СТРАХОВАНИЕ</b>		Исследование напряженного состояния стальной предварительно напряженной балки с перфорированной стенкой. Ермолаев И.А., Иодчик А.А. ....	340
О некоторых нюансах при исчислении земельного налога за застроенные территории в текущем году. Липски С.А., Половникова Э.Э., Лидовская Е.В. ....	238	Применение особо тяжелого бетона на объектах атомной промышленности в качестве радиационно-защитных экранов. Окольников Г.Э., Ершов М.Е., Малафеев А.С., Исмоилов А.М., Шевцов Е.И. ....	345
Использование искусственного интеллекта для обеспечения кибербезопасности коммерческих банков. Пашковская И.В. ....	241	Повышение организационно-технологической надежности строительства жилых зданий. Ехаев Н.Ю., Козлов И.Д., Сарпинин Д.Д., Лоншаков Л.В., Николаев Ю.Н. ....	348
Финтех как основа совершенствования финансово-инвестиционных моделей пенсионного обеспечения будущего. Князев Е.В., Дорофеев М.Л. ....	246	Повышение надежности восстановления железобетонных плит балконов и лоджий. Зинченко Н.Е., Фролова А.С., Ехаев Н.Ю., Козлов И.Д. ....	350
Финансовая стратегия генерирующей компании РФ. Кузнецов Д.Н. ....	251	Применение устройств вибрационного воздействия для бетонной подливки под станочное оборудование. Куцев И.Е., Храпова Т.Е., Калинин А.А. ....	353
Роль искусственного интеллекта как финансового инструмента инвестиций промышленности. Попова Е.В. ....	255	Свойства и применение углеродного волокна в бетоне. Кампаяна Реми, Рыньковская М.И., Даби Гизачев М., Асасира Наоме ....	356
<b>МАТЕМАТИЧЕСКИЕ МЕТОДЫ В ЭКОНОМИКЕ</b>		Современные подходы ГК «Эталон» к выбору и реализации жилищных инвестиционных проектов в контексте повышения качества городской среды. Ларионов А.Н., Володин Д.О. ....	359
Модель индекса территориального кластерообразования в регионах РФ. Дубинский М.С. ....	258	Зависимость продолжительности инсоляции жилых помещений от пластического решения фасадов зданий. Ларионова К.О. ....	363
Структурно-параметрический синтез одного класса популяционных алгоритмов для глобальной оптимизации. Дэн Хуэйюй ....	261	Особенности планировочных решений квартир в зависимости от класса жилого комплекса. Манвелова С.Ю. ....	366
Применение машинного обучения в анализе экономических данных. Зайцев А.А., Даниелян Э.И., Каликин А.В. ....	266	Градостроительно-ландшафтные принципы формирования водно-зеленого каркаса городов на примере г. Владимир. Михайлов И.В. ....	371
Построение экономико-математической модели управления трансформацией бизнес-процессов промышленных предприятий. Тиганов Н.М. ....	269	Градостроительные регламенты территориальных зон в границах достопримечательных мест и исторических поселений. Лутченко С.И., Нецветаева О.В. ....	377
Сравнение оптимизационных методов для экономических задач в условиях неопределенности. Шаталова А.Ю. ....	273	Современные методы при реставрационных работах. Парафейник Ю.Е., Перфильев В.М. ....	380
<b>СТРОИТЕЛЬСТВО. АРХИТЕКТУРА</b>		Исследование продольно-поперечных колебаний легких мостовых опор при прохождении большегрузной техники. Куцев И.Е., Манюшкина Г.В., Сатанцова С.Д. ....	382
Использование материалов при производстве архитектурно-строительных конструкций при строительстве зданий и сооружений для пищевых производств. Попов А.Н., Елистратов В.Н. ....	278	Исследование мероприятий по сохранению и рациональному использованию природного и культурного наследия российской Фенноскандии. Разумовский В.М., Прокопенков С.В., Трейман М.Г. ....	385
Исследование пожарной опасности напольных покрытий на основе поливинилхлорида, применяемых для отделки помещений зданий. Солнцев Н.Д., Злобнов П.В., Королева Н.В., Климовцова Я.О. ....	282	К вопросу безопасности людей при пожаре в высотном здании. Фирсова Т.Ф., Дул-Эрдэнэ Базар, Жаргалсайхан Болдбаатар ....	389
Развитие историко-градостроительной системы «Псков и пригороды» как единого историко-культурного объекта Псковской земли в X-XV вв. Тихомирова Н.В. ....	285	Влияние традиционных домов Руанды на современные архитектурные формы и фасады. Руфатабахи Аиме Франклин, Халиль Иван ....	393
Развитие историко-градостроительной системы «Псков и пригороды» как единого историко-культурного объекта Псковской земли в XVI- нач. XVIII вв. Тихомирова Н.В. ....	288	Подходы и практики к организации парковочного пространства в странах Восточной Европы. Харламова П.И. ....	398
Архитектурные особенности эволюции музеев после XX века. Соловьева А.В., Аун В.Ж. ....	290	Об актуальных аспектах строительства объектов обращения отходов: экономика, экология и предупреждение чрезвычайных ситуаций. Королева Л.А., Филиппова О.П., Петропавловская В.Б., Цховребов Э.С. ....	401
Распространение советского футуристического архитектурного стиля: влияние на китайский архитектурный дизайн. Ван Цзунхуэй ....	293	Экономическая оценка экологически безопасного использования техногенных отходов в производстве геополимеров для нужд строительства. Петропавловская В.Б., Филиппова О.П., Цховребов Э.С., Новиченкова Т.Б. ....	406
Технологии захвата реальности как способ получения подосновы информационной модели в строительстве. Солуянова О.Н., Кулпеппер П.Д., Ларин А.А., Васина Ю.А. ....	298	Влияние расположения арматурных стержней на несущую способность косянозгибаемого железобетонного элемента. Черепанов В.С., Рудный И.А., Воронцова Н.С. ....	410
Проектирование жилых зданий с применением энергоэффективных систем и принципов «зеленой» архитектуры в России. Гордлеев П.В., Каретникова С.В. ....	301	Анализ устойчивости и несущей способности большепролетных ригелей с гофрированной стенкой в современных строительных конструкциях. Чжао Пэньюэ, Чжао Вэйхан ....	414
Проблемы реставрации Казанской кладбищенской церкви в городе Устюжна. Горшков А.Г. ....	304	Эволюция типов домов с внутренним двором: от традиций к современной городской застройке. Шевцова Е.А., Вешняков А.В. ....	418
Результаты испытания структурной конструкции с неполной решеткой размером 12х24 м. Григорьев С.В., Максимова О.М., Палагушкин В.И., Плясунова М.А., Бахтин Е.А. ....	308	Культурное влияние на архитектурное проектирование медиатек в западной Нигерии. Энверем Анита Блессинг ....	421
Экспертиза проектной документации с ЦИМ в проектах ГЧП в сфере туристической инфраструктуры. Дзензель А.М., Кулаков К.Ю. ....	310		
Эксплуатация межпанельных стыков ограждающих конструкций. Доможилов В.Ю. ....	314		
Ключевые факторы стратегии формирования комфортной среды города. Дорофеев Е.П. ....	316		
Малые реки в городе Хабаровске как градостроительный ресурс. Дорофеев Е.П. ....	319		
Особенности размещения Домов и Дворцов культуры в застройке Ленинграда 1920-30-х гг. на примере Московско-Нарвского района. Дубровина Н.П. ....	322		

# Contents

## WORLD ECONOMY

Technology transfer and economic growth: The role of IPR reforms in China. Wei Rong, Litvinova A.G. ....	6
Construction of financial strategies and financial instruments of the BRICS countries. Popova E.V. ....	10

## CONTROL THEORY. MANAGEMENT. MARKETING

Food supply chain management as a solution to reduce supply risks. Vinitsky V.M. ....	13
The essence of project management in the industry segment. Gorovoy V.A. ....	16
Features of the development of the risk management mechanism in business planning. Tarasova E.V., Zhukova A.O. ....	18
Flexible project management methodologies in the specifics of industry management. Koshevoy A.K. ....	21
On the issue of human capital in enterprises of the construction industry. Kurovsky S.V., Mishin D.A., Kolesnikov V.A. ....	24
Fundamentals of the competency-based approach in cognitive and innovation management. Lapitsky A.A. ....	29
Application of artificial intelligence systems in enterprise management. Nikolsky Ya.V. ....	31
Creating a favorable working environment with the help of cultural and innovative tools as a factor in the sustainable development of an enterprise. Puzikov I.F., Kolesnikov A.V. ....	34
Practical aspects of designing corporate innovation systems in Russian companies. Smirnov A.V. ....	37
Innovative tools in the marketing communications system. Sokolov A.P. ....	40
Organizational design of the university. Sokolov A.V., Sokolova I.A. ....	44
Implementation of project management in an enterprise and measuring the effectiveness of project management processes. Trushin V.A. ....	48
Conceptual basis for the promotion of continuing education programs in the context of an adaptive marketing strategy of an educational organization of higher education. Kharitonova O.S. ....	51
Controlling business processes in a construction organization. Shmeleva L.A., Kudyaeva V.S. ....	54
The influence of the methodology for constructing a financial model on the efficiency of design organizations. Yurchenko A.I. ....	57

## ECONOMY OF INDUSTRIES AND REGIONS

Strategic analysis of the prospects for growing new types of crops in sparsely populated rural areas: a look at internal and external factors. Anzhu A.A. ....	61
Analysis of global and Russian trends in the development of the civil market for unmanned aerial systems. Armensky V.V. ....	65
Statistical study of equilibrium in the labor market in the regions of the Russian Federation. Gavrilenko Yu.E. ....	74
Digitalization projects in the energy system of the Republic of Tatarstan. Gubaev D.F., Gubaeva O.G., Gubaev T.D. ....	78
Digital platforms and ecosystems in Russia. Doroshenko I.A. ....	81
Efficiency of infrastructure project management: approaches and assessment methods. Drozhzhovkina A.A. ....	85
Institutional framework of the procurement mechanism of public enterprises in the service sector. Zhevakin V.S. ....	90
Principles of the standard for integrated development of territories necessary to increase the investment attractiveness of a metropolis. Zelisko A.P. ....	94
The essence, concept and current issues of social investment. Kalchinskas V.V. ....	97
Formation of methodological tools for assessing the competitive advantages of construction enterprises based on factor space analysis. Kanhwa V.S., Obukhov R.V. ....	102
The role of modern information technologies in the development of business in the service sector in the Russian Federation. Kiselev K.A., Lednev M.V. ....	106
Formation of a system of public investment management in Russia. Kozhanov V.M. ....	109
Features of commercial real estate management in modern conditions. Lygin D.V. ....	114
Russian car market: problems and development paths. Gordienko A.R., Mikhin K.A. ....	116
State management of socio-economic processes in the region. Reznik A.A., Tisunova V.N. ....	119

Assessing the effectiveness of managing the socio-economic development of the region. Reznik A.A., Tisunova V.N. ....	123
Stimulating the use of artificial intelligence technologies through industrial policy in the Russian Federation. Rubashkin M.V. ....	128
Competitiveness of a residential complex in the real estate market in conditions of information asymmetry. Smirnov E.A., Chepeleva K.V. ....	131
Sustainable development in architecture: energy efficiency and environmental well-being of the urban environment. Soloviev A.D. ....	134
Comparative analysis of oil and gas companies under conditions of uncertainty. Solomadin D.A. ....	137
Integration of digitalization tools into regional logistics activities. Treiman M.G., Mikhailenko M.S. ....	141
The path to establishing a cluster approach in the development of the gas motor fuel market in the Russian Federation. Bezpalov V.V., Urazmetova L.R. ....	144
An indicator of the effectiveness of resource provision for developers through the project financing mechanism. Fedorov V.A. ....	148
Artificial intelligence and the Internet of things: status and prospects for application in Russian companies in the energy sector. Fedotov K.I. ....	151

## MODERN TECHNOLOGIES

Assessing the risks of deep space exploration and measures to reduce the effects of radiation and microgravity. Wang Xiya ....	154
Problems of managing the assembly and operation of the International Space Station (ISS). Guo Tingley ....	157
Prerequisites for the emergence and history of the creation of quantum electronics and laser physics. Baksheev A.I., Turchina Zh.E., Filimonov V.V., Andrenko O.V., Nozdrin D.A. ....	160
Finding ways to improve the efficiency of the Khabarovsk water management system skaya CHPP-3. Volosnikova G.A., Kurgo O.V., Glyadintseva E.V. ....	163
Assessment of stress level depending on the type of Myers-Briggs indicator (MBTI). Voronina E.K., Voronina S.V. ....	170
Ensuring the safety of the primary oil refining installation ELOU-AVT-6. Gainullina N.I., Elizaryeva E.N. ....	174
Technologies and tools used in masonry construction. Glukhova I.V., Ismoilov A.M., Akhmat Jiddi Togoy ....	177
Promising biotechnologies in construction engineering. Presnov O.M., Doroshko A.D., Zueva D.V., Matveev L.P. ....	181
Cold asphalt concrete mixture with the addition of aluminosilicate sand powder. Klimova A.M., Ediseev O.S. ....	185
Development of measures to ensure the environmental safety of sediments from the mechanical and physical-chemical stages of wastewater treatment at an oil refinery. Krivonosova I.A., Kusova I.V. ....	188
Experimental methods for determining rock pressure. Kurovsky S.V., Sosnin D.A., Mishin D.A. ....	192
The influence of force on plate-rod systems using the example of a beam. Byrdin M.S., Mazeeva L.P., Postanogova P.F. ....	196
Thorium as an alternative energy source. Morozova T.P. ....	198
Indirect corrosion monitoring of pipeline integrity in the oil industry using differential pressure measuring instruments. Muravyov K.A., Sazanovich V.V. ....	200
Development of a standard model to describe the functioning of a "smart" garbage container as a component of a municipal waste management system. Popov A.A. ....	203
Characteristics of lateritic materials for better use in Africa. Barry Mamadou, Rodrigues Edgar C. ....	210
Mathematical methods for determining the authorship of literary works. Sak A.N. ....	214
Prospects of additive technologies in the automotive industry for the production of parts using the FDM method from PEEK material. Mohammed Sarmad Hamid Mohammed. ....	219
Research on the use of nanoparticles to improve the properties of polymer composites as part of the automation of petrochemical production. Tatyev R.D., Belov D.A., Goncharova A.V. ....	223
Methodology for conducting pilot tests when introducing centrifugal sludge dewatering. Khamitov E.A., Shumilova E.A. ....	227
Development of technology for recycling oil-containing waste. Chistyakova V.A., Kusova I.V. ....	234

## FINANCE. TAXATION. INSURANCE

About some nuances when calculating land tax for built-up areas this year. Lipski S.A., Polovnikova E.E., Lidovskaya E.V. ....	238
--	-----

Using artificial intelligence to ensure cybersecurity of commercial banks. Pashkovskaya I.V. ....	241	Integration of architectural structures with natural landscapes: the use of environmentally friendly materials. Epifanova A.I., Solovyova A.V. ....	331
Fintech as a basis for improving financial and investment models of pension provision for the future. Knyazev E.V., Dorofeev M.L. ....	246	The impact of sustainable architecture on human psycho-emotional well-being: a study of biophilic design and landscape-integrated structures. Epifanova A.I., Solovyova A.V. ....	336
Financial strategy of a generating company in the Russian Federation. Kuznetsov D.N. ....	251	Study of the stress state of a prestressed steel beam with a perforated wall. Ermolaev I.A., Iodchik A.A. ....	340
The role of artificial intelligence as a financial instrument for industrial investment. Popova E.V. ....	255	The use of extra-heavy concrete at nuclear industry facilities as radiation shields. Okolnikova G.E., Ershov M.E., Malafeev A.S., Ismoilov A.M., Shevtsov E.I. ....	345
<b>MATHEMATICAL METHODS IN ECONOMICS</b>		Increasing the organizational and technological reliability of the construction of residential buildings. Ekhaev N.Yu., Kozlov I.D., Sarpin D.D., Lonshakov L.V., Nikolaev Yu.N. ....	
Model of the index of territorial cluster formation in the regions of the Russian Federation. Dubinsky M.S. ....	258	Increasing the reliability of restoration of reinforced concrete slabs of balconies and loggias. Zinchenko N.E., Frolova A.S., Ekhaev N.Yu., Kozlov I.D. ....	350
Structural-parametric synthesis of one class of population algorithms for global optimization. Deng Huiyu ....	261	The use of vibration devices for concrete pouring under machine tools. Kushchey I.E., Khrapova T.E., Kalinin A.A. ....	353
Application of machine learning in economic data analysis. Zaitsev A.A., Danielyan E.I., Kalikin A.V. ....	266	Properties and applications of carbon fiber in concrete. Kampayana Remi, Rynkovskaya M.I., Dabi Gizachev M., Asashira Naome ....	356
Construction of an economic and mathematical model for managing the transformation of business processes of industrial enterprises. Tiganov N.M. ....	269	Modern approaches of the Etalon Group of Companies to the selection and implementation of housing investment projects in the context of improving the quality of the urban environment. Larionov A.N., Volodin D.O. ....	359
Comparison of optimization methods for economic problems under conditions of uncertainty. Shatalova A.Yu. ....	273	Dependence of the duration of insolation of residential premises on the plastic solution of building facades. Larionova K.O. ....	363
<b>CONSTRUCTION. ARCHITECTURE</b>		Features of apartment planning solutions depending on the class of the residential complex. Manvelova S.Yu. ....	
The use of materials in the production of architectural and construction structures in the construction of buildings and structures for food production. Popov A.N., Elistratov V.N. ....	278	Urban planning and landscape principles for the formation of a water-green framework of cities using the example of the city of Vladimir. Mikhailov I.V. ....	371
Study of the fire hazard of polyvinyl chloride-based floor coverings used for finishing building premises. Solntsev N.D., Zlobnov P.V., Koroleva N.V., Klimovtsova Ya.O. ....	282	Urban planning regulations for territorial zones within the boundaries of places of interest and historical settlements. Lutchenko S.I., Netsvetaeva O.V. ....	377
Development of the historical and urban planning system "Pskov and its suburbs" as a single historical and urban object of the Pskov land in the X-XV centuries. Tikhomirova N.V. ....	285	Modern methods for restoration work. Parafeinik Yu.E., Perfilyev V.M. ....	380
Development of the historical and urban planning system "Pskov and its suburbs" as a single historical and cultural object of the Pskov land in the 16th and early 16th centuries. XVIII centuries Tikhomirova N.V. ....	288	Study of longitudinal-transverse vibrations of light bridge supports during the passage of heavy vehicles. Kushchey I.E., Manoshkina G.V., Satanzova S.D. ....	382
Architectural features of the evolution of museums after the 20th century. Solovyova A.V., Aun V.Zh. ....	290	Study of measures for the conservation and rational use of the natural and cultural heritage of Russian Fennoscandia. Razumovsky V.M., Prokopenkov S.V., Treiman M.G. ....	385
The spread of the Soviet futuristic architectural style: influence on Chinese architectural design. Wang Zonghui ....	293	On the issue of people's safety during a fire in a high-rise building. Firsova T.F., Dul-Erdene Bazaar, Zhargalsaikhan Boldbaatar ....	389
Reality capture technologies as a way to obtain the underlying information model in construction. Soluyanov O.N., Culpepper P.D., Larin A.A., Vasina Yu.A. ....	298	The influence of traditional Rwandan houses on modern architectural forms and facades. Rufatabahizi Aime Franklin, Khalil Ivan ....	393
Design of residential buildings using energy efficient systems and principles of "green" architecture in Russia. Gordleyev P.V., Karetnikova S.V. ....	301	Approaches and practices to organizing parking space in Eastern European countries. Kharlamova P.I. ....	398
Problems of restoration of the Kazan cemetery church in the city of Ustyuzhna. Gorshkov A.G. ....	304	On current aspects of the construction of waste management facilities: economics, ecology and emergency prevention. Koroleva L.A., Filippova O.P., Petropavlovskaya V.B., Tskhovrebov E.S. ....	401
Results of testing a structural design with an incomplete lattice measuring 12x24 m. Grigoriev S.V., Maksimova O.M., Palagushkin V.I., Plyasunova M.A., Bakhtin E.A. ....	308	Economic assessment of the environmentally safe use of technogenic waste in the production of geopolymers for construction needs. Petropavlovskaya V.B., Filippova O.P., Tskhovrebov E.S., Novichenkova T.B. ....	406
Examination of design documentation with CIM in PPP projects in the field of tourism infrastructure. Dzenzel A.M., Kulakov K.Yu. ....	310	The influence of the location of reinforcing bars on the load-bearing capacity of an obliquely bending reinforced concrete element. Cherepanov V.S., Rudny I.A., Vorontsova N.S. ....	410
The ex installation of interpanel joints of enclosing structures. Domozhilov V.Yu. ....	314	Analysis of the stability and load-bearing capacity of long-span crossbars with corrugated walls in modern building structures. Zhao Pengyue, Zhao Weihang ....	414
Key factors in the strategy for creating a comfortable city environment. Dorofeev E.P. ....	316	Evolution of courtyard house types: from tradition to modern urban development. Shevtsova E.A., Veshnyakov A.V. ....	418
Small rivers in the city of Khabarovsk as an urban planning resource. Dorofeev E.P. ....	319	Cultural influences on the architectural design of media libraries in western Nigeria. Enverem Anita Blessing ....	421
Features of the placement of Houses and Palaces of Culture in the development of Leningrad in the 1920-30s. using the example of the Moskovsko-Narva region. Dubrovina N.P. ....	322		
Features of the architectural organization of pedestrian embankments in St. Petersburg. Elizarova Ya.V., Golovina S.G., Tikhonov Yu.M. ....	326		

# Трансфер технологий и экономический рост: роль реформ в области ПИС в Китае

**Вэй Жун**

Аспирант, Российский университет дружбы народов имени Патриса Лумумбы,  
546816345@qq.com

**Литвинова Анжела Геннадьевна**

доктор делового администрирования, Российский университет дружбы народов  
имени Патриса Лумумбы, litvinova-ag@rudn.ru

В данной статье рассматривается значительная роль китайских реформ в области прав интеллектуальной собственности (ПИС) в формировании как внутренних инноваций, так и международного трансфера технологий, с акцентом на то, как эти изменения повлияли на экономический рост. Мы исследуем эволюцию китайской политики в области ПИС, ее влияние на стимулирование внутренних инноваций и роль в содействии международному технологическому сотрудничеству. С методологической точки зрения в работе используется комплексный анализ политических реформ, экономических данных и тематических исследований, чтобы проиллюстрировать прямое и косвенное влияние укрепления ПИС на передачу технологий и экономическую динамику. Заметным новшеством в данном исследовании является подробное изучение взаимосвязи между улучшением соблюдения ПИС и притоком прямых иностранных инвестиций, а также ростом техноёмких секторов. Мы пришли к выводу, что надежная система ПИС имеет решающее значение для устойчивой передачи технологий и экономического развития, и предполагаем, что китайский подход может предложить ценные идеи для глобальных политических ориентиров. Полученные результаты подчеркивают необходимость постоянной адаптации политики в области ПИС для обеспечения баланса между защитой, инновациями и экономической открытостью.

**Ключевые слова:** Китай, права интеллектуальной собственности (ПИС), передача технологий, экономический рост, внутренние инновации, международное сотрудничество, прямые иностранные инвестиции (ПИИ), политические реформы

## Introduction

Technology transfer is a crucial process whereby existing knowledge, technologies, or capabilities developed within one organization or country are transferred to another, facilitating further development and commercialization.[5] This process is vital for economic growth, as it helps spread innovative technologies that propel industrial advancements, enhance productivity, and ultimately, improve the economic well-being of both developing and developed nations. Effective technology transfer can foster the creation of new industries and rejuvenate existing ones, thus playing a crucial role in the economic transformation of nations and boosting their global competitiveness.

Intellectual Property Rights (IPR) are legal protections that safeguard creations and inventions, providing an incentive for innovation by enabling creators and inventors to reap the benefits from their investments in creativity and technological advancement.[9] IPRs are essential for the effective transfer of technology as they ensure that the intellectual contributions and investments of both creators and recipients are protected. This assurance promotes a more open and extensive exchange of technology. Robust IPR regimes are instrumental in establishing trust among parties involved in technology transactions, which is vital for fostering collaborative research and development (R&D) and nurturing licensing agreements.

Over recent decades, China has seen substantial development in its IPR policies, transitioning from a basic framework with limited protection to a more rigorous and comprehensive IPR regime.[12] This transformation has been driven by both domestic innovation needs and international pressures and agreements, such as China's entry into the World Trade Organization (WTO) and its involvement with the Agreement on Trade-Related Aspects of Intellectual Property Rights (TRIPS). As China has enhanced its IPR laws, the dynamics of technology transfer within and beyond its borders have evolved, leading to a surge in domestic innovation and a rise in foreign direct investment (FDI).[7] This shift has significantly impacted China's role in the global economy, establishing it as a key player in the international technology transfer arena.

This paper examines the complex effects of China's IPR reforms on both domestic innovation and international technology transfer. By studying how these reforms have influenced the methods and results of technology transfer, the paper aims to provide an in-depth understanding of the role of IPR in driving economic growth within China and its expanding influence on the global economic stage. Through this examination, the paper will underscore the dual impact of IPR in fostering an environment conducive to innovation within China and in enabling the nation's active engagement in global technology markets.

## Background

Technology transfer is the process by which technology, knowledge, or skills are disseminated from one entity to another, enhancing further development or commercial application.[4] This transfer is essential for technological adaptation and innovation, and it is typically categorized into two types: horizontal transfer, which occurs across similar industries, and vertical transfer, which involves customization across different stages of production or industries. Various modes of technology transfer include licensing, where technologies are commercially exploited by a licensee, foreign direct investment (FDI) involving the establishment of operations abroad, and joint ventures that pool resources for mutual technological and economic benefits. An example of a successful joint venture is the

collaboration between General Motors and SAIC Motor, which has significantly facilitated the transfer of automotive technology to China.

IPR play a crucial role in protecting the rights of creators and inventors, ensuring they can commercially exploit their innovations without facing infringement risks. These rights, which include patents, copyrights, and trademarks, are fundamental elements that foster continuous innovation and investment in new technologies.[8] Patents safeguard inventions, copyrights protect the expression of ideas, and trademarks secure brand identity, all contributing to a secure environment that fosters the sharing and development of technology. The protection afforded by IPR is exemplified by Pfizer's patent on the Viagra drug, highlighting the financial benefits of patents while also noting challenges related to global access to patented technologies.

The evolution of China's IPR framework mirrors its broader economic growth and integration into the global economy.[11] Initially, China's IPR protections were minimal, but significant changes commenced following its entry into the WTO in 2001, which required adherence to the Agreement on TRIPS. This led to a comprehensive overhaul of its IPR laws, aimed at enhancing enforcement and ensuring compliance with international standards. Recent reforms further demonstrate China's commitment to fortifying its IPR regime, illustrated by the establishment of specialized IPR courts in major cities such as Beijing, Shanghai, and Guangzhou.

These advancements in China's IPR laws have had profound implications for both domestic innovation and international technology transfer. The enhancement of legal protections for intellectual property has been accompanied by an increase in domestic patent filings, as indicated by reports from the World Intellectual Property Organization (WIPO), signaling a revitalized innovation landscape. This transformation not only supports China's technological advancements but also strengthens its position in the global economy, enhancing its ability to participate in and benefit from international technology exchanges.

#### **China's IPR Outcomes and Domestic Innovation**

China's dedication to strengthening its intellectual property framework is clear through the significant reforms made to its patent and trademark laws. These changes aim to enhance the strength of protections for innovators and align with global standards, a crucial development considering China's role in the international market. Major reforms include the extension of patent protection durations and the introduction of punitive damages for patent infringements, which act as a potent deterrent against IPR violations. Furthermore, China has improved its enforcement mechanisms by setting up specialized IPR courts in key cities to handle complex cases efficiently and with expertise.[2] This commitment to rigorous enforcement places China in line with international norms and boosts the confidence of foreign enterprises in the Chinese market, which is vital for fostering international investments and partnerships.

The reinforcement of IPR regulations in China has tangibly boosted domestic innovation, as evidenced by a marked increase in domestic patent filings. Data from the World Intellectual Property Organization (WIPO) show that China continues to be one of the leading nations in terms of the volume of patent applications. This growth not only reflects an expanding capacity for innovation but also the trust that Chinese companies and individuals have in their IPR system to safeguard their inventions. Examples of successful Chinese innovations, such as Huawei's advancements in 5G technology, highlight the role of robust IPR protections in promoting cutting-edge research and development. Huawei's success in patenting its technologies globally and defending these patents against infringements underscores the importance of strong IPR in fostering high-tech innovation.

However, despite these improvements, China's IPR environment faces ongoing challenges. Issues of IPR infringement are still widespread, with frequent concerns raised by both domestic and international stakeholders about the enforcement of rights and the consistency of legal rulings. The dynamic nature of technology and the swift pace of innovation compound these challenges, as IPR laws sometimes lag behind new technological developments. Moreover, there is a continuous debate over finding the right balance between strong IPR protections and fostering an open innovation environment.[3] Excessively stringent protections could potentially hinder creativity, especially among startups and smaller businesses that may lack the means to navigate complex IPR frameworks. Achieving this balance is crucial for encouraging long-term innovation growth without deterring new market entrants.

In summary, while China has made considerable progress in fortifying its IPR laws and enhancing domestic innovation, the process is still ongoing. The continuous advancement of technology demands that IPR reforms be adaptable and responsive. Addressing enforcement challenges and striking an appropriate balance between protection and innovation are vital for sustaining the momentum of China's innovative capabilities. As China further refines its IPR regime, the international community remains attentive, understanding the wider implications for global technology transfer and economic collaboration.

#### **Technology Transfer and International Collaboration**

The enhancement of IPR in China has significantly contributed to its appeal as a prime location for FDI.[7] Strengthened IPR laws offer the security that foreign enterprises seek when entering new markets, ensuring their innovations and technologies are protected. This assurance is crucial in sectors where cutting-edge technology is the key competitive advantage. Additionally, improved IPR laws in China have encouraged partnerships and joint ventures with foreign companies, creating a favorable environment for collaborative technology development. Such partnerships often merge foreign innovation with Chinese manufacturing prowess and market reach, resulting in mutual benefits and expanded market access.

In high-tech industries such as telecommunications and biotechnology, China has witnessed notable instances of technology transfer. For example, the collaboration between Qualcomm, a leading U.S.-based semiconductor company, and Chinese tech companies has enabled the introduction of advanced semiconductor technology in China, boosting local industry capabilities. In the biotechnology sector, collaborations like the one between Roche, a Swiss pharmaceutical giant, and Chinese biotech firms have brought sophisticated drug research and development techniques to China.

Special Economic Zones (SEZs) and Technology Parks in China play a vital role in facilitating technology transfer. These areas provide attractive conditions, including tax benefits, high-quality infrastructure, and streamlined administrative procedures, drawing foreign investors and innovators. The Shanghai Zhangjiang Hi-Tech Park, for instance, houses over 100 research and development centers and has been instrumental in advancing China's pharmaceutical and biotechnology industries through technology transfers from multinational corporations.

Despite these advancements, IPR disputes continue to pose significant challenges in international technology transfer involving China. Variations in legal interpretations, enforcement practices, and the speed of judicial processes can result in conflicts between Chinese and foreign firms. The protracted legal battles between Apple and Chinese technology firms over patent infringements exemplify the complexities of navigating IPR in cross-border operations. These disputes highlight the importance of clear agreements and a mutual understanding of IPR enforcement in international collaborations.

A key challenge in international technology transfer is striking a balance between controlling proprietary technologies and reaping the benefits of collaboration. [6] While foreign companies are keen to access the vast Chinese market, they remain cautious about transferring core technologies that could compromise their competitive advantage. Conversely, Chinese companies aim to acquire advanced technologies to boost their capabilities, yet must navigate these acquisitions within the confines of partnership agreements and IPR laws. Achieving this balance is crucial to ensuring sustainable benefits for both parties from the technology transfer process.

In conclusion, although IPR's role in facilitating international technology transfer has yielded substantial economic benefits for China and its global partners, the challenges it presents must not be underestimated. Overcoming these challenges will require continuous dialogue, improved legal frameworks, and strengthened enforcement mechanisms to ensure that technology transfer remains a driver of innovation and economic growth for all stakeholders involved.

#### **Economic Growth and Global Impact**

The integration of technology transfer into China's economic strategy has substantially boosted its GDP, particularly over recent decades.[10] This shift towards high-value, technology-rich sectors reflects both deliberate policy decisions and reactions to global economic trends. An in-depth examination of economic data reveals a pronounced correlation between periods of intensified technology transfer and spikes in GDP growth rates. Notably, since the early 2000s, China's focused efforts to attract FDI in high-

tech industries have correlated with an accelerated increase in GDP. Charts that plot annual FDI inflows against GDP growth rates demonstrate a robust positive relationship, underscoring the significant role that foreign technology plays in boosting productivity and economic output.

Sectors like electronics, pharmaceuticals, and renewable energy have emerged as pillars of China's industrial strategy, benefiting greatly from technology transfer through direct foreign investments or collaborative partnerships that entail significant technology sharing. The semiconductor industry in China, for example, has experienced remarkable expansion, fueled by technology transfers through joint ventures and licensing agreements with leading global technology firms.

The advancement of technology sectors in China not only strengthens its domestic economy but also positions it as a key player on the global stage. Companies such as Huawei, Tencent, and Alibaba have evolved from national leaders to global tech powerhouses, asserting considerable influence in international markets. Huawei's development and exportation of 5G technology exemplify how Chinese technology, supported by domestic IPR protections, is competitive worldwide. The success of these enterprises highlights the efficacy of China's strategy to use technology transfer as a springboard to develop industries that contend globally.

China's active engagement in refining its IPR policies and enforcement mechanisms significantly impacts global technology standards and practices.[1] By harmonizing its IPR laws with international norms, China not only enhances its market appeal but also shapes global IPR evolution. For instance, China's participation in global IPR dialogues and its influence in shaping discussions around technology and IPR at platforms such as the World Trade Organization and the World Intellectual Property Organization reflect its increasing clout. Furthermore, China's initiatives to set global standards in emerging technologies like artificial intelligence and telecommunications indicate a shift in the international tech landscape, positioning China increasingly as a norm setter.

In summary, the relationship between technology transfer and economic growth in China highlights the transformative impact of merging global technologies with local capabilities. As China continues to enhance its technology sectors and refine its IPR strategies, its influence in the global economy is expected to grow, further affecting global markets and technology standards.

#### **Future Directions and Policy Recommendations**

As China further integrates into the global economy, expected advancements in its intellectual property rights (IPR) policies will likely focus on enhancing the protection of intellectual property while ensuring these measures do not suppress innovation. Anticipated reforms may include refining patent laws to more explicitly cover new technologies such as artificial intelligence and biotechnology. Additionally, there is likely to be an expansion in cross-border IPR agreements to more effectively manage the complexities of international technology collaborations. This will involve both improving the legal frameworks and boosting the operational capabilities of IPR enforcement agencies to resolve disputes with greater efficiency and transparency.[13]

Several strategic actions could be undertaken by China to boost the effectiveness of technology transfer:

**Enhancing Industry-Academia Collaboration:** By strengthening the connections between universities, research institutions, and industries, a more vibrant innovation ecosystem can be cultivated. This would involve supporting programs that turn academic research into commercial applications, facilitated by dedicated technology transfer offices focused on patenting and licensing.

**Developing Regional Innovation Systems:** By creating regional innovation hubs that link local governments, businesses, and educational institutions, ecosystems that support specific industries can be established, similar to Shenzhen's emphasis on electronics and hardware.

**Engaging in International Partnerships and Standards:** By participating more actively in international standards-setting bodies, China can influence the development of global norms that support its technological and economic interests. This includes not only adhering to but also defining standards in emerging fields.

Balancing robust IPR protection with economic openness is essential for creating an environment that fosters domestic innovation and international collaboration.[14] The following policy recommendations could assist in achieving this balance:

**Implementing Flexible IPR Regulations:** Establishing adaptable IPR policies tailored to different industries and enterprise sizes could be beneficial. For instance, offering stronger protections in sectors where R&D investments are substantial and innovation cycles are lengthy, while permitting more lenient terms in industries characterized by rapid innovation and shorter product life cycles.

**Promoting Open Innovation:** Encouraging the development of open innovation platforms where companies, startups, and researchers can collaborate and share knowledge under well-defined legal frameworks that safeguard intellectual property while fostering cooperation.

**Strengthening Enforcement Mechanisms:** Enhancing IPR enforcement through better-trained judiciary systems and international cooperation, particularly focusing on addressing counterfeiting and piracy that are widespread in various sectors.

**Balancing IPR with Public Interest:** Considering the public interest, especially in critical sectors like pharmaceuticals and biotechnology, by allowing exceptions such as compulsory licensing during public health emergencies, ensuring access to essential technologies and treatments while still protecting innovator interests.

In conclusion, as China's influence in global technology markets continues to rise, the evolution of its IPR framework and technology transfer strategies will play a crucial role in shaping its future economic landscape. These proposed strategies and policy modifications aim to optimize the benefits of technology transfer while ensuring that the intellectual property system supports sustainable economic and technological progress. The effective implementation of these recommendations could serve as a blueprint for other nations striving to balance innovation with intellectual property protection and economic openness.

#### **Conclusion**

This paper has examined the complex effects of China's IPR developments on technology transfer and economic growth, uncovering significant interconnections and dependencies. The enhancement of IPR has proven crucial in attracting foreign direct investment and fostering domestic innovation, as demonstrated by the substantial increase in domestic patent registrations and the successful global commercialization of Chinese innovations. Revisions to patent and trademark laws, alongside the creation of specialized IPR courts, have provided a more stable and predictable environment for both domestic and international investors. These initiatives have spurred the integration of advanced technologies into China, significantly contributing to its GDP growth and the shift of its economic structure toward high-tech industries.

For policymakers both within China and globally, these findings highlight the critical role of a robust IPR framework as a foundation for economic development and competitive positioning in international markets. Policymakers are advised to continually update IPR laws to align with technological progress and to accommodate emerging innovations and business models. Furthermore, businesses operating both within and outside of China can gain valuable insights into the strategic importance of aligning their operations and collaborations with the intricacies of China's IPR landscape. Companies seeking to enter the Chinese market or to collaborate with Chinese firms are encouraged to conduct comprehensive due diligence to understand the specific IPR risks and advantages pertinent to their industry.

The ongoing development of technology transfer initiatives necessitates a balanced and forward-looking approach to IPR. While robust protections are essential to secure and incentivize innovation, they should not suppress the collaborative and cumulative nature of technological development. Therefore, a dynamic IPR system that promotes both protection and accessibility is crucial for creating an environment that supports sustained innovation and robust economic growth. Future research should aim to develop adaptable IPR strategies that can respond to the changing demands and challenges of the global digital economy, ensuring that technology transfer remains a key driver of economic prosperity and technological advancement worldwide.

In summary, China's progress in refining its IPR policies and practices presents an instructive case study on how legal frameworks can be strategically shaped to support national economic goals and enhance global technological integration. The experiences and outcomes seen in China provide valuable lessons that can inform international practices and



contribute to the global discussion on the interplay between IPR, technology transfer, and economic development.

### **Technology Transfer and Economic Growth: The Role of China's IPR Outcomes**

**Wei Rong, Litvinova A.G.**

Peoples' Friendship University of Russia

This paper examines the significant role of China's Intellectual Property Rights (IPR) reforms in shaping both domestic innovation and international technology transfer, with a focus on how these changes have influenced economic growth. We delve into the evolution of China's IPR policies, their impact on fostering domestic innovations, and their role in facilitating international technology collaborations. Methodologically, the paper employs a comprehensive analysis of policy reforms, economic data, and case studies to illustrate the direct and indirect effects of strengthened IPR on technology transfer and economic dynamics. A notable innovation in this study is the detailed examination of the relationship between IPR enforcement improvements and foreign direct investment inflows, alongside the growth of technology-intensive sectors. We conclude that robust IPR frameworks are crucial for sustainable technology transfer and economic development, suggesting that China's approach can offer valuable insights for global policy orientations. The findings emphasize the need for continuous adaptation of IPR policies to balance protection with innovation and economic openness.

Keywords: China, Intellectual Property Rights (IPR), Technology Transfer, Economic Growth, Domestic Innovation, International Collaboration, Foreign Direct Investment (FDI), Policy Reforms

### **References**

1. Alekseeva M S, Astapovich R I. Actual agency in risk management: the experience of China business // *Management in Social and Economic Systems: Collection*. 2022. Pp. 4.
2. Galkin D G. Intellectual property of developed countries: global trends // *Vector of Economics*. 2020. №(12). Pp. 27-27.
3. Elkina D Yu, Pavlov D S. Main trends in the development of economic security in modern China: new strengthening and threats // *Proceedings of the III International Scientific and Practical Forum on Economic Security" VIII VSCEB"*. 2022. Pp. 144-152
4. Zhuk O I. Active model of the mechanism of management of digital technology transfer at the enterprises of industrial business as the development of competitive enterprise management // *Internauka*. 2020. №38-1. Pp. 49-50.
5. Kostin K B, Shimko P D, Sun Z. International technology transfer in the Russian Federation and its prospects in the current conditions of sanctions restrictions // *Voprosy innovatsionnoy ekonomiki*. 2022. №12(4). Pp. 2169-2192.
6. Prosvirkin N Yu, Savin A G. Economics and management of innovation activity // *Samara: Izd-e Samar. un-ta*. 2023. Pp. 1.
7. Xu Hang, Liu Zengbiao. The role of foreign direct investment in promoting cross-border technological innovation // *Economic Relations*. 2024. Vol. 14. №1. Pp. 25-34. DOI: 10.18334/eo.14.1.120750.
8. Chaplygin V G, Moroz V N. Decision-making on technology transfer in the regional innovation cluster under conditions of uncertainty and risk // *Journal of the New Economic Association*. 2022. №1. Pp. 121-142.
9. Chermaveva K A. The main trends in the development of intellectual property rights in the modern world, including new objects of intellectual rights // *Innovative development of modern science*. 2022. Pp. 116-120.
10. Zhang S. The impact of entrepreneurship in China on economic growth: trends and prospects: master's thesis. 2023.
11. Zhenpeng S. Intellectual property as a pillar of national innovation development // *Scientific edition*. 2021. Pp. 76.
12. Yuanchu H. Current situation, problems and controls of intellectual property management in China // *Ekonomika i sotsium*. 2023. №2(105). Pp. 1212-1217.
13. Martínez-Zarzoso I, Chelala S. Trade agreements and international technology transfer // *Review of World Economics*. 2021. №157(3). Pp. 631-665.
14. Rahman A B, Malik F. The Impact of Technological Innovation on Economic Growth: A Management Perspective // *Journal of Sustainable Urban Futures*. 2023. №13(6). Pp. 47-58.

# Построение финансовых стратегий и финансовых инструментов стран БРИКС

**Попова Елена Владимировна**

д.э.н., профессор кафедры устойчивого развития финансов, Российский экономический университет им. Г.В. Плеханова, Popova.EV@rea.ru

В статье описаны направления деятельности стран-участниц БРИКС в области финансового взаимодействия. Представлен состав актуальных и потенциальных участников Организации. Описаны причины и предпосылки формирования БРИКС. Представлена эволюция механизмов сотрудничества в валютной и финансовой сферах между странами, входящими в БРИКС. Обозначены современные мероприятия в области финансового взаимодействия.

**Ключевые слова:** БРИКС, Россия, криптовалюта, цифровая валюта, международная платежная система, дедолларизация, юань, пул условных валютных резервов

На сегодняшний день БРИКС считается одним из наиболее влиятельных международных объединений. Влияние БРИКС обусловлено синергией потенциалов стран, входящих в данную организацию: ЮАР выступает экономическим лидером африканского континента, Бразилия занимает лидирующие позиции по многим аспектам среди стран Латинской Америки; Индия и Китай представляют два крупнейший полюса Азии, Россия, в свою очередь, занимает уникальное «евразийское» расположение и во многом определяет вектор развития мировой геополитики.

Объединение стран в рамках БРИКС было обусловлено соображениями о нарастающем в мировой экономике кризисе, преобладании спекулятивного финансового капитала, наносящего ущерб реальному производству, а также опасениями по поводу долларизации мировой экономики. БРИКС играет важную роль в реорганизации мировой финансовой системы, следуя принципу обеспечения равенства в доступе к источникам финансирования и рынкам сбыта для всех игроков глобального пространства. В данной связи изучение конкретных финансовых институтов БРИКС, стратегий и направлений деятельности в областях экономики и финансов представляется нам особенно актуальным.

Изначально в состав организации входили Россия, Китай, Бразилия и Индия. В 2010 г. в рамках саммита G20 желание присоединиться к БРИК выразила ЮАР. В 2011 г. на саммите БРИК ЮАР официально получила статус полноправного члена объединения. Присоединение ЮАР повлекло за собой, во-первых, смещение фокуса внимания мирового сообщества к странам Африки, и, во-вторых, повысило международный статус БРИКС.

На современном этапе лидеры стран-участников БРИКС продолжают попытки по расширению состава организации. В 2017 г. по инициативе Китая был внедрен новый формат взаимодействия стран БРИКС с другими странами. В рамках т. н. «формата аутрич» (БРИКС+) крупнейшие страны Азии, Африки, Латинской Америки, которые до этого не входили в сферу влияния БРИКС, были приглашены к участию в Форуме политических партий, мозговых центров и гражданских организаций стран БРИКС. Среди 28 государств, приглашенных к диалогу, были представители Индонезии, Малайзии, Филиппин, Камбоджи, Египта, Нигерии, Эфиопии, Кении, Аргентины, Чили, Мексики [5].

На данный момент данные о составе действующих и потенциальных участников БРИКС можно представить следующим образом (Таблица 1):

Таблица 1  
Действующие и потенциальные участники БРИКС, май 2024 г.

Страна	Текущий статус (май 2024 г.)
<b>БРИКС</b>	
Бразилия	Страна-основательница БРИКС
Россия	Страна-основательница БРИКС
Индия	Страна-основательница БРИКС
Китай	Страна-основательница БРИКС
ЮАР	Присоединилась к БРИКС в 2011 г., полноправный член организации
<b>БРИКС+</b>	
Египет	Заявка на вступление подана 30 марта 2023 г., вступила в БРИКС 1 января 2024 г.
Эфиопия	Заявка на вступление подана 29 июня 2023 г., вступила в БРИКС 1 января 2024 г.
Иран	Заявка на вступление подана 27 июня 2022 г., вступила в БРИКС 1 января 2024 г.
<b>Потенциальные участники – официальные заявки на вступление</b>	
Алжир	Заявка на вступление подана 7 ноября 2022 г.
Беларусь	7 июля 2023 г. передана нота о намерении вступить в БРИКС.
Бангладеш	Заявка на вступление подана 19 июня 2023 г.

Венесуэла	Заявка на вступление подана 3 августа 2023 г.
Пакистан	Заявка на вступление подана 22 ноября 2023 г.
Боливия	12 июня 2023. передана нота о намерении вступить в БРИКС
Куба	Заявка на вступление подана в 2023 г.
Гондурас	Заявка на вступление подана в 2023 г.
Индонезия	Заявка на вступление подана в 2023 г.
Казахстан	Заявка на вступление подана в 2023 г.
Кувейт	Заявка на вступление подана в 2023 г.
Марокко	Заявка на вступление подана в 2023 г.
Нигерия	Заявка на вступление подана в 2023 г.
Государство Палестина	Заявка на вступление подана в 2023 г.
Сенегал	Заявка на вступление подана в 2023 г.
Таиланд	Заявка на вступление подана в 2023 г.
<b>Потенциальные участники – по заявлениям официальных лиц</b>	
Вьетнам	Выражает желание вступить в БРИКС
ОАЭ	Выражает желание вступить в БРИКС
Сирия	Выражает желание вступить в БРИКС
Бангладеш	Выражает желание вступить в БРИКС
Греция	Выражает желание вступить в БРИКС
Саудовская Аравия	Выражает желание вступить в БРИКС
Турция	Выражает желание вступить в БРИКС
Бахрейн	Выражает желание вступить в БРИКС
Зимбабве	Выражает желание вступить в БРИКС
Уганда	Выражает желание вступить в БРИКС
Сомали	Выражает желание вступить в БРИКС
<b>Исключены из состава потенциальных участников</b>	
Аргентина	Заявка на вступление подана 27 июня 2022 года – на текущий момент отозвана

Примечание: источник – собственная разработка с использованием материалов [5]; [1] и др.

Как отмечено выше, одной из предпосылок создания БРИКС стало стремление лидеров стран-участник к деструкции монополярной парадигмы мироустройства. Лидеры стран пришли к осознанию того, что монополярная модель геополитической системы более не способна удовлетворять общепланетарные потребности по причине потенциальной исчерпанности финансовых институтов, обслуживающих исключительно интересы развитых стран. Таким образом, приоритетными векторами и мотивами объединения БРИКС стали финансовые и валютные. При этом в деятельности БРИКС можно усмотреть и политическую подоплеку: страны-участницы стремятся преодолеть блоковую политическую и экономическую структуру США, нейтрализовать угрозы утраты самостоятельности и идентичности [9, с. 115-116].

Предпосылкой и «триггером» для формирования коалиции стран в рамках БРИКС стал мировой финансовый кризис 2008 г. Монополизация западными странами мирового финансового рынка, по мнению представителей стран, вошедших впоследствии в БРИКС, стала истинной причиной обвала национальных экономических систем по всему миру.

Странам-участницам БРИКС объединение виделось в качестве консолидирующей силы «приведения в соответствие их растущей экономической мощи с их ролью в глобальном экономическом управлении» [7, с. 144]. Миссией БРИКС стало формирование новой мировой системы, свободной от геополитических манипуляций и скрытых механизмов принуждения к принятию прозападных политических и экономических моделей.

На саммите в Нью-Дели в 2012 г. было заключено два важных соглашения в рассматриваемой нами предметной области. Речь идет о Генеральном соглашении о предоставлении кредитов в национальных валютах и Многостороннем соглашении о подтверждении аккредитивов. На данном этапе был сделан первый шаг к усилению роли национальных валют в международных расчетах. Центральную роль изначально играла китайская валюта – юань.

Одним из ключевых достижений стало создание Нового банка развития, общий капитал которого составляет 200 млрд. долл. и пула валютных резервов объемом 100 млрд. долл. На сегодняшний день функционирование данных институциональных механизмов находится, скорее, на начальном этапе становления. Помимо вышепредставленных соглашений и мер, страны стали договариваться о сотрудничестве

в рамках государственно-частного партнерства. Было, кроме того, принято решение и том, что не только взаиморасчеты в рамках БРИКС должны осуществляться в национальных валютах, но и прямые инвестиции, а также валютные своп-операции [9, с. 119].

На протяжении следующего десятилетия страны БРИКС активно увеличивали роль национальных валют в мировой финансовой системе, снижая зависимость от доллара и расширяя использование своих валют во внешней торговле. Россия и Китай, в частности, предпринимают шаги в данном направлении уже с 2010 г.: странами были подписаны соглашения о расчетах в национальных валютах. Эти действия способствуют интернационализации валют БРИКС, в особенности – китайского юаня. Были заключены соглашения о валютных свопах между различными странами БРИКС.

Страны, кроме того, рассматривают возможность создания собственных международных платежных систем, чтобы избежать блокировок со стороны западных систем и расширить сферы применения собственных национальных валют. В 2015 г. широко обсуждалась возможность создания собственных международных платежных систем, систем передачи информации (аналогов системы SWIFT), Банка международных расчетов. Россия на данном этапе начала продвигать инициативы по созданию национальной платежной системы наподобие китайских UnionPay и AliPay и индийской RuPay. Именно на этом этапе начались дискуссии о создании межгосударственной платежной системы БРИКС [1].

Между странами БРИКС в течение 2010-2020 гг. сформировалась устойчивая практика заключения двусторонних своп-соглашений, которые рассматриваются БРИКС как средство укрепления национальных валют и один из способов снижения зависимости от доллара США. К примеру, в 2013 г. Китай и Бразилия заключили соглашение о валютных свопах для внешнеторговых расчетов в национальных валютах в объеме до 190 млрд юаней в год. В 2014 г. аналогичное соглашение было заключено между Россией и Китаем (объем – 150 млрд юаней в год), а в 2015 г. соглашение было заключено между Китаем и ЮАР (30 млрд юаней) [1].

Обратимся к современному этапу функционирования БРИКС. Ключевые направления деятельности, принципы, стратегии и тактики стран-входящих в БРИКС, изложены в документе «Стратегия экономического партнерства БРИКС до 2025 года».

В финансовой сфере в документе декларируются следующие целевые ориентиры для совместной деятельности (Рисунок 1):



Рисунок 1 – Стратегические ориентиры стран-участниц БРИКС в области финансов

Примечание: источник – собственная разработка с использованием материалов [10, с. 8]

Многие вопросы, поднятые в течение 2010-2020 гг., остаются нерешенными по сей день – в частности, вопросы о собственной трансграничной платежной системе, о наращивании доли национальных валют во взаиморасчетах, о дедолларизации.

В современной повестке БРИКС циркулируют и другие инициативы, преследующие заданную изначально цель – реформирование мировой финансово-экономической системы и снижение зависимости развивающихся стран от стран Запада в финансовой сфере.

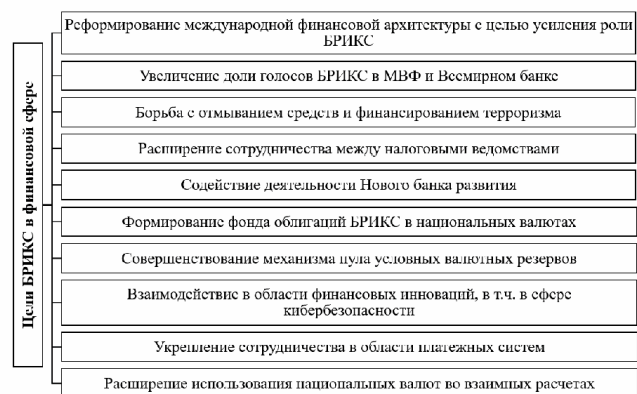
Актуальным на сегодняшний день является вопрос о формировании независимого рейтингового агентства БРИКС, альтернативного Standard & Poors, Moody's Investors Service и Fitch Ratings. Развитие финансовых инструментов тесным образом взаимосвязано с развитием экономики и промышленности: так, финансовые вопросы затрагивают деятельность стран-участниц по учреждению энергетического союза БРИКС, Международного центра по исследованиям в энергетике, резервного банка топлива; Союза литейной промышленности, создание международной глобальной навигационной системы [7, с. 151].

Остро стоит вопрос о создании новой мировой валюты. Перспективы новой валюты БРИКС зависят от ряда факторов, включая экономическую стабильность и рост стран-участниц, политическое согласие в рамках альянса, а также готовность к реформам финансовой инфраструктуры. Создание новой валюты могло бы способствовать укреплению экономической интеграции стран-участниц и их независимости от влияния доллара США. Для успешной реализации проекта подобного масштаба необходима долгосрочная стратегия, прозрачность и стабильность в экономических и политических отношениях между странами БРИКС.

Среди барьеров в создании новой валюты можно также отметить сложности в выработке правил расчета и установления курсов новой валюты; выработка механизмов девальвации и ревальвации; поддержание баланса, недопущение дефицитов и профицитов. Несколько лет назад инициативы по выпуску новой валюты высказала Бразилия. Новая валюта – «бриксо» – способна стать третьей мировой валютой, что может повлечь разрушение существующей однополярной финансовой системы [3, с. 975].

Среди новейших задач, стоящих перед БРИКС – выработка общей стратегии действий в отношении цифровых валют и криптовалют. Это важный шаг для альянса, поскольку цифровые валюты и криптовалюты становятся все более значимыми в мировой экономике. Создание общей стратегии позволит странам БРИКС координировать свои действия, обмениваться опытом и ресурсами, а также разрабатывать совместные регуляторные механизмы для управления этими финансовыми инструментами.

Некоторые шаги в этом направлении уже были предприняты. Так, в 2023 г. Цифровым банком БРИКС была выпущена криптовалюта BRICS Food Token (BFT). BFT создан в рамках реализации Стратегии по сотрудничеству в области продовольственной безопасности. Новый токен будет использоваться во внешнеторговых сделках между странами БРИКС и БРИКС+ по поставкам продуктов питания.

Руководители стран БРИКС все чаще делают заявления о том, что финансовый мир изменится до неузнаваемости в самое ближайшее время. Во многих странах широко начнут применяться CBDC (цифровые валюты центробанков), а криптовалюты получат официальный статус платежного средства [6]. В данной связи можно предположить, что работа в направлении цифровых финансовых активов в рамках БРИКС будет продолжена.

В отношении перспектив дальнейшего развития БРИКС и сотрудничества между странами-участницами в финансовой сфере единого мнения пока не наблюдается. Некоторые специалисты склоняются к мнению о том, что в будущем группа БРИКС будет «трансформироваться в международное объединение и усилит роль объединений в решении глобальных экономических и политических проблем» [8, с. 249]. Другие же утверждают, что сила данного геополитического блока будет зависеть от того, к кому примкнет мировое большинство [4, с. 36]; [2, с. 68-69]. По мнению большинства современных авторов, БРИКС в скором времени увеличит свое влияние на международную финансовую повестку, используя инструменты политической интеграции, расширит торговлю между членами путем усиления экономической и финансовой интеграции.

#### Литература

1. БРИКС. [Электронный ресурс]. – Режим доступа: <https://infobrics.org/>. – Дата доступа: 30.04.2024.
2. Бурчуладзе, И. В. Новый экономический игрок международных отношений: БРИКС в действии, его потенциал и перспективы / И. В. Бурчуладзе // Криминологический журнал. – 2023. – №4. – С. 67-69.

3. Зиниша, О. С. Доллар или бриксо: взгляд в будущее / О. С. Зиниша, Е. А. Глазкова // Экономика и социум. – 2015. – №6-2 (19). – С. 972-977.

4. Иванов, О. Б. Трансформация мировой финансовой системы под влиянием геополитических процессов / О. Б. Иванов // ЭТАП. – 2023. – №5. – С. 26-42.

5. История БРИКС [Электронный ресурс]. – Режим доступа: <https://www.nkibrics.ru/pages/history-brics>. – Дата доступа: 30.04.2024.

6. Коник, Л. Цифровой банк БРИКС послал токен за продуктами. – 2023 [Электронный ресурс]. – Режим доступа: <https://www.comnews.ru/content/228126/2023-08-15/2023-w33/cifrovoy-bank-briks-poslal-token-za-produktami>. – Дата доступа: 30.04.2024.

7. Лексюткина, Я. В. Усилия БРИКС по изменению мировой валютно-финансовой системы / Я. В. Лексюткина // Национальные интересы: приоритеты и безопасность. – 2016. – №11 (344). – С. 143-157.

8. Лю Юйси. Анализ развития финансовых отношений стран БРИКС / Лю Юйси, И. В. Охотников // Московский экономический журнал. – 2023. – №2. – С. 245-251.

9. Станчин, И. М. Перспективы реформирования финансовой системы странами БРИКС / И. М. Станчин, А. А. Соболева // Территория науки. – 2018. – №1. – С. 115-120.

10. Стратегия экономического партнерства БРИКС до 2025 года. Ноябрь 2020. – 16 с.

11. Зуйков М.А., Попова Е.В. BIG DATA-анализ как инструмент цифровой трансформации моделей управления организацией // Цифровая экономика. – 2023. – № 4 (25). С. 57-62.

12. Попова Е.В. Управление информационной безопасностью в условиях цифровой экономики // сборник статей. ООО «Институт цифровой экономики и права». Екатеринбург - 2023. С. 119-126.

13. Попова Е.В. Трансформация моделей управления организациями в условиях ограничивающих внешних факторов // Инновации и инвестиции - № 2. - 2023.

#### Building financial strategies and financial instruments of the Brics countries

Popova E.V.

Russian Economic University. G.V. Plekhanov

The article describes the areas of activity of the BRICS member countries in the field of financial interaction. The composition of current and potential participants of the Organization is presented. The reasons and prerequisites for the formation of BRICS are described. The evolution of cooperation mechanisms in the monetary and financial spheres between the BRICS countries is presented. Modern activities in the field of financial interaction are outlined

Keywords: brics, russia, cryptocurrency, digital currency, international payment system, dedollaration, rmb, pool of conditional currency reserves

#### References

1. BRICS. [Electronic resource]. – Access mode: <https://infobrics.org/>. – Access date: 04/30/2024.
2. Burchuladze, I.V. New economic player in international relations: BRICS in action, its potential and prospects / I.V. Burchuladze // Criminological Journal. – 2023. – No. 4. – pp. 67-69.
3. Zinisha, O. S. Dollar or brixo: a look into the future / O. S. Zinisha, E. A. Glazkova // Economy and society. – 2015. – No. 6-2 (19). – pp. 972-977.
4. Ivanov, O. B. Transformation of the world financial system under the influence of geopolitical processes / O. B. Ivanov // STAGE. – 2023. – No. 5. – P. 26-42.
5. History of BRICS [Electronic resource]. – Access mode: <https://www.nkibrics.ru/pages/history-brics>. – Access date: 04/30/2024.
6. Konik, L. BRICS digital bank sent a token for products. – 2023 [Electronic resource]. – Access mode: <https://www.comnews.ru/content/228126/2023-08-15/2023-w33/cifrovoy-bank-briks-poslal-token-za-produktami>. – Access date: 04/30/2024.
7. Leksyutina, Ya. V. BRICS efforts to change the global monetary and financial system / Ya. V. Leksyutina // National interests: priorities and security. – 2016. – No. 11 (344). – pp. 143-157.
8. Liu Yuxi. Analysis of the development of financial relations of the BRICS countries / Liu Yuxi, I. V. Okhotnikov // Moscow Economic Journal. – 2023. – No. 2. – pp. 245-251.
9. Stanchin, I. M. Prospects for reforming the financial system of the BRICS countries / I. M. Stanchin, A. A. Soboleva // Territory of Science. – 2018. – No. 1. – pp. 115-120.
10. BRICS Economic Partnership Strategy until 2025. November 2020. – 16 p.
11. Zuykov M.A., Popova E.V. BIG DATA analysis as a tool for digital transformation of organizational management models // Digital Economy. - 2023. - No. 4 (25). pp. 57-62.
12. Popova E.V. Information security management in the digital economy // collection of articles. LLC "Institute of Digital Economy and Law". Ekaterinburg - 2023. pp. 119-126.
13. Popova E.V. Transformation of organizational management models in conditions of limiting external factors // Innovations and investments - No. 2. - 2023.

# Управление цепочками поставок продовольствия как решение для снижения рисков поставок

**Виницкий Валерий Михайлович**

аспирант, кафедра маркетинга, Университет «Синергия», a985788@yandex.ru

Статья посвящена теме управления цепочками поставок продовольствия как решения для снижения рисков поставок. Цель: В контексте пищевой промышленности в данном исследовании изучается влияние «зеленого» управления цепочками поставок (GSCM) на здоровье окружающей среды. Это помогает специалистам-практикам и политикам в снижении рисков в цепочке поставок и повышении уровня здоровья окружающей среды. Дизайн/методология/подход: Модель исследования была структурирована с использованием факторов риска GSC, таких как «зеленые» закупки, экологическое сотрудничество, обратная логистика, экодизайн, внутренний экологический менеджмент и возврат инвестиций. Для изучения предложенной модели был использован опрос. Было собрано 102 данных от руководителей высшего звена продовольственных фирм в РФ. Результаты: Результаты моделирования структурными уравнениями (SEM) показали, что четыре из шести факторов риска GSC были в значительной степени связаны со здоровьем окружающей среды. Результаты исследования могут быть применены на внешнем уровне с помощью многих «зеленых» практик в сотрудничестве с поставщиками и клиентами, таких как сотрудничество с ними по экологически чистому дизайну, закупкам, производству, упаковке и использованию меньшего количества энергии. Это может повысить уровень здоровья окружающей среды за счет снижения воздействия рисков SCM.

**Ключевые слова:** цепи поставок, зеленое управление, риск, экодизайн, инвестиции.

## Введение

На сегодняшний день растут опасения по поводу сохранения природных ресурсов и сокращения невосполнимых издержек на земле. Эти расходы возникают и увеличиваются в результате воздействия на окружающую среду, социальных опасностей и экономических неудач. Цели устойчивого развития могут быть достигнуты путем внедрения схемы «зеленого» управления цепочками поставок (GSCM) от ранней стадии производства до потребления конечным потребителем [1].

Одной из основных отраслей, которая сталкивается со значительными экологическими проблемами, является сельское хозяйство. Это связано с тем, что безопасность пищевых продуктов, производственные процессы, экологические факторы, такие как вырубка лесов, изменение климата и использование энергии, привлекают внимание всего мира [2,3]. Соответственно, улучшения во взаимодействии в цепочке поставок, стремящиеся к высоким экологическим показателям, являются типичными проблемами сельского хозяйства [2]. Кроме того, воздействие цепочек поставок продуктов питания на окружающую среду стало предметом пристального внимания в связи с глобализацией, технологическими инновациями и использованием агрохимикатов [4,5], поскольку изменения на одном уровне в цепочке поставок будут иметь эффект притяжения на других уровнях цепочки поставок [5].

Данное исследование применяется в сельском хозяйстве РФ, где этот сектор является наиболее важным среди производственных видов деятельности.

## Материалы и методы

В данном исследовании независимые переменные классифицируются как внешние и внутренние факторы риска. «Зеленые» закупки, экологическое сотрудничество и обратная логистика являются внешними факторами риска GSCM, в то время как экологический дизайн, внутренний экологический менеджмент и возврат инвестиций являются внутренними факторами риска GSCM.

В предыдущих исследованиях реверсивная логистика (РЛ) рассматривалась как наиболее часто применяемый фактор риска GSCM. Он может применяться клиентами, возвращающими неиспользованные или более не пригодные продукты и материалы, для их повторного включения в цепочку поставок путем повторного использования, переработки, ремонта, восстановления и утилизации продуктов и материалов [7]. Эти практики применимы как к конечным продуктам, так и к их элементам и упаковочным материалам [7]. Соответственно, РЛ побуждает фирмы быть более эффективными за счет переработки, повторного использования и восстановления продуктов и материалов, что создает экономию затрат и снижает потребление сырья, а затем приводит к положительному влиянию зеленого управления цепочками поставок на здоровье окружающей среды.

Гипотеза 1. «Зеленые» закупки помогут снизить риски SCM, которые могут повлиять на состояние окружающей среды.

Гипотеза 2. Сотрудничество в области охраны окружающей среды будет способствовать снижению рисков SCM, которые могут повлиять на состояние окружающей среды.

Гипотеза 3. Обратная логистика поможет снизить риски SCM, которые могут повлиять на состояние окружающей среды.

Гипотеза 4. Эко-дизайн поможет в снижении рисков SCM, которые могут повлиять на состояние окружающей среды.

Гипотеза 5. Внутренний экологический менеджмент поможет в снижении рисков SCM, которые могут повлиять на состояние окружающей среды.

Гипотеза 6. Возврат инвестиций поможет в снижении рисков SCM, которые могут повлиять на состояние окружающей среды.

## Литературный обзор

Концепция управления цепями поставок представляет собой совокупность задач, выполняемых в организации для улучшения управления ее цепью поставок [1]. С другой стороны, GSCM, рассматриваемая как расширение известной цепочки поставок, включает в себя деятельность, которая приводит к снижению экологических рисков продукта в течение всего его жизненного цикла. Существует несколько видов деятельности, связанных с GSCM, включая «зеленый» дизайн, экономию ресурсов, сокращение вредных материалов, переработку или повторное использование продукции [4], обратную логистику, «зеленую» упаковку, «зеленое» производство и «зеленые» закупки [5]. Соответственно, GSCM является инновационным и креативным решением для повышения производительности и компетенций компании, в том числе производственных организаций в пищевом секторе, а также для достижения устойчивого развития [6].

В литературе обсуждаются различные практики GSCM, которые преследуют одну и ту же основную цель – повышение экологических показателей цепочки поставок [7].

Область применения практик GSCM простирается от «зеленых» закупок до интегрированного внедрения цепочек поставок. GSCM охватывает все этапы жизненного цикла продукта, начиная от планирования, производства и продажи до потребления продукции последним потребителем и ее окончательной утилизации [8].

Управление рисками в цепочке поставок (SCRM) состоит из трех этапов: первый этап — это распознавание различных типов рисков, которым подвержена компания, второй этап — оценка рисков, и третий этап — разработка эффективных стратегий их снижения. Оценка рисков должна быть всесторонней, чтобы усилия по снижению рисков были успешными. Это включает в себя знание типа риска, факторов, влияющих на него, и любых потенциальных эффектов на цепочку поставок [9]. Поэтому компании инвестируют в широкий спектр методов снижения рисков в зависимости от видов признанных рисков и оценки их вероятности и последствий [10]. Некоторые из хорошо известных методов или действий по смягчению последствий включают сохранение страхового запаса, использование различных источников поставок, различных видов транспорта, сертификацию поставщиков, переменное ценообразование, контроль перерывов, планирование в чрезвычайных ситуациях и планирование разнообразия [3].

В данном исследовании используются два типа факторов снижения риска GSCM: внутренние факторы снижения рисков эко-проектирования, внутреннего экологического менеджмента и возврата инвестиций, а также внешние факторы снижения рисков «зеленых» закупок, экологического сотрудничества и обратной логистики.

## Результаты.

Протестированная выборка из 102 компаний характеризуется следующим образом:

Во-первых, тип промышленности: 37,3% выборки составляют сельскохозяйственные предприятия, а 62,7% выборки составляют общепитовые цеха, сладости, рестораны, молочные продукты и другие. Во-вторых, возраст фирм в выборке: 41,2% работают от 15 лет и 58,8% от более 15 лет. В-третьих, количество сотрудников, 86,3% имеют менее 100 сотрудников и 13,7% имеют более 100 сотрудников. В-четвертых, по виду продукции, 84,3% производят потребительскую продукцию, в то время как 15,7% производят промышленную продукцию. В-пятых, источники материала: 67,6% - внутренние ресурсы, 16,7% - региональные источники и 15,7% - глобальные источники. И, в-шестых, «зеленые» — 60,8% имеют такое участие, а 39,2% — нет.

В таблице 1 обобщены результаты моделирования взаимосвязи между факторами риска GSCM и состоянием окружающей среды с помощью структурных уравнений.

Таблица 1

Взаимосвязь между практикой GSCM и гигиеной окружающей среды.

	GreenPurchase	EcoDesign	InEnvMan	EnvCoop	InvetRecov	Reverselog	EnvironmentalHealth
GreenPurchase	Pearson 1 Correlation	.550**	.788**	.650**	.351**	.660**	.562**
	Sig. (1-tailed)						
	N 102	0.000	0.000	0.000	0.000	0.000	0.000

	102	102	102	102	102	102
EcoDesign	1	.570**	.431**	.298**	.484**	Автор
	102	102	102	102	102	102
IntEnvMan	.570**	1	.642**	.305**	.600**	.582**
	0.000		0.000	0.001	0.000	0.000
	102	102	102	102	102	102
EnvCoop	.431**	.642**	1	.346**	.481**	.586**
	0.000	0.000		0.000	0.000	0.000
	102	102	102	102	102	102
InvetRecov	.298**	.305**	.346**	1	.523**	.316**
	0.001	0.001	0.000		0.000	0.001
	102	102	102	102	102	102
Reverselog	.484**	.600**	.586**	.523**	1	.470**
	0.000	0.000	0.000	0.000		0.000
	102	102	102	102	102	102
EnvironmentalHealth	.547**	.582**	.481**	.316**	.470**	1
	0.000	0.000	0.000	0.001	0.000	
	102	102	102	102	102	102

\*\* Корреляция значима на уровне 0,01 (1-хвостовая).

Сотрудничество с поставщиками имеет жизненно важное значение для сокращения вредной для здоровья упаковки и замены ее экологичной упаковкой (например, разлагаемой и неопасной)

**Обсуждение.** Таким образом, эти результаты могут подтвердить гипотезу 1.

Гипотеза 2. Сотрудничество в области охраны окружающей среды будет способствовать снижению рисков SCM, которые могут повлиять на состояние окружающей среды. Экологическое сотрудничество (ЭК) и гигиена окружающей среды имеют положительную и значимую взаимосвязь: EC ( $p = 0,586$ ). Это может произойти по следующим причинам:

- Пищевые компании сотрудничают со своими поставщиками и клиентами в области экологически чистого дизайна, экологичного производства и экоупаковки, а также используют меньше энергии при транспортировке продукции, улучшают возврат продукции и развивают отношения с обратной логистикой. Сотрудничество с другими участниками цепочки поставок для снижения воздействия продукции на окружающую среду может быть важной причиной этих позитивных отношений.

- Одним из наиболее распространенных основных факторов выполнения GSCM является удовлетворение запросов, стремлений и потребностей клиентов. Таким образом, эти результаты могут подтвердить гипотезу 2.

Гипотеза 3. Обратная логистика поможет снизить риски SCM, которые могут повлиять на состояние окружающей среды. Кроме того, связь между обратной логистикой (RL) и здоровьем окружающей среды не является сильной: RL ( $p = 0,470$ ).

Это может быть связано с характером пищевых продуктов; Сбор использованных продуктов у клиентов для переработки, утилизации материалов или повторного использования является сложной задачей.

Соответственно, эти результаты не подтверждают гипотезу 3.

Гипотеза 4. Эко-дизайн поможет в снижении рисков SCM, которые могут повлиять на состояние окружающей среды.

Фактор риска экодизайна (ЭД) и здоровье окружающей среды имеют положительную и значимую взаимосвязь: ЭД ( $p = 0,574$ ). Это можно объяснить с точки зрения:

- Производство и упаковка пищевых продуктов с использованием повторно используемых или переработанных материалов, таких как перерабатываемые компоненты, такие как перерабатываемый пластик и стекло.



- Производство пищевых продуктов и упаковки, которые могут снизить потребление, использование материалов или энергии во время использования. Таким образом, эти результаты могут подтвердить гипотезу 4.

Гипотеза 5. Внутренний экологический менеджмент поможет в снижении рисков SCM, которые могут повлиять на состояние окружающей среды.

Внутренний экологический менеджмент (ВЭМ) и гигиена окружающей среды имеют положительную и значимую взаимосвязь: ИЭМ ( $p = 0,582$ ). Возможные объяснения этой положительной взаимосвязи могут быть следующими:

- Внедрение пищевыми компаниями системы оценки, созданной для оценки внутренней экологической эффективности, в дополнение к подготовке экологических отчетов для использования во внутренней оценке.

- Приверженность GSCM со стороны высшего руководства в пищевых компаниях; наиболее критическим фактором на уровне фирмы считается приверженность и поддержка со стороны высшего руководства. Подчеркнем, что топ-менеджмент отвечает за управленческие «зеленые» инициативы. Более того, перспектива высшего корпоративного менеджмента должна обеспечивать экологический менеджмент на уровне завода.

**Заключение.** При применении GSCM руководством компании необходимо определить баланс между целью максимизации прибыли и ответственностью за охрану окружающей среды. Кроме того, необходимо тщательно выявлять и осуществлять действия, которые могут улучшить или негативно повлиять на состояние окружающей среды. Однако решения, связанные с такими вопросами, нелегко принимаются. Руководству компании, возможно, придется взвесить все преимущества и недостатки каждого решения, связанного с идеей не причинять вреда обществу или окружающей среде.

В этом исследовании изложены практические результаты как для практиков в отраслевом контексте, так и для политиков. Приоритетом каждого производителя является максимизация прибыли и минимизация себестоимости продукции за счет избегания рисков. Тем не менее, фирмы, целью которых является погоня за краткосрочной прибылью, игнорируя воздействие на окружающую среду и общество, не могут быть устойчивыми в погоне за долгосрочным успехом.

#### Литература

1. Арский, А. А., Быкова, Г. П., Венде, Ф. Д., Ларин, О. Н., Меркулина, И. А., Приходько, Е. В., Смирнов, А. И. Логистика складирования в цифровой экономике: тенденции и векторы развития. М.: КноРус, 2023 – 212 с.
2. Архипов А. В., Иванов Д. А. Управление цепями поставок в виртуальных предприятиях // Логистика складирования и управление цепями поставок. – 2021. – № 1. – С. 36-40.
3. Башина, О. Э. Возможности применения глобальных технологий Big Data для повышения эффективности логистических процессов / О. Э. Башина, Л. В. Матраева // Знание. Понимание. Умение. – 2022. – № 3. – С. 186-193.
4. Бекмурзаев И.Д. Торговое предпринимательство и логистика складирования: стратегии и технологии управления / И.Д. Бекмурзаев, З.Д. Хажмурадов, С.Д. Хажмурадова // Вестник научной мысли. - 2020. - № 4. - С. 174-177.

5. Береснев, Е. М. Анализ методов быстрой обработки данных / Е. М. Береснев, П. А. Беспалова // Экономика и предпринимательство. – 2022. – № 5(142). – С. 307-310.

6. Генкин А.С. Корона-экономика: новый мир после пандемии // Информация и инновации. - 2020. - Т. 15. - № 2. - С. 37-44.

7. Дыбская В. В. и др. Цифровые технологии в логистике складирования и управлении цепями поставок: аналитический обзор/под общ. и науч. ред //ВИ Сергеева. – 2020. – 180 с.

8. Ивенин Р.Е. Технологии обработки Больших данных в логистике складирования и УЦП // Логистика складирования и управление цепями поставок – 2018. – №3(86). – с. 40-46.

9. Махмадиев Ф.Б., и др. Зарубежный опыт кластеризации: новый подход к политике конкурентоспособности развития АПК региона // Вестник ТНУ (научный журнал) Душанбе: «Сино», 2022. № 2/9 (151). - С.103-107.

10. Силушин, С. Практические аспекты анализа основных средств / С. Силушин, М.Ю. Пикушина // Сб.: Студенческая наука: современные технологии и инновации в АПК: материалы студенческой науч.-практ. конф.-2020. - С.162-166.

#### Food supply chain management as a solution to reducing supply risks

Vinitiskii V.M.

Synergy University

The article is devoted to the topic of food supply chain management as a solution to reduce supply risks. Objective: In the context of the food industry, this study examines the impact of green supply chain management (GSCM) on environmental health. This helps practitioners and policymakers reduce supply chain risks and improve environmental health. Design/Methodology/Approach: The research model was structured using GSC risk factors such as green procurement, environmental collaboration, reverse logistics, eco-design, internal environmental management and return on investment. A survey was used to examine the proposed model. 102 data were collected from senior managers of food companies in the Russian Federation. Results: Structural equation modeling (SEM) results indicated that four of the six GSC risk factors were significantly associated with environmental health. The results of the study can be applied externally through many green practices in collaboration with suppliers and customers, such as collaborating with them on green design, purchasing, production, packaging and using less energy. This can improve environmental health by reducing exposure to SCM risks.

Keywords: supply chain, green management, risk, eco-design, investment.

#### References

1. Arsky, A. A., Bykova, G. P., Wende, F. D., Larin, O. N., Merkulina, I. A., Prikhodko, E. V., Smirnov, A. I. Warehousing logistics in the digital economy: trends and development vectors. M.: Knorus, 2023 – 212 p.
2. Arkhipov A.V., Ivanov D.A. Supply chain management in virtual enterprises // Warehouse logistics and supply chain management. – 2021. – No. 1. – pp. 36-40.
3. Bashina, O. E. Possibilities of using global Big Data technologies to improve the efficiency of logistics processes / O. E. Bashina, L. V. Matraeva // Knowledge. Understanding. Skill. – 2022. – No. 3. – P. 186-193.
4. Bekmurzaev I.D. Trade entrepreneurship and warehousing logistics: strategies and management technologies / I.D. Bekmurzaev, Z.D. Khazhmuradov, S.D. Khazhmuradova // Bulletin of scientific thought. - 2020. - No. 4. - P. 174-177.
5. Beresnev, E. M. Analysis of methods for fast data processing / E. M. Beresnev, P. A. Беспалова // Economics and Entrepreneurship. – 2022. – No. 5(142). – pp. 307-310.
6. Genkin A.S. Corona-economy: a new world after the pandemic // Information and Innovation. - 2020. - Т. 15. - № 2. - P. 37-44.
7. Dybskaya V.V. et al. Digital technologies in warehousing logistics and supply chain management: analytical review / edited by general. and scientific ed //VI Sergeeva. – 2020. – 180 p.
8. Ivenin R.E. Technologies for processing Big Data in warehousing logistics and digital digital processing // Warehousing logistics and supply chain management – 2018. – No. 3(86). - With. 40-46.
9. Makhmadiev F.B., et al. Foreign experience of clustering: a new approach to the policy of competitiveness of development of the regional agro-industrial complex // Bulletin of TNU (scientific journal) Dushanbe: “Sino”, 2022. No. 2/9 (151). - P. 103-107.
10. Silushin, S. Practical aspects of the analysis of fixed assets / S. Silushin, M.Yu. Pikushina // Collection: Student science: modern technologies and innovations in the agro-industrial complex: materials of student scientific and practical work. conf.-2020. - P.162-166.

# Сущность управления проектами в отраслевом сегменте

**Горовой Вадим Анатольевич**

аспирант, Московский финансово-промышленный университет «Синергия»,  
vadim13081999@mail.ru

Проекты на текущий момент времени можно охарактеризовать в качестве определенного комплекса усилий, которые направлены получить установленный результат в условиях определенного периода времени и в рамках бюджета, который сформирован и направлен на оплату ресурсов, потребляемых результате его реализации. Современные проекты могут применяться в различных экономических субъектах, которые применяют в своей деятельности передовые технологии систем управления и планирования. Проекты принято классифицировать по определенным категориям: масштабным, сложным и простым, с риском и безрисковые.

Проектное управление можно характеризовать в виде управления и организации процессов, которые помогают достигать определенных целей.

Исходя из исследований различных отечественных авторов, можно сделать вывод о том, что в настоящее время нет единой системы управления проектами, которая могла бы обеспечивать эффективную деятельность. На различных временных промежутках были созданы эффективные подходы, обеспечивающие конечную цель проектной деятельности.

**Ключевые слова:** проекты, управление, экономические субъекты, технологии, особенности, планирование, разработка, методики, стандарты.

Управление проектами представляет собой определенную работу, которая направлена решать определенные задачи и достигать конкретные цели. Проект выступает уникальной целью с временными ограничениями, бюджетными и качественными ограничениями.

Управление проектами берет за основу пять основных этапов, к которым принято относить инициацию, планирование, исполнение, управление и контроль, завершение.

Проектным управлением занимаются определенные сотрудники – менеджеры, у которых должны преобладать и развиваться лидерские качества и навыки, связанные с базовыми знаниями в области проектного управления.

Важность управления проектами различных отраслей характеризуется увеличением темпов экономического роста каждой отрасли.

Современный опыт в проектном управлении говорит о том, что важной особенностью проектов выступают комплексные программы, для которых устанавливаются различные временные границы и интервалы [1].

Существует также традиционная методология управления проектами, которая может быть применима в различных экономических отраслях.

Одной из методологий отраслевого проектного управления является методология – PRINCE2, которая является структурированной системой в проектном управлении. Указанная методология является популярной в зарубежной практике, она помогает сформировать определенные стандарты процедур управления проектами, оптимизирует процессы координации и облегчения понимания того, как нужно обеспечить планирование проектной деятельности и сформировать мониторинг его выполнения.

Данный метод нельзя использовать в создании небольших проектов или проектов с значительной вероятностью изменений объема работ и требований к ним.

Следующей методологией управления проектами, применяемой в отраслях, является Agile Project Management. Важность данной методологии состоит в более гибком управлении проектами, которые предусматривают поступательные и итеративные проектные методологии.

Отличительной стороной данной методологии выступает то, что на первом этапе проектной деятельности нет возможности точно определять итоговый конечный продукт и жизненный цикл проекта. Проектное функционирование здесь можно разделить на итеративные фазы, которые называют «спринтами», сущность которых заключается в достижении определенных целей и решении задач, направленных получить конечный продукт или результат.

Метод Agile представляет собой гибкую систему и способна обеспечить легкость в изменении параметров проекта.

Следующей методологией выступает система приложений (Rapid Application Development — RAD), которая наиболее часто применяется в проектах, связанных с разработкой программного обеспечения, цель которых заключается в быстром и качественном создании приложений.

Наиболее практичными на текущий момент времени выступают направления, которые находятся в тесной взаимосвязи с проектами различных отраслей промышленности.

В такой отрасли промышленность как электроэнергетика можно выделить проекты, которые представим на рисунке 1.

Актуальной задачей значительного числа отраслевых проектов, которые реализуются в топливно-энергетическом комплексе, выступает система антикризисных мер ресурсосберегающих технологий. Основная цель здесь заключается в полном решении проблем энергообеспечения и поддержки полного экспортного потенциала, в оптимизации структуры энергоносителей инновационных преобразований и цифровой экономики.



Рис. 1. Проекты в электроэнергетике

Следующей отраслью выступает химическое направление. К основным приоритетным направлениям на этапе разработки и реализации управления проектами химической отрасли промышленности относятся следующие направления (рис.2).



Рис. 2. Проекты химической отрасли промышленности

Необходимо выделить то, что проектное управление в указанных отраслях промышленности выступает особым движением, которое находится в взаимосвязи с ростом планируемых и реализуемых проектов.

В такой отрасли как дорожное строительство особенно эффективной будет своя проектная методология, а в отрасли, связанной с разработкой программного обеспечения, будет применяться совершенно другая проектная методология.

Управление проектами в различных отраслях экономики реализуют с помощью нормативов и стандартов, которые обеспечивают порядок деятельности.

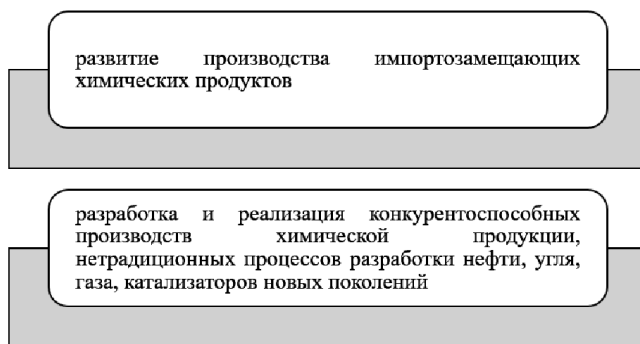
Итак, сделаем вывод о том, что в настоящее время не существует единой методологии по управлению проектами в экономических отраслях. При выборе той или иной отрасли нужно применять определенный проект, который подбирается исходя из специфики окружающей среды и отрасли реализации. Организуют управление проектами специальные сотрудники, которых называют менеджерами, следовательно, эффективность проектного управления находится в прямой зависимости от квалификации и личностных качеств менеджеров.

### Литература

1. Алексашина Т. В. Коммерциализация инноваций и перспективы развития сетевых форм поддержки инновационных проектов / Т.В. Алексашина // Экономические и гуманитарные науки. – 2022. – № 7 (282). – С. 43–55.
2. Баев Л.А. Проектное управление развитием предприятий и организаций: опыт проектно-ориентированной технологии подготовки специалистов: сб. стандартов по материалам XXIII междунар. науч.-практ. конф.; разработ.: Л.А. Баев. – М.: Изд. «МЦНО», 2018. – 23 с.

3. Балдин К.В. Управление рисками в инновационно-инвестиционной деятельности предприятия / К.В. Балдин. – М.: Дашков и К, 2018. – 420 с.
4. Бедердинова О.И. Автоматизированное управление IT-проектами: учебное пособие / О.И. Бедердинова, Ю.А. Водовозова. – М.: ИНФРА-М, 2021. – 92 с.
5. Галищева Д.С. Управление коммуникациями в проекте / Д.С. Галищева // Синергия Наук. – 2023. – № 43. – С. 360-365.
6. Демьянова, О.В. Информационные технологии / О.В. Демьянова. – М.: ВИНТИ РАН, 2018. №1 (33). – С. 22-29.
7. Климашин, П. С. Отраслевые особенности управления проектами / П. С. Климашин // Молодой ученый. — 2021. — № 39 (277). — С. 25-28.
8. Макарова Н.В. Отличительные особенности стандартов по управлению проектами / Н.В. Макарова, В.В. Баясников // Актуальные проблемы экономики и управления. – 2020. – № 1(25). – С. 94-99.
9. Малахова А.И. Исследование содержания проблемы управления инновационными проектами в процессах стратегического планирования и развития производственно-экономических систем / А.И. Малахова, Н.О. Никулина, Л.Р. Черняховская // Информационные технологии. – 2022. – Т. 26. – № 4. – С. 239-251.
10. Пожарская, Г. И. Информационные системы управления проектами: учебное пособие / Г. И. Пожарская, А. С. Семенова; Урал. гос. экон. ун-т. — Екатеринбург: [б. и.], 2020. — 166 с.
11. Поташева, Г. А. Управление проектами / Г. А. Поташева. — Москва: ИНФРА-М, 2022. — 224 с.
12. Попов, Ю. И. Управление проектами: учебное пособие / Ю. И. Попов, О. В. Яковенко; Ин-т экономики и финансов «Синергия». — Москва: ИНФРА-М, 2020. — 208 с.
13. Попов Ю.И. Управление проектами: учебное пособие / Ю.И. Попов, О. В. Яковенко. – М.: ИНФРА-М, 2021. – 208 с.
14. Фомичев А. Н. Управление проектами: учебник / А. Н. Фомичев. – Москва: Дашков и К°, 2023. – 258 с.
15. Фомичев А. Н. Стратегический менеджмент: учебник / А. Н. Фомичев. – 3-е изд. – Москва: Дашков и К°, 2021. – 468 с.

### The essence of project management in the industry segment

Gorovoy V.A.

University "Synergy"

Projects at the current time can be characterized as a certain set of efforts that are aimed at obtaining a set result in a certain period of time and within the budget, which is formed and aimed at paying for the resources consumed as a result of its implementation. Modern projects can be applied in various economic entities that use advanced technologies of management and planning systems in their activities. It is customary to classify projects into certain categories: large-scale, complex and simple, with risk and risk-free.

Based on the research of various Russian authors, it can be concluded that currently there is no unified project management system that could ensure effective operation. Effective approaches have been created at various time intervals to ensure the ultimate goal of project activities.

Keywords: projects, management, economic entities, technologies, features, planning, development, methods, standards.

### References

1. Aleksashina T.V. Commercialization of innovations and prospects for the development of network forms of support for innovative projects / T.V. Aleksashina // Economics and humanities. – 2022. – No. 7 (282). – P. 43–55.
2. Baev L.A. Project management of the development of enterprises and organizations: experience of project-oriented technology for training specialists: collection of articles, standards on materials of the XXIII International. scientific-practical conf.; developer: L.A. Baev. – M.: Publishing house. "MCNO", 2018. – 23 p.
3. Baldin K.V. Risk management in the innovation and investment activities of an enterprise / K.V. Baldin. – M.: Dashkov i K, 2018. – 420 p.
4. Bederdinova O.I. Automated management of IT projects: textbook / O.I. Bederdinova, Yu.A. Vodovozova. – M.: INFRA-M, 2021. – 92 p.
5. Galishcheva D.S. Project Communications Management / D.S. Galishcheva // Synergy Sciences. – 2023. – No. 43. – P. 360-365.
6. Demyanova, O.V. Information Technology / O.V. Demyanova. – M.: VINITI RAS, 2018. No. 1 (33). – pp. 22-29.
7. Klimashin, P. S. Industry specific features of project management / P. S. Klimashin // Young scientist. - 2021. - No. 39 (277). — P. 25-28.
8. Makarova N.V. Distinctive features of project management standards / N.V. Makarova, V.V. Balyasnikov // Current problems of economics and management. – 2020. – No. 1(25). – pp. 94-99.
9. Malakhova A.I. Study of the content of the problem of managing innovative projects in the processes of strategic planning and development of production and economic systems / A.I. Malakhova, N.O. Nikulina, L.R. Chernyakhovskaya // Information technologies. – 2022. – Т. 26. – No. 4. – P. 239-251.
10. Pozharskaya, G. I. Information systems for project management: textbook / G. I. Pozharskaya, A. S. Semenova; Ural. state econ. univ. — Yekaterinburg: [b. i.], 2020. — 166 p.
11. Potasheva, G. A. Project management / G. A. Potasheva. - Moscow: INFRA-M, 2022. - 224 p.
12. Popov, Yu. I. Project management: textbook / Yu. I. Popov, O. V. Yakovenko; Institute of Economics and Finance "Synergy". — Moscow: INFRA-M, 2020. — 208 p.
13. Popov Yu.I. Project management: tutorial / Yu.I. Popov, O. V. Yakovenko. – M.: INFRA-M, 2021. – 208 p.
14. Fomichev A. N. Project management: textbook / A. N. Fomichev. – Moscow: Dashkov and K°, 2023. – 258 p.
15. Fomichev A. N. Strategic management: textbook / A. N. Fomichev. – 3rd ed. – Moscow: Dashkov and K°, 2021. – 468 p.

# Особенности развития механизма риск-менеджмента в бизнес-планировании

**Тарасова Елена Владимировна**

канд. экон. наук, доцент зав. кафедрой менеджмента непроизводственной сферы, Донецкая академия управления и государственной службы, tarasova\_ev8@mail.ru

**Жукова Алеся Олеговна**

канд. экон. наук, доцент кафедры менеджмента непроизводственной сферы, Донецкая академия управления и государственной службы, faomr@mail.ru

Эффективное управление рисками играет ключевую роль в успешной реализации бизнес-планов компаний. Целью данной работы является анализ развития механизма риск-менеджмента в контексте бизнес-планирования. В работе были использованы следующие методы: метод логического анализа общенаучной литературы, системно-структурный анализ, дедукции и индукции, метод интерпретации, моделирования, анализа и синтеза. В статье рассмотрены современные подходы к управлению рисками и выделяются вызовы, с которыми сталкиваются предприятия в этой области.

**Ключевые слова:** бизнес-планирование; управление; риск-менеджмент; механизм; подходы; структура; сфера услуг; организация; предпринимательство; планирование.

В условиях нестабильности рынка и быстро меняющейся среды эффективный механизм риск-менеджмента становится необходимостью для обеспечения устойчивого развития организаций. Именно поэтому поиск подходов к управлению рисками становится все более актуальной задачей для предпринимателей на сегодняшний день.

Современные подходы к управлению рисками включают в себя следующие направления:

1. Интегрированный подход. Предприятия на сегодняшний день все чаще переходят от фрагментированного управления бизнес-рисками к интегрированному подходу, который включает в себя учет вариативности рисков на всех уровнях управления предприятиями и комплексами.

2. Технологические инновации. Использование современных технологий, таких как анализ данных, использование искусственного интеллекта и блокчейн, дает возможность предприятиям и организациям совершенствовать процессы управления рисками и повысить их эффективность.

3. Управление операционными рисками. Особую значимость приобретает управление операционным рискам, которые связаны с различными процессами и системами предприятия, так как они оказывают значительное воздействие на результаты деятельности.

4. Учет сторонних рисков, такие как изменения в законодательстве, политическая нестабильность или экологические факторы [1].

С учетом вышеизложенных факторов можно констатировать, что сфера услуг характеризуется рядом особенностей, которые прямо и опосредованно влияют на развитие механизма риск-менеджмента в бизнес-планировании в сфере услуг, среди которых:

1. Неопределенность и как следствие сложности в прогнозировании рисков в условиях быстро меняющейся внешней среды, что в свою очередь создает вызовы для эффективного и рационального управления деятельностью предприятия с учетом неопределенности.

2. Комплексность рисков. Взаимосвязь различных видов рисков требует комплексного подхода к их управлению, что может быть сложной задачей для компаний.

3. Недостаток квалифицированных кадров. Дефицит специалистов по управлению рисками негативно воздействует на развитие эффективного механизма риск-менеджмента в компаниях.

4. Соблюдение нормативных требований. Соблюдение законодательства и нормативных требований в области управления рисками представляет вызов для предприятий [2].

В условиях быстро меняющегося рынка услуг предприятия сталкиваются с различными рисками, связанными с изменениями в потребительском спросе, конкуренцией, законодательством и другими факторами. Быстрое развитие технологий требует от предприятий услуг постоянного обновления и адаптации к новым рискам, связанным с технологическими изменениями. Также усиление конкуренции в сфере услуг создает дополнительные риски для предприятий, связанные с потерей клиентов, снижением цен и доходов. Механизм риск-менеджмента в бизнес-планировании предприятий сферы услуг позволяет эффективно управлять этими рисками, разрабатывать стратегии минимизации потерь, повышать устойчивость бизнеса к переменам на рынке и обеспечивать успешное функционирование предприятий в условиях неопределенности и конкуренции. Изучение и применение механизма риск-менеджмента становится ключевым элементом успешного бизнес-планирования в сфере услуг [3].

Механизм риск-менеджмента в бизнес-планировании предприятий сферы услуг включает в себя следующие основные компоненты и этапы: 1. Идентификация рисков. 2. Оценка рисков. 3. Планирование мер по управлению рисками. 4. Реализация мер по управлению рисками. 5. Мониторинг и анализ результатов. 6. Корректировка стратегий (рис.1).

Эффективное внедрение механизма риск-менеджмента позволяет предприятиям сферы услуг успешно управлять рисками, повышать свою конкурентоспособность и обеспечивать стабильное развитие в условиях изменчивой рыночной среды, учитывая следующие особенности: специфика рисков, зависимость от человеческого фактора, сезонность и цикличность, важность репутации, инновационные технологии, клиентоориентированность [4].

Учитывая эти особенности, механизм риск-менеджмента в бизнес-планировании предприятий сферы услуг должен быть гибким, адаптивным и ориентированным на специфику внешней среды, в котором функционирует бизнес, чтобы эффективно минимизировать риски и обеспечить успешное функционирование компании.

При анализе внешней среды важную роль играют внешние и внутренние факторы:

внутренние факторы включают в себя ресурсы компании, ее корпоративную культуру, опыт руководства, финансовое положение, технологические возможности и другие аспекты, которые могут оказать влияние на реализацию стратегии;

внешние факторы охватывают политические, экономические, социальные, технологические изменения и другие факторы в окружающей среде, которые могут повлиять на бизнес-планы. Эти факторы включают в себя макроэкономические аспекты, такие как изменения в законодательстве и экономической политике, а также микроэкономические изменения, например, в поведении потребителей и конкурентной среде.



Рис. 1. Механизм риск-менеджмента в бизнес-планировании предприятий сферы услуг

Анализ этих факторов позволяет выявить возможности и угрозы, выделить сильные и слабые стороны предприятий сферы услуг, а также разработать стратегию, учитывающую как внешнюю среду, так и внутренние ресурсы предприятия [5].

Для эффективного управления рисками необходимо оценить вероятность возникновения каждого риска и его потенциальное воздействие на бизнес. Это позволит определить приоритеты и разработать стратегии управления рисками.

Развитие механизма риск-менеджмента в бизнес-планировании требует от компаний постоянного совершенствования подходов к управлению рисками, инноваций в использовании технологий и глубокого понимания вызовов, с которыми сталкиваются организации. Эффективное управление рисками является неотъемлемой частью успешного бизнес-планирования и способствует достижению устойчивого развития компаний в условиях современного бизнес-окружения [6].

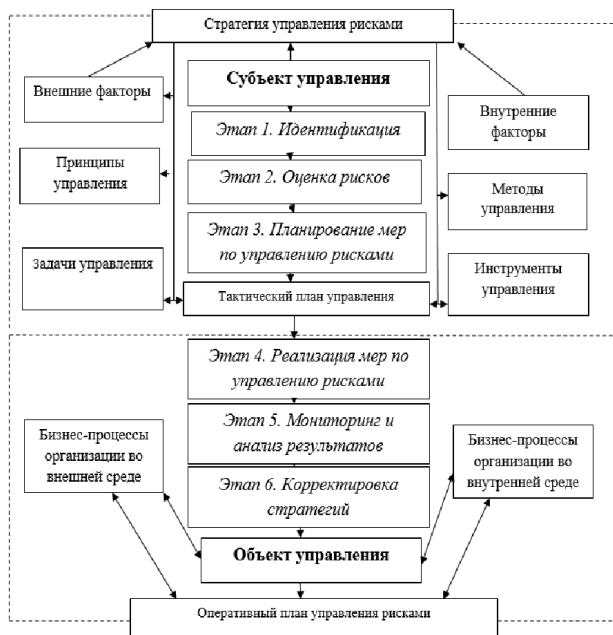
Развитие механизма риск-менеджмента в бизнес-планировании предприятий сферы услуг позволит достичь следующих показателей:

1. Обеспечение устойчивости бизнеса. Механизм риск-менеджмента позволяет предприятиям сферы услуг идентифицировать, анализировать и управлять рисками, что способствует повышению устойчивости бизнеса к внешним и внутренним угрозам. Это позволяет предотвращать потери и минимизировать негативное воздействие рисков на деятельность предприятий.

2. Улучшение финансовых показателей. Эффективное управление рисками позволяет снизить вероятность финансовых потерь и улучшить финансовые показатели предприятия. Это может способствовать увеличению прибыли, снижению издержек и повышению эффективности использования ресурсов.

3. Защита репутации. Механизм риск-менеджмента помогает предприятиям сферы услуг защитить свою репутацию и клиентскую базу. Предотвращение рисков, связанных с качеством обслуживания, безопасностью данных, конфиденциальностью информации и другими аспектами, способствует поддержанию доверия со стороны клиентов и партнеров.

4. Повышение конкурентоспособности. Эффективный механизм риск-менеджмента может стать конкурентным преимуществом для предприятий сферы услуг. Благодаря умелому управлению рисками компания может быстрее реагировать на изменения внешней среды, принимать обоснованные решения и адаптироваться к новым условиям рынка.

5. Снижение стоимости капитала. Предприятия, осуществляющие эффективное управление рисками, могут быть более привлекательными для инвесторов и кредиторов. Это позволяет снизить стоимость капитала, получить доступ к дополнительным источникам финансирования и расширить возможности для развития бизнеса [7].

Для повышения эффективности бизнес-планирования на предприятиях сферы услуг рекомендуется улучшить механизмы риск-менеджмента используя следующие инструменты:

1. Идентификация рисков.
2. Оценка рисков.
3. Разработка стратегий управления рисками.
4. Вовлечение сотрудников.
5. Мониторинг и анализ.
6. Использование специализированных информационных технологий.

Соблюдение этих рекомендаций поможет повысить эффективность бизнес-планирования на предприятии сферы услуг за счет более эффективного управления рисками и более точного прогнозирования возможных угроз и возможностей. Развитие механизма риск-менеджмента в бизнес-планировании предприятий сферы услуг играет ключевую роль в обеспечении стабильности и успешности бизнеса. Эффективное управление рисками позволяет минимизировать потери и максимизировать возможности для развития предприятия.

Таким образом, механизм риск-менеджмента играет важную роль в бизнес-планировании предприятий сферы услуг, обеспечивая их устойчивость, конкурентоспособность, финансовую стабильность и защиту от негативных воздействий внешних и внутренних рисков.

## Литература

1. Емельянов, С. М. Стратегические аспекты риск-менеджмента в связях с общественностью / С. М. Емельянов // Российская школа связей с общественностью. 2021. №22. URL: <https://cyberleninka.ru/article/n/strategicheskie-aspekty-risk-menedzhmenta-v-svyazyah-s-obschestvennostyu> (дата обращения: 12.05.2024).
2. Никифоров, С.Д. Задачи и функции стратегического менеджмента в современных условиях / С.Д. Никифоров, В.К. Романович // Экономика и бизнес: теория и практика. 2024. №1-2 (107). URL: <https://cyberleninka.ru/article/n/zadachi-i-funktsii-strategicheskogo-menedzhmenta-v-sovremennyh-usloviyah> (дата обращения: 12.05.2024).
3. Тарасова, Е. В. Особенности антикризисного управления процессами коммуникаций в информационном пространстве / Е. В. Тарасова, Д. В. Чертов, А. Д. Лоскутова // Управление стратегическим развитием основных сфер и отраслей народного хозяйства в условиях современных вызовов : материалы междунардн. науч.-практ. конф. (Донецк, 02–03 ноября 2022 года.) – Донецк, 2022. – С. 187-192.

4. Козлов В.С. Принципы и тенденции развития процессов бизнес-планирования как инструмент менеджмента в современных экономических условиях / В.С. Козлов А.О. Жукова // – Текст : непосредственный // Сборник научных работ серии «Государственное управление». – 2023. – № 32. – С. 231-239

5. Гуров В. Г. Управление проектными рисками в процессе бизнес-планирования / В.Г. Гуров // Вестник РГГУ. Серия «Экономика. Управление. Право». 2012. №10 (90). URL: <https://cyberleninka.ru/article/n/upravlenie-proektnymi-riskami-v-protsesse-biznes-planirovaniya-1> (дата обращения: 19.05.2024).

#### **Development of the risk management mechanism in business planning**

**Tarasova E.V., Zhukova A.O.**

Donetsk Academy of Management and Public Administration of the Russian Federation

Effective risk management plays a key role in the successful implementation of companies' business plans. The purpose of this work is to analyze the development of the risk management mechanism in the context of business planning. The following methods were used in the work: the method of logical analysis of general scientific literature, system-structural analysis, deduction and induction, the method of interpretation, modeling, analysis and synthesis. The article examines modern approaches to risk management and highlights the challenges faced by organizations in this area.

Keywords: business planning; management; risk management; mechanism; approaches; structure; service sector; organization; entrepreneurship; planning.

#### **References**

1. Emelyanov, S. M. Strategic aspects of risk management in public relations / S. M. Emelyanov // Russian School of Public Relations. 2021. No. 22. URL: <https://cyberleninka.ru/article/n/strategicheskie-aspekty-risk-menedzhmenta-v-svyazyah-s-obschestvennostyu> (date of access: 05/12/2024).
2. Nikiforov, S.D. Tasks and functions of strategic management in modern conditions / S.D. Nikiforov, V.K. Romanovich // Economics and business: theory and practice. 2024. No. 1-2 (107). URL: <https://cyberleninka.ru/article/n/zadachi-i-funktsii-strategicheskogo-menedzhmenta-v-sovremennyh-usloviyah> (access date: 05/12/2024).
3. Tarasova, E. V. Features of anti-crisis management of communication processes in the information space / E. V. Tarasova, D. V. Chertov, A. D. Loskutova // Management of strategic development of the main spheres and branches of the national economy in the context of modern challenges: materials international. scientific-practical conf. (Donetsk, November 02–03, 2022.) – Donetsk, 2022. – P. 187-192.
4. Kozlov V.S. Principles and trends in the development of business planning processes as a management tool in modern economic conditions / V.S. Kozlov A.O. Zhukova // – Text: direct // Collection of scientific works in the “Public Administration” series. – 2023. – No. 32. – P. 231-239
5. Gurov V.G. Project risk management in the process of business planning / V.G. Gurov // Bulletin of the Russian State University for the Humanities. Series “Economics. Control. Right”. 2012. No. 10 (90). URL: <https://cyberleninka.ru/article/n/upravlenie-proektnymi-riskami-v-protsesse-biznes-planirovaniya-1> (access date: 05/19/2024).



# Гибкие методологии управления проектами в специфике отраслевого менеджмента

**Кошевой Алексей Константинович**  
аспирант, Университет «Синергия»

В статье описана проблема применения гибких методологий управления проектами в разных отраслях бизнеса. Проводится анализ особенностей применения гибких методологий управления проектами в рамках отраслевого менеджмента. Рассматриваются примеры успешного внедрения гибких подходов в таких отраслях, как информационные технологии, разработка программного обеспечения, маркетинг и реклама, производство и другие. Особое внимание уделяется адаптации гибких методологий к специфике конкретной отрасли, учитывая ее особенности, требования и ограничения.

В целом, статья представляет собой обзор текущего состояния исследований и практики в сфере использования гибких методологий управления проектами в отраслевом менеджменте; она обеспечивает стимулирование последующих исследований и выполнения обмена профессиональным опытом в данной сфере для обеспечения развития и улучшения способов управления разнообразными процессными инновациями в различных отраслях бизнеса.

**Ключевые слова:** гибкие методологии, проектное управление, отраслевой менеджмент.

## Актуальность.

В качестве важнейшего фактора поддержания долгосрочной конкурентной способности предприятия сегодня выступает его умение адаптировать свои товары и услуги к постоянно меняющимся условиям на рынке. Большинство аспектов оказывает непосредственное воздействие на работу предприятия, и влечёт за собой состояние, где все время требуется адаптация и оптимизация, соответственно, и существенные объёмы финансовых и кадровых расходов.

В начале третьего тысячелетия мы стали свидетелями не только впечатляющих прорывов в сфере инноваций и технологий, но и эволюции методик управления проектами, особенно актуальных для динамично развивающейся IT-отрасли; чтобы обеспечить своевременное и качественное выполнение проектов, необходим комплекс специализированных инструментов управления: от планирования задач до трекеров и командных досок; однако, ключевым аспектом является разработка целостной системы управления, которая позволит эффективно координировать все процессы в рамках проекта – это и есть суть методологии управления проектами.

Цель исследования: работа посвящена анализу основополагающих методов управления IT-проектами; пониманию теоретических и практических аспектов, которые являются фундаментальными для эффективного руководства проектами в сфере информационных технологий. В рамках исследования ставятся следующие задачи:

- Осуществить детальный разбор ключевых характеристик, присущих методологиям управления проектами; при этом особое внимание уделяется их структуре и функциональности.

- Провести всестороннее изучение Принципов гибкой методологии, акцентируя внимание на её адаптивности и масштабируемости в контексте динамично меняющихся требований проекта.

- Изучить принципы гибридной методологии, объединяющей элементы традиционного и гибкого подходов, что позволяет достигать высокой степени гибкости и контроля над проектными процессами.

Каждый из этих пунктов предполагает не только теоретическое осмысление, но и практическое применение полученных знаний для оптимизации управленческих процессов в IT-сфере.

## Методы исследования

В процессе подготовки научного обзора (статьи) нами были задействованы различные методологические подходы; в частности, использовались логический анализ, позволяющий выявить внутреннюю согласованность исследуемых явлений; системный анализ, направленный на рассмотрение объекта исследования как единого целого; сравнительный анализ, который обеспечивает возможность выделения сходств и различий между разными категориями; синтез, способствующий объединению отдельных элементов в единую структуру; и дедукция, метод вывода частных заключений из общих положений; упомянутые нами методы были интегрированы в исследовательский процесс с целью обеспечения максимальной объективности и надежности получаемых результатов; они способствовали формированию глубокого и всестороннего понимания темы, обогащая аналитическую работу новыми перспективами и подходами; и таким образом, применение данных методов исследования является ключевым для достижения филологической точности и качества научного текста.

## Объект исследования

Объектом данного исследования является методологии управления проектной деятельностью; основное внимание уделяется анализу стратегий и практик, которые применяются для эффективного руководства проектами в сфере информационных технологий

## Результаты и дискуссия

Рамки данной статьи позволяют нам рассмотреть наиболее актуальные технологии современного проектного управления в сфере отраслевого менеджмента. Поэтому мы рассмотрим конкретные инструменты инновационных аспектов проектного управления, которые положительно влияют на качество выполнения проектных задач

Каскадная модель, широко известная как Waterfall, представляет собой один из фундаментальных подходов в области управления проектами; она характеризуется последовательным выполнением этапов проекта; в рамках данной модели, проект структурируется в серию чётко определённых фаз [3]; каждая из них должна быть завершена до начала следующей, образуя строгую последовательность действий (рис. 1); применение каскадной модели обусловлено её предсказуемостью и структурированностью, что делает её особенно подходящей для проектов с чётко определёнными требованиями и ограничениями; подход позволяет детально планировать каждый шаг и минимизировать риски на каждом этапе проекта, обеспечивая тем самым высокий уровень контроля над процессом разработки.



Рисунок 1.

В контексте основанных на последовательном каскадном подходе к планированию и реализации традиционных методик управления проектами, заказчик имеет возможность детально определить и описать ожидаемые результаты ещё до старта проекта; это обеспечивает ясность целей и помогает в формировании чёткого плана действий [4]; и для достижения целей проекта и его успешного выполнения необходимо разработать детализированный план, который будет включать в себя распределение задач и ответственностей, а также чётко определённые сроки; соблюдение установленного плана позволит обеспечить организованность, предсказуемость ресурсов и систематизированное документирование всех этапов работы.

В начале нового тысячелетия, IT-индустрия была озарена появлением инновационной методологии, известной как Agile (гибкая методология), которая привнесла революционные изменения в подходы к управлению проектами; и несмотря на то, что Agile имеет черты каскадной модели, её отличает гибкость и адаптивность к изменяющимся условиям разработки; и на сегодняшний день так популярна, что широко используется в других проектных сферах.

В соответствии с принципами гибкой методологии проектного управления, вся деятельность происходит в рамках конкретных алгоритмов, позволяющих контролировать качество и сроки выполнения поставленных задач [6].

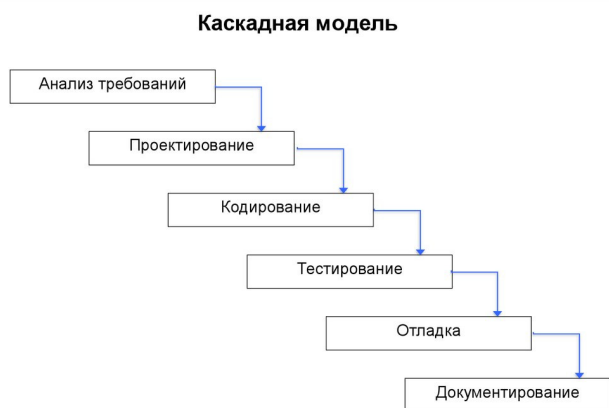
Следует отметить, что наглядная демонстрация цикла Agile в совокупности включает принципы проектного управления механизмов Scrum, Scrumban, Kanban, Lean и т. д.

Гибридная методология активно применяется в IT-сфере, представляет собой синтез традиционных и гибких подходов к управлению проектами [7]; она сочетает в себе детальное планирование, унаследованное от Waterfall, с возможностью адаптации, характерной для Agile-подходов; методология обеспечивает баланс между структурированностью и гибкостью, позволяя эффективно реагировать на изменения в процессе разработки [1].

В настоящее время у менеджеров проектов в ходе своей работы часто возникают трудности, связанные с постоянными изменениями

в рыночных требованиях и конъюнктуре. В связи с этим повышается спрос на инновационные решения, ставящие под сомнение эффективность использования каких-либо конкретных методологий (к примеру, Waterfall, Agile и т.д.).

Самый часто используемый в проектной деятельности метод управления – это каскадный (Waterfall). Как правило, к нему обращаются в строительной сфере, сфере машиностроения, на различных производствах и промышленных предприятиях. Каскадный метод предусматривает чёткое планирование, которое имеет ограниченные сроки, ресурсы, бюджет и имеет уже конечную характеристику товара/услуги. В целом такой подход обеспечивает предприятию оптимальный рабочий инструмент, благодаря которому создаётся ощущение полного контроля и управляемости, и, соответственно, порядка на проекте.

Пожалуй недостатком этой методологии мы отметим тот факт, что она не отличается гибкостью, что не даёт предприятию возможность оценить возможные в ходе проекта риски и проблемы, которые могут возникнуть. Ещё один существенный минус заключается в том, что присутствие клиента на проекте максимально сводят на нет, поскольку все решения и, самое главное, план действий обговаривается и письменно документируется на стадии планирования. Клиенту нельзя присутствовать на этапах разработки и тестирования, поскольку это нельзя учесть заблаговременно.

По причине немалого числа IT-проектов, ориентированных на развитие ИС и создание новых инновационных продуктов, не менее популярной методологией стала выступать Agile. Она предполагает ряд подходов, где чаще всего присутствуют такие, как Kanban и Scrum. Говоря о целях создания гибких подходов, важно отметить, что в первую очередь, они были направлены на в IT-сфере, однако их начали использовать и в иных областях, отличающихся высокой степенью неопределённости конечного результата.

В числе факторов, которые оказывают проблемное влияние на интеграцию Agile в проектную деятельность, выступает отсутствие навыка по делегированию ответственности непосредственно за достигнутый результат в рамках бизнеса. В данном контексте, акцент в управлении проектом делается не столько на постоянном контроле и планировании задач, сколько на достижении целевого результата; это предоставляет исполнителям большую автономию и возможность проявить инициативу; и такой подход подразумевает переосмысление роли контроля в проектной деятельности; он перестаёт быть исключительно инструментом мониторинга, превращаясь в средство для стимулирования самостоятельности и ответственности участников проекта; упомянутое способствует формированию более гибкой и динамичной рабочей среды, где ключевым является не процесс, а конечный продукт и его качество.

Гибкая методология отличается тем, что в ней не чувствуется качественный контроль процесса в целом непосредственно со стороны руководителей, а предполагаемый результат проекта зачастую не определён или же не был тщательно спрогнозирован и расписан. Аналогичная ситуация я состоит с ресурсами и также с бюджетом. Оценка проекта в динамике его реализации представляет собой сложную задачу, поскольку часто отсутствуют унифицированные критерии для измерения эффективности выполнения возложенных заданий и поручений; данное обстоятельство требует разработки гибких механизмов оценки, которые позволят адекватно реагировать на изменения в проектном процессе и обеспечивать его успешное продвижение к поставленным целям.

Гибридная методология управления проектами представляет собой инновационное слияние двух различных подходов, обеспечивая уникальное сочетание гибкости и структурированности; подход позволяет командам сохранять упорядоченность процессов, одновременно адаптируясь к новым условиям и требованиям.

Преимущества гибридной методологии:

- Гибридный подход позволяет гибко реагировать на изменения, не теряя при этом контроля над ключевыми процессами и взаимосвязями в проекте.
- Прозрачность процессов достигается за счёт эффективного взаимодействия между всеми участниками проекта, что способствует лучшему пониманию и выполнению задач.

- Гибридная методология позволяет более рационально использовать ресурсы, применяя структурированный подход к критически важным аспектам и гибкость к менее значимым.

- Комбинирование методологий снижает риски, так как проектный офис может строго контролировать ключевые этапы, в то время как команда сохраняет свободу действий в выполнении различных задач.

Исходя из вышесказанного, гибридная методология предлагает сбалансированный подход, который сочетает лучшие практики обеих систем, обеспечивая гибкость в управлении проектами при сохранении необходимой структуры и порядка.

#### Заключение

В завершающей части статьи хотелось бы подчеркнуть, что современный этап в эволюции проектного управления характеризуется активным развитием и совершенствованием методологий, что предполагает неукоснительное следование принципам качества в их применении и дальнейшем развитии; и выбор конкретной методологии диктуется рядом факторов, включая специфику отрасли и применимость определенных инструментов и технологий. Большое разнообразие существующих подходов к управлению проектами свидетельствует о широких возможностях для организации работы в рамках каждого уникального проекта; упомянутое обстоятельство открывает простор для выбора наиболее подходящего пути к достижению целей.

#### Литература

1. Методологии управления проектами [Электронный источник] // Блог Я практикума. URL: <https://practicum.yandex.ru/blog/metodologii-upravleniya-proektami/> (дата обращения 07.04.2024).
2. Торосян Е.К., Тюлькина А.С. Критерии выбора методологии управления IT-проектами // Петербургский экономический журнал. 2020. С. 99-108.
3. Перспективное развитие методологии Devops / Ермаков А.С. // Вестник НГУЭУ. 2020. № 4. С. 174-183.
4. Theo Thesing, Carsten Feldmann, Martin Burchardt. Agile versus Waterfall Project Management: Decision Model for Selecting the Appropriate Approach to a Project // Procedia Computer Science. №181. P. 746-756.
5. Manifesto for Agile Software Development [Электронный источник] // agilemanifesto.org URL: <http://agilemanifesto.org> (дата обращения: 07.04.2024).
6. Everything You Need to Know About Agile Project Management [Электронный источник] // smartsheet.cpm URL: <https://www.smartsheet.com/everything-you-need-to-know-about-agile-project-management> (дата обращения: 07.04.2024).
7. The Definitive Guide to Project Management Methodologies [Электронный источник] // workamajig.com/ URL: <https://www.workamajig.com/blog/project-management-methodologies> (дата обращения: 07.04.2024).

#### Flexible project management methodologies in the specifics of industry management Koshevoy A.K.

University "Synergy"

The article describes the problem of using flexible project management methodologies in different business sectors. The analysis of the features of the application of flexible project management methodologies within the framework of industry management is carried out. Examples of successful implementation of flexible approaches in such industries as information technology, software development, marketing and advertising, manufacturing and others are considered. Particular attention is paid to adapting flexible methodologies to the specifics of a particular industry, taking into account its characteristics, requirements and limitations.

Overall, the article provides an overview of the current state of research and practice in the field of using flexible project management methodologies in industry management; it provides incentives for further research and exchange of professional experience in this area to ensure the development and improvement of the way a variety of process innovations are managed in various business sectors.

Keywords: flexible methodologies, project management, industry management.

#### References

1. Project management methodologies [Electronic source] // Blog of the workshop. URL: <https://practicum.yandex.ru/blog/metodologii-upravleniya-proektami/> (date accessed 04/07/2024).
2. Torosyan E.K., Tyulkina A.S. Criteria for choosing a methodology for managing IT projects // St. Petersburg Economic Journal. 2020. pp. 99-108.
3. Prospective development of the Devops methodology / Ermakov A.S. // Bulletin of NSUEU. 2020. No. 4. pp. 174-183.
4. Theo Thesing, Carsten Feldmann, Martin Burchardt. Agile versus Waterfall Project Management: Decision Model for Selecting the Appropriate Approach to a Project // Procedia Computer Science. No. 181. P. 746-756.
5. Manifesto for Agile Software Development [Electronic source] // agilemanifesto.org URL: <http://agilemanifesto.org> (access date: 04/07/2024).
6. Everything You Need to Know About Agile Project Management [Electronic source] // smartsheet.cpm URL: <https://www.smartsheet.com/everything-you-need-to-know-about-agile-project-management> (date of access: 04/07/2024).
7. The Definitive Guide to Project Management Methodologies [Electronic source] // workamajig.com/ URL: <https://www.workamajig.com/blog/project-management-methodologies> (access date: 04/07/2024).

# К вопросу о человеческом капитале в предприятиях строительной отрасли

**Куровский Станислав Валерьевич**

руководитель научно-исследовательского подразделения, ООО «Высшая Школа Образования», 8917564@gmail.com

**Мишин Денис Александрович**

руководитель редакционно-издательского отдела, ООО «Высшая Школа Образования», 9651530@gmail.com

**Колесников Владислав Алексеевич**

аспирант, кафедра экономики и управления в топливно-энергетическом комплексе, Государственный университет управления, Vladislav.ko9@mail.ru

В современных условиях актуальным направлением развития предприятий строительной отрасли выступает человеческий капитал. В статье авторы анализируют человеческий капитал как важную составляющую интеллектуального капитала, который применяется индивидуально либо в группе людей в целях получения денежного дохода и обеспечения инновационного характера организационно-хозяйственной деятельности, а также конкурентных преимуществ в рыночной среде. Также были приведены элементы интеллектуального капитала (структурный, физический, организационный) и его взаимосвязь с человеческим капиталом, составляющие и свойства человеческого капитала на предприятиях строительной отрасли, отражена роль человеческого капитала в результативности функционирования предприятий строительной отрасли, представлены перспективные возможности практического осуществления человеческого капитала предприятиями строительной отрасли в реализованных ими проектах, результаты анкетирования сотрудников предприятий строительной отрасли, функционирующих в г. Москве.

**Ключевые слова:** человеческий капитал, интеллектуальный капитал, производительность трудовой деятельности, предприятия строительной отрасли, инновационные технологии, эффективность, конкурентные преимущества.

**Введение.** В современных условиях внутриотраслевая конкуренция в секторе строительства с течением времени ужесточается, поэтому ключевым фактором производственной системы, обуславливающим уровень эффективности предприятий строительной отрасли, постепенно становится человеческий капитал, который позволяет внедрять в организационно-хозяйственную деятельность инновационные проекты. При этом материализация и восприятие инновационных технологий приводит к увеличению профессиональной квалификации и уровня интеллекта каждого сотрудника предприятия строительной отрасли, показателя производительности трудовой деятельности.

Таким образом, человеческий капитал выступает базовой основой в экономической системе инноваций. Поэтому предприятия строительной отрасли, деятельность которых ориентирована на развитие человеческого капитала, имеют более высокий потенциал к стабильному развитию в современной экономике знаний (знаний экономике) по сравнению с компаниями, которые, прежде всего, стремятся повысить объём финансовых и материальных ресурсов.

**Элементы интеллектуального капитала и его взаимосвязь с человеческим капиталом.** В контексте функционирования предприятий строительной отрасли интеллектуальный капитал представляет собой систему разнообразных знаний трудового коллектива, его опыта, профессиональных умений и потенциала кадровых ресурсов, которые при взаимодействии с иными типами организационных ресурсов могут обеспечить конкурентные преимущества в отрасли на длительную перспективу.

Концепция интеллектуального капитала взаимосвязана со следующими моделями развития современного строительного предприятия:

1. Производственная модель предприятий строительной отрасли, обуславливающая стабильное функционирование и развитие производственной системы, исследование рыночного сегмента, улучшение предоставляемых строительных услуг, строительного процесса;
2. Финансовая модель предприятий строительной отрасли, предусматривающая соотношение денежных поступлений и издержек, генерацию и использование денежных ресурсов;
3. Социальная модель функционирования организаций, посредством которой можно осуществить анализ перспективных направлений трудового коллектива в целом и отдельного сотрудника, что воздействует на содержание реализуемой на предприятии кадровой политики [1].

Несмотря на то, что интеллектуальный капитал прямо не воздействует на материальные активы предприятий строительной отрасли, он определяет темп изменений, а также технико-экономические возможности обновления и модернизации производственных технологий, что впоследствии станет конкурентным преимуществом в отраслевом секторе. Формирование интеллектуального капитала происходит при взаимодействии структурного и человеческого капитала, которое, в свою очередь, порождает синергетический эффект.

В соответствии с вышесказанным человеческий капитал выступает элементом интеллектуального капитала, непосредственно относящимся к человеку, отражающим совокупность производительных качеств сотрудников в трудовом коллективе (профессиональные умения, знания, творческий потенциал, морально-культурные ценности, опыт работы, уровень мотивации, профессиональные компетенции, потенциал к непрерывному развитию и совершенствованию качеств). При этом в рамках инновационного процесса происходит творческое взаимодействие и коммуникация внутри коллектива.

Структурный капитал представляет собой технологии, управленческие системы, процедуры, базу информационных данных компании, её организационную культуру и внутреннюю структуру. Данный элемент интеллектуального капитала, выступая собственностью фирмы, обуславливает то, что отраслевая активность компании в развитии но-

вых технологий увеличивает уровень интеллектуального капитала, базирующийся, в первую очередь, на человеческом капитале. Вместе с тем структурный капитал разделяется на клиентский и организационный капитал [2].

Клиентский капитал – это элемент интеллектуального капитала, формирующийся из устойчивых связей и отношений со стейкхолдерами компании. Клиентский капитал способствует достижению более продуктивной коммуникации между потребителями и сотрудниками.

Организационный капитал также выступает элементом интеллектуального капитала, относящимся к организации в целом. Помимо этого, он отражает организационные возможности предприятий строительной отрасли, позволяющие адаптироваться фирме к макроэкономической среде (стратегия предпринимательского развития, инфраструктурные объекты, организационная культура). Организационный капитал отвечает за то, как человеческий капитал, который основан на профессиональных знаниях и опыте работы сотрудников, трансформируя информационные данные, применяется на предприятиях строительной отрасли. Особенность организационного капитала состоит в том, что организационные возможности крайне быстро становятся менее ценными, если составляющие организационного капитала не материализованы в производственных технологиях либо конечных продуктах организационно-хозяйственной деятельности [3].

В ходе управления интеллектуальным капиталом целесообразно обеспечить комплексное взаимодействие составляющих интеллектуального капитала предприятий строительной отрасли. Тем не менее, нужно обратить внимание, что для предприятий строительной отрасли характерен весьма низкий уровень развития интеллектуального капитала. При этом процесс строительства обуславливает высокую степень материалоёмкости, поэтому недостаточный акцент имеют нематериальные активы.

Неотъемлемым элементом интеллектуального капитала выступает человеческий, сконцентрированный в профессиональной квалификации и умениях сотрудников, как правило, с течением определенного промежутка времени человеческий капитал усиливается, это связано с приобретением сотрудниками нового опыта трудовой деятельности. Именно человек, накопленные им профессиональные умения, навыки и знания, внутренние интеллектуальные способности являются центральным звеном интеллектуального капитала, что также подтверждается доступной статистической информацией. В соответствии с проведенным Всемирным банком исследованием 65% экономического роста обусловлено социальным и человеческим капиталом, 15% - физическим капиталом и 20% - природным капиталом [4].

Физический капитал представляет собой совокупность овеществленных знаний, которые адекватны уровню фактического состояния профессиональных знаний в исторической ретроспективе. Более системный и глубокий уровень профессиональных знаний способствует максимальной эффективности основных средств и капитала, авансированного в новые технологии.

**Составляющие и свойства человеческого капитала на предприятиях строительной отрасли.** Инвестиционные вложения в проекты развития человеческого капитала, его увеличение на предприятиях строительной отрасли приводят к достижению интегрального социального эффекта, в связи с чем успеха достигает не только предприятие строительной отрасли, но и современное общество. В условиях рыночной реальности на изменение концептуальной модели человеческого капитала оказали воздействие следующие направления:

1. Увеличение организационных требований к качеству выполняемого труда и его сложности;
2. Повышение общей стоимости трудовых ресурсов на рынке;
3. Рост рыночного потребления;
4. Увеличение степени самостоятельности сотрудников на предприятиях строительной отрасли.

На рисунке 1 обозначены составляющие человеческого капитала на предприятиях строительной отрасли.

Свойствами человеческого капитала выступают следующие:

1. Человеческий капитал не может быть отделен от сотрудников предприятия строительной отрасли;
2. Природный потенциал и физиологические свойства отдельного человека представляют собой основную составляющую человеческого

капитала, а именно капитал здоровья. Профессиональные знания и опыт сотрудников подразумевают другую составляющую человеческого капитала, которая приобретена в связи с затратами времени современного общества либо конкретного человека;

3. Под человеческим капиталом следует понимать детерминанту увеличения производственной эффективности;

4. Этот капитал применяется человеком в целях генерирования денежных поступлений в форме заработной платы, следовательно, увеличение дохода будет мотивировать человека на рост внутреннего потенциала при помощи формирования и увеличения профессиональной квалификации.



Рисунок 1. Составляющие человеческого капитала на предприятиях строительной отрасли

Источник: составлено автором на основе [5].

Принято, что увеличение социокультурного и образовательного уровня сотрудников предприятий строительной отрасли воздействует на степень качества человеческого капитала, так как обучение работника в рабочее время повышает величину производительности трудовой деятельности на организационном уровне измерения. Помимо этого, обучение сотрудников в рабочее время выступает источником реализации инновационной деятельности, что позволяет наращивать и длительно сохранять отраслевую конкурентоспособность [5].

На предприятиях строительной отрасли сотрудники, обладающие лучшими параметрами трудовой деятельности, в частности, при самостоятельном решении задач производственной эффективности они осуществляют трудовую деятельность эффективнее по сравнению с работниками, имеющими более низкий уровень профессиональных умений, кроме того, скорость обучения здесь также больше. Для предприятий строительной отрасли детерминантой, обуславливающей эффективность на организационном уровне, выступают профессиональные знания, к тому же, они являются ресурсом, формирующим интеллектуальный капитал на современных предприятиях [6].

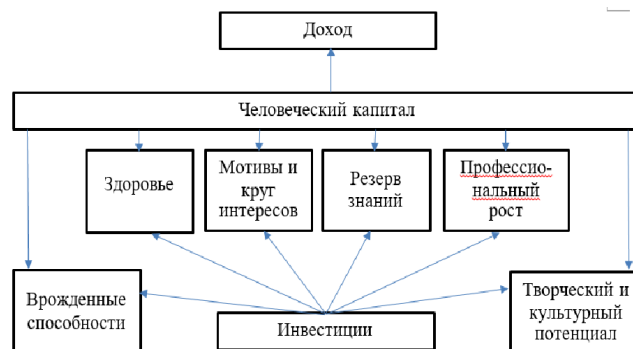
Профессиональные знания позволяют повысить инновационную активность, активизировать интеграцию инноваций в технологическую систему предприятий строительной отрасли, усовершенствовать производственные технологии, степень качества изготавливаемой продукции. При этом с помощью профессиональных знаний можно обеспечить долгосрочную конкурентоспособность в строительной отрасли. Уровень внутриотраслевой конкуренции не только формирует мотивы для появления новых знаний в коллективе, но и стимулирует процесс совершенствования организационно-хозяйственной деятельности через овладение работниками иными знаниями [7].

Непрерывное осуществление образовательных программ для сотрудников способствует созданию человеческого капитала высокого качества на предприятиях строительной отрасли, следовательно, руководитель должен предоставить работникам возможность в полной мере реализовать внутренний потенциал на организационном уровне. В современных условиях в строительном секторе доминирует политика саморегулирования. Ключевой целью функционирования саморегулируемых предприятий выступает увеличение профессиональной квалификации руководителей и специалистов в строительной отрасли. Тем не менее, проводимая на предприятиях строительной отрасли политика, как правило, ориентирована на финансирование проектных инициатив в строительстве, которые обладают минимальными сро-

ками практического осуществления, но при этом могут принести максимальную величину финансового результата с низким уровнем издержек. Актуальной проблемой предприятий строительной отрасли выступает нехватка информационных данных в сфере разработки и интеграции новых строительных технологий [8].

**Роль человеческого капитала в результативности функционирования предприятий строительной отрасли.** Различные академические исследования, посвященные вопросам формирования и развития человеческого капитала на предприятиях строительной отрасли, показали, что экономическая эффективность осуществленных инвестиционных вложений в проекты человеческого капитала в определенной степени выше по сравнению с инициативами развития физического либо материального капитала [9], [10], [11], [12]. Помимо этого, существуют случаи, когда профессиональные знания и квалификация трудовых ресурсов, уровень качества физического капитала на предприятиях могут взаимозаменяться. Другими словами, достаточно низкий уровень качества физического капитала может быть компенсирован крайне высокой профессиональной квалификацией сотрудников. Это подтверждается существующим зарубежным опытом, в частности, азиатских государств. Одновременно с этим высокий уровень качества физического капитала в существенной степени обесценивается весьма низким профессиональным уровнем трудовых ресурсов.

Для предприятий строительной отрасли характерно то, что при проявлении в национальной экономике кризисных явлений традиционные формы и инструменты мотивации и найма работников использовать не представляется возможным, поскольку, как правило, появляются нижеследующие проблемы:

1. Предприятия строительной отрасли реализуют организационную политику, ориентированную на приостановление развития приоритетных направлений в строительстве;
2. Отмечается достаточно высокое значение текучести трудовых ресурсов, обладающих высоким уровнем профессиональной квалификации, которое, в свою очередь, меняет направления компенсации капитала в организационной политике;
3. Уменьшение единиц в трудовом штате, а также объема расходных статей на сотрудников, человеческий капитал, несмотря на сохраняющуюся потребность в наличии соответствующих профессионалов.

В данном случае появляется необходимость временного привлечения профессионалов, что обусловлено иными условиями трудоустройства, следовательно, кадровые ресурсы будут более мобильными. Решение обозначенных проблем для предприятий строительной отрасли выступает достаточно актуальным направлением. В определенном смысле можно использовать лизинг трудовых ресурсов, который с течением времени привлек к себе руководителей предприятий строительной отрасли.

В таблице 1 приведены перспективные возможности практического осуществления человеческого капитала предприятиями строительной отрасли в реализованных ими проектах.

**Таблица 1**  
Перспективные возможности практического осуществления человеческого капитала предприятиями строительной отрасли в реализованных ими проектах

Сферы строительства	Направления реализованных проектов	Объем инвест. вложений, млрд. руб.	Потребности в человеческом капитале
Дорожное строительство	Строительство мостов, обводов, автомобильных трасс и магистралей	600	- инженерный профиль специалистов; - рабочие строительных специальностей; - крановщики; - дорожные рабочие; - электрики; - подсобные рабочие
Строительство в нефтегазовом секторе	Строительство газопроводов и нефтяных трубопроводов	2000	- инженерный профиль специалистов; - газовики и нефтяники; - рабочие строительных специальностей;

			- подсобные рабочие; - дорожные рабочие; - электрики
Строительные работы в энергетическом секторе и промышленном производстве	Реконструкция функционирующих АЭС, введение нового энергоблочного оборудования, возведение ТЭС, строительство портов, практическое осуществление крупномасштабных проектов в угольной отрасли		- инженерный профиль специалистов; - рабочие строительных специальностей; - подсобные рабочие; - электрики; - водители; - охранники
Гражданское строительство	Возведение небоскребов в городах федерального значения	1500	- строительный профиль специалистов; - рабочие строительных специальностей

Источник: составлено автором на основе [13], [14], [15], [16].

При переходе отечественной экономики к инновационному типу наиболее востребованным будет работник, который, кроме определенной системы профессиональных качеств, имеет особые характеристики личности, в частности:

1. Способность к непрерывному получению новых знаний, высокое стремление к обучению;
2. Существование базовых навыков, а именно: анализ и систематизация информационных данных, поиск и компьютерная обработка сведений;
3. Индивидуальная и групповая способность к эффективным коммуникациям (личностным и деловым);
4. Умение сотрудника адаптироваться изменчивым условиям макроэкономической среды, в связи с этим нужны способность формулировать и решать существующие сложности, креативность мышления;
5. Навыки организационной эффективности и лидерства, проявляемые в ходе трудовой деятельности;
6. Ориентация на самосовершенствование и индивидуальное развитие.

Поэтому появляется проблема выбора объекта инвестиционных вложений в развитие и формирование человеческого капитала, среди которых можно выделить профессиональное мастерство, капитал здоровья, интеллект, лояльность работников. Осуществленное анкетирование сотрудников предприятий строительной отрасли, функционирующих в г. Москве, на предмет исследования предпочтений менеджеров относительно инвестиционных вложений в элементы человеческого капитала позволило выявить, что приоритет отдается профессиональному мастерству и капиталу здоровья (34% линейных руководителей и 47% лиц, которые реализуют функции оперативного руководства), интеллекту (42% работников высшего звена управления и 49% специалистов). На рисунке 2 отражены результаты анкетирования сотрудников предприятий строительной отрасли.



**Рисунок 2.** Результаты анкетирования сотрудников предприятий строительной отрасли, %  
Источник: разработано автором.



Следует обратить внимание на то, что крайне низкой оценкой сотрудников предприятий строительной отрасли стал такой объект инвестиционных вложений, как способность работников к творчеству, креативности мышления. Большинство респондентов расположили данный объект человеческого капитала на шестом месте и ниже в рейтинге значимости объектов инвестиционных вложений в проекты формирования и развития человеческого капитала.

Тогда стоит отметить, что способность к творчеству и креативности мышления как инновационный элемент человеческого капитала в настоящее время, вероятно, не является приоритетным направлением развития человеческого капитала на предприятиях строительной отрасли. При этом фактически полученный результат противоречит принципам шестого технологического уклада, выступает фактором, демотирующим увеличение эффективности развития и функционирования человеческого капитала, повышение производительности трудовой деятельности.

**Выводы.** Исследование вопросов формирования и развития человеческого капитала на предприятиях строительной отрасли является ключевым условием практического осуществления существующего у организаций инновационного потенциала, что определяется тем, что развитие конкурентной среды в строительном секторе, использование преимущественно инновационного сценария наращивания экономического роста привели к потребности в переосмыслении концептуальных моделей реализации предпринимательской инициативы на основе эффективного применения человеческого капитала.

Предприятия строительной отрасли в современных условиях занимают ведущее место в российском индустриальном комплексе. Поэтому современное состояние производительности трудовой деятельности при достижении мультипликативного эффекта воздействует на эффективность экономической системы в целом. Успешность функционирования предприятий строительной отрасли оказывает влияние на национальный инвестиционный потенциал, а именно способности государства осваивать достаточный объём инвестиционных вложений в проекты возведения новых имущественных комплексов, предприятий, зданий, реконструкции и расширения функционирующих предприятий, становления и развития человеческого капитала на макро- и микроуровне, формирования организаций и объектов социальной и промышленной инфраструктуры.

Поэтому присутствует необходимость определения совокупности детерминантов, которые в существенной степени влияют на величину производительности трудовой деятельности, формирование базовых условий для активизации благотворно влияющих факторов: организационных, материально-технических, социальных, способствующих росту величины производительности трудовой деятельности в новой экономической модели, где первое место занимает человеческий капитал. На основе вышесказанного можно заключить, что в целях обеспечения и поддержания отраслевой конкурентоспособности на современном рынке нужно найти инструменты и методы объективной оценки, распознавания и эффективного применения человеческого потенциала. Последующее развитие предприятий строительной отрасли при инновационном типе национальной экономической системы может быть реализовано на базе комплексной мобилизации ресурсов для эффективного применения человеческого капитала.

Для того чтобы поддержать высокое значение финансового результата у предприятий строительной отрасли, нужно акцентировать внимание на человеческий капитал и производительность трудовой деятельности. В целях получения достаточно высокой эффективности применения человеческого капитала, целесообразно определить мотивы сотрудников к осуществлению высокопроизводительного труда. На данный момент их можно выявить при помощи комплекса материальных и нематериальных потребностей, на которые влияют нижеследующие факторы:

1. Увеличение благосостояния людей порождает их стремление к самосовершенствованию;

2. Владение огромным массивом информационных данных, способность сотрудников генерировать новые профессиональные знания, которые планомерно становятся источником признания человека в современном обществе;

3. Развитие инновационных форм и методов строительного производства, производственных технологий, подразумевающих усвоение работниками существенного количества информационных данных, определяет необходимость в систематическом увеличении образовательного уровня людей и накоплении ими комплекса знаний.

Резюмируя вышесказанное, следует отметить, что как в научно-исследовательской, так и в предпринимательской практике нужно установить новое понимание роли человека в национальной экономической системе. При этом человек выступает своеобразным активом, имеющим способности к саморазвитию и возобновлению.

Тем не менее, в настоящее время человек при выполнении трудовой деятельности реализует максимум 30-35% внутренних возможностей и потенциала. Следовательно, производительность трудовой деятельности можно увеличить путём эффективных мер вовлеченности и мотивации к труду, комфортных организационно-бытовых условий труда, обогащения содержания выполняемых рабочих обязанностей.

Человеческий капитал должен обладать крепким фундаментом, для того чтобы с его помощью можно было повысить величину производительности трудовой деятельности. Этот фундамент обусловлен инновационными технологиями, современными строительными материалами, достаточным объёмом инвестиционных вложений, использованием эффективных управленческих моделей. Обозначенные выше составляющие планомерно совершенствуются в рамках функционирования предприятий строительной отрасли, подвергаются реинжинирингу, что приведет к успешным перспективам строительной отрасли.

#### Литература

1. Науменко М.И., Лымарева О.А. Мотивация и стимулирование персонала предприятия в условиях инновационного развития // Экономика и бизнес: теория и практика. – 2024. – №. 1-2 (107). – С. 88-91.
2. Ерочкина Н.В. Кадровое обеспечение инновационной деятельности предприятий реального сектора экономики // Экономика и бизнес: теория и практика. – 2022. – №. 4-1. – С. 143-146.
3. Леонель П.И. Управление интеллектуальным капиталом компаний в цифровой экономике // Вестник Астраханского государственного технического университета. Серия: Экономика. – 2022. – №. 1. – С. 43-49.
4. Дайнеко В.Г., Дайнеко Е.Ю. Трансформация структуры интеллектуального капитала в период цифровизации экономики // Вестник Воронежского государственного университета. Серия: Экономика и управление. – 2021. – №. 1. – С. 3-12.
5. Проворов В.Н. Управление кадровым потенциалом строительной организации // Вестник евразийской науки. – 2021. – Т. 13. – №. 3. – С. 18.
6. Кузьмич Н.П., Якимович М.Ф. Влияние кадровой политики на эффективность деятельности предприятий // Экономика и бизнес: теория и практика. – 2021. – №. 1-1. – С. 187-189.
7. Полянская Н.М. Развитие человеческого капитала приоритетных геостратегических территорий как базис социально-экономической безопасности государства // Society and Security Insights. – 2024. – Т. 7. – №. 1. – С. 66-86.
8. Каракозова И.В., Прохорова Ю.С. Инновационное развитие системы дополнительного профессионального образования для специалистов строительной отрасли // Вестник МГСУ. – 2022. – Т. 17. – №. 8. – С. 1085-1095.
9. Старых С.А., Минакова И.В. Исследование управления человеческим капиталом и его влияния на научно-исследовательскую деятельность применительно к инновационной и высокотехнологичной организации // Управленческий учет. – 2023. – №. 11-2. – С. 549-555.
10. Булина А.О., Мозговая К.А., Пахнин М.А. Человеческий капитал в теории экономического роста: классические модели и новые подходы // Вестник Санкт-Петербургского университета. Экономика. – 2020. – Т. 36. – №. 2. – С. 163-188.
11. Bircă A., Chivu L., Sandu C. B. Determinants of Organisations' Decisions Regarding Investments in Human Resource Development // International Conference on Economic Scientific Research-Theoretical, Empirical and Practical Approaches. – Cham: Springer Nature Switzerland, 2022. – P. 57-70.
12. Thathsarani U.S., Wei J., Samaraweera G. Financial inclusion's role in economic growth and human capital in South Asia: An econometric

approach // Sustainability. – 2021. – Vol. 13. – No. 8. – P. 4303.

13. Рекордные проекты: где в России ведутся самые масштабные стройки [Электронный ресурс]. – URL: [https://www.dp.ru/a/2023/03/27/Rekordnie\\_proekti\\_gde\\_v](https://www.dp.ru/a/2023/03/27/Rekordnie_proekti_gde_v) (дата обращения: 25.04.2024).

14. Крупнейшие объекты промышленности, запущенные в 2023 году [Электронный ресурс]. – URL: <https://sdelanounas.ru/blogs/157147/> (дата обращения: 25.04.2024).

15. Дороги России. 5 самых масштабных проектов 2023–2027 годов [Электронный ресурс]. – URL: [https://exkavator.ru/road-construction/news/inf\\_news/142994\\_dorogi\\_rossii\\_5\\_samih\\_masshtabnih\\_proektov\\_20232027\\_godov.html](https://exkavator.ru/road-construction/news/inf_news/142994_dorogi_rossii_5_samih_masshtabnih_proektov_20232027_godov.html) (дата обращения: 25.04.2024).

16. Обзор крупнейших нефтегазовых проектов России [Электронный ресурс]. – URL: <https://oilcapital.ru/news/2023-11-24/neftegazovaya-otrasl-rossii-obzor-krupneyshih-proektov-3064107> (дата обращения: 25.04.2024).

#### **On the issue of human capital in construction industry enterprises**

**Kurovsky S.V., Kolesnikov V.A., Mishin D.A.**

LLC "Higher School of Education", State University of Management

In modern conditions, human capital is a relevant direction for the development of enterprises in the construction industry. In the article, the authors analyze human capital as an important component of intellectual capital, which is used individually or in a group of people in order to generate monetary income and ensure the innovative nature of organizational and economic activities, as well as competitive advantages in the market environment. The elements of intellectual capital (structural, physical, organizational) and its relationship with human capital, the components and properties of human capital at enterprises in the construction industry were also presented, the role of human capital in the performance of enterprises in the construction industry was reflected, and promising opportunities for the practical implementation of human capital by enterprises in the construction industry were presented. Industry in the projects they implemented, the results of a survey of employees of construction industry enterprises operating in Moscow.

Keywords: human capital, intellectual capital, labor productivity, construction industry enterprises, innovative technologies, efficiency, competitive advantages.

#### **References**

1. Naumenko M.I., Lymareva O.A. Motivation and stimulation of enterprise personnel in the conditions of innovative development // Economics and business: theory and practice. – 2024. – No. 1-2 (107). – pp. 88-91.
2. Erochkina N.V. Personnel support for innovative activities of enterprises in the real sector of the economy // Economics and business: theory and practice. – 2022. – No. 4-1. – pp. 143-146.
3. Leonel P.I. Managing the intellectual capital of companies in the digital economy // Bulletin of the Astrakhan State Technical University. Series: Economics. – 2022. – No. 1. – pp. 43-49.
4. Daineko V.G., Daineko E.Yu. Transformation of the structure of intellectual capital during the digitalization of the economy // Bulletin of Voronezh State University. Series: Economics and management. – 2021. – No. 1. – P. 3-12.
5. Provorov V.N. Management of personnel potential of a construction organization // Bulletin of Eurasian Science. – 2021. – T. 13. – No. 3. – P. 18.
6. Kuzmich N.P., Yakimovich M.F. The influence of personnel policy on the efficiency of enterprises // Economics and business: theory and practice. – 2021. – No. 1-1. – pp. 187-189.
7. Polyanskaya N.M. Development of human capital in priority geostrategic territories as the basis for the socio-economic security of the state // Society and Security Insights. – 2024. – T. 7. – No. 1. – pp. 66-86.
8. Karakozova I.V., Prokhorova Yu.S. Innovative development of the system of additional professional education for specialists in the construction industry // Bulletin of MGSU. – 2022. – T. 17. – No. 8. – pp. 1085-1095.
9. Starykh S.A., Minakova I.V. Study of human capital management and its influence on research activities in relation to innovative and high-tech organizations // Management Accounting. – 2023. – No. 11-2. – pp. 549-555.
10. Bulina A.O., Mozgovaya K.A., Pakhnin M.A. Human capital in the theory of economic growth: classical models and new approaches // Bulletin of St. Petersburg University. Economy. – 2020. – T. 36. – No. 2. – pp. 163-188.
11. Bircă A., Chivu L., Sandu C. B. Determinants of Organizations' Decisions Regarding Investments in Human Resource Development // International Conference on Economic Scientific Research-Theoretical, Empirical and Practical Approaches. – Cham: Springer Nature Switzerland, 2022. – pp. 57-70.
12. Thathsarani U.S., Wei J., Samaraweera G. Financial inclusion's role in economic growth and human capital in South Asia: An econometric approach // Sustainability. – 2021. – Vol. 13. – No. 8. – P. 4303.
13. Record projects: where the largest construction projects are underway in Russia [Electronic resource]. – URL: [https://www.dp.ru/a/2023/03/27/Rekordnie\\_proekti\\_gde\\_v](https://www.dp.ru/a/2023/03/27/Rekordnie_proekti_gde_v) (access date: 25.04.2024).
14. The largest industrial facilities launched in 2023 [Electronic resource]. – URL: <https://sdelanounas.ru/blogs/157147/> (access date: 25.04.2024).
15. Roads of Russia. 5 most large-scale projects of 2023–2027 [Electronic resource]. – URL: [https://exkavator.ru/road-construction/news/inf\\_news/142994\\_dorogi\\_rossii\\_5\\_samih\\_masshtabnih\\_proektov\\_2023\\_2027\\_godov.html](https://exkavator.ru/road-construction/news/inf_news/142994_dorogi_rossii_5_samih_masshtabnih_proektov_2023_2027_godov.html) (access date: 25.04.2024).
16. Review of the largest oil and gas projects in Russia [Electronic resource]. – URL: <https://oilcapital.ru/news/2023-11-24/neftegazovaya-otrasl-rossii-obzor-krupneyshih-proektov-3064107> (date of access: 25.04.2024).

# ОСНОВЫ КОМПЕТЕНТОСТНОГО ПОДХОДА В КОГНИТИВНОМ И ИННОВАЦИОННОМ МЕНЕДЖМЕНТЕ

Лапицкий Алексей Алексеевич  
аспирант, Университет «Синергия», fox.in.flames@gmail.com

В статье раскрывается сущность компетентностного подхода на этапах когнитивного и инновационного менеджмента. Сущность компетентностного подхода представляет собой управление человеческими ресурсами в инновационном и когнитивном менеджменте, где управление направлено получение эффективных результатов от деятельности и формирование профессиональной подготовки. Компетентностный подход является также определенным технологическим инструментом, который позволяет современным компаниям в различных жизненных ситуациях в момент дефицита кадров как поддерживать определенный баланс в своей деятельности, так и продвигаться вперед, находиться в развитии и достижении максимальных результатов в условиях конкуренции.

**Ключевые слова:** система менеджмента, когнитивный, инновации, компетентностный, исследование, актуальность, институт, системность, методологии, подход, система, конкуренция.

Термин «компетентностный подход» появился в экономической системе в XX веке, он использовался при описании особенностей, которые связаны особенностями квалифицированного выполнения работ, с высоким мотивационным процессом людей, исходя из их уровня знаний, саморегуляции, этапов самосознания [1].

На текущий момент времени тенденции развития данной темы исследования таковы, что на этапе изучения компетентностного подхода (КП), в качестве системы практического функционирования в теории менеджмента, важное место занимают теоретические основы, которые основаны на основанная философских, культурологических, социологических, психологических знаниях [10].

Структура компетентностного подхода в системе когнитивного и инновационного менеджмента представляет собой инструмент и механизм его реализации. Компетентностный подход с точки зрения развития институциональной экономики является стратегией обобщенного управления, где сформирована сущность функционирующего соединения различных типов управления.

Компетентностный подход можно представить также в виде вторичного феномена, который позволяет устанавливать обобщенное пояснение функций управления в виде полномасштабного социального института, который позволяет объединять данные функции, исходя из основ общей управленческой стратегии [2].

На этапе институционального развития компетентностный подход представляет собой определенную институциональную систему, которая охватывает законодательную, стандартизированную предметную область.

Итак, компетентностный подход в современном менеджменте можно охарактеризовать, исходя структурных и параметрических сопряжений компетентности [3].



Рис.1. Основные характеристики компетентностного подхода в современном менеджменте

Степень и полнота преобразований меры эффективности компетентностного подхода характеризуется коммуникационными процессами, которые лежат в системе преобразования. К основному механизму эффективной деятельности в системе компетенции и компетентности относится коммуникационный процесс [9].

Основными функциями в компетентностном подходе, которые могут применяться в структуре когнитивного и инновационного менеджмента, являются характеристики, представленные на рисунке 2.

Планирование. Создание и осуществление комплекса мер с конкретной целью и определенными мероприятиями по развитию инновационного предприятия, его деятельности, привлекая профессиональных исполнителей.

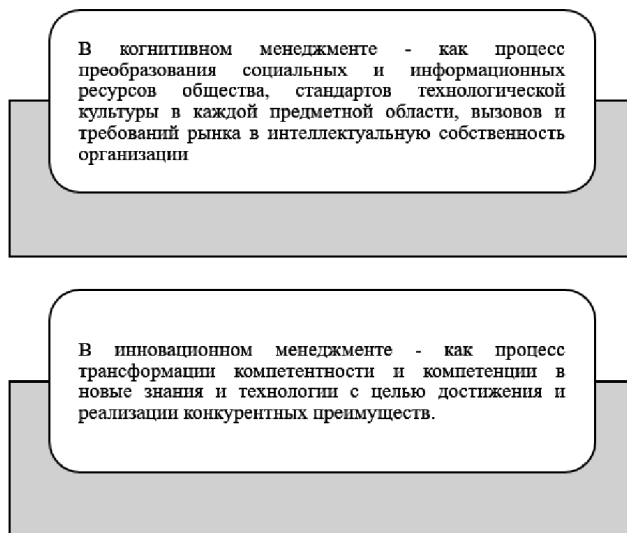
Контроль. Обеспечение наличия всех необходимых ресурсов для внедрения и развития системы компетентного подхода.

Анализ. Определение достигнутых целей, сопоставление результатов деятельности инновационного предприятия с поставленными целями и задачами в рамках компетентного подхода, регулирование обнаруженных проблем и угроз.

Мотивация. Образование системы мотивации и заинтересованности персонала, которая гарантирует профессиональный рост сотрудников.

Целеполагание. Формирование целей и задач инновационного предприятия на основе изучения возможностей и угроз развития

Рис.2. Наиболее актуальные функции компетентного подхода [5]

На текущий момент времени в организациях РФ не распространено использование систем управления персоналом, которое основано на компетентных подходах. Причиной этому является низкий уровень нужных разработок и объема данных.

В деятельности современных компаний компетентный подход в системе когнитивного и инновационного менеджмента представляет собой центр, где строится вся система управления [8].

Управление компетенциями представляет собой системообразующую основу в создании системы отбора, набора, обучения, развития, стимулирования труда и оценки персонала в компаниях. Здесь компетентный подход определяет следующие перспективы развития.

Учитывать условия развития инновационных предприятий (качественное управление персоналом).

Решать проблемы недостатка квалифицированных кадров, человеческого капитала и недоиспользования трудового потенциала.

Рассматривать персонал как независимый и важный объект предприятия, создающий условия для повышения конкурентоспособности инновационного предприятия.

Учитывать эффективность работы сотрудников.

Развивать каждого сотрудника (мобильность персонала) и снижать текучесть кадров.

развивать систему коммуникаций внутри инновационного предприятия и между сотрудниками

Рис.3. Перспективы развития компетентного подхода [6]

На этапе применения системы компетентного подхода в когнитивном и инновационном менеджменте современных предприятий нужно формировать механизмы, связанные с внедрением указанного подхода в единую систему управления. Компетентный подход здесь затрагивает деятельность как сотрудников, так и всей компании.

Итак, сделаем вывод о том, что сущность применения компетентного подхода в когнитивном и инновационном менеджменте помогает повысить инновационный потенциал всех современных компаний. Компетентный подход в общей системе управления должен использоваться как универсальный инструмент в эффективном функционировании компаний.

## Литература

1. Адова, И. Б. Симонова, М. В. Оценка компетентности как инструмента управления вознаграждением персоналом организации / И. Б. Адова, М. В. Симонова // Вестник Томского государственного университета. - 2020. - № 336. - С. 119-124.
2. Айдаркина, Е. Е. Теория и практика управления: учебное пособие / Е. Е. Айдаркина. - Ростов-на-Дону; Таганрог: Южный федеральный университет, 2020. - 164 с.
3. Василенко, В. А. Стратегическое управление персоналом: учебное пособие / В. А. Василенко. - Москва; Берлин: Директ-Медиа, 2022. - 208 с.
4. Воронина, А.В., Гуденица, О.В. Использование компетентного подхода в управлении рисками организации / А.В. Воронина, О.В. Гуденица // Наука и образование: хозяйство и экономика; предпринимательство; право и управление. - 2021. - № 8 (111). - С. 28-31.
5. Гусарова, М.С. О возможности применения компетентностно-ролевого подхода в стратегии управления персоналом предприятий, нацеленных на инновационное развитие / М.С. Гусарова // Лидерство и менеджмент. - 2022. - № 3. - С. 709-722.
6. Лукина, М.М. Компетентный подход в современном менеджменте / М.М. Лукина // Научные записки молодых исследователей. - 2022. - № 2. - с. 70-72.
7. Пешкова, Г.Ю., Пилипенко, Е.А. Актуальность компетентного подхода в управлении виртуальными организациями / Г.Ю. Пешкова, Е.А. Пилипенко // Известия Юго-Западного государственного университета. Серия: Экономика. Социология. Менеджмент. - 2021. - № 4(33). - С. 27-32.
8. Пучка, С.В. Компетентный подход как инструмент повышения эффективности управления персоналом организации / С.В. Пучка // Путеводитель предпринимателя. - 2021. - № 36. - С. 228-235.
9. Скопич, Д.Л., Герасимова, А.В. Проблемы внедрения компетентного подхода в управление персоналом производственных организаций // Известия Балтийской государственной академии рыбопромыслового флота: психолого-педагогические науки. - 2020. - № 1(51). - С. 47-50.
10. Чуланова, О.Л. Компетентный подход в работе с персоналом: теория, методология, практика. / монография. - М.: ИНФРА-М, 2020.

## 11.

### The basics of a competency-based approach in cognitive and innovative management

Lapitsky A.A.

Synergy University, Moscow

The article reveals the essence of the competence approach at the stages of cognitive and innovation management. The essence of the competence approach is human resource management in innovative and cognitive management, where management is aimed at obtaining effective results from activities and the formation of professional training. The competence-based approach is also a certain technological tool that allows modern companies in various life situations at the time of staff shortage to maintain a certain balance in their activities, as well as move forward, be in development and achieve maximum results in a competitive environment.

Keywords: management system, cognitive, innovation, competence, research, relevance, institute, consistency, methodology, approach, system, competition.

## References

1. Adova, I. B. Simonova, M. V. Competency assessment as a tool for managing remuneration of the organization's personnel / I. B. Adova, M. V. Simonova // Bulletin of Tomsk State University. - 2020. - No. 336. - P. 119-124.
2. Aidarkina, E. E. Theory and practice of management: textbook / E. E. Aidarkina. - Rostov-on-Don; Taganrog: Southern Federal University, 2020. - 164 p.
3. Vasilenko, V. A. Strategic personnel management: textbook / V. A. Vasilenko. - Moscow; Berlin: Direct-Media, 2022. - 208 p.
4. Voronina, A.V., Gudenitsa, O.V. Using the competency-based approach in managing organizational risks / A.V. Voronina, O.V. Gudenitsa // Science and education: farming and economics; entrepreneurship; law and management. - 2021. - No. 8 (111). - P. 28-31.
5. Gusarova, M.S. On the possibility of using the competency-based role approach in the personnel management strategy of enterprises aimed at innovative development / M.S. Gusarova // Leadership and management. - 2022. - No. 3. - P. 709-722.
6. Lukina, M.M. Competence approach in modern management / M.M. Lukina // Scientific notes of young researchers. - 2022. - No. 2. - p. 70-72.
7. Peshkova, G.Yu., Pilipenko, E.A. Relevance of the competency-based approach in managing virtual organizations / G.Yu. Peshkova, E.A. Pilipenko // News of the South-Western State University. Series: Economics. Sociology. Management. - 2021. - No. 4(33). - pp. 27-32.
8. Puchka, S.V. Competence-based approach as a tool for increasing the efficiency of personnel management in an organization / S.V. Puchka // Entrepreneur's Guide. - 2021. - No. 36. - P. 228-235.
9. Skopich, D.L., Gerasimova, A.V. Problems of introducing a competency-based approach to personnel management of production organizations // News of the Baltic State Academy of Fishing Fleet: psychological and pedagogical sciences. - 2020. - No. 1(51). - P. 47-50.
10. Chulanova, O.L. Competence-based approach to working with personnel: theory, methodology, practice. / monograph. - M.: INFRA-M, 2020. - 292 p.

# Применение систем искусственного интеллекта в управлении предприятием

**Никольский Ярослав Владиславович**  
аспирант, Университет «Синергия», coolmachine@list.ru

Настоящее исследование посвящено анализу и характеристике особенностей применения систем искусственного интеллекта в управлении предприятием. Кроме того, в статье рассмотрены проблемы и пути решения, связанные с применением систем искусственного интеллекта в управлении предприятием. Также в статье обозначены наиболее активные области бизнеса, где происходит активное внедрение инноваций в области искусственного интеллекта. Автором обозначены позитивные аспекты управления, основанные на технологиях искусственного интеллекта. В современных организациях искусственный интеллект становится ключевым фактором в управлении, совершенно пересматривая роли и механизмы управленческой деятельности, системы принятия решений, а также взаимодействие и коммуникацию внутри предприятия. Поэтому вопрос о внедрении искусственного интеллекта в управление является насущным в наше время.

**Ключевые слова:** искусственный интеллект, управление, предприятие, технологии, компьютер.

Искусственный интеллект (ИИ) может существенно улучшить управление предприятием путем автоматизации рутинных задач, улучшения эффективности бизнес-процессов и оптимизации ресурсов. Системы ИИ могут анализировать большие объемы данных, выявлять закономерности и тренды, что позволяет руководству предприятия принимать более информированные решения. Системы ИИ могут помочь предсказывать риски и проблемы, связанные с бизнес-процессами, что позволяет предприятиям разрабатывать стратегии по их уменьшению или предотвращению. Автоматизация и оптимизация процессов с использованием ИИ могут привести к снижению издержек и увеличению эффективности, что особенно важно в условиях конкурентной среды.

Целью данного исследования является анализ текущего состояния рынка ИИ в управлении предприятием, выявление тенденций в его развитии и идентификацию возможных стратегий для предприятия.

Изучением вопросов, касающихся применения систем искусственного интеллекта в управлении предприятием, занимались такие ученые как Е.В. Попова, В.В. Вербицкая, Я.А. Соколова, Д.Ф. Юсупов, Е.А. Кравцова, К.С. Панченко и др.

Применение систем искусственного интеллекта (ИИ) в управлении предприятием имеет широкий спектр возможностей и может значительно улучшить эффективность и производительность предприятия. Можно выделить следующие основные способы, как ИИ может быть использован в управлении предприятием:

1. Анализ данных и прогнозирование. ИИ может анализировать большие объемы данных, включая финансовые данные, отчеты о продажах, статистику производства и многие другие источники, чтобы предсказать будущие тенденции и события. Это помогает в принятии более обоснованных стратегических решений.
2. Управление запасами. Системы ИИ могут автоматизировать процесс управления запасами, оптимизируя уровень запасов и минимизируя издержки. Они также способны предсказывать спрос и сроки поставки, что помогает избежать дефицитов или излишков товаров.
3. Управление производством. ИИ может оптимизировать производственные процессы, управляя оборудованием, и проводить мониторинг качества продукции и автоматизировать процессы контроля качества. Это повышает эффективность и снижает производственные издержки.
4. Управление персоналом. Системы ИИ могут помочь в управлении человеческими ресурсами, включая подбор сотрудников, мониторинг их производительности и предсказание потребности в обучении и развитии.
5. Автоматизация процессов принятия решений. ИИ может предоставлять рекомендации и аналитические данные для более быстрого и точного принятия решений на всех уровнях управления, от оперативного до стратегического [1, с. 25].
6. Управление рисками. ИИ может помочь в выявлении и анализе рисков, связанных с финансами, безопасностью и другими аспектами бизнеса, и предложить меры по их снижению.
7. Улучшение обслуживания клиентов. ИИ может быть использован для создания персонализированных клиентских опытов, а также для автоматизации обработки запросов и решения проблем клиентов.
8. Маркетинг и анализ рынка. ИИ может анализировать данные о клиентах и рынке, чтобы предсказать потребительские тенденции, помогая более точно ориентировать маркетинговые кампании и стратегии продаж.
9. Кибербезопасность. ИИ может использоваться для выявления и предотвращения кибератак, обнаружения угроз и защиты конфиденциальных данных предприятия.
10. Управление финансами. ИИ может автоматизировать финансовые процессы, включая бухгалтерию, управление расходами и прогнозирование прибыли и убытков.

Согласно данным аналитического исследования IDC, в 2022 году российские компании вложили \$172,5 миллиона в развитие искусственного интеллекта. Следует отметить, что финансовый сектор экономики проявил наибольший интерес к разработкам в области искусственного интеллекта, представляя 41% общих инвестиций в эту сферу в 2022 году. Другие значимые отрасли, которые активно вкладывали средства в искусственный интеллект, включали производство (16%), оптовую и розничную торговлю (14%), государственный сектор (6%) и остальные сегменты рынка (23%) [2, с. 106].

Искусственный интеллект представляет собой способность цифровых компьютеров или роботов, управляемых компьютерами, выполнять задачи, которые обычно выполняют разумные существа. Развитие данной сферы стимулировалось интенсивным научным и технологическим прогрессом. Системы искусственного интеллекта находят широкое применение в различных аспектах управления предприятием, включая управление персоналом и автоматизацию обработки документов.

Мировые лидеры в сфере программного обеспечения, такие как SAP, Microsoft, Veriato, IBM, Entelo и BluVision, активно разрабатывают системы искусственного интеллекта, которые способствуют оптимизации управленческих процессов на предприятиях. Один из выдающихся представителей в области «цифровизации» управления персоналом – компания SAP. Она предлагает разнообразные решения для упрощения бизнес-процессов и повышения продуктивности компаний. В частности, в ее арсенале имеются программы обучения и профессионального развития сотрудников, инструменты для подбора персонала, а также процессы планирования и анализа, и многое другое.

Программное обеспечение, созданное этой компанией, способно сократить текучесть персонала на треть. Благодаря возможности моделирования состава рабочей силы и затрат на труд, становится возможным оценить финансовые последствия деятельности сотрудников. В этом случае использование бумажной отчетности уменьшается на 72%, а доход предприятий увеличивается примерно на 20% [3, с. 73].

Технологии искусственного интеллекта успешно внедряются в систему электронного документооборота (СЭД) с целью устранения человеческого вмешательства в рутинные задачи. С помощью искусственного интеллекта весь процесс обработки документов становится полностью автоматизированным. Это включает в себя распознавание документов, их классификацию, извлечение данных из документа, запись этой информации в карточку регистрации, направление документа на рассмотрение, а также сбор и ввод информации о новых контрагентах и многие другие функции.

Применение систем искусственного интеллекта в управлении предприятием может принести множество преимуществ, но оно также сопровождается определенными проблемами. Можно выделить следующие проблемы и пути их решения.

Проблемы применения систем искусственного интеллекта в управлении предприятием состоят в следующем:

– недостаток данных и качества данных. Многие системы ИИ требуют больших объемов данных для обучения и функционирования. Кроме того, данные могут быть неструктурированными или некачественными. Путь к решению: инвестировать в сбор, хранение и обработку данных. Также можно использовать технологии для очистки и обогащения данных;

– недоверие к ИИ. Многие управленцы и сотрудники могут не доверять решениям, принятым системами ИИ, из-за их непрозрачности. В целях решения необходимо развивать и применять объяснимые модели машинного обучения, чтобы сделать процесс принятия решений более понятным. Также важно обучать персоналу, как работать с ИИ и понимать его решения [10, с. 55].

– проблемы конфиденциальности и безопасности. Использование ИИ может создавать риски для конфиденциальности данных и быть подвержено атакам. Путь к решению: инвестировать в средства кибербезопасности, шифрование данных и строгий контроль доступа к информации. Также важно соблюдать законодательные нормы о защите данных;

– интеграция с существующими системами. ИИ-системы часто требуют интеграции с уже существующими системами управления предприятием, что может быть сложным. Путь к решению: разработка

плана интеграции, использование стандартов API и платформ для интеграции ИИ с существующими системами [4, с. 134].

Применение ИИ в управлении предприятием может быть мощным инструментом для оптимизации бизнес-процессов и принятия более информированных решений. Однако, для успешного внедрения, необходимо рассматривать проблемы и эффективно их решать, уделяя внимание как техническим, так и организационным аспектам [9, с. 10].

Следует отметить, что на данный момент наиболее активные области бизнеса, где происходит активное внедрение инноваций в области искусственного интеллекта (ИИ), включают: интеллектуализация процессов разработки новых продуктов и услуг; усовершенствование существующих продуктов через использование ИИ-технологий; оптимизация производства, включая повышение производительности, снижение энергопотребления, увеличение пропускной способности и совершенствование диагностических процедур; трансформация сферы управления человеческими ресурсами, включая подбор и удержание сотрудников, а также мониторинг результатов их деятельности; изменения в системах продвижения, маркетинга и рекламы, включая аналитику обслуживания и клиентской поддержки, сегментацию клиентов и использование ИИ в взаимодействии с клиентами и партнерами; оптимизация логистики, закупок и поставок; управление рисками, включая моделирование рисков, прогнозирование рисков, тренировочные симуляции рисков и анализ предыдущих инцидентов; стратегическое управление и принятие управленческих решений; управление корпоративными финансами.

При анализе областей, в которых системы искусственного интеллекта применяются в предприятиях, можно выявить следующие позитивные аспекты управления, основанные на данных технологиях:

- Способность к масштабированию бизнеса без роста издержек. Автоматическая обработка запросов и подбор предложений при значительном увеличении числа клиентов не приводит к увеличению транзакционных расходов [5, с. 54].

- Индивидуальная настройка товаров и услуг при обслуживании большого числа клиентов. Интеллектуальная система управления автоматически адаптирует продукты на основе предыдущих заказов и просмотров каталога клиентами.

- Обеспечение объективности процесса управленческого решения через его автоматизацию. Это приводит к уменьшению вероятности ошибок, которые могли бы быть допущены субъективными лицами.

- Мониторинг состояния рынка. Технологии умного управления способны отслеживать изменения и анализировать динамику всех рыночных процессов, таких как появление новых продуктов и изменение потребительских предпочтений.

С помощью искусственного интеллекта возможно анализировать покупательские привычки компании, учитывая различные факторы, такие как предыдущее поведение клиентов и внешние переменные, например, погода, сезон и время суток. Этой технологией первоначально начал активно пользоваться сектор розничной торговли, где внедрялись скидочные и накопительные карты. Эти карты позволяли собирать обширные данные о каждом клиенте. В конечном итоге компания способна прогнозировать спрос на конкретные товары и предполагать покупки клиентов. Amazon, например, патентовал технологию, которая позволяет доставлять товары клиентам до того, как они сделают заказ. Кроме того, это содействует увеличению продаж сопутствующих товаров путем их рекомендации в момент наибольшей вероятности покупки пользователем [6, с. 176].

В настоящее время информация является одним из самых ценных активов на рынке, включая сферу рекламы. Многие ресурсы могут предоставлять свои услуги бесплатно, но взамен они собирают полную информацию о пользователях. Крупные агрегаторы собирают данные с различных ресурсов, создавая огромную базу данных, которую можно обработать только с помощью искусственного интеллекта. Это позволяет делать практически всю рекламу точечной и настраивать ее под каждого пользователя, что повышает эффективность рекламных предложений. Этот процесс приносит выгоду как покупателям рекламы, которым нужен эффективный инструмент для увеличения дохода, так и рекламодателям, которые привлекают клиентов и способствуют развитию бизнеса [7, с. 180].

На данный момент, помимо использования искусственного интеллекта в торговых залах, транспортно-логистические департаменты активно применяют современные технологии для управления мобильными работниками. Каждому водителю предоставляется маршрутный лист, оптимизированный автоматически на основе текущей ситуации на дорогах и особенностей перевозимого груза. Эти решения, оснащенные элементами искусственного интеллекта, также используются для предотвращения потерь в случае неожиданных поломок холодильного оборудования. Система анализирует данные, полученные от специальных датчиков, и заранее информирует эксплуатационную службу о любых отклонениях в температурном режиме [8, с. 203].

Таким образом, ИИ позволяет автоматизировать множество рутинных операций, таких как обработка данных, мониторинг запасов, составление отчетов и даже некоторые аспекты управления персоналом. Это освобождает сотрудников от монотонных задач и позволяет им сосредотачиваться на более стратегических задачах. Системы ИИ способны анализировать большие объемы данных и делать точные прогнозы. Это помогает предприятиям принимать более обоснованные решения в области стратегии, маркетинга и финансов. ИИ может использоваться для улучшения обслуживания клиентов через персонализированные рекомендации, чат-боты и системы автоматизированного обслуживания. Это способствует увеличению удовлетворенности клиентов и лояльности к бренду.

#### Литература

1. Бамбуров В.А. Применение технологий искусственного интеллекта в корпоративном управлении / В.А. Бамбуров // Государственная служба. – 2018. – № 3 (113). – С. 23-28.
2. Вербицкая В.В., Соколова Я.А. Применение систем искусственного интеллекта в управлении предприятием // Материалы МСНК «Студенческий научный форум 2023». – 2021. – № 8. – С. 104-107.
3. Галимбекова А.Г. Влияние цифровых технологий на современные задачи менеджмента / А.Г. Галимбекова // Инновационная наука. – 2022. – № 4-2. – С. 72-74.
4. Гонтарь А.А. Искусственный интеллект в системе обеспечения экономической безопасности банка. В сборнике: Фундаментальная наука и технологии – перспективные разработки. Материалы XIII международной научно-практической конференции. н.-и. ц. «Академический». – 2017. – № 3. – С. 133-136.
5. Каталкина М.Ю. Проблемы развития цифрового управления / М.Ю. Каталкина, Е.Ю. Кузьмина, А.В. Савченко // E-Management. – 2022. – № 1. – С. 52-58.
6. Кравцова Е.А., Панченко К.С. Технологии искусственного интеллекта в управлении предприятиями // Современные тенденции в экономике и управлении: новый взгляд. – 2016. – № 37-2. – С. 174-179.
7. Кочкин Т.Н. Сферы применения искусственного интеллекта в бизнесе России / Т.Н. Кочкин // Молодой ученый. – 2022. – № 3 (398). – С. 180-181.
8. Нифедьева Д.О., Крылова В.А. Нейросети: как искусственный интеллект помогает в бизнесе. В сборнике: Цифровизация экономики: направления, методы, инструменты. Сборник материалов I всероссийской студенческой научно-практической конференции. – 2019. – № 9. – С. 201-204.
9. Полторацкая Т.Б. Информационные технологии и современный менеджмент компаний / Т.Б. Полторацкая, О.В. Жилкина // Экономика и экологический менеджмент. – 2013. – № 3. – С. 6-13.
10. Романова И.А. Системы искусственного интеллекта в работе по управлению персоналом // Шаг в будущее: искусственный интеллект и цифровая экономика. – 2017. – № 1. – С. 54-57.

#### Application of artificial intelligence systems in enterprise management Nikolsky Ya.V.

Synergy University

This study is devoted to the analysis and characterization of the features of the use of artificial intelligence systems in enterprise management. In addition, the article discusses problems and solutions associated with the use of artificial intelligence systems in enterprise management. The article also identifies the most active areas of business where innovations in the field of artificial intelligence are being actively introduced. The author identifies positive aspects of management based on artificial intelligence technologies. In modern organizations, artificial intelligence is becoming a key factor in management, completely reconsidering the roles and mechanisms of management activities, decision-making systems, as well as interaction and communication within the enterprise. Therefore, the issue of introducing artificial intelligence into management is urgent in our time.

Keywords: artificial intelligence, management, enterprise, technology, computer.

#### References

1. Bamburov V.A. Application of artificial intelligence technologies in corporate management / V.A. Bamburov // State service. – 2018. – No. 3 (113). – pp. 23-28.
2. Verbitskaya V.V., Sokolova Y.A. Application of artificial intelligence systems in enterprise management // Materials of the MSNK “Student Scientific Forum 2023”. – 2021. – No. 8. – P. 104-107.
3. Galimbekova A.G. The influence of digital technologies on modern management tasks / A.G. Galimbekova // Innovative science. – 2022. – No. 4-2. – pp. 72-74.
4. Gontar A.A. Artificial intelligence in the system for ensuring the economic security of a bank. In the collection: Fundamental science and technology - promising developments. Materials of the XIII International Scientific and Practical Conference. n.-i. c. «Academic». – 2017. – No. 3. – P. 133-136.
5. Katalkina M.Yu. Problems of digital management development / M.Yu. Katalkina, E.Yu. Kuzmina, A.V. Savchenko // E-Management. – 2022. – No. 1. – P. 52-58.
6. Kravtsova E.A., Panchenko K.S. Artificial intelligence technologies in enterprise management // Modern trends in economics and management: a new view. – 2016. – No. 37-2. – P.174-179.
7. Kochkin T.N. Areas of application of artificial intelligence in Russian business / T.N. Kochkin // Young scientist. – 2022. – No. 3 (398). – pp. 180-181.
8. Nifedieva D.O., Krylova V.A. Neural networks: how artificial intelligence helps in business. In the collection: Digitalization of the economy: directions, methods, tools. Collection of materials from the 1st All-Russian Student Scientific and Practical Conference. – 2019. – No. 9. – P. 201-204.
9. Poltoratskaya T.B. Information technologies and modern management of companies / T.B. Poltoratskaya, O.V. Zhilkina // Economics and environmental management. – 2013. – No. 3. – P. 6-13.
10. Romanova I.A. Artificial intelligence systems in personnel management // Step into the future: artificial intelligence and digital economy. – 2017. – No. 1. – P. 54-57.

# Формирование благоприятной рабочей среды с помощью культурно-инновационных инструментов как фактор устойчивого развития предприятия

**Пузиков Илья Федорович**

студент Российский экономический университет им. Г.В. Плеханова

**Колесников Анатолий Викторович**

Кандидат экономических наук, доцент, Российский экономический университет им. Г.В. Плеханова

Целью статьи является определение взаимосвязи между личными и организационными ценностями в инновационной компании и соответствие основных элементов организационной культуры предприятия требованиям его инновационного развития. Исследование заключается в определении способов улучшения деятельности персонала путем изменения организационной культуры. Для достижения цели данного исследования проведен опрос сотрудников инновационной российской компании, который проводился в организационном порядке для определения соответствия культуры в целом, а также его основных элементов (личные и организационные ценности) к современным условиям бизнеса. Главный используемый метод исследования: анкетный опрос, библиографический анализ и контент-анализ.

Сделан вывод, что организационная культура является активным ресурсом при управлении устойчивым развитием и является частью организационных инноваций. Хорошо обоснованный и адекватный выбор направлений и методов организационных изменений является важным фактором в достижении устойчивости бизнеса. Результаты анализа предполагают необходимость изменений существующей организационной культуры данной компании.

**Ключевые слова:** устойчивое развитие, инновации, организационная культура, персональные качества, организационные ценности; оценка организационных изменений

## Введение

Предприятие как частный случай организации представляет собой сложный механизм, где каждое звено играет важную роль, начиная от собственников, акционеров и представителей руководящего состава, заканчивая сотрудниками структурных подразделений и отделов [1, 2]. Основоположники менеджмента единогласно подчеркивают важность благоприятной рабочей среды, так как именно она способствует высокой производительности труда. Производительность труда зависит от большого количества факторов, таких как размер вознаграждения, социальные блага, объем труда, эргономичность рабочего помещения и т.д. [3].

## Факторы рабочей среды организации

Рабочая среда - это место, где происходит взаимодействие людей и технологий [4]. В том случае, если рабочее место не является привлекательным, безопасным, удобным и продуктивным для сотрудников, это приводит к подрыву деятельности организации и всей экономики в целом. Упомянутые факторы формируют рабочую среду организации.

Формированию благоприятной рабочей среды в организации способствует эффективная корпоративная культура. Отечественный теоретик Е.А. Смирнов в своем исследовании отметил, что корпоративная культура организации представляет собой некий набор традиций, обычаев и ритуалов, формирующихся внутри организации, которые способствуют формированию единого коллективного сознания и идентичности [5].

На современном этапе развития экономики многие хозяйствующие субъекты для поддержания и повышения эффективности корпоративной культуры стараются повысить производительность труда и безопасность на рабочем месте с помощью инноваций. Е.О. Аборкина и Т.Н. Скоробогатова отмечают, что креативность является исходным пунктом для инноваций [6]. Определение инновационной корпоративной культуры представляет собой социальную среду в организации, которая способствует разработке и внедрению новых идей [7, 8].

В научных и бизнес-сферах для описания подобной среды часто используются различные термины, такие как организационная креативность, предпринимательская креативность, корпоративная креативность, творческий климат, инновационный климат, культура, способствующая инновациям и другие [9].

Упомянутая выше терминология подчеркивает, что атмосфера корпоративной культуры, способствующая творчеству, благоприятствует формированию идей и развитию инноваций внутри организации [10, 11]. Инновационная корпоративная культура является ключевым фактором успешного развития организации, обеспечивая специфическую внутреннюю среду, в которой возникают новые идеи, быстро превращающиеся в прототипы, персонал активно экспериментирует и принимает на себя ответственность и риск, а сотрудники непрерывно извлекают уроки из своих и чужих успехов и неудач [2].

Однако, на инновационную корпоративную культуру могут влиять различные факторы внутренней среды организации, такие как стратегия компании, система ценностей, структура управления и другие внутренние процессы. Каждая из этих характеристик оказывает влияние на элементы подхода к развитию инновационной корпоративной культуры. Необходимо учитывать и анализировать данные факторы для создания благоприятной среды, способствующей инновациям и развитию организации.

Характерным примером использования культурно-инновационных инструментов для формирования благоприятной рабочей среды является предприниматель Уильям Макнайт, который разработал стратегию гибкого графика работы, позволяющую сотрудникам использо-



вать 15% своего рабочего времени для размышлений и творческих занятий, не связанных с текущими задачами. Макнайт верил, что упомянутый подход к коллективному мышлению приведет к новым открытиям и призывал к тому, чтобы сотрудники могли свободно выражать свои идеи, вне зависимости от их должностей, так как именно взаимодействие разных точек зрения может привести к лучшим решениям.

Руководители организаций, которые успешно внедряют инновации, действуют больше как наставники, чем как строгие начальники. Они снимают барьеры между отделами, способствуя обмену опытом и созданию лучших решений. Проблемы обсуждаются открыто, чтобы каждый сотрудник мог внести свой вклад в их решение. Примером такого подхода может служить компания Tesla, где под руководством Илона Маска у каждого сотрудника есть возможность погружаться в различные области деятельности. Данная тенденция способствует коллективному творчеству и появлению новых идей [12].

Подобная практика интрапренерства, где сотрудники выступают как основатели стартапов, но работают внутри компании, становится все более популярной, так как она способствует развитию инноваций и позволяет талантливым людям воплощать свои идеи в жизнь без необходимости покидать текущее место работы [13 - 15].

Не менее известным примером является компания Zappos, которая славится своей корпоративной культурой. При приеме на работу проводится важное собеседование, в рамках которого новым сотрудникам предлагается 2 тыс. долларов за отказ от работы. Каждому члену команды преподаются 10 фундаментальных принципов работы в коллективе. Повышение заработной платы зависит исключительно от производительности сотрудника, а не от офисной политики. Zappos привлекает сотрудников, которые разделяют ценности корпоративной культуры компании, что способствует созданию комфортной рабочей обстановки. Довольные сотрудники – залог удовлетворенных клиентов [16].

По сравнению с другими представителями отрасли, Chevron выделяется заботой о безопасности и поддержке сотрудников и членов коллектива. Chevron продемонстрировала заботу о своих сотрудниках, предоставляя культурно-досуговые и разнообразные спортивные клубы на своей территории. Компания также предлагает другие программы в области здравоохранения и поощряет сотрудников делать перерывы в течение рабочего дня, что свидетельствует о заботе о персонале [17].

Следовательно, в современных условиях развития мировой экономики наблюдается высокая степень конкуренции среди организаций, занимающихся различными видами деятельности. Многие собственники бизнеса стремятся повышать конкурентоспособность своих организаций, опираясь на различные тренды, современные технологии и научно-технологические инновации. Установлено, что инновации также затрагивают и корпоративную культуру организаций, способствуя формированию благоприятной рабочей среды, которая, в конечном итоге, благоприятствует устойчивому развитию.

### Заключение

Это исследование установило взаимосвязь между личными и организационными ценностями внутри инновационной компании, имеющей высокий потенциал развития, но не способной полностью реализовать этот потенциал с помощью существующей организационной культуры.

На основе применения методологии, адаптированной к специфике компании оценка сложившейся организационной культуры была получена, были определены желаемая организационная культура и даны рекомендации по изменению развития организационной культуры. В ходе исследования были выявлены проблемные места в построении организационной культуры компании, главной из которых является несоответствие между личными и организационными ценностями.

С помощью методологии, адаптированной к требованиям инновационного развития, проведена оценка существующей организационной культуры, выявлены расхождения между текущей и желаемой организационной культурой, а также даны рекомендации по изменениям в организационной культуре.

### Литература

1. Кожаев Ю.П., Шайтура С.В. Управление ресурсами предприятий - Учебное пособие - Бургас, 2016, 107 с.
2. Саул А.Н. Организация предпринимательской деятельности / Учебное пособие // СПб.: АНО ИПЭВ, 2009. – 336 с.
3. Зюкин Д.А. Результативность производства зерна в хозяйствах разного типа // Вестник Курской государственной сельскохозяйственной академии. 2018. №9. С. 263-267.
4. Батоврина Е.В. Мотивация инновационного поведения персонала / Е.В. Батоврина // Государственное управление. Электронный вестник. — 2020. — No 81. — 232 с.
5. Смирнов Э. А. Основы теории организации / Э. А. Смирнов. М. : ЮНИТИ, 2008. - 211 с.
6. Аборкина Е.О. Подходы к определению сущности «инноваций» в отечественной и зарубежной науке / Е.О. Аборкина, Т.Н. Скоробогаева // В центре экономики. — 2022. — Т. 3. — No 1. — с. 12-18.
7. Мадьяров А.А. Корпоративная социальная ответственность в системе управления коммерческих банков // Славянский форум. - 2015. - № 1 (7) - с. 162-169.
8. Ордов К.В. Перспективы корпоративных финансов в условиях глобализации // Славянский форум. - 2014. - № 2 (6). - с. 96-99.
9. Шамарова Г.М. Корпоративная социальная ответственность: отечественный и зарубежный опыт // Славянский форум. - 2015. - № 1 (7). - с. 324-331.
10. Зюкин Д.А., Солошенко Р.В. Выявление кластеров зерносеющих организаций, обладающих более высокой эффективностью и инновационной восприимчивостью // Вестник Курской государственной сельскохозяйственной академии. 2019. № 8. С. 225-231.
11. Зюкин Д.А., Солошенко Р.В. Направления активизации инновационной деятельности в зернопродуктовом подкомплексе РФ // Вестник Курской государственной сельскохозяйственной академии. 2019. №7. С. 161-168.
12. Минитаева А.М. Развитие и стимулирование инновационной деятельности современного ВУЗА. // Человеческий капитал и профессиональное образование. 2016. № 1 (17). С. 29-31.
13. Германов В.Е., Шайтура С.В. Классификация стратегий продвижения стартапов электронной коммерции // Славянский форум. - 2012. - № 2 (2) - с. 154-163.
14. Германов В.Е., Шайтура С.В. Методика разработки стартапа электронной коммерции // Славянский форум. - 2013. - № 2 (4) - с. 48-55.
15. Германов В.Е., Шайтура С.В. Моделирование стартапов электронной коммерции на рынке товаров и услуг // Славянский форум. - 2012. - № 1 (1) - с. 171-176.
16. Китова О.В., Шайтура С.В. Информационный маркетинг - Учебное пособие / Бургас, 2016
17. Шайтура С.В. Развитие геомаркетинга // Науки о Земле. 2019. № 4. С. 35-47.
18. Шайтура С.В., Галкин Д.А. Геомаркетинговый анализ больших данных // Информационные технологии. 2021. Т. 27. № 4. С. 180-187.

### Formation of a favorable working environment with the help of cultural and innovation tools as a factor of sustainable development of the enterprise

Puzikov I.F., Kolesnikov A.V.

Russian Economic University named after. G.V. Plekhanov

The purpose of the article is to determine the relationship between personal and organizational values in an innovative company and the compliance of the main elements of the organizational culture of the enterprise with the requirements of its innovative development. The research is to identify ways to improve staff performance by changing organizational culture. To achieve the goal of this study, a survey of employees of an innovative Russian company was conducted, which was carried out in an organizational manner to determine the conformity of the culture as a whole, as well as its main elements (personal and organizational values) to modern business conditions. The main research method used: questionnaire, bibliographic analysis and content analysis.

It is concluded that organizational culture is an active resource in managing sustainable development and is part of organizational innovation. A well-founded and adequate choice of directions and methods of organizational change is an important factor in achieving business sustainability. The results of the analysis suggest the need for changes in the existing organizational culture of this company.

Keywords: sustainable development, innovation, organizational culture, personal qualities, organizational values; assessment of organizational changes

### References

1. Kozhaev Yu.P., Shaitura S.V. Enterprise resource management - Textbook - Burgas, 2016, 107 p.
2. Saul A.N. Organization of entrepreneurial activity / Textbook // St. Petersburg: ANO IPEV, 2009. – 336 p.
3. Zyukin D.A. Efficiency of grain production in farms of different types // Bulletin of the Kursk State Agricultural Academy. 2018. No. 9. pp. 263-267.
4. Batovrina E.V. Motivation of innovative behavior of personnel / E.V. Batovrina // Public administration. Electronic newsletter. — 2020. — No. 81. — 232 p.
5. Smirnov E. A. Fundamentals of the theory of organization / E. A. Smirnov. M.: UNITY, 2008. - 211 p.
6. Aborkina E.O. Approaches to determining the essence of “innovation” in domestic and foreign science / E.O. Aborkina, T.N. Skorobogatova // At the center of the economy. - 2022. - T. 3. - No. 1. - p. 12-18.
7. Madyarov A.A. Corporate social responsibility in the management system of commercial banks // Slavic Forum. - 2015. - No. 1 (7) - p. 162-169.
8. Ordov K.V. Prospects for corporate finance in the context of globalization // Slavic Forum. - 2014. - No. 2 (6). - With. 96-99.
9. Shamarova G.M. Corporate social responsibility: domestic and foreign experience // Slavic Forum. - 2015. - No. 1 (7). - With. 324-331.
10. Zyukin D.A., Soloshenko R.V. Identification of clusters of grain sowing organizations with higher efficiency and innovative susceptibility // Bulletin of the Kursk State Agricultural Academy. 2019. No. 8. P. 225-231.
11. Zyukin D.A., Soloshenko R.V. Directions for enhancing innovation activity in the grain product subcomplex of the Russian Federation // Bulletin of the Kursk State Agricultural Academy. 2019. No. 7. pp. 161-168.
12. Minitaeva A.M. Development and stimulation of innovative activities of a modern university. // Human capital and professional education. 2016. No. 1 (17). pp. 29-31.
13. Germanov V.E., Shaitura S.V. Classification of strategies for promoting e-commerce startups // Slavic Forum. - 2012. - No. 2 (2) - p. 154-163.
14. Germanov V.E., Shaitura S.V. Methodology for developing an e-commerce startup // Slavic Forum. - 2013. - No. 2 (4) - p. 48-55.
15. Germanov V.E., Shaitura S.V. Modeling of e-commerce startups in the market of goods and services // Slavic Forum. - 2012. - No. 1 (1) - p. 171-176.
16. Kitova O.V., Shaitura S.V. Information marketing - Textbook / Burgas, 2016
17. Shaitura S.V. Development of geomarketing // Earth Sciences. 2019. No. 4. P. 35-47.
18. Shaitura S.V., Galkin D.A. Geomarketing analysis of big data // Information technologies. 2021. T. 27. No. 4. pp. 180-187.

# Практические аспекты проектирования корпоративных инновационных систем в российских компаниях

**Смирнов Александр Владимирович**

аспирант, Департамента «Менеджмента» Финансового университета при Правительстве Российской Федерации, alexander.smirnov.vc@gmail.com

В актуальной российской научной литературе описываются подходы к построению корпоративных инновационных систем, а также перечисляются их возможные элементы. Зачастую данные подходы заимствованы из зарубежной практики. В современных условиях функционирования российского инновационного рынка многие подходы к построению корпоративных инновационных систем перестают работать в связи наличием ряда особенностей. В частности, разрываются международные цепочки поставок, вводятся ограничения на импорт и экспорт определенных категорий товаров в т.ч. высокотехнологичной продукции. Указанные ограничения приводят к невозможности для российских компаний использовать механизмы поиска решений на международном рынке, что существенно меняет их подходы к управлению инновационным процессом, смещая его в сторону собственных разработок.

**Ключевые слова:** инновации, корпоративные инновационные системы, промышленные компании, бизнес-модель, открытые инновации, импорт, экспорт.

Корпоративные инновационные системы в большинстве российских компаний проходят этап начального развития в рамках своего жизненного цикла. Значение данных систем является важным как для промышленных компаний, которые наиболее инертны по отношению к внедрению новых процессов и технологий, так и для компаний непромышленного сектора, в которых от внедрения передовых инновационных технологий зависит конкурентоспособность компании.

Под корпоративной инновационной системой подразумевается совокупность различных элементов, взаимодействующих между собой с целью создания продуктовых или процессных инноваций в рамках компании. Сама система на уровне компании может включать различные элементы: отдельных сотрудников, в том числе лиц принимающих решения, проектные команды, департаменты, бизнес-единицы: проектные инкубаторы, центральные или децентрализованные центры исследований и разработок (НИОКР центры), лаборатории или группы содействия, а также различные процессы, связанные с внедрением и развитием инновационной деятельности в компании как в продуктовом, так и процессном контексте.

Корпоративные инновационные системы могут служить для диверсификации бизнеса путем поиска новых направлений, модернизации существующих процессов, а также выполнять имиджевую функцию во взаимоотношении с общественностью и органами государственной власти, привлекая внимание к новым методам и подходам в работе компании. Однако важно определить какой набор и сочетание элементов является оптимальным для корпоративных инновационных систем в современных промышленных компаниях.

В актуальной российской научной литературе описываются подходы к построению корпоративных инновационных систем, а также перечисляются их возможные элементы. При этом, зачастую данные подходы заимствованы из зарубежной практики.

В многом зарубежная практика работы с инновационными проектами базируется на модели открытых инноваций, которая в начале 2000х годов пришла на смену ранее существовавшей концепции закрытых инноваций –разработке продуктов внутри компании. Модель открытых инноваций предполагает, что компания при разработке новых технологий и продуктов не только рассчитывает на собственные внутрикорпоративные НИОКР, но и активно привлекает инновации и компетенции на рынке.

Однако данная теория также имеет ряд недостатков. В частности, сложность интеграции внешних проектов, необходимость реформирования под внутренние потребности, риск утечки конфиденциальной информации и т.д. Для российского рынка также характерна низкая зрелость инновационных проектов и неготовность к внедрению и масштабированию.

Кроме того, динамично развивающаяся внешняя среда формирует новые требования к развитию корпоративных инновационных систем в российских компаниях. В современной геополитической обстановке многие устоявшиеся процессы перестают работать. В частности, разрываются международные цепочки поставок, вводятся ограничения на импорт и экспорт определенных категорий товаров в т.ч. высокотехнологичной продукции. Указанные ограничения приводят к невозможности для российских компаний использовать механизмы поиска решений на международном рынке, что существенно меняет их подходы к управлению инновационным процессом, смещая его в сторону собственных разработок. Отмечается, что данные ограничения приводят практически к невозможности поиска компаниями инновационных проектов на открытых рынках в связи с тем, что зарубежные рынки и технологии отказываются закрытыми, а на российском рынке отсутствует достаточное количество проектов в высокой степени прорабо-

таннысти и зрелости, чтобы они могли быть интегрированы корпораций в свои процессы и принести существенный эффект в виде подтвержденной финансовой или производственной эффективности.

Также важно отметить, что для построения и успешного функционирования инновационных процессов в компаниях необходимо применение гибких подходов к управлению, наличие высокой степени толерантности к риску, а также эффективное функционирование команд, имеющих опыт работы с инновационными процессами. Для многих современных компаний в России данные требования, зачастую, нехарактерны. Процессы жестко регламентированы, а иногда и неактуальны, что не создает среду, которая является открытой для изменений. В связи с тем, что компании обладают инертностью по отношению к внедрению инновационных подходов, а динамично меняющаяся реальность вынуждает осуществлять поиск и внедрение инновационных процессов и технологий, компании зачастую начинают работу с инновациями с внедрения их лишь в некоторые процессы. Например, в рамках одного бизнес-подразделения, которым в том числе может выступать центр корпоративных инноваций, как одна из удобных форм организации работы с инновационными процессами. Создание таких центров является одним из первых этапов на пути компании к построению полноценной корпоративной инновационной системы. Создание центров корпоративных инноваций, не оказывает существенного эффекта на всю компанию, но позволяет локально тестировать различные подходы к работе с инновациями.

В свою очередь компании, находящиеся на более зрелой стадии работы с инновациями, организуют свою корпоративную инновационную систему не только вокруг одного подразделения, такого как центр корпоративных инноваций. Они системно выстраивают работу по внедрению инноваций в различные процессы на уровне всей компании, развивая процессную и инновационную зрелость.

Для определения актуального уровня применения современными российскими компаниями модели поиска инновационных проектов на открытом рынке, целей инновационной деятельности компаний, наиболее эффективных элементов корпоративных инновационных систем, а также поиска взаимосвязей между процессной и инновационной зрелостью автором статьи подготовлен и проведен опрос более 100 респондентов - сотрудников современных российских промышленных компаний, ведущих инновационную деятельность.

Среди участников опроса представители таких компаний, как Сибур, РЖД, Ростелеком, Уралхим, МТС, Сбер, Полос, ВТБ, Северсталь, Газпром, Новатэк, ПГК, ВЭБ, Илим, Норникель, Росатом и многие другие. Большинство респондентов не являются непосредственными представителями подразделений, занимающихся внедрениями инноваций, для получения более объективных результатов. Однако они работают во взаимосвязанных подразделениях и обладают достаточным уровнем информированности об инновационном процессе организаций, в которых они работают, для компетентного ответа на обозначенные вопросы.

Согласно данным проведенного исследования, большинство респондентов считает, что «Количество проектов недостаточно, а имеющиеся на рынке не готовы к внедрению».

Опрос: «Если компания работает с открытым рынком инновационных проектов в РФ, оцените степень зрелости этого рынка?»



Источник – составлено автором  
Рисунок 1.

Таким образом, современные российские промышленные компании широко применяют концепцию поиска проектов на открытом рынке. Однако рынок представлен недостаточно качественными проектами. На основании этого можно сделать вывод, большинство ис-

пользуемых в российской практике элементов корпоративных инновационных систем, связанных с поиском проектов на открытом рынке, не оказывает существенного реального влияния на бизнес компании.

В качестве основных причин возникновения данной ситуации на рынке можно считать его низкую степень зрелости, неготовность самих проектов и компаний к эффективной работе с крупными игроками, низкое количество качественных проектов на зрелых стадиях, а также отсутствие широкого доступа к зарубежным технологиям.

Большинство компаний на российском рынке используют подход к поиску проектов на открытом рынке для целей поддержания имиджа инновационной компании во взаимоотношении с общественностью и органами государственной власти функцию. Зачастую компании декларируют в публичном поле большое количество рассмотренных и даже пилотных проектов, однако реальное полноценное внедрение технологий, отобранных таким образом, крайне низкое. Что также подтверждается данными проведенного опроса.

Еще одной из задач исследования являлось – определение оптимального формата корпоративной инновационной системы для российских промышленных компаний. Данный вопрос также исследовался в рамках проведенного опроса и большинство респондентов ответили, что несмотря на активное использование различных элементов корпоративных инновационных систем, в том числе связанных с поиском проектов на открытом рынке, наиболее эффективными (с подтвержденным реальным эффектом) являются классические НИОКР подразделения компании, занимающиеся улучшением существующей продукции и разработкой новых решений. Как описано выше, рынок инновационных проектов в России недостаточно развит, а доступ к зарубежным проектам существенно ограничен. В этой связи такой научно-исследовательский центр, занимающийся собственной разработкой решений, должен являться ядром корпоративной инновационной системы для промышленных компаний. Остальные возможные элементы могут его дополнять, создавая позитивный имидж компании, а также осуществляя сбор новых проектов и идей. Однако отмечается, что эффект от них существенно более низкий, чем от основных подразделений, занимающихся НИОКР.

Также в числе задач исследования рассматривается взаимосвязь процессной зрелости компаний и эффективности корпоративных инновационных систем. Для целей данного исследования выбрана методика оценки зрелости системы управления бизнес-процессами компании (СУБП). Где СУБП — это совокупность методов, инструментов, ресурсов и внедренных бизнес-процессов, направленная на эффективное развитие компании на основе управления каждым значимым бизнес-процессом в рамках его жизненного цикла.

Респонденты участвующие в опросе, проводили оценку зрелости бизнес-процессов компании по различным установленным параметрам СУБП, а далее отвечали на вопросы относительно корпоративных инновационных систем компаний. Результаты исследования показали, что респонденты из компаний с более высоким уровнем процессной зрелости выше оценивают эффективность корпоративных инновационных систем этих компаний. Примерами могут послужить РЖД, Сибур, Ростелеком. Где респонденты отметили наибольший из опрошенных промышленных российских компаний уровень зрелости бизнес-процессов, при этом при анализе практических примеров был отмечен существенный реальный эффект от инновационной деятельности. Таким образом, можно сделать вывод что в компаниях с наиболее зрелыми бизнес-процессами степень эффективности корпоративных инновационных систем выше, так как работа с инновациями, как и другие процессы в компании требует эффективного структурирования и контроля.

Результаты исследования можно представить в виде следующих ключевых тезисов:

1. Большинство российских промышленных компаний используют концепцию поиска проектов на открытом рынке. Также эти данные подтверждаются исследованием Venture Barometer. Согласно данному исследованию, наиболее популярными в России решениями для поиска проектов на открытом рынке являются инкубаторы, акселераторы. Однако количество проектов готовых к внедрению недостаточно, имеющиеся на рынке проекты находятся на низких стадиях развития.

2. Большинство компаний на российском рынке используют подход к поиску проектов на открытом рынке преимущественно для целей поддержания имиджа инновационной компании во взаимоотношении с общественностью и органами государственной власти функцию.

3. Несмотря на активное использование различных элементов корпоративных инновационных систем, в том числе связанных с поиском проектов на открытом рынке, наиболее эффективными (с подтвержденным реальным эффектом) являются классические НИОКР подразделения компании, занимающиеся улучшением существующей продукции и разработкой новых решений.

4. По результатам проведенной оценки зрелости бизнес-процессов компании и сопоставлению со зрелостью корпоративных инновационных систем. Можно сделать вывод, что в компаниях с наиболее зрелыми бизнес-процессами степень эффективности корпоративных инновационных систем выше.

Таким образом, российский рынок инновационных проектов имеет ряд отличительных особенностей, которые важно учитывать при проектировании корпоративных инновационных систем компаний. В частности, необходимо делать акцент на внутренние разработки, при этом сохраняя некоторые элементы модели открытых инноваций. Также необходимо повышать процессную зрелость компании, в том числе эффективно выстраивать управление корпоративными инновационными системами.

#### Литература

1. Theorie der wirtschaftlichen. Entwicklung. Von. Dr. Joseph Schumpeter. Hypothesen non fingo. Leipzig,. Verlag von Duncker & Humblot. 1912

2. Chesbrough H., Vanhaverbeke W., West J. Open Innovation: Researching a New Paradigm. - Oxford, 2006.

3. Чесбро Г. Открытые бизнес-модели. IP-менеджмент / Генри Чесбро; Пер. с англ. В.Н. Егорова - М.: Поколение, 2008. - 352 с.

4. Ламберт, Р., & Френц, М. (2008). Открытые и закрытые инновации: сравнительный анализ национальных практик. Форсайт, 2 (3), 16-31.

5. Т.Г. Попадюк концепция корпоративных инновационных систем и её перспективы. Друckerовский вестник. - 2020. - №1. - С. 78-86.

6. Линдер Н.В. Трансформация инновационного поведения российских промышленных предприятий в условиях четвертой промышленной революции: дис. д-р.

7. Закрытые и открытые инновации [Электронный ресурс] // URL: <http://www.manageweek.ru/maws-327-1.html> (дата обращения 05.01.2024).

8. Конкурентные стратегии открытых, закрытых и приоткрытых инноваций [Электронный ресурс] // bstudy URL: [https://bstudy.net/610252/ekonomika/konkurentnye\\_strategii\\_otkrytyh\\_zakrytyh\\_priotkrytyh\\_innovatsiy](https://bstudy.net/610252/ekonomika/konkurentnye_strategii_otkrytyh_zakrytyh_priotkrytyh_innovatsiy) (дата обращения: 10.01.2024)

9. Rusbase. [Электронный ресурс] // URL: <https://rb.ru/story/crowd-companies/> (дата обращения: 05.01.2024).

10. Generation S [Электронный ресурс] // URL: <https://generation-startup.ru/media-center/news/76234/> (дата обращения: 10.01.2024).

#### Practical aspects of corporate innovation systems designing in russian companies Smirnov A.V.

Financial University under the Government of the Russian Federation

Current Russian scientific literature describes approaches of building corporate innovation systems, and also lists of their possible elements. Often these approaches are integrated from the foreign practice. In modern conditions of functioning of the Russian innovation market, many approaches of building corporate innovation systems cease to work due to the presence of a number of features. In particular, international supply chains are being broken, restrictions are being introduced on the import and export of certain categories of goods, incl. high-tech products. These restrictions make it impossible for Russian companies to use mechanisms for finding solutions on the international market, which significantly changes their approaches to managing the innovation process, shifting it towards their own developments.

Keywords: innovation, corporate innovation systems, industrial companies, business model, open innovation, import, export.

#### References

1. Theorie der wirtschaftlichen. Entwicklung. Von. Dr. Joseph Schumpeter. Hypothesen non fingo. Leipzig,. Verlag von Duncker & Humblot. 1912

2. Chesbrough H., Vanhaverbeke W., West J. Open Innovation: Researching a New Paradigm. - Oxford, 2006.

3. Chesbrough G. Open business models. IP Management / Henry Chesbrough; Per. from English V.N. Egorova - M.: Generation, 2008. - 352 p.

4. Lambert, R., & Frenz, M. (2008). Open and closed innovations: a comparative analysis of national practices. Forsyth, 2(3), 16-31.

5. T.G. Popadiuk concept of corporate innovation systems and its prospects. Drucker Messenger. - 2020. - No. 1. - P. 78-86.

6. Linder N.V. Transformation of innovative behavior of Russian industrial enterprises in the conditions of the fourth industrial revolution: dis. dr.

7. Closed and open innovations [Electronic resource] // URL: <http://www.manageweek.ru/maws-327-1.html> (access date 01/05/2024).

8. Competitive strategies of open, closed and slightly open innovations [Electronic resource] // bstudy URL: [https://bstudy.net/610252/ekonomika/konkurentnye\\_strategii\\_otkrytyh\\_zakrytyh\\_priotkrytyh\\_innovatsiy](https://bstudy.net/610252/ekonomika/konkurentnye_strategii_otkrytyh_zakrytyh_priotkrytyh_innovatsiy) (access date: 01/10/2024)

9. Rusbase. [Electronic resource] // URL: <https://rb.ru/story/crowd-companies/> (access date: 01/05/2024).

10. Generation S [Electronic resource] // URL: <https://generation-startup.ru/media-center/news/76234/> (access date: 01/10/2024).

# Инновационные инструменты в системе маркетинговых коммуникаций

Соколов Алексей Павлович

д. э. н., профессор, профессор кафедры управления инновациями ФГБОУ ВО «МИРЭА – Российский технологический университет»

Основу современного общества составляет стремительно растущая сеть электронных знаний и инструментов, охватывающая производителей, поставщиков, продавцов, покупателей и пользователей информации в электронной форме. В статье исследована сущность понятий интернет-маркетинга и инновационного маркетинга в контексте их роли в системе интегрированных маркетинговых коммуникаций. Автором раскрываются особенности теоретических исследований и практических разработок в сфере использования современных технологий цифрового маркетинга, в частности крауд-маркетинга с набором его главных инструментов.

**Ключевые слова:** инновации, маркетинговые коммуникации, интернет-маркетинг, цифровой маркетинг, крауд-маркетинг.

## Введение

Экономические системы в своем развитии проходят шесть стадий от доиндустриального общества вплоть до современной стадии – креативного, или инновационного общества (доиндустриальная, индустриальная, постиндустриальная, информационная, экономика знаний и креативная экономика). Необходимо отметить, что четвертой стадией выступает информационная экономика, которая предполагает экономическое развитие через информационные технологии и системы.

Тем не менее, на наш взгляд, нельзя считать информационную экономику только стадией, поскольку она является необходимой составляющей всех последующих стадий экономического развития.

В настоящее время ситуация сложилась таким образом, когда порядка 60% населения планеты (современный потребитель (3.0), пользуясь Интернетом хорошо информирован о товарах и услугах, требуя персонального подхода к общению. Данный потребитель производит выбор товара за домашним компьютером, в машине или где-то еще, полагаясь на советы друзей и близких, обзоры, отзывы, мнения и т.п.

Следовательно, компаниям необходима реализация интернет-стратегии, поскольку активное перемещение потребителя - уже не просто выбор, а образ жизни.

Последние 10 лет в международном научном сообществе активно продвигаются исследования роли Интернет-сети в развитии мировой экономики, систем управления, бизнес-процессов компаний и маркетинговой деятельности. Для их успеха необходимо использовать современную концепцию интегрированных маркетинговых коммуникаций, которые повышают значимость комплекса продвижения, инструменты которых, усиливая друг друга, создают синергетический эффект.

Теоретические и практические аспекты управления маркетинговыми коммуникациями исследованы в трудах отечественных и зарубежных ученых, среди которых: Т.Л. Багаева, А.И. Бельзецкий, С.А. Вартанов, Н.Ю. Григорьев, Ф. Райхельд, М.Бернс, Д. Дарнелл, А.В. Романовский, Д.А. Шевченко и др.

Анализ научных трудов в сфере обозначенных вопросов свидетельствует о необходимости дальнейшего развития концептуальных основ маркетинговой деятельности предприятий в условиях информационного общества, теоретико-методических положений маркетинговой коммуникационной деятельности в открытых интернет-сообществах, использование технологий крауд-маркетинга и других инновационных технологий.

## Характерные особенности развития инструментов цифрового маркетинга

В современном цифровом мире происходит трансформация маркетинговых функций. В настоящее время маркетинг, сохраняя свои функциональные возможности, меняется, эволюционирует; маркетинговые системы ориентируются на понимание процесса формирования решений потребителей [1]. Учитывая, что население проводит так много времени в цифровом мире, маркетологи должны работать не менее эффективно, как и в традиционных СМИ.

Основными факторами, влияющими на место страны в интегральном рейтинге, выступают: зрелость инфраструктуры, отраслевое проникновение, популярность электронных услуг среди населения, доступ к информации. Самым важным фактором, с весовым коэффициентом 50%, является степень развития телекоммуникационной инфраструктуры. Остальные три составляющие рейтинга имеют равнозначные весовые коэффициенты 16,7% [2].

Не менее важное значение в оценке уровня конкурентоспособности государств играет глобальный рейтинг интегральной мощи. В данном случае Россия из 100 ведущих стран мира и 20 ведущих экономик

в 2023 году находилась на 7 месте с коэффициентов важности в 4,8 при пороговом значении не ниже 3,3. На первом месте в данном рейтинге находятся страны ЕС с коэффициентом 10,8, на втором США с коэффициентом 9,9. На 8 месте, то есть после России признана экономика Бразилии с коэффициентом 4,7.

Необходимо отметить, что в экономическом рейтинге государств в последнее время внимание уделяется показателю отсутствия «электронных препятствий». По сути, данный показатель характеризует уровень проникновения цифровых технологий в различные секторы экономики и государственной службы. Россия, в данном случае из 100 стран, занимает 59-е место, находясь во второй категории вместе с рядом восточноевропейских государств Польшей, Румынией, Чехией, Венгрией.

Основными причинами сложившейся ситуации: дефицит квалифицированных специалистов, высокие затраты (цифровизация производства своего рода бремя, отражающееся на себестоимости продукции), ограниченный доступ к капиталу.

В тоже время ряд секторов экономики России, например, банковский, в сфере цифровизации за последние пять лет преодолел все ограничения и вышел в рейтинг на уровень ведущих мировых банковских держав вопреки санкционным ограничениям. Наблюдается факто того, что все процессы банковской системы России полностью автоматизированы по сравнению со странами Европы и Америки, где все еще наблюдается бумажная чековая форма, которая заполняется вручную.

Такая же ситуация высокого уровня автоматизации в России происходит в государственном секторе, когда в разы сократились процессы ручного оформления документов во всех жизненно необходимых секторах, в том числе социального уровня (здравоохранение, пенсионная система, операции с недвижимостью и наследством и т.п.)

Аналогичная ситуация наблюдается и в современной маркетинговой деятельности когда преобладает концепция интегрированных маркетинговых коммуникаций, предусматривающая их проникновение во все сферы, основываясь на необходимости оценки стратегической роли каждого из ее элементов (рекламы, стимулирования сбыта, PR, личных продаж, выставок, упаковки, прямого маркетинга и т. д.) В стратегии продвижения, поиска их оптимальной комбинации для обеспечения эффективного воздействия коммуникационных программ компании для продвижения марки/бренда.

Цифровой маркетинг в настоящее время «...занимает порядка 25% от объема маркетинговых бюджетов компаний. Предприятия, использующие все доступные цифровые каналы и инструменты связи, в среднем на 25% более прибыльны, чем другие компании. Поэтому в современных условиях маркетологам необходимо, прежде всего, обладать компетенциями в области цифрового маркетинга» [3].

В данном случае целесообразно провести систематизировать такие категории как: «электронный маркетинг», «интернет-маркетинг» и «цифровой маркетинг».

Обобщенно электронный маркетинг представляет собой социальный и управленческий процесс, направленный на удовлетворение потребностей потребителей в сети Интернет при создании предложения и обмена товаров или услуг с помощью информационно-коммуникационных технологий.

На начальной стадии развития интернет - маркетинга его позиционировали в качестве построения ведущих маркетинговых научных коммуникаций через Интернет. Однако интернет – маркетинг нельзя включить в самостоятельную отрасль, поскольку он всего лишь инструмент, обладающий особыми свойствами. Интернет-маркетинг-это инструмент, который решает часть задач маркетинга компании, и не более [4].

Тем не менее, позже (особенно в начале 20-х гг. XXI века с активным распространением коронавирусной инфекции). По сути «...Интернет-маркетинг получил статус нового вида маркетинга, имеющий традиционные элементы (товар, распределение, продвижение, маркетинговые исследования), реализованные с помощью инструментов сети Интернет в дистанционном, интерактивном режиме. Как следствие данная тенденция повлияла на обеспечение и возможность ускорения, удешевления и более качественного осуществления всех маркетинговых процессов» [5].

В настоящее время распространяется мнение о том, что интернет-маркетинг-это совокупность мероприятий, направленных на повышение рейтинга Интернет - ресурса в сети, увеличение посещаемости и, как следствие, привлечение новых клиентов и рост компании, целью которого является повышение эффективности сайта как инструмента современного бизнеса [6].

Таким образом, при определении Интернет-маркетинга у авторов наблюдаются довольно разные мнения и суждения: от подхода к Интернет-маркетингу как инструменту продвижения до определения его в качестве теории и методологии маркетинговой деятельности в новой гипер-медийной среде.

Основными инструментами цифрового маркетинга можно считать «...SEO (оптимизация сайта поисковых системах), поисковый маркетинг (Search Engine Marketing, SEM), клиентоориентированную стратегию развития предприятия в интернет (e-Customer Relationship Management, ECRM), контекстную рекламу, SMM (социальный медиа-маркетинг), технологию Big Data, RTB (торги в реальном времени), виральный маркетинг (Word of Mouth Marketing, WOM), создание имиджа предприятия в интернет (Public Relations, PR 2.0), маркетинг видеосистем (Video Search Marketing, VSM), партнерский маркетинг (Affiliate Marketing, AM), ретаргетинг» [5].

Согласно отчету о цифровых инструментах, основанному на глобальном опросе 7000 специалистов по маркетингу, уже в 2016 году подвергались исследованию основных тенденций, проблем и возможностей, которые будут влиять на маркетологов в ближайшие пять лет в течение 2017-2021 гг. с последующей пролонгацией, охватывая такие направления, как опыт работы с клиентами, оптимизация контента, маркетинг управления данными, мобильные приложения и возможности измерения ROI. Также в ряде исследований приводятся статистические данные, например:

- 60 % предприятий, которые запускают блог, получают больше клиентов;
- 54% B2B-компаний генерируют потенциальных клиентов с помощью социальных медиа;
- 55% пользователей сети Интернет просматривают онлайн-видео ежедневно.

Кроме того, в международной практике ежеквартальные цифровые брифинги, раскрывающие цифровые тенденции из года в год в ряде стран, содержащие результаты опроса разного количества людей респондентов (от 1000 до 5000 человек) относительно топ-приоритетов для их организаций в сфере цифрового маркетинга, важнейшими инструментами озвучили: таргетирование и персонализацию (31% респондентов), оптимизацию контента (29%) и использования социальных сетей (25%) (рис. 1).

Необходимо отметить, что по результатам анализа особенностей поведения потребителей в Интернете выявлено, что существенно увеличилось время их пребывания в сети Интернет, особенно в социальных сетях, усиливается роль информации в процессе покупки, которую получают пользователи в социальных сетях. Например, если в 2015 году 37 % пользователей оставляли отзывы о товаре, то в 2023 г. этот показатель вырос до 75 % [8].



Рис. 1 – Приоритетные направления использования инструментов цифрового маркетинга в компаниях в 2023 г.

Отзывы и рекомендации о собственном потребительском опыте могут способствовать актуализации потребности в покупке у других



пользователей или побудить их к переоценке важности атрибутов продукта и актуализации новой потребности. То есть информация, которая циркулирует в интернете и социальных сетях, ощутимо влияет на процесс покупки товаров.

Исследование возможностей применения технологий сети Интернет в маркетинговой деятельности предприятий обусловили появление такого явления, как крауд-технологии.

Крауд-маркетинг, в свою очередь, представляет собой метод стимулирования продаж товара целевой Интернет-аудитории на основе рекомендаций [7].

В данном случае крауд-технологии целесообразно определить в качестве инструментов организации и использования результатов деятельности сообществ и других неструктурированных групп в сети Интернет на основе социального действия их участников.

По результатам исследования особенностей поведения потребителей определяется рост роли социальных сетей и сообществ в их покупательском поведении. В частности среднее количество сообществ, в которые входили пользователи, например в 2015 году составляла 17,5, а в 2020 году это количество увеличилось до 48,7, и в 2023 году объем продаж в социальных сетях достиг порядка 60% [8].

Главная задача крауд-маркетинга заключается в управлении отзывами и рекомендациями Интернет-пользователей таким образом, чтобы они в конечном итоге работали над продажей компании. Кроме того, в России крауд-маркетинг существенно улучшает репутацию компании и повышает позицию сайта в результатах поиска Яндекс.

Таким образом, крауд-маркетинг является гибридом нескольких видов интернет-продвижения: репутационного менеджмента, стимулирования продаж посредством общения с аудиторией, SEO оптимизации. Крауд стал симбиозом трех подходов, но не является ни одним из них в чистом виде.

В настоящее время основных инструментов крауд-маркетинга в России насчитывается порядка 10, рейтинг по 10-ти балльной шкале которых представлен на рисунке 2.



Рис.2- Рейтинг ведущих сервисов крауд-маркетинга в России в 2023 году

Однако для локального бизнеса узкой тематики пользоваться крауд-маркетингом достаточно сложно исходя из недостаточного количества площадок и поводов для размещения отзывов.

Необходимо отметить, что есть отрасли, для которых крауд не только сложен, но и зачастую неэффективен. Например, для предприятий тяжелой промышленности или продавцов специфического оборудования, интересуют, как правило, узкий круг специалистов. Следовательно, крауд-маркетинг необходимо использовать для потребительского рынка, поскольку промышленный не даст ожидаемого эффекта.

Кроме того, потребители пользуются не только продукцией, они хотят получать интересную информацию о бизнесе, бренде, руководстве компании.

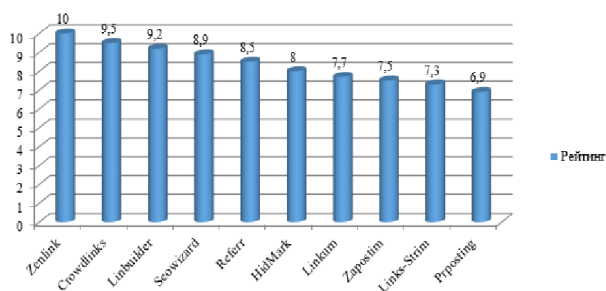
В процессе развития собственного бренда компании с успехом пользуются социальными сетями. Например, в России данную тенденцию подтверждают следующие данные:

- порядка 61 % пользователей в 2023 году входили в сообщества брендов против 47% в 2020 году;
- покупки в социальных сетях в 2020 году составляли 45%, в 2023 году их количество составляет 68%, то есть за два года увеличилось в 1,5 раза.

Следовательно, данная тенденция свидетельствует об усилении влияния сетевой информации на процесс покупки товаров [2].

Рассматривая использование инструментов цифрового маркетинга на примере предприятий агропромышленного сектора, отметим необходимость активизации цифровых сервисов для успешной маркетинговой деятельности, которые должны предусматривать наличие пользователей всех участников рынка - от небольшого фермерского хозяйства до сети супермаркетов. То есть требуется получить возможность найти для себя оптимальный сервис или их оптимальную комбинацию.

Создание цифровых сервисов способствует использовать ряд направлений для применения в маркетинговой деятельности агропромышленных предприятий:

1) оперативность информации. Покупая периодическое издание, даже с рыночной информацией, потребитель платит за то, что уже давно устарело, ведь на подготовку, печать и доставку журнала даже курьерской службой идет не меньше чем 3 дня (иногда до месяца), в то время как в бизнесе преимущество имеет тот, кто принимает решения быстрее и качественнее. Используя цифровые сервисы, можно, например, получить информацию о ценах на всех оптовых рынках страны и даже других стран утром того же дня, на который информация актуальна. Также можно увидеть предложения участников рынка в режиме реального времени и получить аналитику за неделю еще в пятницу, а основную информацию за день-в тот же день.

2) качество и комплексность информации. Часто печатные издания не предлагают комплексный анализ ситуации на рынке. Вся же информация системы рыночной информации должна базироваться на ежедневном анализе всего спектра производства и всех каналов потребления.

3) комплексное продвижение продукции. Часто традиционные СМИ в лучшем случае могут предложить потребителю размещение рекламы за деньги, однако до момента, когда она попадает к потенциальному покупателю, информация может устареть. При этом в случае использования цифровых сервисов средства за рекламу сокращаются, когда время от момента размещения информации на площадке до прямого звонка потенциального покупателя измеряется несколькими минутами.

Наконец необходимо отметить, что инструменты цифрового маркетинга, в том числе крауд-технологии, позволяют расширить деятельность компании с локального рынка на отечественный и международный рынки. При этом как крупные компании, так и малые имеют более-менее одинаковые шансы в борьбе за рынок.

## Заключение

Обобщая вышеизложенное необходимо отметить, что тенденции в сфере цифрового маркетинга в ближайшие годы будут направлены на создание новых видов взаимодействия с аудиторией.

Методика крауд-маркетинга (в составе интегрированных маркетинговых коммуникаций), активизируясь, направлена на комплексное решение проблем, когда продукция должна находиться в удобном месте, быть оригинальной и выделяться среди других, с наличием привлекательной цены и, что самое важное, положительными отзывами, для создания конечного продукта.

В свою очередь для повышения эффективности маркетинговой деятельности, например, в агропромышленной сфере компаниям необходимо:

- осуществлять инвестирование средств в новые направления цифровых каналов общения с имеющимися и потенциальными клиентами;
- выстраивать оригинальные (в том числе креативные) типы отношений для открытия новых возможностей;
- продвигать существенные бонусы с целью привлечения сторонников и создания автономных и сетевых сообществ для укрепления бренда.

Активное развитие цифровых технологий и Интернета, а также повышение уровня значимости качественной и оперативной информации для успешного ведения производства, в том числе в АПК, позволят существенно расширить спектр информационных сервисов и сделать их еще более оперативными.

## Литература

1. Багаева Т.Л. Бренддинг в оптике нелинейного управления. Социология управления коммуникациями в бренддинге. Монография. М.: АКАР/ Фотоиздато, 2023. -392 с.



2. Бельзецкий А.И. Маркетология: онтологические основы общей теории рынков. Монография. М.: Инфра-М.- 2024. -248 с.
3. Вартанов С.А. Экономическая теория рекламы: эффекты и модели. Монография. М.: Изд-во МГУ. -2023.- 222 с.
4. Григорьев Н.Ю. Теоретические основы современных коммуникаций. Нижний Новгород: Профессиональная наука. -2023.-125 с.
5. Райхельд Ф., Бернс М., Дарнелл Д. Взаимная лояльность. Легендарная стратегия искреннего привлечения клиентов. М.: Манн, Иванов и Фербер.- 2023. -304 с.
6. Романовский А.В. Интернет-комментарии в электронных СМИ. Комплексный дискурсивный подход. Монография. М.: Флинта.- 2024. -192 с.
7. Шевченко Д.А. Введение в коммуникативные специальности: журналистика, реклама и связи с общественностью. М.: Директ-Медиа.- 2023. -180 с.
8. Шпаковский В.О., Егорова Е.С. PR-дизайн и PR-продвижение. М.: Инфра-Инженерия. 2024. -452 с.
9. Ясуда Т. Маримо хочет спасти бизнес. Как маркетинг помогает понимать клиентов, обходить конкурентов. М.: Манн, Иванов и Фербер. 2023.- 256 с.
10. Kissane D. Twenty trends in digital marketing for 2016 [Electronic resource] / D. Kissane. – Mode of access: [www.doz.com](http://www.doz.com). – Title from the screen
11. Quarterly Digital Intelligence Briefing: 2016 Digital Trends [Electronic resource]. – Mode of access: <https://econsultancy.com/reports/quarterly-digital-intelligence-briefings>. – Title from the screen.

#### **Innovative tools in the marketing communications system**

**Sokolov A.P.**

MIREA - Russian Technological University

The basis of modern society is a rapidly growing network of electronic knowledge and tools, covering producers, suppliers, sellers, buyers and users of information in electronic form. The article explores the essence of the concepts of Internet marketing and innovative marketing in the context of their role in the system of integrated marketing communications. The author reveals the features of theoretical research and practical developments in the field of using modern digital marketing technologies, in particular crowd marketing with a set of its main tools.

Keywords: innovation, marketing communications, internet marketing, digital marketing, crowd marketing.

#### **References**

1. Bagaeva T.L. Branding in optics of nonlinear control. Sociology of communication management in branding. Monograph. M.: AKAR/Fotoizdato, 2023. -392 p.
2. Belzetsky A.I. Marketing: ontological foundations of the general theory of markets. Monograph. M.: Infra-M. - 2024. -248 p.
3. Vartanov S.A. Economic theory of advertising: effects and models. Monograph. M.: Moscow State University Publishing House. -2023.- 222 p.
4. Grigoriev N.Yu. Theoretical foundations of modern communications. Nizhny Novgorod: Professional Science. -2023.-125 p.
5. Reichheld F., Burns M., Darnell D. Mutual loyalty. A legendary strategy for genuinely attracting customers. M.: Mann, Ivanov and Ferber. - 2023. -304 p.
6. Romanovsky A.V. Internet comments in electronic media. An integrated discursive approach. Monograph. M.: Flinta. - 2024. -192 p.
7. Shevchenko D.A. Introduction to communication majors: journalism, advertising, and public relations. M.: Direct-Media. - 2023. -180 p.
8. Shpakovsky V.O., Egorova E.S. PR design and PR promotion. M.: Infra-Engineering. 2024. - 452 p.
9. Yasuda T. Marimo wants to save the business. How marketing helps you understand customers and outperform competitors. M.: Mann, Ivanov and Ferber. 2023.- 256 p.
10. Kissane D. Twenty trends in digital marketing for 2016 [Electronic resource] / D. Kissane. – Mode of access: [www.doz.com](http://www.doz.com). – Title from the screen
11. Quarterly Digital Intelligence Briefing: 2016 Digital Trends [Electronic resource]. – Mode of access: <https://econsultancy.com/reports/quarterly-digital-intelligence-briefings>. – Title from the screen.

# Организационный дизайн вуза

**Соколов Александр Валерьевич**

к. т. н, доцент кафедры «Железнодорожный путь», Дальневосточный государственный университет путей сообщения

**Соколова Ирина Александровна**

к.ф.н. доцент кафедры «Менеджмент», Дальневосточный государственный университет путей сообщения

В статье рассматривается организационный дизайн вуза в рамках концепции управления человеческими ресурсами, как одно из важнейших условий для реализации социальной миссии вуза, повышения его конкурентоспособности. Анализируются условия инновационной активности вуза с помощью управления человеческим капиталом. Подчеркивается важность человекоцентричного подхода в управлении персоналом для достижения стратегических намерений вуза. Поясняется необходимость вертикальной интеграции стратегии в кадровую политику вуза. Рассматривается возможность эффективного управления персоналом вуза, опираясь на концепцию маркетинга персонала, где основным понятием является клиентоориентированность. Выделяются преимущества внешнего и внутреннего маркетинга персонала при формировании и реализации кадровой политики вуза. Персонал вуза рассматривается как внутренний клиент, поэтому руководством вуза должны учитываться его ценности и мотиваторы, которые можно удовлетворить содержанием работы, способом ее организации и вознаграждением. Профессорско-преподавательский состав рассматривается как интеллектуальная элита вуза, труд которого обеспечивает качество образовательных услуг и продукта. Уделяется внимание инструментам повышения клиентоориентированности профессорско-преподавательского состава вуза, таким как, удовлетворенность, лояльность и вовлеченность. Акцентируется внимание на важности создания проактивной команды профессорско-преподавательского состава с помощью инструментов вовлеченности.

**Ключевые слова:** организационный дизайн, управление человеческими ресурсами, лояльность, вовлеченность, удовлетворенность, маркетинг персонала

Для наращивания конкурентоспособности в новой экономической парадигме, для достижения стратегических целей и для реализации социальной миссии вуз должен иметь эффективный организационный дизайн, который можно рассматривать как архитектуру организации. Организационный дизайн является важным инструментом для повышения эффективности работы организации, достижения стратегических намерений и создания благоприятной и продуктивной организационной среды для всех сотрудников. Он помогает настроить и поддерживать оптимальную структуру и систему управления, способствует развитию лояльности и вовлеченности, поддерживает намерения организации в инновационном развитии.

Конкурентоспособность вуза определяется многими факторами, но одним из важных является человеческий капитал высшего учебного заведения. Цель организационного дизайна вуза — создать такую организационную среду, в которой все категории персонала, особенно интеллектуальная элита в лице профессорско-преподавательского состава, хотя и имеют возможность эффективно выполнять свои ключевые функциональные обязанности. Концепция организационного дизайна способна разработать и поддерживать экологичную организационную среду, в рамках которой между работодателем и сотрудником существуют равноправные отношения, где организация не рассматривает человеческий капитал как ресурс для достижения своих целей, а предоставляет возможность профессионального и личностного развития при реализации профессиональных задач.

Концептуальной оболочкой организационного дизайна является философия менеджмента, которая определяет форму и содержание парадигмы организационного дизайна. На наш взгляд, концепция управления человеческими ресурсами, в полной мере соответствует решению стратегических намерений и социально значимых задач вуза.

В рамках данного подхода акцентируется внимание на персонале организации, который является самым важным организационным активом, где «управление человеческими ресурсами - это стратегический и целостный подход к управлению наиболее ценными активами организации, а именно людьми, которые индивидуально и коллективно вносят свой вклад в достижение организационных целей». [1]

*Человеческие ресурсы* - это персонал организации, обладающий определенной совокупностью качеств и характеристик, способный к успешной профессиональной деятельности в рамках этой организации. Сущностью концепции управления человеческими ресурсами является такой подход к управлению сотрудниками, который расценивал бы последних как активы компании и подчеркивал, что конкурентное преимущество достигается с помощью стратегических инвестиций в эти активы посредством современных технологий в области управления человеческими ресурсами, направленных на формирование и удержание человеческого капитала организации.

В современной философии управления человеческими ресурсами сотрудник рассматривается в единстве трех взаимосвязанных компонентов: трудовых функциональных обязанностей, личности и социальных отношений.

Становится очевидным, что рассматривать сотрудника вуза через призму его должности как безликую рабочую единицу в штатном расписании, элемент формальной организационной структуры, наделенный функциональными обязанностями не целесообразно. Так, как акцент на формальные процедуры и правила, сосредоточенность административных механизмов на контроле подавляет инициативу и творчество и препятствует эффективному выполнению поставленных задач в рамках стратегических инициатив вуза. Здесь речь идет о вертикальной и горизонтальной стратегии организации, которая должна быть созвучна философии менеджмента. Инновационная активность вуза как приоритет его развития раскрывается с помощью концепции управления человеческими ресурсами.

На наш взгляд, перспективное развитие организационного дизайна вуза возможно в рамках внешнего и **внутреннего** маркетинга **персонала**, который можно рассматривать как формирование своей привлекательности для потенциальных и занятых в организации сотрудников. Внешний маркетинг персонала направлен на развитие и продвижение HR бренда, оценку и анализ рынка труда, поиск кандидатов, удовлетворяющих требованиям организации, разработку, создание и продвижение ценностного предложения о работе. Внешний маркетинг покрывает запросы работодателя, связанные с привлечением кандидатов, которые соответствуют необходимым компетенциям, ускоряет отклик кандидатов на вакансию, способствует формированию пула внешнего кадрового резерва, формирует и продвигает престиж организации или конкретной ее позиции. Внешний маркетинг персонала можно рассматривать как инструмент для решения вопроса кадрового обеспечения вуза, так как в возрастной структуре ППС высших учебных заведений наибольший удельный вес занимает персонал от 65 лет и старше. [2]

В фокусе внимания внутреннего маркетинга персонала находится идея клиентоориентированности, где сотрудник является внутренним клиентом для менеджмента организации, учитываются его ценности и мотиваторы, которые можно удовлетворить содержанием работы, способом ее организации, вознаграждением. «При таком подходе к сотруднику работа становится возможностью раскрытия сильных сторон и самореализацией». [6] Суть внутреннего маркетинга заключается в том, что отношения организации и сотрудников основаны на тех же принципах, что отношения организации с клиентами. Менеджмент организации «предлагает» особый продукт - должность с ее содержанием работы, функциональными обязанностями. Сотрудник «покупает» этот продукт, «оплачивая» его своим трудом.

Отношение к сотруднику как клиенту требует, чтобы предлагаемая ему работа рассматривалась как любой другой продукт организации, а именно при формировании продуктового предложения работникам должны учитываться их потребности и предприниматься определенные усилия, направленные на то, чтобы сделать этот продукт привлекательным для клиентов - работников. [10]

«Актуальность использования данного подхода в системе управления человеческими ресурсами вуза обусловлена активным участием профессорско-преподавательского состава в реализации образовательной услуги, что позволяет рассматривать его как основного поставщика данной услуги. Таким образом, реализация высококачественного образовательного продукта возможна при условии клиентоориентированности профессорско-преподавательского состава вуза. Удовлетворенность качеством образовательной услугой со стороны внешних клиентов – обучающихся, родителей, работодателей, государства, сопряжена с удовлетворенностью кадровой политикой вуза ее внутренними клиентами – профессорско-преподавательским составом». [8]

Повышение клиентоориентированности профессорско-преподавательского состава осуществляется через повышение уровней его удовлетворенности, лояльности и вовлеченности, систематический мониторинг которых необходим для эффективного управления кадровой политикой вуза. Базовым из них является удовлетворенность - «интегральное понятие, которое содержит в себе соответствие ожиданий работника и его субъективной оценке фактически реализуемого опыта». [11] Чувство удовлетворенности возникает тогда, когда у сотрудника появляется возможность реализовать свои потребности через выполнение функциональных обязанностей. Для преподавательского труда важными аспектами являются: стабильность заработка и занятости, высокий уровень заработной платы, социальная защищенность, интересное профессиональное окружение, возможность приносить пользу обществу, возможность работы с молодежью, самостоятельное планирование своей работы, творческий и инновационный характер труда, возможность заниматься научной деятельностью, профессиональный рост и карьера, признание, общественное положение. [7] Удовлетворенность трудом возникает тогда, когда кадровая политика вуза предоставляет возможности для реализации данных аспектов труда преподавателей.

Удовлетворенность трудом является важным показателем эффективности кадровой политики вуза, но не является гарантом высоких достижений сотрудника, не обеспечивает поддержку и внедрение инициатив. Оценка уровня удовлетворенности показывает работодателю,

что сотрудника в целом устраивает организация, в которой он работает, что обеспечивает стабильность кадрового состава и бесперебойность функционирования организации.

Лояльность (от фр. loyal — «верность») — благосклонное отношение к кому-либо или чему-либо. Сотрудник может быть лоялен к руководителю, к организации, к своим профессиональным обязанностям. Это состояние, при котором сотруднику нравится работать именно в данной организации и он хочет оставаться здесь и дальше, готов рекомендовать свою организацию, как лучшее место работы, испытывают чувство гордости, работая в данной организации. Лояльные сотрудники качественно и осознанно выполняют свои функциональные обязанности, готовы к принятию изменений, демонстрируют нужное организационное поведение, поддерживают управленческие решения, соблюдают обязательства перед организацией и отстаивают ее интересы. Исследователи выделяют такие виды лояльности, как [10]: лояльность на уровне идентичности, на уровне убеждений, на уровне поступков, на уровне внешних атрибутов, нулевая лояльность, скрытая нелояльность, демонстративная нелояльность. Лояльность на уровне убеждений и лояльность на уровне идентичности являются самыми высокими уровнями лояльности, когда сотрудник понимает и разделяет ценности организации.

Для менеджмента вуза важно иметь критическую массу лояльных «звездных» исполнителей в своей команде, так как именно такие сотрудники становятся главным кадровым активом компании и ее движущей силой. Данная категория сотрудников должна иметь лояльность на уровне убеждений и идентичности, что позволит им прилагать максимум усилий для выполнения профессиональных обязанностей.

Управление лояльностью персонала вуза является значимым процессом в менеджменте вуза, так как «низкая лояльность приводит к высокой текучести, неприятно сотрудникам изменений, формальному исполнению рабочих обязанностей. Наконец, лояльные сотрудники готовы поддерживать изменения в компании, а нелояльные — нет». [4]

Для реализации программы стратегического академического лидерства важно иметь пул вовлеченных сотрудников. «Вовлеченность сотрудников — физическое, эмоциональное и интеллектуальное состояние, в котором сотрудники стремятся выполнять работу как можно лучше, готовы выполнять действия, выходящие за рамки своего функционала, прилагать дополнительные усилия и достигать результатов». [4] Вовлеченные сотрудники проявляют личную заинтересованность в выполнении поставленной задачи, инициативны, с готовностью предлагают новые идеи, создают и реализуют масштабные проекты, являются агентами организационных изменений.

А. Егорова, исследуя феномен вовлеченности, обращает внимание, что формирование вовлеченности является задачей команды руководителей, которые должны создать атмосферу, которая способствует раскрытию потенциала сотрудников. Однократные же мероприятия в форме «корпоративов» или призывов руководителей «не способны создать стойкий долгосрочный эффект, они лишь ненадолго заряжают энергией, а потом их эффект исчезает. В правильной атмосфере работник хочет и может реализовать свой потенциал в полном объеме». [3] При создании рабочей среды, способствующей развитию вовлеченности сотрудников, необходимо учитывать следующие факторы:

1. Политика компании. Элементами политики являются ценности, миссия, стратегия, бизнес процессы организации. Фундаментом политики организации является стратегическое соответствие между выбранной стратегией организации и типом проектирования организации. Так, например, инновационная активность вуза в рамках реализации программы Приоритет 2030 не может сочетаться с механистическим типом проектирования организационной структуры. Так как, неповоротливость, формализм, бюрократизм, которые являются характеристикой механистического подхода, исключают инициативу, тормозят и делают невозможным реализацию инновационных проектов. И если перед вузом возникают сложные, интересные задачи, нестандартные и новые вызовы, то структура показывает своё несовершенство, так ей не хватает адаптивности. Структура же вуза при реализации данного намерения должна быть жизнеспособной, гибкой и динамичной.

Управление вовлеченностью осуществляется и через существующие бизнес-процессы организации. При определении основных, обеспечивающих и административных процессов необходимо обратить внимание, прежде всего на основные процессы вуза, которые реализуют стратегию и миссию вуза, обеспечивают ее конкурентоспособность на рынке образовательных услуг. В связи с чем, выделить ключевые категории персонала и структурные подразделения, которые напрямую задействованы в обеспечении качества данного процесса и обеспечить им движение «на зеленый свет», оказывая максимальное содействие в реализации задач образовательного процесса со стороны остальных участников.

2. Социально-психологический климат в коллективе. Важным элементом здесь является создание культуры доверия и поддержки, которая выражается в положительных взаимоотношениях с коллегами, основанных на уважении и поддержке. Доверие способствует эффективному взаимодействию внутри команды, создаёт условия для творчества и креатива. В такой среде сотрудники не боятся проявлять инициативу и добиваются лучших результатов. Сотрудники готовы делиться опытом и вместе достигать поставленных целей, поскольку отсутствует страх критики и осуждения со стороны коллег. Появляется пространство для креативных решений.

Формирование культуры доверия опирается на следующие шаги:

- поощрение и поддержка со стороны руководства честного и открытого диалога;
- создание безопасного пространства для обсуждения мнения и идей;
- умение слышать и учитывать различные точки зрения;
- поддержка сотрудника в сложной ситуации;
- конструктивная обратная связь;
- справедливость и непредвзятость в отношении различных категорий сотрудников;
- профессиональное развитие руководителя.

Культура доверия проявляет себя по горизонтали и вертикали, открывая возможность для реализации творческого и инновационного потенциала профессорско-преподавательского состава вуза.

3. Организация и условия труда являются важным фактором при создании вовлеченности, так как создают условия для реализации качественной учебной деятельности и инновационной активности профессорско-преподавательского состава. Материально-техническое обеспечение учебного процесса открывает возможности для более продуктивной работы. При организации труда персонала вуза важно обращать внимание на размер и справедливость вознаграждения, прозрачность и объективность критериев оплаты труда. Эффективность труда профессорско-преподавательского состава зависит от адекватной учебно-методической нагрузки, от коммуникации с обеспечивающими подразделениями. Поэтому важно снять административные барьеры и создать благоприятные организационные условия, направленные на поддержку реализации качественной образовательной услуги. На наш взгляд, усилие всех структурных подразделений университета должно быть сосредоточено на потребностях профессорско-преподавательского состава, как главного внутреннего клиента организации, от удовлетворенности которого зависит качество образовательного продукта и конкурентоспособность вуза.

4. Вдохновляющее лидерство. Успех в развитии вовлеченности зависит от всего персонала организации, но ключевую роль в вовлечении сотрудников играет менеджмент вуза, который является проводником целей и ценностей организации. Комфортная организационная среда вуза без вдохновляющего лидерства не обеспечит вовлеченность сотрудников. Одним из самых важных качеств вдохновляющего лидера является харизма, которая раскрывается через такие качества, как: аутентичность, сила личности, доброжелательность, целеустремленность, убедительность. «Харизматичные лидеры убеждают свою команду стремиться к определенной цели и показывают каким образом и почему именно их вклад и почему играет решающую роль в успехе компании. Они указывают команде направление, ставят задачи и сплачивают коллектив. Они поощряют выходить людей за рамки стандартных требований и раскрывать свои лучшие качества – по собственной инициативе». [5] Инструментами вдохновляющего лидера являются:

конструктивная обратная связь, признание заслуг сотрудников, объективность и прозрачность критериев оценки, алгоритм постановки задач, делегирование, ситуационный стиль руководства.

На наш взгляд, для инновационного развития менеджмент вуза должен ориентироваться не только на роль руководителя, которая подразумевает формальное использование административной власти по назначению, но и активно использовать лидерский потенциал, который ориентирован на человекоцентричность.

Организационный дизайн направлен на поддержание стратегии вуза, оказывает прямое влияние на качество образовательных услуг и продукта, обеспечивает инновационную активность и конкурентоспособность вуза. Реализация данных намерений возможна в полной мере при условии клиентоориентированности профессорско-преподавательского состава, «что проявляется в осознанном подходе к качеству выполнения функциональных обязанностей с максимальной реализацией своего потенциала и пониманием значимости своей деятельности с позиции восприятия внешним клиентом качества предлагаемых услуг». [9]

С позиции же руководства вуза важно осознание и понимание того, что залогом успешной деятельности образовательного учреждения является создание, развитие и удержание команды талантливых сотрудников, имеющих желание и возможность применять свои знания, умения и навыки на благо организации. Для управления сильной и вовлеченной командой вуза как командой экспертов необходимо формировать такой организационный дизайн вуза, который будет способствовать проявлению проактивной позиции при выполнении своих ключевых функциональных обязанностей.

#### Литература

1. Армстронг М. Стратегическое управление человеческими ресурсами Пер. с англ. - М.: ИНФРА-М, 2002.
2. Образование в цифрах: 2023 : краткий статистический сборник / Т. А. Варламова, Л. М. Гохберг, О. К. Озерова и др.; Нац. исслед. ун-т «Высшая школа экономики». — М.: НИУ ВШЭ, 2023.
3. Егорова А. Вовлеченные сотрудники. Как создать команду, которая работает с полной отдачей и достигает высоких результатов /А. Егорова. Издательство Эксмо, Бомбора, М.2023
4. Клочков А. Вовлеченность и лояльность персонала от А до Я, Эксмо, 2022.
5. Мюррей К. Харизма лидера. Как мотивировать на успех свою команду», ООО Библас, 2020. С. 15.
6. Ниесов И. Мягкий менеджмент. Как привлекать лучших, развивать способных и руководить эффективно/ И. Ниесов, Е. Тышкова, ООО Издательство АСТ, 2023 С. 16.
7. Рудаков В.Н. Удовлетворенность работой, карьерные стратегии и планы преподавателей российских вузов : информационный бюллетень / В. Н. Рудаков; Нац. исслед. ун-т «Высшая школа экономики». – М. : НИУ ВШЭ, 2021. – 36 с. – (Мониторинг экономики образования; № 9).
8. Соколов А.В. Личный бренд преподавателя вуза/А.В. Соколов, И.А. Соколова // Социальные и гуманитарные науки на Дальнем Востоке. 2022. Т. 19. № 4. С. 214-219.
9. Соколова И.А. Приоритетные направления развития системы управления персоналом вуза/И.А. Соколова, М.А. Щуковская //Социально-экономическое пространство хозяйственной практики конца XX - НАЧАЛА XXI века: обещанные и реальные изменения. Материалы Всероссийской научно-практической конференции с международным участием. Под редакцией М.И. Разумовской. 2020. С. 244-249.
10. Соколова И.А. Управление человеческими ресурсами: учеб. пособие [Текст]/ И.А. Соколова, М.А. Щуковская – Хабаровск: Изд-во ДВГУПС, 2020.
11. Ферапонтова М.В., Шах О.А. Особенности удовлетворенности трудом персонала при различных стилях руководства №1 (34) 2023 www.j-chr.com

### Organizational design of the university

Sokolov A.V., Sokolova I.A.

Far Eastern State University of Railway Engineering

The article examines the organizational design of the university within the framework of the concept of human resource management, as one of the most important conditions for the implementation of the social mission of the university, increasing its competitiveness. The conditions of innovative activity of the university with the help of human capital management are analyzed. The importance of a human-centered approach in personnel management is emphasized in order to achieve the strategic intentions of the university. The necessity of vertical integration of the strategy into the personnel policy of the university is explained. The possibility of effective management of university personnel is considered, based on the concept of personnel marketing, where the main concept is customer orientation. The advantages of external and internal marketing of personnel in the formation and implementation of the personnel policy of the university are highlighted. The university staff is considered as an internal client, therefore, the university management should take into account its values and motivators, which can be satisfied with the content of the work, the way it is organized and remuneration. The teaching staff is considered as the intellectual elite of the university, whose work ensures the quality of educational services and products. Attention is paid to tools to increase the customer orientation of the university's teaching staff, such as satisfaction, loyalty and engagement. Attention is focused on the importance of creating a proactive teaching staff team using engagement tools.

Keywords: organizational design, human resource management, loyalty, engagement, satisfaction, personnel marketing

### References

1. Armstrong M. Strategic human resource management Transl. from English - M.: INFRA-M, 2002.
2. Education in numbers: 2023: a brief statistical collection / T. A. Varlamova, L. M. Gokhberg, O. K. Ozerova and others; National research University "Higher School of Economics". - M.: National Research University Higher School of Economics, 2023.
3. Egorova A. Engaged employees. How to create a team that works with full dedication and achieves high results /A. Egorova. Eksmo Publishing House, Bombora, M. 2023
4. Klochkov A. Personnel involvement and loyalty from A to Z, Eksmo, 2022.
5. Murray K. Charisma of a leader. How to motivate your team to succeed," Biblas LLC, 2020. P. 15.
6. Niesov I. Soft management. How to attract the best, develop the capable and lead effectively / I. Niesov, E. Tyshkovskaya, AST Publishing House LLC, 2023 P. 16.
7. Rudakov V.N. Job satisfaction, career strategies and plans of teachers of Russian universities: newsletter / V. N. Rudakov; National research University "Higher School of Economics". - M.: National Research University Higher School of Economics, 2021. – 36 p. – (Monitoring the Economics of Education; No. 9).
8. Sokolov A.V. Personal brand of a university teacher/A.V. Sokolov, I.A. Sokolova // Social and human sciences in the Far East. 2022. T. 19. No. 4. P. 214-219.
9. Sokolova I.A. Priority directions for the development of the university personnel management system/I.A. Sokolova, M.A. Shchukovskaya // Socio-economic space of economic practice at the end of the 20th - beginning of the 21st century: promised and real changes. Materials of the All-Russian scientific and practical conference with international participation. Edited by M.I. Razumovskaya. 2020. pp. 244-249.
10. Sokolova I.A. Human resource management: textbook. manual [Text]/ I.A. Sokolova, M.A. Shchukovskaya - Khabarovsk: Publishing house DVGUPS, 2020.
11. Ferapontova M.V., Shah O.A. Features of staff job satisfaction under different leadership styles No. 1 (34) 2023 www.j-chr.com

# Внедрение проектного управления на предприятии и измерение эффективности процессов управления проектами

Трушин Владислав Андреевич

аспирант, Университет «Синергия», vladt93@gmail.com

В статье представлено исследование проектного управления на предприятии и измерение эффективности процессов управления проектами. Внедрение подходов проектного управления в деятельность предприятий становится все более актуальным в условиях растущей конкурентной среды. Множество компаний обращаются к инновационным методам проектного менеджмента, разрабатывая внутрикорпоративные стандарты управления, чтобы повысить эффективность своих управленческих процессов. Они осуществляют постоянный мониторинг, анализируют данные и проводят реинжиниринг процессов для дальнейшего улучшения. В период активного инновационного развития экономики и общества все больше организаций переходят от традиционного процессно-ориентированного управления к проектно-ориентированному подходу.

**Ключевые слова:** управление, предприятие, эффективность, корпоративный стандарт, стоимость, методика.

Актуальность темы исследования обусловлена тем, что в условиях растущей конкуренции на рынке бизнеса внедрение проектно-ориентированного управления становится неотъемлемым элементом успешной деятельности предприятий. Множество компаний переходят к инновационным методам управления, создавая свои собственные стандарты и постоянно совершенствуя процессы управления через анализ и внесение изменений.

В процессе жизненного цикла предприятия, которое руководствуется определенными стандартами, переход к проектно-ориентированному управлению становится логичным шагом для дальнейшего развития. Основная цель этого перехода заключается в тщательной детализации стандартов, чтобы они максимально соответствовали потребностям предприятия.

Проектные методики, включенные в стандарты, специализируются на конкретных потребностях и особенностях управления проектами внутри предприятия. Эта специализация требует четкой формулировки в измеримых терминах, чтобы можно было оценить ее эффективность с помощью соответствующих показателей.

Целью исследования является анализ и выявление особенностей внедрения проектного управления на предприятии и измерение эффективности процессов управления проектами.

Управление проектами требует особых подходов и стандартов, например, корпоративных. Эти стандарты, связанные с менеджментом качества, внедряются в систему управления качеством предприятия, что обеспечивает эффективное управление на всех уровнях.

Идеальный момент для разработки корпоративного стандарта – это часть системы менеджмента качества предприятия, что в конечном итоге повышает уровень управления на всем предприятии [1, с. 16].

Основные компоненты проектно-ориентированного управления, которые нужно учитывать при автоматизации, включают:

1. Управление проектами (с планированием и распределением ресурсов).
2. Финансовое управление.
3. Менеджмент качества (с документооборотом и запуском процессов).
4. Согласование документации по проектам.

Процессы управления проектами порождают окончательные результаты, а связь между этими процессами выражается через выходы. Результат одного этапа становится основой для последующего. Этот взаимосвязанный процесс повторяется на протяжении всего жизненного цикла проекта, где каждый шаг накладывается на предыдущий.

Уникальность этих процессов в области управления проектами подчеркивает необходимость внедрения информационной системы, ориентированной на проекты.

Эффективность такой системы проявляется через:

- Стандартизацию управленческих процессов.
- Повышение общей эффективности.
- Наличие инструментов проектного управления, способных оценивать результативность.
- Установление жизненного цикла проекта.
- Оценку и ранжирование рисков.

После внедрения новых стандартов и принципов проектно-ориентированного управления возникает потребность в оценке эффективности внесенных изменений [10, с. 75].

Оценка общей эффективности корпоративных стандартов управления проектами заключается в определении разницы между выгодами, полученными от новой системы управления, и затратами на ее внедрение.

Эффективность корпоративной методологии управления проектами измеряется через основные показатели: качество, стоимость и

время. Стандарты производственного процесса, в свою очередь, ограничиваются этими тремя аспектами. Для управления проектами отклонения в эффективности анализируются на различных уровнях риска, что помогает принимать более обоснованные решения. Для оценки общей эффективности проектно-ориентированного управления необходимо анализировать не только общие показатели, но и эффективность каждого управленческого процесса на предприятии [2, с. 54].

Эффективность проектно-ориентированного управления достигается при наличии общего объекта оценки, сравнительной базы и разработанных методов оценки.

Эффективность проектной деятельности предприятия может быть оценена количественно через сравнительный анализ изменения нескольких ключевых параметров:

Отклонения по затратам проекта, обусловленные экономией или перерасходом ресурсов.

Изменения в графике проекта, такие как опережение или задержки в выполнении работ.

Эффективность реагирования рабочей группы проекта на возникающие проблемы, включая количество нерешенных проблем.

Устранение недостатков, выявленных в процессе оценки качества, и эффективность работы рабочей группы проекта по их устранению.

Определение всех участников проектной группы и уровень их укомплектованности.

Для определения реальной работы предприятия необходимо четко сформулировать понятия и положения, а также использовать измеримые индикаторы деятельности и методики оценки [3, с. 87]. Корпоративный стандарт управления проектами должен охватывать следующие аспекты:

- Классификацию и описание проектов, включая их типы и характеристики.
- Организационные структуры и роли участников проекта, определяющие их функции и обязанности.
- Правила и регламенты, регулирующие работу персонала в рамках проектов.
- Процессы управления проектами, которые формируют процедуры и функции управления [9, с. 452].

Структура корпоративного стандарта может быть представлена в виде набора документов, которые регулируют управление проектами на предприятии и обеспечивают их взаимосвязь и согласованность на рисунке 1.



Рис. 1. Структура и взаимосвязь пакетов документов

Необходимо не только измерять общую эффективность управления проектами, но и оценивать эффективность и стоимость каждого отдельного процесса в рамках системы управления проектами. Однако текущая методика не позволяет достаточно ясно оценить выполнение каждого процесса в системе управления проектами [4, с. 105].

Для проведения оценки и анализа эффективности бизнес-процессов в рамках корпоративной методологии управления проектами необходимо определить следующее:

Объект оценки – операции, подпроцессы, процессы в целом или группы процессов.

Показатели, по которым будет осуществляться оценка.

Методы расчета и сравнения показателей эффективности процесса с установленными критериями.

Ориентация на процесс позволяет использовать различные характеристики, такие как стоимость, продолжительность, качество продукции, результаты этапов процесса, его универсальность и согласованность с другими процессами, а также эффективность управления им [5, с. 109].

При формировании характеристик для каждого процесса следует учитывать несколько категорий:

- Стоимостные характеристики: это затраты на процесс или операцию.
- Временные показатели: время выполнения операции или процесса.
- Показатели качества: количество отклонений или дефектов процесса [6, с. 284].

Оценка финансовых затрат на процесс позволяет определить необходимые ресурсы, включая материальные и человеческие, с применением метода функционально-стоимостного анализа (ФСА). Этот метод позволяет производить расчеты затрат на каждый процесс в разрезе его составных частей и функций, а также учитывать количество итераций процесса в рамках проектов.

Важной характеристикой, связанной с продолжительностью процессов, является эффективность производственного или операционного цикла (Manufacturing Cycle Effectiveness), которая определяется как отношение общей длительности выполнения всех этапов процесса к его общей продолжительности [7, с. 1017].

Характеристики качества продукта процесса могут быть индивидуальными для каждого проектно-ориентированного предприятия, но некоторые из них могут быть общими, такие как степень соответствия результата процесса эталону, количество выявленных рисков и качество планирования.

Также можно представить следующие результаты от внедрения проектного управления на рис. 2.



Рис. 2. Результаты от внедрения проектного управления

Таким образом, Внедрение методологии проектного управления на предприятии на основе стандартов управления проектами способствует повышению уровня прозрачности и управляемости компании при одновременном выполнении нескольких крупных проектов. Это также помогает улучшить эффективное управление проектами любой сложности и разработать систему мотивации для членов команды проектного управления [8, с. 281].

Для достижения эффективности выполнения проектов необходимо в первую очередь создать комплексную систему планирования, реализации и управления проектами. Эксперты отмечают, что эффективное управление проектами зависит от множества различных факторов, которые должны быть учтены. Важно, чтобы процессы разработки и реализации проекта были сопровождаемыми принятием окончательного решения для оценки и анализа его эффективности.

#### Литература

1. Вавилов Н.А. Оценка эффективности системы управления проектами организации / Н.А. Вавилов // Молодой ученый. – 2019. – № 39 (277). – С. 14-17.
2. Колобова И.Н., Бойкова М.В. К вопросу о применении проектного управления // Новая наука: Опыт, традиции, инновации. – 2021. – Т. 1. – № 4. – С. 53-56.
3. Комов А.В. Понятие и принципы управления проектами // Наука и образование сегодня. – 2018. – № 2 (25). – С. 87-88.
4. Павлов А.Н. Управление проектами на основе стандарта PMI PMBOK. Изложение методологии и опыт применения / А.Н. Павлов. – М.: Бинум. Лаборатория знаний, 2019. – 208 с.
5. Полковников А.В. Управление проектами. Полный курс MBA / А.В. Полковников М.Ф. Дубовик. – М: Олимп-Бизнес. – 2022. – 264 с.

6. Разу М.Л. Управление проектом. Основы проектного управления / под ред. М.Л. Разу. – М.: Олимп-Бизнес. – 2022. – 425 с.

7. Скорев Е.Н. Внедрение проектного управления на предприятии и измерение эффективности процессов управления проектами // Научно-методический электронный журнал «Концепт». – 2021. – Т. 15. – С. 1016-1020.

8. Управление проектами: учебник и практикум для среднего профессионального образования / А.И. Балашов, Е.М. Рогова, М.В. Тихонова, Е.А. Ткаченко; под общей редакцией Е.М. Роговой. – М.: Издательство Юрайт, 2019. – 383 с.

9. Хугаева А.Д. Формирование корпоративной системы управления проектами в организации // Молодой ученый. – 2018. – № 22. – С. 450-455.

10. Шкурко В.Е. Управление рисками проекта: учебное пособие для вузов / В.Е. Шкурко; под научной редакцией А. В. Гребенкина. – М.: Юрайт, 2019. – 182 с.

#### **Implementation of project management in an enterprise and measuring the effectiveness of project management processes**

**Trushin V.A.**

Synergy University

The article presents a study of project management in an enterprise and measuring the effectiveness of project management processes. The introduction of project management approaches into the activities of enterprises is becoming increasingly relevant in an increasingly competitive environment. Many companies are turning to innovative project management methods, developing internal corporate management standards to improve the efficiency of their management processes. They continuously monitor, analyze data, and reengineer processes for further improvement. During the period of active innovative development of the economy and society, more and more organizations are moving from traditional process-oriented management to a project-oriented approach.

**Keywords:** management, enterprise, efficiency, corporate standard, cost, methodology.

#### **References**

1. Vavilov N.A. Assessing the effectiveness of an organization's project management system / N.A. Vavilov // Young scientist. – 2019. – No. 39 (277). – pp. 14-17.
2. Kolobova I.N., Boykova M.V. On the issue of using project management // New science: Experience, traditions, innovations. – 2021. – Т. 1. – No. 4. – P. 53-56.
3. Komov A.V. Concept and principles of project management // Science and education today. – 2018. – No. 2 (25). – pp. 87-88.
4. Pavlov A.N. Project management based on the PMI PMBOR standard. Presentation of methodology and experience of application / A.N. Pavlov. – М.: Binom. Knowledge Laboratory, 2019. – 208 p.
5. Polkovnikov A.V. Project management. Full MBA course / A.V. Polkovnikov M.F. Dubovik. – М: Olympus-Business. – 2022. – 264 p.
6. Разу М.Л. Project management. Fundamentals of Project Management / ed. M.L. Once. – М.: Olimp-Business. – 2022. – 425 p.
7. Skorev E.N. Introduction of project management in an enterprise and measuring the effectiveness of project management processes // Scientific and methodological electronic journal «Concept». – 2021. – Т. 15. – P. 1016-1020.
8. Project management: textbook and workshop for secondary vocational education / A.I. Balashov, E.M. Rogova, M.V. Tikhonova, E.A. Tkachenko; under the general editorship of E.M. Horny. – М.: Yurayt Publishing House, 2019. – 383 p.
9. Khugaeva A.D. Formation of a corporate project management system in an organization // Young scientist. – 2018. – No. 22. – P. 450-455.
10. Shkurko V.E. Project risk management: textbook for universities / V.E. Shkurko; scientifically edited by A. V. Grebenkin. – М.: Yurayt, 2019. – 182 p.



# Концептуальные основы продвижения программ ДПО в контексте адаптивной маркетинговой стратегии образовательной организации высшего образования

**Харитонова Ольга Сергеевна**

канд. экон. наук, доцент, директор Института дополнительного профессионального образования и дистанционного обучения, Луганский государственный университет им. Владимира Даля

В статье представлены концептуальные основы продвижения программ дополнительного профессионального образования в контексте адаптивной маркетинговой стратегии образовательной организации высшего образования. Проведен анализ себестоимости наиболее востребованных программ ДПО. Проведена фокус-группа основных потребителей программ повышения квалификации и переподготовки на примере Института дополнительного профессионального образования и дистанционного обучения Федерального государственного образовательного учреждения высшего образования Луганского государственного университета имени Владимира Даля. Концептуальные основы базируются на четырех этапах и учитывают специфику становления экономики новых регионов Российской Федерации: разработка образовательной программы, исходя из целесообразности; оценка статей затрат на формирование базового курса подготовки или переподготовки; корректировка стоимости курса в зависимости от количества слушателей; анализ и оценка фактических затрат на онлайн-обучение, мониторинг и корректировка стоимости.

**Ключевые слова:** адаптивная маркетинговая стратегия, дополнительное профессиональное образование, программы повышения квалификации, переподготовка, высшее образование.

**Постановка проблемы и актуальность.** В современных условиях развития системы образования в Российской Федерации постепенно происходит трансформация в секторе высшего образования. Под воздействием внешних факторов образовательным организациям высшего образования приходится адаптироваться к их воздействию. Так, негативная динамика по демографическим показателям, уменьшение количества абитуриентов с одной стороны, и потребность рынка труда в кадрах, с другой стороны приводит к необходимости подготовки кадров в рамках среднего профессионального или дополнительного профессионального образования. Такая ситуация складывается практически во всех регионах и приводит к тому, что высшие образовательные организации вынуждены применять адаптивные маркетинговые стратегии.

Так, в исследованиях Самсоновой Е.В. [1] разработка адаптивной маркетинговой стратегии любой организации основывается на полноте информации о внешней и внутренней среде, имеется конкурентоспособный продукт, руководящий состав и учредители организации заинтересованы в долгосрочном развитии организации. Для понимания того, что образовательная организация высшего образования сможет адаптироваться в ближайшей перспективе к новым условиям, необходимо создать определенные условия для такого процесса. Именно усиление позиций организации в сегменте реализации программ дополнительного профессионального образования позволит более эффективно реагировать на постоянные изменения внешней среды.

Именно поэтому в данной статье внимание сосредоточено на основном продукте – программах дополнительного профессионального образования. В данном случае эффективность адаптивной маркетинговой стратегии будет основываться на себестоимости и цене образовательных услуг. Действительно следует отметить, что в новых регионах Луганской Народной Республики (ЛНР), Донецкой Народной Республике (ДНР), Запорожской и Херсонской областях существенно ощущается кадровый голод в различных сферах деятельности [2]. Значительная потребность в кадрах проявляется в сегменте государственных гражданских служащих в данных регионах, что также отмечается в публикации Ободца Р.В. и Костровец Л.Б., которые отмечают специфические условия «...подготовки кадров для системы государственного и муниципального управления в условиях Донецкой Народной Республики...» [3]. Именно программы дополнительного профессионального образования (повышение квалификации, переподготовка) становятся востребованным продуктом, так как в кратчайшие сроки можно получить необходимого специалиста с необходимыми компетенциями.

Поэтому, основной целью данной статьи является определение концептуальных основ продвижения программ дополнительного профессионального образования (ДПО) в контексте адаптивной маркетинговой стратегии образовательной организации высшего образования.

Одной из первых составляющих реализации образовательной услуги рассмотрим ее себестоимость, которая складывается из ряда затрат. В большинстве случаев высокие расходы на ее реализацию делают услугу не конкурентоспособной. Это связано, прежде всего, с традиционными формами обучения в высших учебных заведениях. Следовательно, в рамках адаптивной маркетинговой стратегии необходимо найти новые пути повышения производительности системы образования и профессиональной переподготовки, в том числе и с помощью цифровизации процесса обучения. Исходя из запросов от потребителей услуги в системе ДПО, цифровизацию такого процесса необходимо представлять в виде комплекса мероприятий:

- организация дистанционного обучения на основе информационно-телекоммуникационных технологий;
- формирование образовательного контента в формате видео лекций и автоматической проверки знаний;

- реализация смешанных форматов с использованием аудиторных занятий и дистанционного подключения.

Так, в исследованиях Аузана А. «... активно исследуются перспективы модернизации высшей школы с учетом процессов глобализации, необходимого государственного регулирования, развития экономики знаний, роли непрерывного образования в повышении конкурентоспособности национальной экономики...» [4].

Также следует отметить тезис Абалкина Л. И., который еще двадцать лет назад в концепции стратегического планирования Российской Федерации обозначил ориентиры в развитии системы образования с учетом сокращения времени на подготовку специалистов по образовательным программам [5]. Поэтому, автором данной статьи ранее в своих публикациях отмечал важность формирования дорожных карт, которые «... рассматриваются как один из ключевых инструментов адаптивной стратегии и разработки стратегической политики в области образования» [6].

Далее источником информации о структуре расходов на реализацию программ ДПО стали отчетные документы «... Института дополнительного профессионального образования и дистанционного обучения Федерального государственного образовательного учреждения высшего образования Луганского государственного университета имени Владимира Даля...» [7]. Исходя из мониторинга востребованности программ ДПО, отмечается, что наиболее успешными в условиях пандемии в 2020-2021 гг. оказались обучающие программы, основанные на онлайн-курсах. Для этого был проведен анализ структуры затрат на онлайн-обучение и проанализирована структура затрат в зависимости от продолжительности программы и количества слушателей [8]. Были проанализированы затраты на переподготовку кадров по действующим программам повышения квалификации, исходя из программ объемами 47, 70 и 103 часа. Общая структура расходов на реализацию таких программ представлена на рисунке 1, где существенный удельный вес составляет оплата труда профессорско-преподавательского состава ППС (75,3%) и связанные с ней платежи (23,3%), остальные же расходы находятся в пределах 1%.



Рисунок 1 – Структура затрат на переподготовку кадров в ИДПОДО в 2023 г.

На основе проведенного анализа структуры затрат и взаимосвязи количества часов программы ДПО и количества слушателей в группах подготовки можно сделать следующие выводы.

1. Затраты увеличиваются прямо пропорционально увеличению количества часов обучающей программы. То есть, чем больше часов предусмотрено учебной программой, тем дороже стоимость обучения.
2. Затраты снижаются пропорционально росту количества обучающихся. То есть, чем больше обучающихся в академических группах, тем ниже стоимость обучения.
3. Наибольшая стоимость обучения формируется для слушателей, выбирающих индивидуальную подготовку.
4. Теоретически образовательное учреждение может быть заинтересовано в предоставлении образовательных услуг по наиболее длительным курсам и с индивидуальной формой подготовки слушателей.
5. Доходы граждан республики в последнее время имеют тенденцию к росту, но все же невелики, поэтому следует учитывать платежеспособность населения и реальный спрос на образовательные услуги.

6. В условиях проведения специальной военной операции образовательные организации новых регионов находятся в поиске новых решений для удовлетворения запросов внешней среды. Важным условием реализации образовательных программ ДПО является ресурсная составляющая – наличие интернета и электричества, что в современных условиях подвергается значительному риску в части отключений.

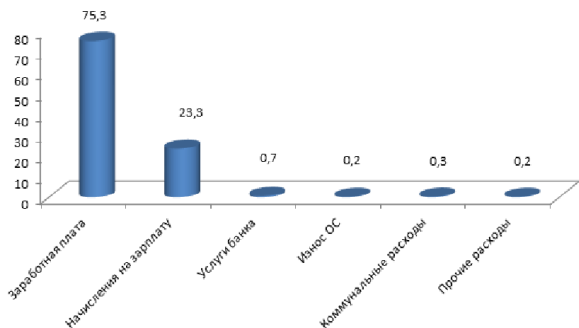
Для понимания уровня качества предоставления образовательной услуги среди слушателей постоянно проводится опрос в виде обратной связи. Так, в декабре 2023 года из 45 опрошенных слушателей 77,8 % обучились по программам переподготовки, 22,2 % по программам повышения квалификации. В качестве цели прохождения обучения 41,3 % респондентов отмечает, что обучение необходимо для совершенствования профессиональных компетенций в своей сфере деятельности, 26,1% ответили, что сменили сферу деятельности и необходимо повышение квалификации, 23,9 % расширяют свои умения и навыки в смежных сферах деятельности, 6,5% - для общего развития, 2,2% - другое (рисунок 2).



Рисунок 2 – Количество участников опроса и доля слушателей по причине выбора программы ДПО в 2023 году [составлена автором на основе результатов опроса фокус-группы среди слушателей ИДПОДО].

Также следует отметить, что респонденты в большей степени отмечают увеличение количества времени на сам процесс обучения, что составило более 60 % опрошенных. Но мнение респондентов разделилось в части того, что готовы ли они увеличить время на обучение и 45,7 % планируют увеличивать и такое же количество респондентов категорически не готово (рисунок 3).

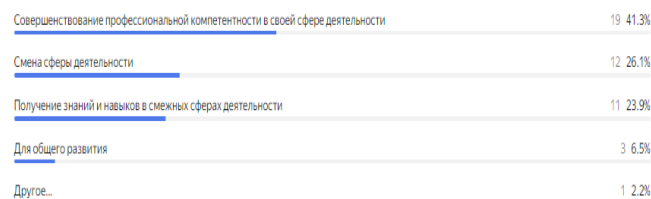

Рисунок 3 – Количество участников опроса и доля слушателей по причине выбора программы ДПО по итогам 2023 года [составлена автором на основе результатов опроса фокус групп среди слушателей ИДПОДО].

Относительно качества образования по программам ДПО, реализуемых в ИДПОДО, то респонденты отметили, что квалификация ППС программ соответствует потребностям (89,1%) и данный состав выработал определенные умения и навыки, заявленные в программах, а остальные респонденты (10,9 %) поставили под сомнение. Это связано с тем, что данные респонденты проходили обучение по программам ДПО впервые. Основными замечаниями по организации учебного процесса среди 20 предложений следует выделить техническое оснащение аудиторий и доступ к интернету; также следует больше работать с преподавателями в рамках практических занятий; усовершенствовать процесс дистанционного подключения в случаях, когда невозможно принять участие, в связи с загрузкой по основному месту работы.

**Выводы.** Исходя из вышеизложенного, для определения концептуальных основ продвижения программ ДПО в контексте адаптивной маркетинговой стратегии образовательной организации высшего образования предлагается учитывать следующие этапы:

Этап 1. Разработка образовательной программы, исходя из целесообразности, необходимого количества часов подготовки, наличия профессорско-преподавательского состава, актуальности направления

подготовки и рыночного спроса (потенциального количества слушателей).

Этап 2. Оценка статей затрат на формирование базового курса подготовки или переподготовки с учетом потребности в обновлении инфраструктуры и мультимедийных устройств и приспособлений, оплаты труда преподавателей на основе действующих тарифов и расценок.

Этап 3. Корректировка стоимости курса в зависимости от количества слушателей и потребности в данном образовательном контенте. Приведение на основе базовой стоимости разработанных онлайн-курсов к рыночной цене образовательных услуг с использованием понижающих и повышающих коэффициентов.

Этап 4. Анализ и оценка фактических затрат на онлайн-обучение, мониторинг и корректировка стоимости с учетом инфляции, роста ставок, тарифов, фонда заработной платы и пр.

### Литература

1. Самсонова Е.В. Этапы разработки адаптивной маркетинговой стратегии организации // Известия ВГПУ. 2013. №3 (78). URL: <https://cyberleninka.ru/article/n/etapy-razrabotki-adaptivnoy-marketingovoy-strategii-organizatsii> (дата обращения: 09.05.2024).

2. Пушилин заявил о нехватке кадров в республике URL: - <https://ria.ru/20230125/donbass-1847299961.html> / . - Дата обращения 13.04.2024

3. Костровец, Л. Б. Проблемы и перспективы подготовки кадров для системы государственного и муниципального управления в условиях Донецкой Народной Республики / Л. Б. Костровец, Р. В. Ободец // Менеджер. – 2022. – № 4(102). – С. 49-54. – DOI 10.5281/zenodo.7441988. – EDN DVDUII.

4. Аузан А. Экономика всего. Как институты определяют нашу жизнь / А. Аузан. – Москва : Манн, Иванов и Фербер, 2013. – 160 с.

5. Бухвальд Е. М. Идеи Л. И. Абалкина о стратегии развития и концепции стратегического планирования в современной России / Е. М. Бухвальд // Вестник Российского экономического университета им. Г. В. Плеханова. – 2014. – № 6. – С. 44-49. – URL: [http://www.rea.ru/ru/org/managements/izdcentr/PublishingImages/Pages/Archive/06\\_2014\\_.pdf](http://www.rea.ru/ru/org/managements/izdcentr/PublishingImages/Pages/Archive/06_2014_.pdf), свободный

6. Харитонова, О. С. Дорожная карта и система сбалансированных показателей адаптивной стратегии / О. С. Харитонова, Я. В. Ободец // Сборник научных работ серии "Экономика". – 2022. – № 27. – С. 65-75. – DOI 10.5281/zenodo.7341495. – EDN PVFGME.

7. ИДПОиДО ФГБОУ ВО «ЛГУ им. В. Даля». URL: <http://daluniver.ru/struktura/instituty/institut-poslediplomnogo-obrazovaniya-i-distantionnogo-obucheniya.html>. - Дата обращения: 9.05.2024

8. Харитонова, О. С. Современные подходы к управлению закупками для обеспечения сферы дополнительного профессионального образования / О. С. Харитонова // Менеджер. – 2021. – № 2(96). – С. 90-95. – DOI 10.5281/zenodo.5075080.

**The conceptual foundations of the promotion of vocational education programs in the context of an adaptive marketing strategy of an educational organization of higher education**

**Kharitonova O.S.**

Lugansk State University. Vladimir Dahl

The article presents the conceptual framework for promoting programs of additional professional education in the context of an adaptive marketing strategy of an educational organization of higher education. An analysis of the cost of the most popular continuing education programs was carried out. A focus group of the main consumers of advanced training and retraining programs was conducted using the example of the Institute of Additional Professional Education and Distance Learning of the Federal State Educational Institution of Higher Education of Lugansk State University named after Vladimir Dahl. The conceptual framework is based on four stages and takes into account the specifics of the development of the economy of new regions of the Russian Federation: development of an educational program based on feasibility; assessment of cost items for the formation of a basic training or retraining course; adjusting the cost of the course depending on the number of students; analysis and assessment of actual costs for online training, monitoring and cost adjustment.

Keywords: adaptive marketing strategy, additional professional education, professional development programs, retraining, higher education

### References

1. Samsonova E.V. Stages of developing an adaptive marketing strategy for an organization // Izvestia of the Voronezh State Pedagogical University. 2013. No. 3 (78). URL: <https://cyberleninka.ru/article/n/etapy-razrabotki-adaptivnoy-marketingovoy-strategii-organizatsii> (date of access: 05/09/2024).
2. Pushilin announced a shortage of personnel in the republic URL: - <https://ria.ru/20230125/donbass-1847299961.html> / . - Date of access: 04/13/2024
3. Kostrovets, L. B. Problems and prospects for training personnel for the system of state and municipal management in the conditions of the Donetsk People's Republic / L. B. Kostrovets, R. V. Obodets // Manager. – 2022. – No. 4(102). – pp. 49-54. – DOI 10.5281/zenodo.7441988. – EDN DVDUII.
4. Auzan A. The Economy of Everything. How institutions determine our lives / A. Auzan. – Moscow: Mann, Ivanov and Ferber, 2013. – 160 p.
5. Bukhvald E. M. Ideas of L. I. Abalkin on development strategy and the concept of strategic planning in modern Russia / E. M. Bukhvald // Bulletin of the Russian Economic University. G. V. Plekhanov. – 2014. – No. 6. – P. 44-49. – URL: [http://www.rea.ru/ru/org/managements/izdcentr/PublishingImages/Pages/Archive/06\\_2014\\_.pdf](http://www.rea.ru/ru/org/managements/izdcentr/PublishingImages/Pages/Archive/06_2014_.pdf), free
6. Kharitonova, O. S. Road map and balanced scorecard system of adaptive strategy / O. S. Kharitonova, Ya. V. Obodets // Collection of scientific works of the "Economics" series. – 2022. – No. 27. – P. 65-75. – DOI 10.5281/zenodo.7341495. – EDN PVFGME.
7. IDPOU FSBEI HE "LSU named after V. Dahl." URL: <http://daluniver.ru/struktura/instituty/institut-poslediplomnogo-obrazovaniya-i-distantionnogo-obucheniya.html>. - Date of access: 05/09/2024
8. Kharitonova, O. S. Modern approaches to procurement management to provide additional professional education / O. S. Kharitonova // Manager. – 2021. – No. 2(96). – P. 90-95. – DOI 10.5281/zenodo.5075080.

# Контроллинг бизнес-процессов в строительной организации

## Шмелева Людмила Александровна

кандидат экономических наук, доцент, доцент кафедры менеджмента факультета «Высшая школа управления», Финансовый университет при Правительстве Российской Федерации, lyashmeleva@fa.ru

## Кудяева Вера Сергеевна

студент факультета «Высшая школа управления», Финансовый университет при Правительстве Российской Федерации, udyueva.vera@yandex.ru

Проблемы управления строительными проектами часто требуют от менеджеров проектов находить уникальные решения, обеспечивающие бесперебойную и безопасную работу строительной площадки, соблюдение графика и бюджета. Менеджеры должны эффективно решать различные проблемы строительных проектов, чтобы обеспечить каждому объекту бесперебойную поставку ресурсов, необходимых для своевременного завершения строительного проекта. Неэффективная система управления, допускающая множество проблемных мест и конфликтов данной системы, существенно отражается на эффективности управленческой деятельности и, как следствие, экономических результатах деятельности всего предприятия. Применение системы контроллинга бизнес-процессов в строительной организации помогает гарантировать эффективное и результативное использование доступных ресурсов путем регулярного отслеживания процессов и обеспечения завершения проектов в соответствии с планом. Регулярное отслеживание процессов и результатов помогает организации принимать своевременные решения, которые могут привести проект в движение в случае каких-либо отклонений.

**Ключевые слова:** бизнес-процесс, управление, контроллинг, строительная организация

## Введение

Система контроллинга зародилась в США в 50-х годах XX века, а первыми данную систему применили в своем бизнесе в Германии и Франции. Многие научные труды зарубежных ученых, таких как Ю. Вебер, Э. Майер, М.А. Хаммер, Х. Хольмут, П. Хорват, И. Шеффер, Б. Штрайт и пр., были посвящены проблемам построения и внедрения системы контроллинга, а также его адаптации к условиям современной экономики [10, 79 с.]. Отечественные исследователи также проявляют всё большую заинтересованность в вопросах контроллинга бизнес-процессов. Подходы к его пониманию были отражены в работах таких ученых как А. Е. Махметова, С. Е. Круглова, И. Г. Фёдоров и др. [4, 18 с.].

Контроллинг представляет собой концепцию управления, отражающую такие функции управления как: планирование, организация, мотивация и контроль, и проникающую в такие подразделения компании как: маркетинг, продажи, организационные ресурсы, человеческие ресурсы, финансовые ресурсы, производство и управление материальными ресурсами. Контроллинг бизнес-процессов предполагает анализ наиболее чувствительных областей деятельности компании, что роднит его с системой управленческого учета.

Контроллинг в системе управления предприятием требует выполнения ряда задач, связанных с анализом процессов и последующих преобразований, проводимых в три основных этапа:

1 этап: планирование системы контроллинга бизнес-процессов:

1.1. согласование с высшим руководством базовой идеи новой системы управления;

1.2. определение ключевых задач, поставленных перед службой контроллинга;

1.3. создание проектной команды по внедрению контроллинга;

1.4. подготовка персонала компании к решению новых организационных задач посредством их информирования по организационным вопросам и работе контроллинга в условиях децентрализованной организационной структуры предприятия;

1.5. критический анализ текущих решений.

2 этап: проектирование организационных изменений:

2.1. дефрагментация целей, как стратегических, так и оперативных;

2.2. описание концепции системы контроллинга бизнес-процессов, её методов, инструментов, процедур и документации;

2.3. проверка принимаемых решений в ходе тестирования и апробации новой системы;

2.4. согласование и принятие концепции руководством.

3 этап: реализация проекта:

3.1. подготовительные мероприятия, включающие формулировку принципов, подготовку необходимой документации и календарного графика проекта;

3.2. подбор персонала для проектной группы и внесение соответствующих изменений в организационную структуру;

3.3. внедрение системы контроллинга бизнес-процессов и обучение сотрудников новым процессам;

3.4. корректировка решений и совершенствование системы контроллинга в процессе её непрерывного функционирования.

Проблемы управления строительными проектами часто требуют от менеджеров проектов находить уникальные решения, обеспечивающие бесперебойную и безопасную работу строительной площадки, соблюдение графика и бюджета. Они должны эффективно разрешать различные проблемы строительных проектов, чтобы обеспечить каждому объекту бесперебойную поставку ресурсов, необходимых для своевременного завершения строительного проекта. Неэффективная система управления, допускающая множество проблемных мест и конфликтов данной системы, существенно отражается на эффективности управленческой деятельности менеджеров проекта и, как следствие, экономических результатах деятельности всего предприятия.

Основными бизнес-процессами строительного предприятия являются:

- закупка и формирование товарного резерва;
- сбыт закупаемой продукции и материалов;
- организация и сопровождение выполнения строительных работ;
- транспортировка продукции и материалов.

К вспомогательным процессам можно отнести:

- составление бухгалтерской отчетности и налоговый учет;
- юридическое обеспечение;
- транспортную логистику;
- бюджетирование и управление финансами;
- административно-хозяйственное обеспечение.

Ключевыми бизнес-процессами управленческого звена организации являются:

- координация основных бизнес-процессов;
- финансовое планирование и контроллинг;
- управление человеческими ресурсами;
- риск-менеджмент и принятие управленческих решений;
- стратегическое планирование.

Используя практический опыт работы в строительной отрасли, для анализа распределения ответственности и функциональной нагрузки на сотрудников строительной организации составим матрицу «функции-процессы» (таблица 1). В строках матрицы располагаются ключевые бизнес-процессы, протекающие в организации, а в столбцах – основные функциональные подразделения. Данный метод наглядно иллюстрирует, какое организационное подразделение регулирует конкретный процесс.

Таблица 1  
Матрица ответственности в строительной организации

	Ген. директор	Топ-менеджмент	Команды проектов	ПТО	Бухгалтерия	Юр. отдел	ОК	АОП
Закупка и формирование товарного резерва		x	x					
Сбыт закупаемой продукции и материалов	x		x					
Организация и сопровождение выполнения строительных работ			x	x				
Транспортировка продукции и материалов			x					

Бухгалтерская отчетность и налоговый учет			x		X			
Юридическое обеспечение						x	x	
Транспортная логистика			x					
Бюджетирование и управление финансами	x							
Административно-хозяйственное обеспечение								x
Координация основных бизнес-процессов	x	x						
Финансовое планирование и контроллинг	x							
Управление человеческими ресурсами			x					x
Управление рисками и принятие управленческих решений	x	x						
Стратегическое планирование	x							

Анализ матрицы подтверждает факт повышенной управленческой нагрузки на высшее руководство. Ни одно стратегически важное решение в компании не принимается без согласования с генеральным директором, который также осуществляет единоличный контроль за бюджетированием и движением финансовых средств. Однако, нередко задачи, требующие согласования, «застревают» в очереди на рассмотрение, что в дальнейшем порождает конфликтные ситуации и приводит к упущению экономических возможностей.

Являясь ключевым элементом системы контроллинга, технология Process Mining предоставляет новое измерение в направлении оптимизации бизнес-процессов. Полученные из информационных систем данные позволяют анализировать реальные шаблоны и потоки бизнес-процессов, что помогает выявлять недостатки и оптимизировать их. Одним из главных достоинств Process Mining является объективность данных, так как он основывается на фактической информации, полученной из систем управления предприятием, что отличает его от традиционных методов, требующих интервьюирования участников бизнеса и ручного моделирования процессов на основе предположений (рисунок 1).



Рисунок 1 – Технология извлечения данных ALP Process Mining

Преимуществом технологии РМ является возможность её интеграции с любой информационной базой 1С и оперативный старт их взаимодействия (рисунок 1). Результаты анализа Process Mining помогают создать реальные карты бизнес-процессов и выявить проблемные ме-

ста, такие как дублирование функций, узкие места, чрезмерные затраты, низкое качество выполнения и наличие излишних операций, что повышает эффективность бизнес-процессов и ускоряет возможность достижения высоких показателей.

Подробная структура задач и направлений деятельности службы контроллинга бизнес-процессов представлена в таблице 2.

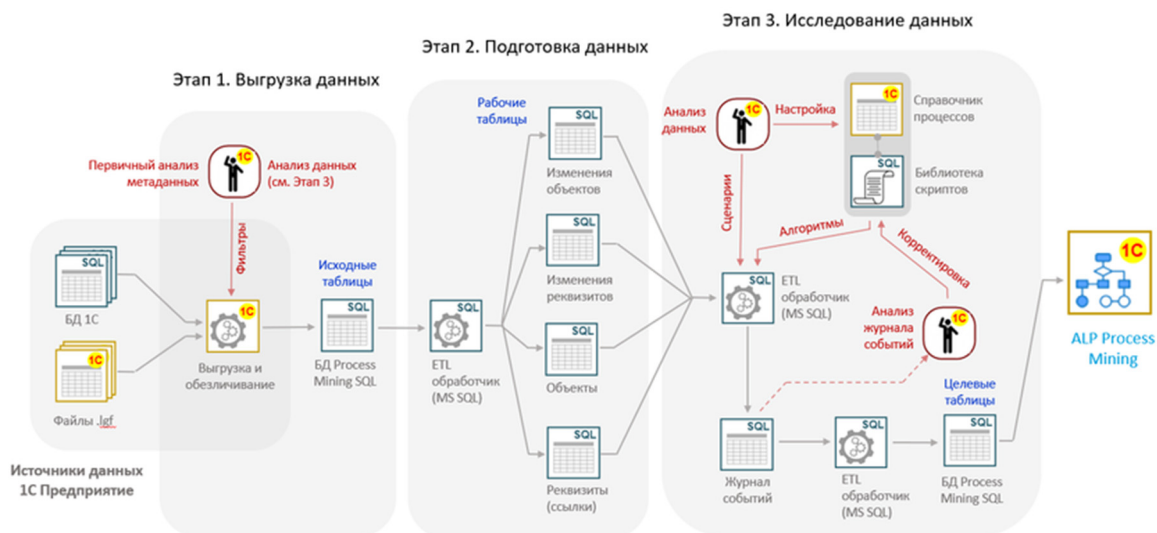
**Таблица 2**  
**Направления деятельности службы контроллинга бизнес-процессов**

	Система целей и показателей	Модель бизнес-процессов	Организационная структура
Организация	Оценка уровня развития компании и формирование иерархической структуры целей	Формирование стратегического тактического и оперативного уровней управления	Формирование уровней иерархии адм. ответственности и функциональной подчиненности
Нормирование	Оценка альтернативных способов достижения целей	Определение степени влияния процессов на достижение целей и установление взаимосвязей	Определение принципов организационного строительства и норм управляемости
Планирование	Выбор оптимального способа и разработка стратегии достижения целей	Разработка модели бизнес-процессов	Проектирование организационной структуры
Координация	Обеспечение необходимой информацией на всех уровнях иерархии для принятия управ. решений	Разработка регламентов взаимодействия структурных подразделений реализации сквозных бизнес-процессов	Разработка положений о структурных подразделениях
Мотивация	Формирование показателей верхнего уровня и критериев оценки достижимости	Формирование системы показателей для оценки эффективности бизнес-процессов	Формирование системы показателей для оценки деятельности структурных подразделений
Контроль	Сбор данных и оценка показателей реализации стратегии	Мониторинг и контроль реализации бизнес-процессов и достижения целей	Оценка вклада подразделений в достижение результатов бизнес-процессов
Регулирование	Формирование мер реагирования на вероятность наступления и последствия рисков события	Анализ причин и формирование предложений по оптимизации бизнес-процессов	Анализ причин отклонений и формирование предложений по оптимизации организационной структуры

### Заключение

Применение системы контроллинга бизнес-процессов в строительной компании помогает гарантировать эффективное и результативное использование доступных ресурсов путем регулярного отслеживания процессов и обеспечения завершения проектов в соответствии с планом. Регулярное отслеживание процессов и результатов помогает организации принимать своевременные решения, которые могут своевременно привести проект в движение в случае каких-либо отклонений. Поскольку процессы регулярно оцениваются, а воздействие каждого действия измеряется относительно желаемого результата, это способствует большей прозрачности и лучшей координации между командами для решения проблем на раннем этапе.

### Литература

1. Гусарова О.М., Лойко Н.О. Контроллинг бизнес-процессов: необходимость в условиях экономических преобразований // Научное обозрение. Экономические науки. – 2019. – № 4. – С. 5-9; URL: <https://science-economy.ru/ru/article/view?id=1019> (дата обращения: 08.12.2023).
2. Гусева, Л. И. Контроллинг в обеспечении экономической безопасности организации / Л. И. Гусева // Современная экономика: проблемы и решения. – 2022. – № 8(152). – С. 125-134. – DOI 10.17308/meps/2078-9017/2022/8/125-134.
3. Долганова, О. И., Бизнес-процессы: анализ, моделирование, технологии совершенствования: учебник / О. И. Долганова. — Москва : КноРус, 2022. — 323 с. — ISBN 978-5-406-09453-2. — URL: <https://book.ru/book/943119> (дата обращения: 03.12.2023). — Текст: электронный.
4. Контроллинг и аудит персонала: учебное пособие / А. А. Литвинюк, А. Л. Гендон, Е. А. Короткова [и др.] ; под ред. А. А. Литвинюка. — Москва: КноРус, 2020. — 295 с. — ISBN 978-5-406-07414-5. — URL: <https://book.ru/book/932551> (дата обращения: 22.10.2023). — Текст: электронный.

5. Контроллинг: теория и практика: учебник и практикум для вузов / С. В. Осипов [и др.] ; под общей редакцией С. В. Осипова. — Москва: Издательство Юрайт, 2023. — 145 с. — (Высшее образование). — ISBN 978-5-534-08402-3. — Текст: электронный // Образовательная платформа Юрайт [сайт]. — URL: <https://urait.ru/bcode/511229> (дата обращения: 28.10.2023).

6. Корпоративное управление : учебник для вузов / С. А. Орехов [и др.] ; под общей редакцией С. А. Орехова. — Москва: Издательство Юрайт, 2023. — 312 с. — (Высшее образование). — ISBN 978-5-534-05902-1. — Текст: электронный // Образовательная платформа Юрайт [сайт]. — URL: <https://urait.ru/bcode/514968> (дата обращения: 15.01.2024).

7. Методологические и практические основы построения контроллинга в организациях / Карминский А. М., Оленев Н. И., Примак А. Г., Фалько С. Г. - 2-е изд. - М.: Финансы и статистика, 2002. -256 с.

8. Мясоедов А.И., Иванова С.П. Концепции управления человеческими ресурсами организации / в сборнике: Актуальные проблемы современной науки: взгляд молодых ученых. Материалы Международной научно-практической конференции. Материалы Круглого стола. – Грозный: Чеченский государственный педагогический университет, 2020. – С. 372-377.

9. Никифорова, Н. А., Контроллинг и анализ: управленческий эффект. Монография / Н. А. Никифорова, С. Н. Миловидова, Т. Б. Иззука, М. М. Басова. — Москва: КноРус, 2021. — 272 с. — ISBN 978-5-406-08806-7. — URL: <https://book.ru/book/941518> (дата обращения: 30.11.2023). — Текст: электронный.

10. Хаммер М. А., Чампи Д. В. Реинжиниринг корпорации: манифест революции в бизнесе. – М.: Манн, Иванов и Фербер, 2001.

### Controlling business processes in a construction organization Shmeleva L.A., Kudyayeva V.S.

Financial University under the Government of the Russian Federation,

Construction project management challenges often require project managers to find unique solutions to ensure the construction site runs smoothly, safely, and on schedule and on budget. Managers must effectively address the various challenges of construction projects to ensure that each site receives an uninterrupted supply of the resources needed to complete the construction project on time. An ineffective management system, which allows for many problem areas and conflicts of the system, significantly affects the efficiency of management activities and, as a consequence, the economic results of the entire enterprise. Using a business process control system in a construction organization helps ensure that available resources are used efficiently and effectively by regularly monitoring processes and ensuring projects are completed as planned. Regular monitoring of processes and results helps the organization make timely decisions that can set the project on track in case of any deviations.

Keywords: business process, management, controlling, construction organization

### References

1. Gusarova O.M., Loiko N.O. Controlling business processes: a necessity in the conditions of economic transformation // Scientific review. Economic Sciences. – 2019. – No. 4. – P. 5-9; URL: <https://science-economy.ru/ru/article/view?id=1019> (access date: 12/08/2023).
2. Guseva, L. I. Controlling in ensuring the economic security of an organization / L. I. Guseva // Modern economics: problems and solutions. – 2022. – No. 8(152). – pp. 125-134. – DOI 10.17308/meps/2078-9017/2022/8/125-134.
3. Dolganova, O. I., Business processes: analysis, modeling, improvement technologies: textbook / O. I. Dolganova. — Moscow: KnoRus, 2022. — 323 p. — ISBN 978-5-406-09453-2. — URL: <https://book.ru/book/943119> (access date: 12/03/2023). — Text: electronic.
4. Controlling and personnel audit: textbook / A. A. Litvinyuk, A. L. Gendon, E. A. Korotkova [et.с.]; edited by A. A. Litvinyuk. — Moscow: KnoRus, 2020. — 295 p. — ISBN 978-5-406-07414-5. — URL: <https://book.ru/book/932551> (date of access: 10/22/2023). — Text: electronic.
5. Controlling: theory and practice: textbook and workshop for universities / S. V. Osipov [et.с.]; under the general editorship of S. V. Osipov. - Moscow: Yurayt Publishing House, 2023. - 145 p. - (Higher education). — ISBN 978-5-534-08402-3. — Text: electronic // Educational platform Urayt [website]. — URL: <https://urait.ru/bcode/511229> (date of access: 10/28/2023).
6. Corporate governance: a textbook for universities / S. A. Orekhov [et al.]; under the general editorship of S. A. Orekhov. - Moscow: Yurayt Publishing House, 2023. - 312 p. - (Higher education). — ISBN 978-5-534-05902-1. — Text: electronic // Educational platform Urayt [website]. — URL: <https://urait.ru/bcode/514968> (access date: 01/15/2024).
7. Methodological and practical principles of building controlling in organizations / Karminsky A. M., Olenev N. I., Primak A. G., Falko S. G. - 2nd ed. - M.: Finance and Statistics, 2002. -256 p.
8. Myasoedov A.I., Ivanova S.P. Concepts of managing human resources of an organization / in the collection: Current problems of modern science: the view of young scientists. Materials of the International Scientific and Practical Conference. Materials of the Round Table. – Grozny: Chechen State Pedagogical University, 2020. – pp. 372-377.
9. Nikiforova, N. A., Controlling and analysis: managerial effect. Monograph: monograph / N. A. Nikiforova, S. N. Milovidova, T. B. Izzuka, M. M. Basova. — Moscow: KnoRus, 2021. — 272 p. — ISBN 978-5-406-08806-7. — URL: <https://book.ru/book/941518> (access date: 11/30/2023). — Text: electronic.
10. Hammer M. A., Champi D. V. Reengineering the corporation: a manifesto for a revolution in business. – M.: Mann, Ivanov and Ferber, 2001.

# Влияние методики построения финансовой модели на эффективность проектных организаций

Юрченко Андрей Иванович

Аспирант кафедры цифровой и отраслевой экономики ФГБОУ ВО "ВГТУ",  
yurchenko\_ai@bk.ru

В статье предложена авторская формула повышения эффективности предприятия, с определением доли вклада взаимодействий сотрудников между собой и внешней средой, а также, личной эффективности сотрудников. На основе данной формулы предлагаются методики формирования финансовой модели проектных организаций РФ, которые в своем построении опираются на финансовые показатели продукта или на финансовые показатели всего предприятия в целом. Для последнего, который является наиболее подходящим при современной проблематике деятельности проектных организаций и изменчивости внешних факторов, определена дорожная карта построения с выделением ряда последовательных этапов, и предложен управленческий процесс непрерывного повышения эффективности деятельности организации.

**Ключевые слова:** эффективность, показатели эффективности, финансовая модель, управленческие процессы.

Отечественная строительная отрасль в текущем периоде переживает сложные времена: еще не успела она преодолеть и приспособиться к качественному кризису специалистов, который начался интервале 2000-2010-х годов, так ее тут же настиг количественный кадровый кризис [1]. В свою очередь, эти факторы, которые в синергетическом эффекте тормозят развитие экономики строительной отрасли, вынуждают организации искать эффективные системы работы, нацеленных на экономии человеческого ресурса.

Анализируя практики развития федеральных строительных организаций и девелоперов, таких как ГК «Самолет» [2], «ПИК» [3], «ТОЧНО» [4] и т.д., можно заметить тенденцию к приоритету в разработке новых систем взаимодействия и работы сотрудников внутри организации, по отношению к развитию личной эффективности сотрудников, в том числе и в проектных подразделениях.

Проанализировав организационные структуры несколько десятков проектных компаний в РФ, была выделена закономерность, что основная доля их работает с линейно-функциональной организационной структурой предприятия с элементами матричной [5], которая наиболее эффективна при следующих ограничениях:

1. Стабильные внешние и внутренние условия;
2. Высокая доля технических и стратегических компетенций руководителей;
3. Четкие, выстроенные и работающие бизнес-процессы предприятия;
4. Процессы между отделами пересекаются в малой доле, на каждом этапе закреплён ответственный.

В результате анализа вышеизложенного и анализа организационно-управленческой деятельности проектных институтов в РФ [6, 7, 8] была сформулирована авторская формула, описывающая эффективность работы предприятия (1):

$$E_{\text{пр}} = \left( \sum_{j=1}^m \left( \sum_{i=1}^n E_i \times K_i \right) \times K_j \right) \times V \times A \quad (1)$$

, где:

- $E_i$  - показатель личной эффективности отдельного сотрудника;
- $K_i$  - коэффициент взаимодействия сотрудника с группой специалистов, в которой он находится на одной линии иерархии;
- $n$  – количество сотрудников, рассматриваемой группы;
- $\sum_{i=1}^n E_i \times K_i$  - показатель эффективность локальной рассматриваемой группы;
- $K_j$  - коэффициент взаимодействия рассматриваемой группы с иными группами организации, которые находятся на одной линии иерархии;
- $m$  – количество рассматриваемых групп организации;
- $V$  - коэффициент взаимодействия организации с внешней средой (контрагенты, стейкхолдеры, клиенты и т.д.)
- $A$  – коэффициент «вето руководителя» (его показатель может быть равен 1 и 0)

Согласно данной формуле, можно сформировать следующую аксиому:

*Наибольший вклад в эффективность предприятия вносит взаимодействие инструментов и методик организации работы предприятия с внешней средой (контрагенты, органы власти, стейкхолдеры, клиенты и заказчики).*

*Следующим по значимости будет вносить вклад в эффективность предприятия развитие инструментов и методик организации работы групп сотрудников (отделы, дивизионы, дирекции, группы) между собой в одном предприятии и взаимодействия этих сотрудников в группе, в которой они находятся.*



Наименьший вклад в эффективность предприятия будет вносить развитие личной эффективности сотрудников (скорость работы, объем выполняемой продукции и т.д.)

Согласно предложенной формуле (1), при построении финансовой модели предприятия и определения эффективности данная формула определяет две возможные методики (которые предложены автором):

1. **Индуктивная** – методика построения финансовой модели, в которой алгоритм построения отталкивается от показателей отдельного продукта компании для того, чтобы получить итоговые финансовые показатели предприятия;

2. **Дедуктивная** – методика построения финансовой модели, в которой алгоритм построения отталкивается от необходимых финансовых показателей предприятия, чтобы получить необходимые финансовые показатели по каждому продукту предприятия.

Индуктивный метод при построении финансовой модели проектной организации представлен на рисунке 1.



Рис. 1. Схема определения финансовых показателей и построений производственных графиков индуктивным методом

Индуктивный метод предполагает последовательное формирование исходных данных для финансовой модели, которые определяют объем и сроки движения денежных средств, исходя из возможных мощностей производственных подразделений компании. На основе полученных исходных данных, формируется статистический расчет финансовой модели на объект.

В случае, если выходные параметры финансовой модели неудовлетворительны, то расчет возвращается к верхним уровням схемы с корректировкой всех производственных графиков, что приводит к их неравномерности.

Таким образом формируются финансовые модели на каждый отдельный объект предприятия и выделяются основные финансовые показатели всего предприятия. При данном методе практически невозможно корректно определить финансовые показатели отдельного объекта, в связи с тем, что дополнительно требуется определить влияние накладных расходов всего предприятия на финансовые показатели конкретного объекта.

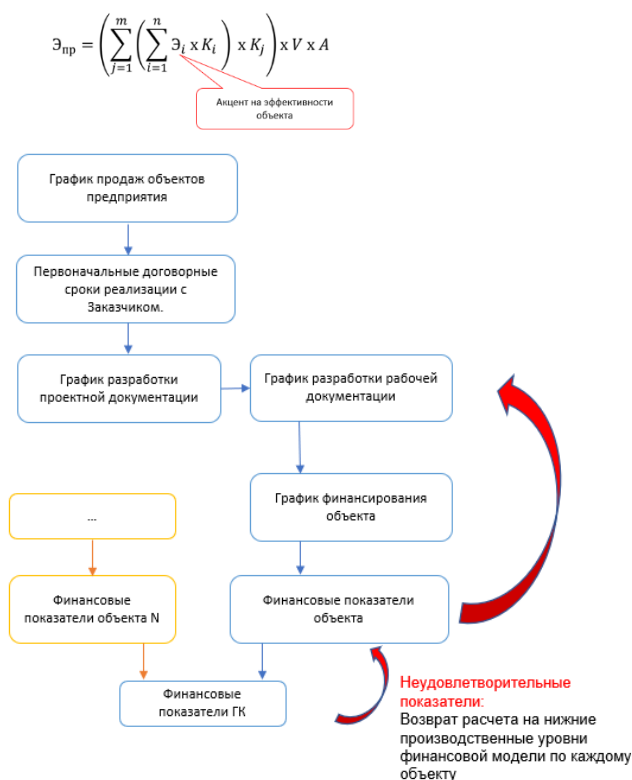
Соответственно, управленческий фокус внимания нацелен на параметры себестоимости по объекту и срокам реализации. Отдельно стоит отметить, что за счет такого управленческого фокуса внимания

взаимодействие подразделений и сопоставление мощностей этих подразделений между различными объектами предприятия уходит на второй план и система становится чувствительной к любым изменениям параметров сроков и себестоимости по иным объектам в производственных подразделениях.

Любое изменение сроков реализации или себестоимости одного объекта запускает цепную реакцию дестабилизации финансовых показателей всех объектов, а, соответственно, их показателей себестоимости.

Для стабилизации показателей необходимо поочередно выстраивать производственные графики, и определять финансовые показатели объекта под каждый рассматриваемый случай. В результате чего постепенно начинается эффект «снежного кома» бесконечно корректирующегося производственного графика и поиска баланса финансовых показателей конкретного объекта, что приводит к расфокусировке от финансовых показателей компании. Плюсы и минусы данной методики приведены в таблице 1.

Таблица 1  
Плюсы и минусы Индуктивного метода построения финансовой модели

Плюсы методики:	Минусы методики:
<ul style="list-style-type: none"> <li>• Финансовая модель строится, исходя из текущих мощностей производственных подразделений;</li> <li>• Последовательная и отрабатанная методика построения финансовой модели объекта;</li> <li>• Возможность определения следующих финансовых показателей объекта:                             <ul style="list-style-type: none"> <li>○ Выручка;</li> <li>○ Себестоимость;</li> <li>○ Валовая рентабельность.</li> </ul> </li> </ul>	<ul style="list-style-type: none"> <li>• Отсутствие гибкости системы - внешние факторы извне предприятия дестабилизируют все объекты, за счет влияния на производственные графики;</li> <li>• Отсутствие возможности прогноза влияния показателей производственных подразделений и внешних факторов на общую финансовую модель предприятия;</li> <li>• Невозможность определения следующих финансовых показателей объекта                             <ul style="list-style-type: none"> <li>○ EBITDA;</li> <li>○ Рентабельность по чистой прибыли;</li> </ul> </li> <li>• Отсутствие адекватной системы мотивации топ-менеджмента ввиду отсутствия понимания их влияния на финансовую модель предприятия;</li> <li>• Финансовые показатели предприятия получаются «по факту»;</li> <li>• Невозможность влияния на финансовую модель предприятия показателями финансовой модели отдельных объектов;</li> <li>• Отсутствие ответственного за финансовые показатели предприятия.</li> </ul>

Данная методика построения финансовой модели подходит при совокупности следующих случаев:

- Высокое количество однотипной продукции (каждый объект практически идентичен);
- Одно производственное подразделение;
- Малое количество внешних факторов, влияющих на финансовую модель;
- Стабильность выпускаемой продукции.

Дедуктивный метод при построении финансовой модели проектной организации представлен на рисунке 2.

Дедуктивный метод предполагает формирование требуемых показателей финансовой модели проектной организации с последующим формированием требований к производственным мощностям.

Для построения финансовой модели необходимо определить перечень внешних факторов и долю их влияния – выполняется на основе статистической вероятности. (Например: изменение рыночной стоимости реализации, изменение фонда оплаты труда, изменение стоимости подрядных работ и т.д.)

Финансовые показатели по конкретному объекту становятся неактуальными, их заменяют финансовые показатели производственных циклов в рамках всего предприятия и доли их влияния на общую финансовую модель.



Управленческий фокус направлен на контроль показателей производственных циклов и корректировку их для достижения итоговых финансовых показателей предприятия. Последовательное формирование графиков производственных циклов сразу на все предприятия позволяет выстраивать их равномерно в заданный интервал времени и заранее прогнозировать скачки загрузки для формирования принципов работы с ними в рамках общей финансовой модели предприятия.

$$\mathcal{E}_{пр} = \left( \sum_{j=1}^m \left( \sum_{i=1}^n \mathcal{E}_i \times K_i \right) \times K_j \right) \times V \times A$$



Рис. 2. Схема определения финансовых показателей и построения производственных графиков дедуктивным методом

В случае, если показатели финансовой модели являются неудовлетворительными, корректировка ведется в рамках высших уровней модели, с последующим спуском требуемого результата на нижние уровни модели. Плюсы и минусы данной методики приведены в таблице 2.

Таблица 2  
Плюсы и минусы Дедуктивного метода построения финансовой модели

Плюсы методики:	Минусы методики:
<ul style="list-style-type: none"> <li>Гибкая система финансовой модели к изменяющимся условиям – влияние внешних факторов определено;</li> <li>Возможность долгосрочного прогноза деятельности предприятия;</li> <li>Возможность выстраивания управленческого фокуса на ключевых показателях подразделений предприятия, влияющих на финансовую модель и контроль их исполнения;</li> <li>Возможность заблаговременной корректировки деятельности производственных подразделений при отклонениях от их ключевых показателей;</li> <li>Возможность выстраивания системы мотивации всего предприятия на основе ключевых показателей, влияющих на финансовую модель.</li> </ul>	<ul style="list-style-type: none"> <li>Требует большей ответственности руководителей подразделений;</li> <li>Финансовые показатели конкретного объекта становятся неактуальными;</li> <li>Требует определения внешних факторов и степени их влияния;</li> <li>Требует выстраивания дополнительной системы отчетности;</li> <li>Мощности производственных подразделений подстраиваются под требования к финансовым показателям.</li> </ul>

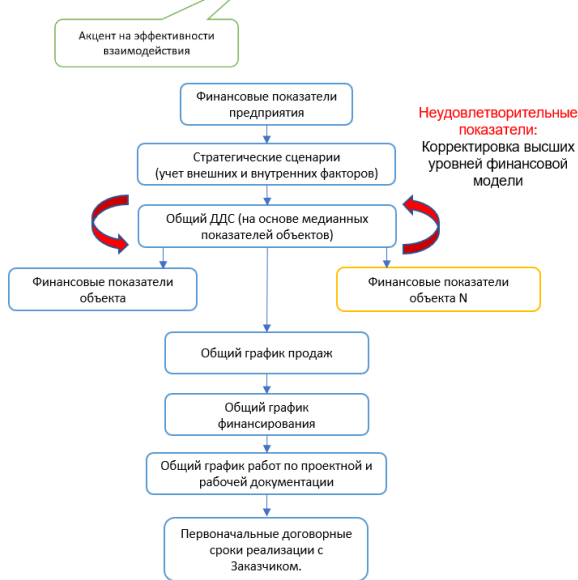
Данная методика построения финансовой модели подходит в следующих случаях:

- Разные типы продукции;
- Неограниченное количество производственных подразделений;
- Высокое количество внешних факторов, влияющих на финансовую модель с высокой чувствительностью;

Отсутствие стабильности в выпускаемой продукции.  
В настоящее время при текущих условиях, в которых находятся проектные компании РФ, наиболее применимой методикой построения финансовой модели, для получения наибольшей эффективности предприятия, согласно предложенной формуле (1), является дедуктивный метод (рис.2), который акцентирует внимание при построении модели на переменные в формуле (1), дающие наибольший вклад в определение эффективности предприятия.

Для построения финансовой модели дедуктивным методом предлагается алгоритм из 10 шагов, описанный на рис.3.



Рис. 3. Предлагаемый алгоритм построения финансовой модели дедуктивным методом

Для возможности работы с финансовой моделью, построенной дедуктивным методом и поддержания ее ключевых показателей на необходимом уровне, а также непрерывного повышения эффективности предприятия, предлагается циклический управленческий процесс, описанный на рис. 4.

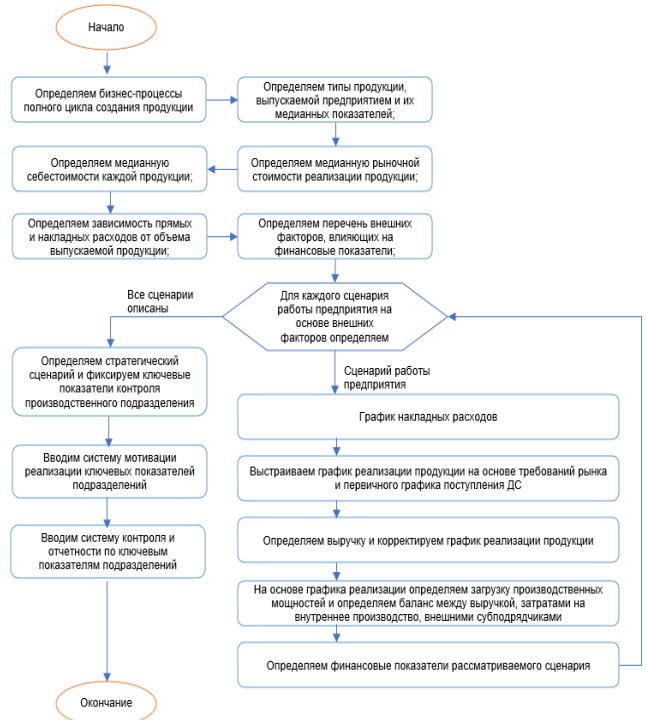

Рис. 4. Предлагаемый циклический управленческий процесс для непрерывного повышения эффективности предприятия

Таким образом, на основе опыта крупнейших девелоперов и проектных организаций РФ, получена авторская формула повышения эффективности предприятия, на основе которой сформулирован дедуктивный метод построения финансовой модели проектных организаций, который является наиболее подходящим при современной проблематике деятельности проектных организаций и изменчивости

внешних факторов (1) а, также предложен управленческий процесс непрерывного повышения эффективности предприятия.

#### Литература

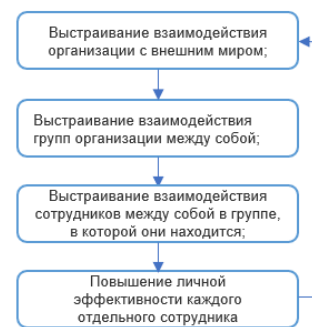
1. Юрченко А.И. Современная проблематика деятельности проектных организаций и перспектива их развития // Недвижимость: экономика, управление – 2023 - №3, приложение, с.131-133
2. <https://samolet.ru>
3. <https://www.pik.ru/>
4. <https://tochno.life/>
5. Уварова С.С., Юрченко А.И. Сравнительный анализ организационных структур проектных организаций в строительстве // Финансовый бизнес – 2024. - №1, с.72-77.
6. Основы организации и управления в строительстве : учебное пособие / С.В. Калошина, С.А. Сазонова, Д.Н. Сурсанов. – Пермь: Изд-во Перм. нац. исслед. политехн. ун-та, 2022. – 192 с.
7. Организация и планирование в строительном производстве (в вопросах и ответах) : учеб.-метод. пособие для студентов специальности «Промышленное и гражданское строительство» / В. М. Шаповалов, О. Е. Пантюхов; М-во трансп. и коммуникаций Респ. Беларусь, Белорус. гос. ун-т трансп. – Гомель : БелГУТ, 2015 – 211 с
8. Организация проектно-исследовательской деятельности: метод. указания для самостоятельной работ/ сост. М.Б. Мариничев, А.Ю. Маршалка : КубГАУ, 2019. – 122 с.

#### The influence of the methodology of building a financial model on the effectiveness of project organizations

Yurchenko A.I.

VSTU

The article proposes the author's formula for improving the efficiency of an enterprise, with the determination of the share of the contribution of employee interactions between themselves and the outside world, as well as the personal effectiveness of employees. On the basis of this formula, methods for forming a financial model of design organizations of the Russian Federation are proposed, which in their construction are based on the financial indicators of the product or on the financial indicators of the entire enterprise as a whole. For the latter, which is the most suitable for the modern problems of the activities of design organizations and the variability of external factors, a roadmap for building is defined with the allocation of 10 consecutive stages, as well as a management process for continuously improving the efficiency of the enterprise.

**Keywords:** efficiency, performance indicators, financial model, management processes.

#### References

1. Yurchenko A.I. Modern problems of the activities of design organizations and the prospects for their development // Real estate: economics, management – 2023 - No. 3, appendix, pp. 131-133
2. <https://samolet.ru>
3. <https://www.pik.ru/>
4. <https://tochno.life/>
5. Uvarova S.S., Yurchenko A.I. Comparative analysis of organizational structures of design organizations in construction // Financial business - 2024. - No. 1, pp. 72-77.
6. Fundamentals of organization and management in construction: textbook / S.V. Kaloshina, S.A. Sazonova, D.N. Sursanov. – Perm: Perm Publishing House. national research Polytechnic Univ., 2022. – 192 p.
7. Organization and planning in construction production (in questions and answers): educational method. manual for students of the specialty “Industrial and Civil Engineering” / V. M. Shapovalov, O. E. Pantyukhov; M-transp. and communications Rep. Belarus, Belorussian. state University of Transport – Gornel: BelSUT, 2015 – 211 p.
8. Organization of design and survey activities: method. instructions for independent work / comp. M.B. Marinichev, A.Yu. Marshalka: KubSAU, 2019. – 122 p.

# Стратегический анализ перспектив выращивания новых видов культур на малонаселенных сельских территориях: взгляд на внутренние и внешние факторы

Анжу Аллар Александрович

аспирант кафедры экономики АПК, Воронежский государственный аграрный университет имени императора Петра I, anjou@inbox.ru

В статье проводится стратегический анализ перспектив выращивания новых видов культур на малонаселенных сельских территориях с учетом внутренних и внешних факторов. Исследование направлено на выявление возможностей и угроз, связанных с внедрением новых видов сельскохозяйственных культур в данном контексте. Оценка внутренних факторов включает анализ ресурсов, экспертизу персонала и доступность инфраструктуры, а также оценку потенциала для развития новых культур. В то же время, внешние факторы, такие как рыночная конкуренция, климатические условия и доступ к технологиям, также рассматриваются в контексте их влияния на успешность внедрения новых видов культур на малонаселенных сельских территориях. Полученные результаты могут послужить основой для разработки стратегий развития сельского хозяйства и устойчивого использования природных ресурсов в указанных регионах.

В условиях быстро меняющейся внешней рыночной среды организации должны выбирать оптимальную стратегию для развития бизнеса и внедрения новых сельскохозяйственных культур, учитывая изменения как во внешней, так и во внутренней среде. Традиционный экономический и финансовый анализ обычно фокусируется на внутреннем состоянии предприятия и его производственных ресурсах. Однако в настоящее время эффективное функционирование любой организации, включая сельскохозяйственные предприятия, сильно зависит от внешней среды. Анализ текущего состояния сельскохозяйственной отрасли показывает наличие серьезных проблем, таких как недостаток инвестиций, низкий уровень обновления производственной и технической базы, зависимость от импортных ресурсов и технологий, недостаточная конкуренция между производителями сельхозпродукции, недостаточное государственное финансирование, ограниченный доступ к кредитам, нехватка квалифицированных специалистов и рабочей силы, слабая научная и инновационная активность, а также недостаточное развитие транспортной инфраструктуры.

**Ключевые слова:** агропромышленный комплекс, малонаселенные сельские территории, PEST-анализ, SWOT-анализ, стратегическое развитие сельских территорий, импортозамещение.

Исследование перспектив выращивания новых видов культур на малонаселенных сельских территориях требует проведения стратегического анализа, учитывая внутренние и внешние факторы. Рассмотрение уникальных условий данных территорий в контексте их потенциала для развития сельского хозяйства и аграрной промышленности позволит выявить возможности и вызовы, стоящие перед этим сектором экономики. Сельское хозяйство в различных странах мира, особенно на малонаселенных сельских территориях, играет ключевую роль в экономике, обеспечивая население продовольствием и предоставляя широкий спектр других возможностей. Одной из таких возможностей является создание рабочих мест, что способствует развитию районов и повышению уровня жизни населения. Кроме того, сельское хозяйство стимулирует прогресс в науке и технологиях, включая генетические исследования, разработку новых сортов культур, а также улучшение методов обработки почвы, что приводит к увеличению урожайности и качества сельскохозяйственной продукции.

Сельское хозяйство играет также важную роль в устойчивом развитии планеты, сохраняя биоразнообразие и природные ресурсы через использование экологически чистых методов производства и рациональное использование химических средств защиты растений. Экспорт сельскохозяйственной продукции также способствует увеличению экономического потенциала страны на международных рынках.

В настоящее время отрасль сталкивается с некоторыми вызовами, что не позволяет охарактеризовать ее состояние как устойчивое.

Во-первых, некоторые секторы, связанные с аграрной отраслью, зависят от импорта. Ранее использование зарубежного опыта считалось нормой, так как развитие некоторых сфер требовало значительных финансовых и интеллектуальных ресурсов. Однако после событий 2014 года, когда Крым стал частью Российской Федерации, ситуация изменилась, и государство начало активно поддерживать и развивать ключевые секторы внутри страны. В настоящее время в каждой подотрасли сельского хозяйства можно выделить «слабые места» - направления, которые сильно зависят от импорта, но имеют важное значение для деятельности сельскохозяйственных производителей. Например, в животноводстве это витамины, кормовые добавки, вакцины, ветеринарные препараты и генетический материал, в растениеводстве - семена и средства защиты растений, а в сельскохозяйственной технике - комплектующие и материалы для сборки оборудования [2].

Во-вторых, существуют и прочие трудности, которые затрудняют и усложняют операции сельскохозяйственных производителей. В первую очередь, возникают проблемы с поставками запчастей для текущего оборудования, а также с доступностью комбайнов, тракторов и других видов самоходной техники. Практически каждый сельскохозяйственный производитель располагает обширным парком импортной техники, требующей регулярного обслуживания. Анализ данных за предыдущий год показал дефицит комплектующих в данной отрасли: условия поставок изменились, наблюдается активный рост цен, и некоторые поставки запасных частей подверглись санкциям. Важное оборудование, такое как машины для сбора ягод и самоходные комбайны для уборки свеклы, не производится в России. Согласно анализу консалтинговой компании «Яков и партнеры», дефицит сельскохозяйственной техники будет увеличиваться. Кроме того, более 70% опрошенных указывают на нехватку исправной техники как на основной риск для выполнения запланированных целей на новый производственный год [3].

В-третьих, в сфере агропромышленного производства наблюдается ряд сложностей, включая разрыв логистических и сбытовых цепочек, их удорожание, а также трудности с реализацией продукции,

преимущественно затрагивающие экспортеров. Статистические данные, свидетельствуют о снижении объема отгрузки зерна на экспорт в первой половине текущего сельскохозяйственного сезона на 15-20% из-за неопределенности в отношениях с контрагентами в связи с возможными вторичными санкциями и проблемами с транспортировкой товаров морским путем [4].

Кроме того, важными факторами, оказывающими влияние на аграрную отрасль, являются изменения в условиях поставок, такие как требования предварительной оплаты, пересмотр контрактов и нарушение сроков поставок; ситуация на агропродовольственном рынке, где наблюдаются низкие закупочные цены на сырье, не оправдывающие затраты, а также резкие колебания цен в сезон; и проблема нехватки квалифицированных кадров, выявленная в отчете консалтинговой компании, где 7% опрошенных указали на нехватку специалистов в данной области. Эксперты считают, что для решения этой проблемы необходима поддержка со стороны государства для привлечения молодых специалистов в сельскохозяйственную сферу на национальном уровне [5, с. 120.2].

### Методология и методы исследования

В работе были использованы признанные методы исследования, включая монографический обзор различных источников, абстрактно-логическое обобщение, экономико-статистическую обработку данных, а также анализ нормативно-правового регулирования в сфере формирования организационно-экономического потенциала малонаселенных сельских территорий.

В результате исследования была выявлена необходимость создания организационно-экономического потенциала малонаселенной сельской местности с целью улучшения экономического, социального и инвестиционного развития в период секционных ограничений на основе использования индикативных подходов и механизмов институционального взаимодействия.

### Результаты

В сельском хозяйстве России существует ряд сложностей, которые оказывают влияние на его развитие и функционирование, особенно в условиях реализации политики импортозамещения. Анализ текущего состояния отрасли показывает присутствие острых проблем, таких как недостаток инвестиций в агропромышленный комплекс, недостаточная модернизация производственной и материально-технической базы, зависимость от импортного сырья и технологий, низкая конкурентоспособность среди производителей сельхозпродукции, ограниченный объем государственного финансирования, ограниченный доступ к кредитным ресурсам, недостаток квалифицированных специалистов и научных кадров в сельском хозяйстве, недостаточное совершенствование нормативно-правовой базы, низкий уровень научных и инновационных исследований в агропромышленном комплексе, а также недостаточно развитая транспортная инфраструктура [6, с. 209]. Решение этих проблем требует усиленной поддержки со стороны государства. Указанные факторы в значительной степени влияют и на развитие сельского хозяйства в малонаселенных сельских районах, где могут возникнуть проблемы с обновлением технической базы, недостаточным финансированием, нехваткой квалифицированных специалистов и другими аспектами.

Внешняя среда, в которой функционируют предприятия и фермерские хозяйства малонаселенных сельских территорий, охватывает все внешние условия и факторы, оказывающие существенное воздействие и не зависящие от их деятельности. Этот контекст включает государство, рынок, конкурентов и рынок труда. Факторы внешней среды отличаются высокой степенью неопределенности, изменчивости и динамичности, что приводит к неравномерному развитию отраслей сельского хозяйства, в частности картофелеводства.

Внешняя среда предприятий и фермерских хозяйств малонаселенных сельских территорий оказывает значительное воздействие на их деятельность. Эти условия и факторы могут возникнуть независимо от самого предприятия или фермерского хозяйства. Элементами внешней среды являются государственная политика, рынок, конкуренты и доступность рабочей силы. Факторы внешней среды характеризуются

неопределенностью, изменчивостью и подвижностью, что создает особую неравномерность в развитии отраслей сельского хозяйства, включая картофелеводство.

Для успешной стратегии развития малонаселенных сельских территорий необходимо провести анализ основных политических, экономических, социально-культурных и технологических факторов. Это позволит провести PEST/STEP-анализ для оценки текущей ситуации в отрасли картофелеводства и сельского хозяйства в целом [7, с. 158]. Одним из ключевых факторов внешней среды является доступность и объем финансирования бизнес-проектов, что является необходимым для поддержания стабильности производственных и финансовых процессов в сельском хозяйстве.

Финансирование деятельности сельскохозяйственных организаций на малонаселенных сельских территориях подразделяется на внутренние и внешние источники.



Рисунок 1- Факторы PEST-анализа, влияющие на агропромышленность малонаселенных сельских территорий  
Источник: составлено автором.

Аграрный сектор в основном зависит от государственного финансирования, что способствует оптимальному развитию сельского хозяйства, повышению уровня самообеспеченности продукцией, укреплению продовольственной безопасности и увеличению прибыли. Государственные программы, такие как «Развитие сельского хозяйства и регулирование рынков сельскохозяйственной продукции, сырья и продовольствия на 2018-2025 гг.» [8], направлены на финансовую поддержку отрасли, научно-техническое развитие и стимулирование замещения импорта в сельскохозяйственном секторе.

Развитие картофелеводства на малонаселенных сельских территориях представляет собой стратегически важное направление по нескольким причинам.

Во-первых, картофель является важной культурой для обеспечения продовольственной безопасности, так как он является основным источником углеводов и питательных веществ для многих людей по всему миру. Развитие картофелеводства на малонаселенных территориях позволит увеличить производство этой ценной культуры и обеспечить население свежим и качественным продуктом [9, с. 15].

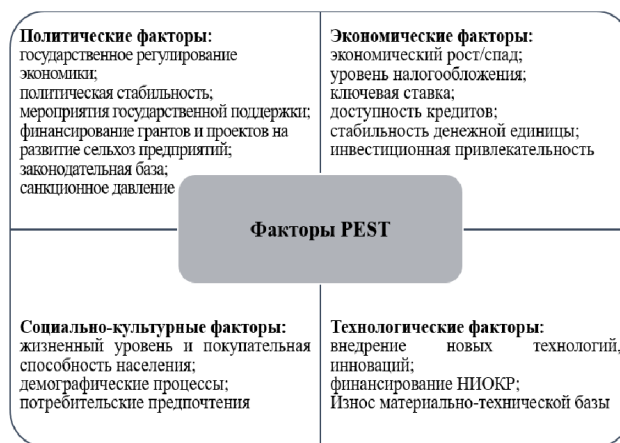
Во-вторых, развитие картофелеводства способствует разнообразию сельскохозяйственного производства на малонаселенных территориях, что способствует устойчивому развитию сельского хозяйства в целом. Картофель может выступать как важное дополнение к другим культурам, таким как зерновые или овощи, что способствует повышению доходности и разнообразию продукции на фермерских хозяйствах [10, с. 56].

Также, развитие картофелеводства на малонаселенных сельских территориях способствует созданию новых рабочих мест и развитию местных экономик. Это способствует удержанию населения в сельских районах, снижению миграции в города и обеспечению устойчивого социально-экономического развития регионов.

Чтобы достичь конкурентоспособности в данной отрасли аграрное предприятие должно стремиться улучшить свои позиции, а именно:

снизить издержки производства и обеспечить стабильные каналы реализации картофеля, желательна на межрегиональном уровне.

**Таблица 1**  
**Матрица SWOT-анализа перспектив выращивания картофеля в малонаселенных сельских территориях**

		Возможности		Угрозы	
		Внешняя среда			
		Субсидии, средства инвесторов, выход на межрегиональный рынок; сегментация рынка потребителей и вытеснение конкурентов неценовыми методами-улучшение качества продукта, скидки и т.д.; увеличение численности населения со слабой покупательной способностью, которые предпочитают покупку картофеля крупам из-за завышенных цен на последние.		Неблагоприятная экономическая и политическая ситуация в стране; снижение потребительского спроса; снижение спроса на продукты картофелеводства; снижение государственной поддержки; появление новых конкурентов на рынке; нестабильность природно-климатических условий; повышение цен на необходимые ресурсы	
Сильные стороны	Внутренняя среда	Наращивание объемов производства за счет роста урожайности и полной загрузки техники отразится на снижении издержек и обеспечит рост рентабельности картофелеводства. Реализация на новых межрегиональных рынках повысит рентабельность продаж. Укрепление конкурентоспособности хозяйства. Для завоевания потребителя и борьбы с конкурентами провести сегментацию потребительского рынка по уровню дохода и географическому признаку.		Для снижения угроз необходимо проводить маркетинговое исследование рынка, проводить диверсификацию и дифференциацию продуктов картофелеводства, ориентированных на все сегменты рынка, создать компетентную службу сбыта.	
		Необходимо удовлетворить потребность людей в картофеле путем наращивания объемов производства с одновременным выравниванием цены реализации или ростом качества продукции. Для реализации возможностей проекта провести модернизацию техники и оборудования, провести кадровую политику.		Отсутствие системы хранения, снижение спроса может отрицательно повлиять на финансовые результаты, вследствие чего потребуются господдержка. Создание упаковки с торговым знаком производителя.	
Слабые стороны	Внешняя среда	Изношенность техники и оборудования, отсутствие системы хранения и переработки картофеля; не использование свободных площадей для возделывания картофеля; наличие некоторой сельскохозяйственной техники; опыт производства сахарной свеклы; кадры, способные для			

Источник: составлено автором.

В соответствии с выявленными результатами SWOT-анализа, предложенные рекомендации могут быть учтены при разработке стратегий управления в контексте внедрения новых культур на недостаточно заселенных сельских территориях. Это позволит оптимизировать производственные и экономические процессы, а также удовлетворить потребности населения в картофеле.

Особое внимание следует уделить политической обстановке, включающей в себя вопросы санкций со стороны недружественных государств и продовольственного эмбарго, наложенного на западноевропейские поставки сельскохозяйственной продукции. Этот фактор оказывает позитивное воздействие на деятельность сельскохозяйственных предприятий, поскольку уменьшается доля импортных товаров на внутреннем рынке, что способствует развитию отечественного аграрного сектора. Тем не менее, возникает проблема дефицита необходимых комплектующих для сельскохозяйственной техники, семян, средств защиты растений и других материалов, что негативно сказывается на перспективах внедрения новых культур на малонаселенных сельских территориях.

#### Выводы:

Посредством анализа внешней среды, воздействующей на перспективы выращивания новых видов культур на малонаселенных сельских территориях, проведен PEST-анализ и SWOT-анализ. PEST-анализ позволил выявить политические, экономические, технологические и социально-культурные факторы, влияющие на данную ситуацию. SWOT-анализ, в свою очередь, помог оценить сильные и слабые стороны перспектив развития новых культур на малонаселенных сельских

территориях, а также определить возможности и угрозы внешней среды.

Основное воздействие внешней среды на развитие агрокомплекса малонаселенных территорий определяется уровнем и доступностью государственной поддержки, как ключевого источника внешнего финансирования, а также спросом на картофель со стороны населения, который зависит от его платежеспособности, наличия отечественной продукции на рынке и конкуренции со схожими товарами питания.

#### Литература

1. Семин А. Н., Бухтиярова Т. И., Немыкина Ю. С. Организационно-экономический потенциал сельских территорий: индикативный подход к управлению // Аграрный вестник Урала. 2019. № 9 (188). С. 91–98.
2. Влияние санкций на сельское хозяйство. Открытый отчет Консалтинговой группы «Текарт». URL: [https://techart.ru/download/insights/0010/5145/add\\_files/agriculture-sanctions-techart-165\\_1154442.pdf](https://techart.ru/download/insights/0010/5145/add_files/agriculture-sanctions-techart-165_1154442.pdf).
3. Эксперты назвали главные риски для аграриев в 2023 году. Официальный сайт журнала «Агроинвестор». URL: <https://www.agroinvestor.ru/analytics/news/39720-eksperty-nazvali-glavnye-riski-dlya-agrariyev-v-2023>
4. Аналитический вестник №22(812) «О реализации Доктрины продовольственной безопасности Российской Федерации». URL: <http://council.gov.ru/media/files/pzgbewanokr918YkuYQvi8IW2e8Gs948.pdf>.
5. Шкарупа, Е. А. Влияние санкций на сельское хозяйство: угрозы и возможности его развития, необходимость государственной поддержки / Е. А. Шкарупа // Экономист будущего: меняем мир : Сборник статей Всероссийской научно-практической конференции молодых ученых с международным участием, Кемерово, 30 марта 2023 года / Под общей редакцией Ю.С. Якуниной, Е.Е. Жернова. – Кемерово: Кузбасский государственный технический университет имени Т.Ф. Горбачева, 2023. – С. 120.1-120.4.
6. Котова, Л. Г. Реализация импортозамещения в АПК России в условиях санкционного давления / Л. Г. Котова, Н. А. Мишина, Д. М. Куделькина // Бизнес. Образование. Право. – 2023. – № 2(63). – С. 205-211.
7. Семиколонова, М.Н. Стратегический анализ внешней среды сельскохозяйственных организаций Алтайского края / М. Н. Семиколонова, Л. Г. Глубокова, И. О. Глубоков // Вестник Курской государственной сельскохозяйственной академии. – 2018. – № 5. – С. 157-163.
8. О Государственной программе развития сельского хозяйства и регулирования рынков сельскохозяйственной продукции, сырья и продовольствия: Постановление Правительства РФ от 14.07.2012 N 717 (ред. от 22.12.2023)// СПС Консультант Плюс. URL: [https://www.consultant.ru/document/cons\\_doc\\_LAW\\_133795/b5633375e2b13e1a2565943c220e8586c440e5e2/](https://www.consultant.ru/document/cons_doc_LAW_133795/b5633375e2b13e1a2565943c220e8586c440e5e2/)
9. Развитие подотраслей садоводства, овощеводства и картофелеводства в АПК Брянской области / С. М. Сычев, С. А. Бельченко, Г. П. Малявко [и др.] // Вестник Брянской государственной сельскохозяйственной академии. – 2023. – № 1(95). – С. 10-20.
10. Филиппова, А. Б. Исторический аспект становления и развития картофелеводства в Ненецком автономном округе / А. Б. Филиппова, Т. М. Романенко // Известия Коми научного центра УрО РАН. – 2023. – № 7(65). – С. 53-63.

#### Strategic analysis of the prospects for growing new types of crops in smallly populated rural areas: a look at internal and external factors

Anzhu A.A.

Voronezh State Agrarian University named after Emperor Peter I

This article provides a strategic analysis of the prospects for growing new types of crops in sparsely populated rural areas, taking into account internal and external factors. The study aims to identify the opportunities and threats associated with the introduction of new crop species in this context. The assessment of internal factors includes an analysis of resources, personnel expertise and infrastructure availability, as well as an assessment of the potential for the development of new crops. At the same time, external factors such as market competition, climatic conditions and access to technology are also considered in the context of their influence on the success of introducing new crop types in sparsely populated rural areas. The results obtained can serve as a basis for developing strategies for the development of agriculture and sustainable use of natural resources in these regions.

In a rapidly changing external market environment, organizations must choose the optimal strategy for business development and the introduction of new crops, taking into account changes in both the external and internal environment. Traditional economic and financial

analysis usually focuses on the internal state of the enterprise and its productive resources. However, at present, the effective functioning of any organization, including agricultural enterprises, is highly dependent on the external environment. An analysis of the current state of the agricultural industry shows the presence of serious problems, such as lack of investment, low level of renewal of the production and technical base, dependence on imported resources and technologies, insufficient competition between agricultural producers, insufficient government funding, limited access to credit, lack of qualified specialists and labor strength, weak scientific and innovative activity, as well as insufficient development of transport infrastructure.

Keywords: agro-industrial complex, sparsely populated rural areas, PEST analysis, SWOT analysis, strategic development of rural areas, import substitution. Постановка проблемы.

#### References

1. Semin A. N., Bukhtiyarova T. I., Nemykina Yu. S. Organizational and economic potential of rural territories: an indicative approach to management // *Agrarian Bulletin of the Urals*. 2019. No. 9 (188). pp. 91–98.
2. The impact of sanctions on agriculture. Open report of the Tekart Consulting Group. URL: [https://techart.ru/download/insights/0010/5145/add\\_files/agriculture-sanctions-techart-1651154442.pdf](https://techart.ru/download/insights/0010/5145/add_files/agriculture-sanctions-techart-1651154442.pdf).
3. Experts named the main risks for farmers in 2023. Official website of the magazine "Agroinvestor". URL: <https://www.agroinvestor.ru/analytics/news/39720-eksperty-nazvali-glavnye-riski-dlya-agrariyev-v-2023>
4. Analytical bulletin No. 22 (812) "On the implementation of the Doctrine of Food Security of the Russian Federation." URL: <http://council.gov.ru/media/files/pzgbewAHoKR918YkuYQvi8IW2e8Gs948.pdf>.
5. Shkarupa, E. A. The impact of sanctions on agriculture: threats and opportunities for its development, the need for state support / E. A. Shkarupa // *Economist of the future: changing the world: Collection of articles of the All-Russian scientific and practical conference of young scientists with international participation, Kemerovo, March 30, 2023 / Under the general editorship of Yu.S. Yakunina, E.E. Millstone*. – Kemerovo: Kuzbass State Technical University named after T.F. Gorbachev, 2023. – P. 120.1-120.4.
6. Kotova, L. G. Implementation of import substitution in the Russian agro-industrial complex under conditions of sanctions pressure / L. G. Kotova, N. A. Mishina, D. M. Kudelkina // *Business. Education. Right*. – 2023. – No. 2(63). – pp. 205-211.
7. Semikolenova, M.N. Strategic analysis of the external environment of agricultural organizations of the Altai Territory / M. N. Semikolenova, L. G. Glubokova, I. O. Glubokov // *Bulletin of the Kursk State Agricultural Academy*. – 2018. – No. 5. – P. 157-163.
8. On the State program for the development of agriculture and regulation of markets for agricultural products, raw materials and food: Decree of the Government of the Russian Federation of July 14, 2012 N 717 (as amended on December 22, 2023) // SPS Consultant Plus. URL: [https://www.consultant.ru/document/cons\\_doc\\_LAW\\_133795/b5633375e2b13e1a2565943c220e8586c440e5e2/](https://www.consultant.ru/document/cons_doc_LAW_133795/b5633375e2b13e1a2565943c220e8586c440e5e2/)
9. Development of sub-sectors of gardening, vegetable growing and potato growing in the agro-industrial complex of the Bryansk region / S. M. Sychev, S. A. Belchenko, G. P. Malyavko [et al.] // *Bulletin of the Bryansk State Agricultural Academy*. – 2023. – No. 1(95). – P. 10-20.
10. Filippova, A. B. Historical aspect of the formation and development of potato growing in the Nenets Autonomous Okrug / A. B. Filippova, T. M. Romanenko // *News of the Komi Scientific Center of the Ural Branch of the Russian Academy of Sciences*. – 2023. – No. 7(65). – pp. 53-63.

# Анализ мировых и российских трендов развития гражданского рынка беспилотных авиационных систем

**Арменский Вадим Валентинович**

аспирант, Московский государственный университет имени М.В. Ломоносова, факультет Московская школа экономики, armenskii@yandex.ru

В данной статье проводится всесторонний анализ глобальных и отечественных тенденций развития гражданского рынка беспилотных авиационных систем (далее - БАС). Цель исследования заключается в выявлении ключевых факторов, влияющих на динамику развития данного сегмента, а также в определении перспективных направлений и потенциальных вызовов. Ключевыми драйверами развития рынка являются расширение сферы применения БАС в таких отраслях, как сельское хозяйство, мониторинг, логистика, а также активная государственная поддержка и инвестиции в НИОКР. Среди ключевых вызовов, стоящих перед отраслью, выделяются вопросы обеспечения безопасности полетов, интеграции БАС в единое воздушное пространство, развития кадрового потенциала, а также обеспечение снижения уровня импортозависимости по технологическим производственным компетенциям компонентов БАС в условиях обострения торгово-экономических противоречий, усиление внешнего, в том числе санкционного давления на Россию.

**Ключевые слова:** беспилотные авиационные системы, гражданский рынок БАС, глобальные тренды, российский рынок БАС, перспективы развития, вызовы и возможности.

## Введение

Глобальное влияние на мировую экономику оказывает эволюционное развитие технологий, цифровизация и роботизация всех сфер человеческой деятельности, формируя новые виды техники, сценарии ее применения, новые возможности и вызовы для сферы социально-экономического развития, безопасности граждан и национальной безопасности Российской Федерации. В Российской Федерации принят курс на опережающее развитие гражданской отрасли беспилотных авиационных систем, с 1 января 2024 года запущен новый национальный проект «Беспилотные авиационные системы» [1].

В процессе реструктуризации мировых рынков высокотехнологичных отраслей на современном этапе трансформации мировой экономики проявляются новые направления развития, обусловленные, с одной стороны, перспективными научно-техническими достижениями, а, с другой стороны, трансформациями в мировой и национальных экономиках, в том числе видоизменением форм деятельности транснациональных компаний и методов их влияния на мировой и национальные рынки. На примере конкретной отрасли можно выделить, что технологические инновации требуют изменения экономических отношений не только в самой отрасли, но и в экономике в целом и ее включенности в мирохозяйственные связи.

Начало специальной военной операции на Украине в 2022 году вызвало трансформацию архитектуры мирового порядка и способствовало развитию условий фрагментации мирового хозяйства на рынке беспилотных авиационных систем. Страны Европейского союза, G7, Соединенные Штаты Америки (далее - США) и их союзники ввели против российского авиастроительного комплекса целый ряд санкционных мер, направленных на запрет импорта в Российскую Федерацию инструментов и программного обеспечения, комплектующих, оборудования, техники, продукции и технологий двойного и военного назначения [2; 40]. В рамках сотрудничества и поставок продукции в адрес России, также под ряд санкций попали дружественных государства [3; 26].

В связи с данными факторами анализ рынка беспилотных авиационных систем в условиях фрагментации мирового хозяйства, является и актуальным, и своевременным.

## Обзор литературы

Вопросам анализа и перспектив развития рынка БАС в научной среде посвящено мало научных исследований, следует выделить труды Э.Г. Багдасаряна [4], К. А. Шарова [5], Н.В. Просвирина [6], Фаттахов М.Р., Киреев А.В., Клещ В.С [7] но в силу высокой динамики развития объекта исследования и появления новых нормативно-правовых актов в Российской Федерации необходимо отметить, что автору темы исследования потребовалось переосмыслить подходы к анализу по выявлению трендов развития рынка БАС и актуализировать данные в соответствии с нынешними внешними условиями изменчивости мирового хозяйства.

Проводя исследования и ссылаясь на научные труды В.М. Краева, М.В. Силуяновой и А.И. Тихонова, необходимо отметить работу авторов, что устойчивость производственных мощностей рынка беспилотных авиационных систем в условиях фрагментации мирового рынка, характеризует: ресурсный аспект в контексте достижения целей социально-экономического развития; структурный аспект в контексте достижения динамического равновесия всех элементов системы; функциональный аспект в контексте достижения эффективного функционирования системы в долгосрочной перспективе; социальный аспект в контексте обеспечения гарантированной занятости трудовых ресурсов, обеспечения социальной стабильности и развития системы оплаты труда [8].

А.С. Костин и Н.В. Богатов занимались анализом рынка БАС в России и мире, и отмечали что в современных изменившихся экономи-

ческих условиях различные формы партнерства системы государственного управления и бизнес-структур представляют собой один из наиболее эффективных инструментов продвижения ключевых социально-значимых инфраструктурных проектов авиастроительства, востребованных и эффективных при реализации развития рынка беспилотных авиационных систем в Российской Федерации [9].

Фаттахов М.Р., Киреев А.В., Клец В.С. выделили проблемы, препятствующие развитию российского рынка БАС с тем фактором, что свыше 60% производственных компаний осуществляют свою деятельность при помощи «серых схем» из-за проблем несовершенства российского законодательства в индустрии сферы БАС [7].

В следующей своей работе В.М. Краев, М.В. Силуанова и А.И. Тихонов, отмечали что спектр стратегических, тактических и оперативных задач при реализации социально-значимых проектов в рамках управления развитием рынка беспилотных авиационных систем в Российской Федерации решают на базе программно-проектного, программно-целевого, проектного и процессного подходов, используя документы, разработанные специалистами авиационной отрасли [10].

Н.В. Просвирина, исследуя вопросы связанные с развитием БАС указывала на тот факт, что бизнес-структуры и международные организации вкладывают свои финансовые ресурсы и коммерческий опыт в значимые инфраструктурные проекты авиастроительства в рамках организованного государственно-частного партнерства, взамен органы государственного управления предоставляют ряд государственных гарантий и занимаются обеспечением условий, формирующих долгосрочный спрос на услуги и продукцию созданных и функционирующих беспилотных авиационных систем [6].

В целом приведенные выше научные работы дают ценный материал для осмысления международной конкурентоспособности российских высокотехнологичных компаний на мировых рынках БАС. Вместе с тем, в связи с санкционным режимом, финансовым кризисом и запросом внутреннего рынка на импортозамещение, возник целый ряд совершенно новых практических проблем, требующих специального научного осмысления, в частности проведения анализа мировых и российских трендов развития гражданского рынка беспилотных авиационных систем. В связи с данными факторами соответствующий анализ рынка БАС в условиях фрагментации мирового хозяйства, является и актуальным, и своевременным.

#### Материалы и методы

Для проведения всестороннего анализа глобальных и отечественных трендов развития гражданского рынка БАС в рамках данного исследования был применен комплексный методологический подход, базирующийся на системном анализе широкого спектра информационных источников и статистических данных.

В качестве ключевых информационных ресурсов были использованы аналитические отчеты и прогнозы ведущих международных и российских организаций, специализирующихся на исследованиях рынка БАС, таких как Международная ассоциация беспилотных транспортных систем (ИАТА), Ассоциация эксплуатантов и разработчиков беспилотных авиационных систем (АЭРБАС), Ассоциация "Аэронавт" и др. Кроме того, были проанализированы данные профильных министерств и ведомств Российской Федерации, включая Министерство промышленности и торговли РФ, Министерство транспорта РФ и Федеральное агентство воздушного транспорта (Росавиация).

Для обеспечения достоверности и объективности полученных результатов в рамках исследования применялись методы сравнительного и статистического анализа, а также экспертных оценок. Сравнительный анализ позволил выявить ключевые различия в трендах развития глобального и отечественного рынков БАС, а также определить специфические факторы, влияющие на динамику их роста. Статистический анализ использовался для оценки объемов и темпов роста рынка, а также для выявления наиболее перспективных сегментов и отраслей применения БАС. Экспертные оценки, полученные в ходе консультаций со специалистами отрасли и представителями профильных организаций, позволили верифицировать и дополнить результаты, полученные на основе анализа информационных источников и статистических данных.

Для обеспечения структурированности и логической последовательности изложения материала в рамках исследования был применен

системный подход, предполагающий рассмотрение глобального и отечественного рынков БАС как сложных многоуровневых систем, функционирование которых определяется совокупностью взаимосвязанных факторов и условий. В соответствии с данным подходом, анализ трендов развития рынка БАС проводился на нескольких уровнях, включая технологический, экономический, нормативно-правовой и социальный аспекты.

Технологический аспект анализа предполагал рассмотрение ключевых технологических трендов и инноваций, определяющих развитие отрасли БАС, таких как совершенствование конструкции и функциональных возможностей беспилотных аппаратов, развитие систем автоматического управления и навигации, а также повышение энергоэффективности и увеличение продолжительности полета БАС.

Экономический аспект анализа был направлен на оценку объемов и темпов роста глобального и отечественного рынков БАС, выявление ключевых драйверов и ограничителей их развития, а также определение наиболее перспективных сегментов и отраслей применения беспилотных технологий.

Нормативно-правовой аспект анализа включал в себя рассмотрение состояния и тенденций развития регуляторной среды, определяющей условия использования БАС в гражданской сфере, как на глобальном, так и на национальном уровне. В рамках данного аспекта были проанализированы ключевые нормативно-правовые акты и инициативы, направленные на регулирование отрасли БАС, а также выявлены основные проблемы и вызовы, связанные с обеспечением безопасности полетов и интеграцией БАС в единое воздушное пространство.

Социальный аспект анализа был направлен на оценку общественного восприятия технологий БАС и их влияния на различные сферы жизни общества, включая вопросы обеспечения конфиденциальности и защиты персональных данных, а также этические аспекты использования беспилотных технологий.

Комплексное применение вышеописанных методов и подходов позволило обеспечить всесторонний и объективный анализ глобальных и отечественных трендов развития гражданского рынка БАС, выявить ключевые факторы и условия, определяющие динамику его роста, а также определить наиболее перспективные направления развития отрасли и потенциальные вызовы, связанные с широкомасштабным внедрением беспилотных технологий.

#### Результаты исследования

Опираясь на воздушный кодекс Российской Федерации, представим содержание трактовки понятия беспилотные авиационные системы: «комплекс взаимосвязанных элементов, включающий в себя одно или несколько беспилотных воздушных судов, средства управления полетом одного или нескольких беспилотных воздушных судов и контроля за полетом одного или нескольких беспилотных воздушных судов (станция внешнего пилота и линию управления беспилотными авиационными системами и контроля беспилотной авиационной системы), а также средства осуществления взлета и посадки беспилотных воздушных судов» [11].

Стремительное развитие технологий беспилотных авиационных систем (БАС) в последние годы открывает широкие перспективы для их применения в различных отраслях экономики, способствуя повышению эффективности производственных процессов, оптимизации логистических цепочек и решению целого ряда социально значимых задач. По оценкам экспертов, глобальный рынок БАС демонстрирует впечатляющие темпы роста, обусловленные растущим спросом со стороны коммерческих и государственных структур, а также активной поддержкой со стороны национальных правительств и международных организаций [12].

Проведенный анализ глобальных и отечественных трендов развития гражданского рынка беспилотных авиационных систем (БАС) позволил выявить ряд ключевых тенденций и факторов, определяющих динамику развития данного сегмента. Согласно оценкам экспертов, мировой рынок БАС демонстрирует стремительный рост, обусловленный расширением сферы применения беспилотных технологий в различных отраслях экономики, а также активной поддержкой со стороны государственных структур и инвесторов [1; 13; 36; 38]. Самыми популярными видами работ, осуществляемых с помощью беспилотных



авиационных систем, являются работы в области геодезии и картографии 34%, патрулирование объектов 25%, воздушные съемки 10% [16]. По разным оценкам диапазон применений составляет от 150 до 700 приложений в более чем 20 отраслях экономики. [17]. На рисунке 1 представлены основные виды выполняемых работ БАС, но в будущем ожидается значительное расширение функциональных возможностей использования БАС, рисунок 2 демонстрирует предполагаемые трендовые сегменты использования техники (рис 3, 4).



Рисунок 1. Популярные виды работ, осуществляемых с помощью беспилотных авиационных систем



Рисунок 2. Трендовые виды работ, осуществляемых с помощью беспилотных авиационных систем

Одним из основных драйверов расширения мирового рынка БАС является рост спроса в различных отраслях, включая военную и оборонную, национальную безопасность и коммерческие сегменты. В 2022 году наибольшая доля пришлась на оборонный и правительственный сегмент. Учитывая, что выпускаемая продукция беспилотных воздушных судов может быть двойного назначения, как разведывательные, так и выполнять доставочные функции. БАС предоставляют услуги воздушной разведки для Министерства обороны и разведывательного сообщества, включая сбор, обработку, анализ и распространение информации для сотрудников разведки, обороны и внутренней безопасности [14]. Эти приложения значительно увеличили спрос на беспилотные летательные аппараты, что еще больше поспособствовало расширению отрасли, но в тоже время из-за специфики изделий после десятилетий растущей глобальной экономической интеграции мир сталкивается с движением мировой экономики к геоэкономической

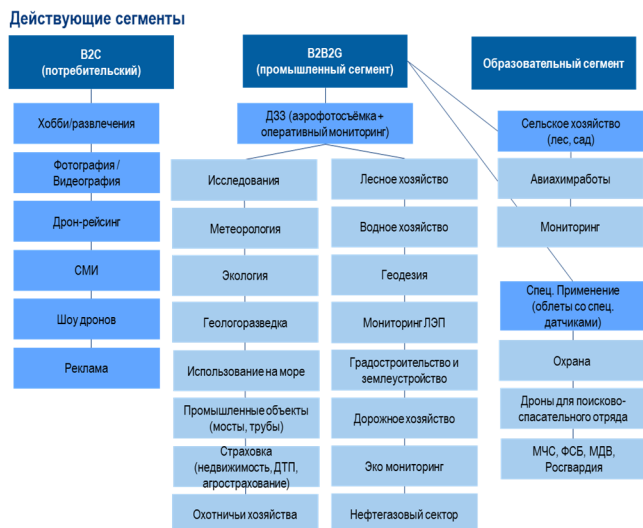
фрагментации [15] подкрепленной рядом санкций и запретов на использование изделий из ряда стран [2; 3], особенно в отрасли высокотехнологичной продукции.

Использовать БАС китайской компании DJI (производитель 70% от мирового производства беспилотных воздушных судов) для определенных работ запретило Министерство обороны США и Министерство внутренних дел США, после подозрения в предполагаемой утечке данных через сеть беспилотников, также в 2023 году два штата США запретили использовать дроны китайских фирм для любой деятельности [26]. В свою очередь Правительство Китая ограничивает внутреннее использование БАС иностранного производства в сегменте мониторинга и с 1 сентября 2023 года вводит ограничения на экспорт БАС весом более 4 кг, мультиспектральных и инфракрасных камер, радиоаппаратуру, тепловизоров, модулей лазерной дальнометрии и позиционирования [40].

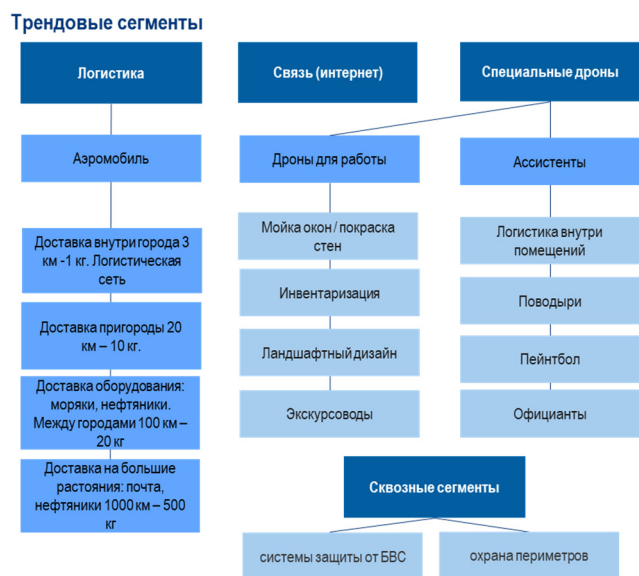
Объем глобального рынка БАС в 2020 году составил 22,5 млрд долларов США, а к 2025 году, по прогнозам, достигнет 38,6 млрд долларов США, что соответствует среднегодовому темпу роста (CAGR) на уровне 18,7% [2]. Прогноз развития рынка БАС представлен на рисунке 3 (рис. 3). Анализ концентрации производственных мощностей рынка БАС по мировым регионам, в соответствии с итогами 2022 года [12; 16], указывает на их крайне неравномерное размещение. Тройкой регионов лидеров было произведено БАС на общую сумму 26,8 млрд долларов США, что составляет 94,5% от общего объема рынка в целом.



Рисунок 3. Прогноз развития отрасли беспилотной авиации в Мире

Анализируя структуру мирового рынка беспилотной авиации по отраслевому признаку, выделяются две основные показательные бизнес-модели стран США и Китайской Народной Республики (далее – КНР). Совместно США и КНР занимают 51% всего мирового рынка БАС в 2022 году. США имеют первенство в сегменте оказания услуг с помощью БАС, в то время как КНР является мировым лидером в сегменте производства БАС (более 80 процентов, произведенных в мире БАС, приходится на КНР). С 2018 года объем инвестиций в развитие рынка БАС в мире вырос больше чем в 9 раз и составил более 7 млрд долларов США в 2021 году. В мире наблюдается устойчивая тенденция развития рынка БАС и активного использования беспилотных технологий в экономике для решения различных задач, увеличивается объем привлекаемых инвестиций. При этом наиболее динамично развивающимися сегментами рынка являются работы в сельскохозяйственном секторе и мониторинге, на долю которых в совокупности приходится более 50% общего объема рынка [17].

Для более детального анализа глобальных и отечественных трендов развития рынка БАС целесообразно рассмотреть динамику ключевых показателей в разрезе отдельных сегментов и регионов. Схематический региональный прогноз с 2022 года по 2030 год развития БАС представлен на рисунке 4 [30] (рис. 4).

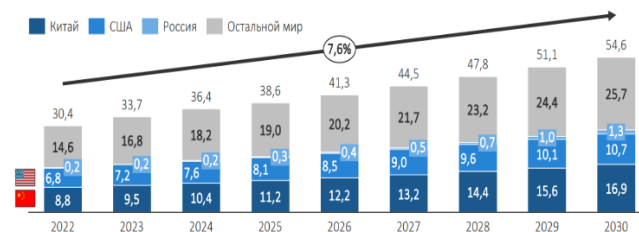

Рисунок 4. Прогноз развития отрасли беспилотной авиации в Мире

Так, если в 2020 году объем мирового рынка БАС для сектора мониторинга составлял 5,2 млрд долларов США, то к 2025 году ожидается его рост до 10,8 млрд долларов США, что соответствует CAGR на уровне 15,7%. При этом наиболее высокие темпы роста прогнозируются для региона Азиатско-Тихоокеанского региона (АТР) - 18,2% в год, в то время как для рынка Северной Америки и Европы данный показатель составит 14,5% и 13,8% соответственно.

Аналогичная ситуация наблюдается и в сегменте БАС для сельского хозяйства. Объем данного рынка в 2020 году оценивался в 6,3 млрд долларов США, а к 2025 году, по прогнозам, достигнет 14,6 млрд долларов США, демонстрируя среднегодовой темп роста на уровне 18,3%. Наибольший вклад в развитие данного сегмента вносит рынок АТР, где CAGR в прогнозный период составит 21,5%, в то время как для Северной Америки и Европы данный показатель ожидается на уровне 16,7% и 15,2% соответственно. Прогноз развития основных игроков на рынке БАС представлен на рисунке 5 [12, 14] (рис 5).

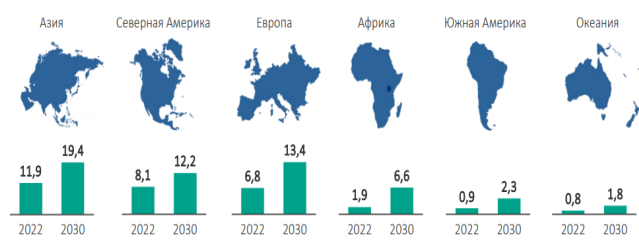

Рисунок 5. Структурный прогноз объемов развития рынка БАС на примере США и КНР

Что касается структуры глобального рынка БАС по типам аппаратов, то здесь лидирующие позиции занимают мультироторные БАС, на долю которых в 2020 году приходилось около 81% общего объема рынка. В прогнозный период ожидается сохранение доминирующей роли данного сегмента, однако наиболее высокие темпы роста будут демонстрировать гибридные и конвертопланы, доля которых к 2025 году может достичь 12% и 7% соответственно [16]. Сводная информация по общему состоянию отрасли беспилотной авиации в мире в 2022 году представлена на рисунке 6. (рис. 6)

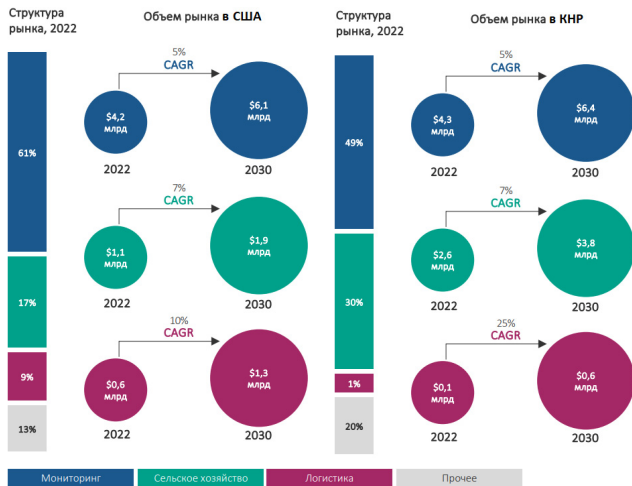

Рисунок 6. Общее состояние отрасли беспилотных авиационных систем в мире в 2022 г.

Объем российского рынка БАС составил менее одного процента от мирового рынка, но несмотря на относительно скромные масштабы, демонстрирует динамику развития, сопоставимую с общемировыми трендами. Объем отечественного рынка БАС в 2022 году оценивается в 22 млрд рублей, что на 53% превышает показатель предыдущего года [16]. Прогноз развития рынка БАС в России представлен на рисунке 7 (рис. 7). Рассматривая структуру рынка за 2022 год в России, выделяется сегмент мониторинга, который занимает порядка 62%, сегмент

сельского хозяйства 20%, БАС для целей световое шоу 12% и по перевозке грузов 6%.

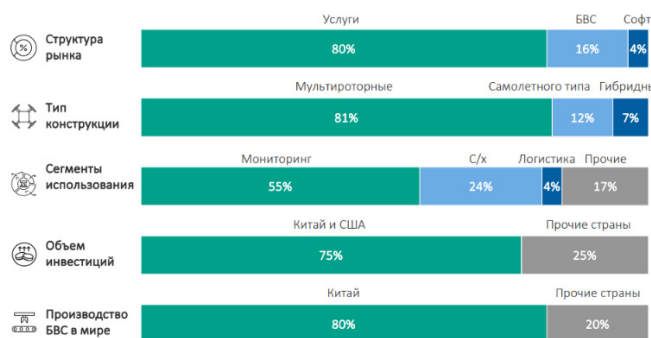

Рисунок 7. Прогноз рынка БАС в РФ, млрд руб.

Важным индикатором развития отечественного рынка БАС является рост инвестиционной активности в данном сегменте. Так, в 2021 году объем инвестиций в российские проекты в области беспилотных авиационных систем составил 5,7 млрд рублей, что на 30% превышает показатель предыдущего года [18]. При этом наибольший интерес со стороны инвесторов вызывают проекты, связанные с разработкой и производством БАС для сельскохозяйственного сектора, а также решений для мониторинга и инспекции промышленной инфраструктуры.

Основная задача, которую выполняет БАС для сельскохозяйственных целей — это борьба с потерями урожая за счет выявления дефицита питательных веществ, болезней, сорняков, насекомых. Развитая индустрия производства сельхоз техники и пригодный для ее использования ландшафт полей ограничивают применение БАС для опрыскивания. Масштабное внедрение БАС в Китае обусловлено их эффективностью в условиях сложного ландшафта и рассматриваются как альтернатива колесной технике. Правительство Китая разработало политику поощрения использования современной сельскохозяйственной техники, которая расширяет применение БАС. В условиях больших и сложных посевных площадей сегмент беспилотных воздушных судов для опрыскивания дополнительно используется для посева семян. В настоящее время используется более 170 разновидностей беспилотных воздушных судов, которыми обрабатывается более 56 млн кв.м. сельскохозяйственных угодий [19].

Ключевая ценность в сегменте мониторинга – софт с большой базой данных вредителей и сорняков на различных типах полей. Основные барьеры по развитию является низкий уровень научной базы в сегменте опрыскивания с помощью беспилотных воздушных судов, малые фермерские хозяйства отстают в цифровизации в сравнении с крупными агрохолдингами, что мешает полномасштабному внедрению БАС в сельском хозяйстве, также отсутствует разрешение на выполнение автоматического полета за пределами прямой видимости, сохраняется важная роль оператора в процессе управления беспилотным воздушным судном. Применение БАС в сельском хозяйстве позволяет существенно повысить эффективность и точность проводимых работ, таких как мониторинг посевов, оценка состояния почвы, опрыскивание полей и др. Использование беспилотных технологий для оценки состояния посевов дает возможность на 20-30% сократить затраты на удобрения и средства защиты растений за счет более точечного и дифференцированного внесения [20]. Кроме того, применение БАС для инвентаризации сельскохозяйственных земель и создания электронных карт полей позволяет оптимизировать процессы управления земельными ресурсами и повысить урожайность на 10-15% [9]. Успешный опыт компаний показывает, что использование сервисов БАС помогает повысить общую урожайность на 7,5% с повышением рентабельности по сбору урожая с гектара на 20-30% [21].

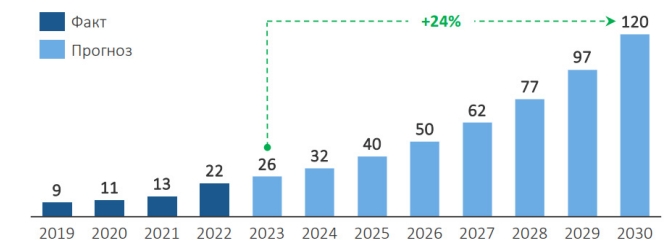
В энергетическом секторе БАС находят широкое применение для инспекции и мониторинга состояния объектов инфраструктуры, включая линии электропередачи, нефте- и газопроводы, ветряные и солнечные электростанции. Использование беспилотных технологий позволяет существенно повысить оперативность и безопасность проводимых работ, а также сократить связанные с ними затраты. Так, по данным компании General Electric, применение БАС для инспекции ветряных турбин дает возможность на 50% сократить время проведения работ и на 25% снизить их стоимость [22]. Аналогичным образом, использование БАС для мониторинга состояния линий электропередачи позволяет на 30-40% уменьшить затраты на проведение инспекций и

на 20-25% повысить эффективность выявления дефектов и неисправностей. Крупнейшие нефтегазовые компании, такие как ExxonMobil, Chevron Corporation, ConocoPhillips, BP, Shell с 2012 года используют БАС для мониторинга и инспекции нефтегазовых месторождений, а также для контроля объектов инфраструктуры. Отслеживают утечки нефти, выбросы метана и поврежденное оборудование на своих предприятиях., что в свою очередь это обеспечивает безопасность сотрудников и повышает точность данных. Ожидаемая экономия от использования БАС для нефтегазодобывающих платформ – 90%, для нефтяных резервуаров – 70%, для ветрогенераторов – 50% [23].

Применение БАС для мониторинга позволяет сократить время на выполнение задачи, но на текущий момент сохраняется высокая роль человека в организации мониторинга с помощью беспилотных воздушных судов. Ожидается, что дальнейшее развитие сегмента мониторинга будет направлено на расширение автоматизации полета и сбора данных. Для этого потребуются развитие инфраструктуры – строительство дропортов, создание специализированного программного обеспечения. Существует разрыв профессиональной экспертизы между сотрудниками, чьи функции замещаются БАС и операторами БАС. Текущий уровень разработки ПО не позволяет в автоматическом режиме выполнять геодезические работы, оператору беспилотного воздушного судна требуются профильные знания. Отсутствие инфраструктуры замедляет внедрение БАС для мониторинга протяженных объектов. В рамках поддержки данного сектора Правительство США выделяет в бюджет расходы на проведение инспекции объектов инфраструктуры с помощью БАС. В 2022 году США приняли законопроект о выделении 200 млн долларов США в программу грантов на инспекцию инфраструктуры с помощью БАС, а также в программу грантов на обучение БАС и подготовку кадров в Министерстве транспорта США [24]. Минтранс Северной Каролины, в 2019 г. профинансировал исследовательский проект «разработка безопасной и экономически эффективной методологии управления полетом для проверки мостов с помощью БАС» и теперь регулярно использует БАС для проверки мостов. Согласно исследованию DroneUp, использование дронов для проверки мостов требует около 1/6 трудозатрат по сравнению с ручными проверками [25].

Ключевыми факторами, обуславливающими рост российского рынка БАС, являются реализация крупных инфраструктурных проектов с применением беспилотных технологий, активная государственная поддержка отрасли, а также развитие нормативно-правовой базы, регулирующей использование БАС в гражданской сфере. В 2019 году Правительством РФ была утверждена Концепция интеграции беспилотных воздушных судов в единое воздушное пространство России, определяющая ключевые направления развития отрасли и меры по созданию благоприятных условий для ее роста [27]. В рамках реализации данной концепции предусмотрены такие меры, как совершенствование нормативно-правовой базы, регулирующей использование БАС, разработка и внедрение системы управления беспилотным движением, а также поддержка отечественных производителей БАС и развитие экспортного потенциала отрасли. В частности, в 2020 году была утверждена "дорожная карта" по совершенствованию законодательства и устранению административных барьеров в целях обеспечения реализации плана мероприятий ("дорожной карты") Национальной технологической инициативы по направлению "Аэронет", предусматривающая внесение изменений в более чем 50 нормативно-правовых актов, регулирующих использование БАС [28]. К 2030 году по всей стране планируется создать обширную сеть научно-производственных центров (НПЦ), занимающихся разработкой БАС. Согласно исследованиям, их количество достигнет почти 50. Проект предусматривает инвестиции в размере свыше 70 миллиардов рублей. Все центры получат аккредитацию от Росавиации. Хотя сеть будет централизованной, в качестве главного узла выступит опорный центр, расположенный в Москве, на территории индустриального парка «Руднево», который уже функционирует как ведущий элемент этой сети [29].

С 1 января 2023 года Правительством России запущен новый национальный проект «Беспилотные авиационные системы», в настоящее время формируется План государственного гражданского заказа на беспилотные авиационные системы на период до 2030 года [41], потребности федеральных органов исполнительной власти и их подве-

домственных организаций, государственных корпораций, государственных компаний и хозяйственных обществ с государственным участием представлены в таблице 1 и 2.

Необходимо отметить, что данные постоянно актуализируются профильными службами с соответствующей корректировкой бюджетных ассигнований.

Таблица 1

План государственного гражданского заказа на беспилотные авиационные системы на период до 2030 г. в денежном выражении, млн руб.

	2024	2025	2026	Сумма (2024 - 2026)	Сумма (2027 - 2030)
ИТОГО, ФОИВ, компании с государственным участием и субъекты РФ:					
Приобретение БАС:	18 932	26 472	36 890	82 293	73 025
Приобретение услуг с использованием БАС:	2 878	5 165	7 751	15 794	33 473

Таблица 2

План государственного гражданского заказа на беспилотные авиационные системы на период до 2030 г. в натуральном выражении, ед. продукции.

ТИП БАС	2024	2025	2026	Сумма (2024-2026)	Сумма (2027-2030)
ФОИВ, компании с государственным участием, субъекты РФ					
Тип 1 - Самолет легкий	569	801	670	2040	1345
Тип 2 - Самолет средний	44	27	21	92	126
Тип 3 - Вертолет средний	14	24	45	83	81
Тип 4 - Вертолет тяжелый	23	26	48	97	90
Тип 5 - Мультиротор легкий	4020	3594	4014	11628	8190
Тип 6 - Мультиротор средний	112	92	93	297	124
Тип 7 - Мультиротор тяжелый	11	24	32	67	52
Тип 8 - Образовательные БАС	19799	24362	41802	85963	83407
<b>ИТОГО:</b>	<b>24592</b>	<b>28950</b>	<b>46725</b>	<b>100267</b>	<b>93415</b>
<b>ИТОГО, без образовательных БАС:</b>	<b>4793</b>	<b>4588</b>	<b>4923</b>	<b>14304</b>	<b>10008</b>

В рамках федерального проекта по стимулированию спроса гарантированными потребителя выступают федеральные органы исполнительной власти и компании с государственным участием. Крупнейшими потребителями БАС за период 2024-2026 гг. являются: Минпромсвязи России (42,1 млрд руб.), Рослесхоз (5 941,5 млрд руб.), ППК «Роскадастр» (3 635,8 млрд руб.), Росгвардия (4,7 млрд руб.), АО «ГТЛК» (6,2 млрд руб.), ОАО «РЖД» (1,5 млрд руб.). Крупнейшими потребителями услуг, связанных с БАС, за период 2024-2026 гг. являются: ПАО «Газпром нефть» (5,7 млрд руб.), ПАО «НК «Роснефть» (2,1 млрд руб.), ОАО «РЖД» (1,7 млрд руб.). Сформированные предложения в План государственного гражданского заказа соответствующих компаний с определением в нуждах БАС, в свою очередь обеспечивает стимулирование для производителей по разработки и серийном производстве БАС и комплектующих.

Анализируя требования игроков рынка по заказу БАС, выстраиваемую структуру российского рынка БАС (в период формирования) по отраслевому признаку ожидает значительные отличия от мировой структуры, что дает возможность производственным компаниям занять лидирующие позиции и закрепить инвестиционное преимущество в дальнейшем по выстраиванию цепочки создания стоимости (рис. 8).



Рисунок 8. Сравнение структур мирового рынка беспилотной авиации по отраслевому признаку

Рассматривая профили бизнес-моделей производителей БАС, можно прийти к выводу, что особенностью российского рынка является стремление российских компаний сформировать полную цепочку



добавленной стоимости в производстве БАС. Российские предприятия в силу внешних ограничений вынуждены выстраивать весь процесс создания продукта – разработку, производство и эксплуатацию, в составе своей компании. В России, как и в мире, отмечается, что в разработке и производстве БАС микро и малые частные предприятия демонстрируют большую конкурентоспособность по сравнению с традиционными крупными игроками авиационной индустрии. Такая бизнес-модель на российском рынке получила распространение, так как позволяет быть более адаптивной и гибкой к спросу на БАС в динамично развивающейся технологической среде и предлагать готовые комплексные решения потребителям. В будущем ожидается, что наиболее выигрышной бизнес-моделью на рынке БАС станет концентрация на развитии узкоспециализированных компетенций (рис 9). Компаниям необходимо трансформировать свои стратегии с акцентом на технологии, цифровизацию и партнерства с технологическими стартапами [16]. Ближайшие 2 года будут критичными для увеличения капитальных вложений компаний в новые проекты для обеспечения спроса в течение следующих 5-6 лет.

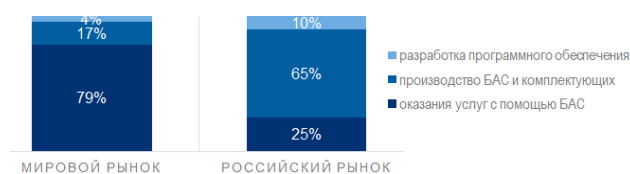

Рисунок 9. Профили бизнес-моделей конкурентов / лучшие практики

Несмотря на позитивную динамику развития, российский рынок БАС сталкивается с рядом вызовов и ограничений, связанных как с технологическими, так и с регуляторными аспектами. Одним из ключевых технологических вызовов, учитывая критический уровень импортозависимости порядка 80% [1], является необходимость создания полностью автономных БАС, способных выполнять полеты без участия оператора в сложных метеоусловиях и вне прямой видимости [30]. Решение данной задачи требует значительных инвестиций в НИОКР и разработку различных компонентов БАС и передовых технологий в области искусственного интеллекта, компьютерного зрения и машинного обучения.

Другим важным вызовом является обеспечение безопасности полетов БАС и их интеграции в единое воздушное пространство. Несмотря на предпринимаемые усилия по совершенствованию нормативно-правовой базы и развитию системы управления беспилотным движением, на сегодняшний день отсутствуют единые стандарты и протоколы, регламентирующие использование БАС в общем воздушном пространстве [31]. Это создает риски для безопасности полетов и ограничивает возможности коммерческого применения беспилотных технологий.

Кроме того, значимым фактором, сдерживающим развитие отечественного рынка БАС, является дефицит квалифицированных кадров и ограниченные возможности подготовки специалистов в данной области. По оценкам экспертов, потребность российской отрасли БАС в кадрах в ближайшие 5 лет составит более 100 тыс. человек, в то время как возможности существующей системы образования позволяют подготовить не более 1-1,5 тыс. специалистов ежегодно [6; 32]. Это создает риски для реализации перспективных проектов и ограничивает возможности масштабирования бизнеса компаний, работающих в сфере беспилотных технологий.

В части перспектив развития глобального и отечественного рынков БАС можно выделить несколько ключевых направлений, которые

будут определять динамику развития отрасли в ближайшие годы. В-первых, ожидается дальнейшее расширение сферы применения БАС в таких отраслях, как сельское хозяйство, мониторинг, энергетика, строительство, добыча полезных ископаемых и др. По оценкам экспертов, даже рассматривая пессимистический вариант развития событий к 2025 году объем глобального рынка БАС для сельского хозяйства достигнет 6,2 млрд долларов США, а для энергетического сектора - 4,8 млрд долларов США [17].

Во-вторых, прогнозируется активное развитие сегмента коммерческих перевозок с использованием БАС, включая доставку грузов и пассажирские перевозки. Уже сегодня ряд крупных компаний, таких как Amazon, DHL, и UPS тестируют возможности использования БАС для доставки грузов в труднодоступные районы и районы с ограниченной транспортной инфраструктурой [2]. В частности, Walmart Inc. осуществила в 2022 году 6000 поставок с помощью беспилотных воздушных судов с поставленной у компании целью по увеличению доставлять более 1 млн посылок с доступностью в выборе в магазине из 20 тыс. товаров для доставки с помощью БАС. В свою очередь крупнейшая служба доставки в Китае Meituan осуществляет более 100 тыс. доставок только в одном городе Шэньчжэнь. В планах у компании повышение автоматизации за счет загрузки посылок в БАС и замены батареек без участия человека. Подразделение доставки дронов компании JD является первой компанией в Китае, получившей в 2018 году лицензию Администрации гражданской авиации Китая на использование логистических БАС на провинциальном уровне. Плотная городская инфраструктура затрудняет персонализированную доставку посылок с помощью беспилотных авиационных судов, потенциал рынка БАС-логистики в Китае в транспортировке медикаментов и доставке грузов в сельской местности. За 2015-2020 гг. беспилотные воздушные суда компании Antwork налетали более 60 000 км с максимальной дальностью полета 15 км и максимальной грузоподъемностью 5 кг. В медицинском пилотном проекте в Чжэцзяне во время пандемии было доставлено 10 тыс. медицинских образцов на общее расстояние 30 тыс. км. [35].

На глобальные компании влияет фактор инновационного имиджа: внедрение автономных доставок позволяет компаниям, подобным Walmart, сохранять свой статус инноватора в глазах потребителей. Федеральная авиационная администрация США (далее - FAA) устанавливает строгие правила и требования для эксплуатации БАС, тем не менее ряд компаний таких как Zipline и Flyrex получила одобрение FAA на доставку беспилотными воздушными судами и полеты над людьми. Рынок логистики в США будет генерироваться за счет ритейла, компании по оказанию услуг БАС сотрудничают с крупными розничными торговцами и ресторанами, такими как Unilever, Papa Johns, Little Caesars. Необходимо выделить факт недоверия к доставке товаров с помощью БАС среди 57% взрослых американцев по результатам опроса Morning Consult в июне 2022 года [33]. Из-за жестких требований к эксплуатации БАС Amazon выполнил только 200 доставок из планируемых 12 000, себестоимость одной доставки оценивается в 63 долларов США, рабочая сила составляет до 95% стоимости 1 доставки груза с помощью БАС, для рентабельности доставки требуется, чтобы на 1 оператора приходилось 20 беспилотных летательных аппаратов [34].

В-третьих, ожидается дальнейшее совершенствование технологий автономного управления БАС и развитие систем управления беспилотным движением. Это позволит существенно расширить возможности коммерческого применения БАС и обеспечить их безопасную интеграцию в единое воздушное пространство. По прогнозам экспертов, к 2035 году уровень автономности БАС достигнет 80-90%, что позволит выполнять большинство операций без участия человека [22].

Что касается российского рынка БАС, то в среднесрочной перспективе ожидается сохранение высоких темпов роста, обусловленных реализацией крупных инфраструктурных проектов и активной государственной поддержкой отрасли. По оценкам экспертов, к 2030 году объем отечественного рынка БАС может достичь 120 млрд рублей, что соответствует среднегодовому темпу роста на уровне 25-30%, [14]. Ожидается, что к 2030 году потребность в БАС на 70% будет обеспечена отечественными производителями, данный показатель установлен в национальном проекте «Беспилотные авиационные системы» [1].

При этом ключевыми драйверами развития рынка будут являться расширение сферы применения БАС в таких отраслях, как сельское хозяйство, энергетика и нефтегазовый сектор, а также развитие экспортного потенциала отечественных производителей БАС.

На основании проведенного анализа, и опыта применения БАС компаниями, а также поддержкой развития отрасли со стороны государственного аппарата, можно выделить следующие тенденции развития рынка БАС в России:

1) ожидается, что к 2030 году сегмент БАС в сельском хозяйстве значительно нарастит долю до 20-40%, за счет ведения экспериментального правового режима (далее - ЭПР) в ряде определенных территориях Российской Федерации, установление ЭПР позволит беспрепятственно и в рамках законодательства использовать беспилотные летательные аппараты массой больше 30 кг для защиты агрокультур. ЭПР предлагается установить на 3 года, в программе будут задействованы 60 БАС, которые обработают 490 тыс. га земли. Участвовать в тестировании смогут 80 предприятий [36]. Так же развитие программы льготного кредитования и упрощение сертификации БАС для представителей агропромышленного комплекса и программ подготовки внешних пилотов для соответствующих беспилотных летательных аппаратов [1].

2) сегмент мониторинга продолжит занимать значительную долю рынка в размере 30-50%. Протяжённость нефте- и газопроводов на территории РФ равна порядка 900 тыс. км, общая протяжённость электрических сетей - почти 2650 тыс. километров, грамотное обслуживание такой обширной территории непременно способствует привлечению обширного парка БАС. Основные заказчики услуг мониторинга с помощью БАС (65%) – крупнейшие компании из нефтегазовой отрасли и энергетики [16]. Для выполнения различных задач геодезии, построении 3D-модели объекта, и инспекции может применяться унифицированная платформа беспилотного воздушного судна, но требуется разработка специализированного программного обеспечения для оперативного получения детальных данных по объектам мониторинга с увеличением эффективности обработки от получаемых данных, так как БАС будут собирать огромное количество сведений. Цифровизация промышленности требует оперативного получения детальных данных по объектам мониторинга, драйвером развития служит, что данное направление включено в одно из ключевых направлений государственной политики в РФ [37].

3) основной драйвер развития сегмента применений БАС в логистике — это удаленность большинства регионов, около 28 тыс. населенных пунктов не связаны дорогами и имеют сложности с регулярным снабжением, 70% адресатов не имеют возможности принимать пилотируемые самолеты. Высокий объем рынка малотоннажных перевозок внутри страны составляющий порядка 20% от общего объема грузоперевозок [16]. Годовой объем грузоперевозок в РФ, выполняемых с помощью БАС, может составить порядка 550 млрд руб. Помимо этого, стремительное развитие маркетплейсов и сектора e-commerce, который к 2025 году может увеличиться до 11,1 трлн руб. Ожидается, что до 2030 года БАС-логистика в России будет представлена в основном доставкой грузов в отдаленных регионах страны. Крупнейшие российские компании (Почта России, Сбер Логистика, Invitro, Додо-пицца) предпринимали попытки и проявляли заинтересованность в создании доставки грузов с помощью БАС, но из-за недостаточного уровня развития технологий и регуляторных ограничений компании столкнулись с трудностями и отложили инициативы. В настоящее время сегмент БАС-логистики в РФ находится на этапе тестирования в специально выделенных властями зонах [38].

Вместе с тем, реализация потенциала российского рынка БАС будет во многом зависеть от эффективности мер государственной поддержки отрасли и успешности решения ключевых технологических и регуляторных вызовов. В частности, критически важным является обеспечение своевременной разработки и внедрения необходимых стандартов и протоколов, регламентирующих использование БАС в едином воздушном пространстве, а также создание полигонов и тестовых зон для отработки технологий автономного управления БАС. Кроме того, необходимы значительные инвестиции в развитие кадрового потенциала отрасли и создание эффективной системы подготовки специалистов в области беспилотных технологий.

Подводя итог, можно констатировать, что глобальный и отечественный рынки БАС демонстрируют устойчивую положительную динамику развития, обусловленную расширением сферы применения беспилотных технологий и активной поддержкой со стороны государственных структур и инвесторов. В то же время, дальнейшее развитие рынка будет во многом зависеть от эффективности решения ключевых технологических и регуляторных вызовов, связанных с обеспечением безопасности полетов и интеграцией БАС в единое воздушное пространство.

### Заключение

Результаты проведенного исследования свидетельствуют о высоком потенциале развития глобального и отечественного рынков беспилотных авиационных систем (БАС) в средне- и долгосрочной перспективе. Ключевыми факторами, обуславливающими позитивную динамику данного сегмента, являются стремительный рост спроса на БАС со стороны таких отраслей, как сельское хозяйство, мониторинг, логистика, строительство и добыча полезных ископаемых, а также активная поддержка развития беспилотных технологий со стороны государственных структур и инвесторов.

В ходе исследования было установлено, что российский рынок БАС находится в стадии формирования и пока еще относительно мал. Однако примеры применения таких систем в различных отраслях экономики, экономические выгоды их использования по сравнению с традиционными методами, цифровизация промышленности, как одного из ключевых направлений государственной политики России, а также запущенные программы по стимулированию данного сектора от государственных структур в использовании беспилотных технологий свидетельствуют о потенциале для расширения этого рынка в России.

Вместе с тем, несмотря на позитивную динамику развития, глобальный и отечественный рынки БАС сталкиваются с рядом вызовов и ограничений, связанных как с технологическими, так и с регуляторными аспектами. Чем глубже фрагментация, тем выше издержки, а технологическое разделение значительно увеличивает потери от торговых ограничений и затраты на адаптацию будут большими [39]. Рассмотренная реструктуризация рынка беспилотных авиационных систем в условиях фрагментации мирового хозяйства позволяет сделать выводы о правильном выборе вектора развития крупного национального проекта развития БАС, основанного на технологическом суверенитете страны, которое предполагает развитие собственных производств на основе отечественного оборудования и технологий для снижения негативного воздействия внешних факторов

Таким образом, глобальный и отечественный рынки БАС обладают значительным потенциалом роста, реализация которого будет во многом зависеть от эффективности мер государственной поддержки отрасли, успешности решения ключевых технологических и регуляторных вызовов, а также наличия достаточного количества квалифицированных кадров. При условии успешного преодоления существующих барьеров и ограничений, беспилотные авиационные системы могут стать одним из ключевых драйверов развития мировой экономики, способствуя повышению эффективности и безопасности производственных процессов, оптимизации логистических цепочек и решению целого ряда социально значимых задач.

### Литература

1. Национальный проект «Беспилотные авиационные системы» [Электронный ресурс]. URL: <http://government.ru/rugovclassifier/906/events/>
2. Санкции ЕС и США против предприятий авиастроительной промышленности России [Электронный ресурс]. URL: <https://www.forbes.ru/biznes/472251-evrosouz-smagcil-sankcii-protiv-rossijskoj-aviacii> (дата обращения 14.05.2024).
3. Ввод санкций в отношении юридических и физических лиц в ответ на передачу Ираном военных беспилотников России [Электронный ресурс]. <https://ru.usembassy.gov/ru/imposing-sanctions-on-entities-and-individuals-in-response-to-irans-transfer-of-military-uavs-to-russia-ru/>
4. Багдасарян, Э. Г. Российский рынок технологий беспилотных авиационных систем. Особенности, проблемы, перспективы / Э. Г. Багдасарян // Известия Тульского государственного университета. Технические науки. – 2015. – № 11-2. – С. 111-121.

5. Шарова, К. А. развитие бизнеса по продвижению на рынок гражданской беспилотной авиации / К. А. Шарова // Современные методы и технологии реализации цифровых инноваций в бизнесе : материалы I Межвузовской научно-практической конференции, Москва, 29 ноября 2023 года. – Москва: Российский университет транспорта, 2023. – С. 359-364.

6. Просвирина Н. В. Анализ и перспективы развития беспилотных летательных аппаратов // Московский экономический журнал. 2021. № 10. С. 560-576.

7. Фаттахов М.Р., Киреев А.В., Клещ В.С. Рынок беспилотных авиационных систем в России: состояние и особенности функционирования в макроэкономических условиях 2022 года // Центр стратегических разработок. 2022. Т. 12. № 4. С. 2507-2528.

8. Краев В.М., Силуянова М.В., Тихонов А.И. Подходы к разработке моделей жизненного цикла отечественной авиационной техники // Московский экономический журнал. 2019. № 1. С. 52.

9. Костин А.С., Богатов Н.В. Анализ рынка беспилотных летательных аппаратов в России и мире // Вестник аэрокосмического приборостроения. 2020. № 7. С. 125-130.

10. Kraev V.M., Siluyanova M.V., Tikhonov A.I. Creation of supersonic civil aviation in Russia // Russian Engineering Research. 2020. Т. 40. № 9. С. 755-758.

11. Воздушный кодекс Российской Федерации от 19.03.1997 N 60-ФЗ » [Электронный ресурс]. URL: <https://dv.favt.ru/public/materials/1/0/d/f/b/10dfbf5dd3da66b662b216d9d4d095.pdf>

12. Ассоциация эксплуатантов и разработчиков беспилотных авиационных систем (АЭРБАС). Обзор российского рынка беспилотных авиационных систем. 2022.

13. Концепция интеграции беспилотных воздушных судов в единое воздушное пространство Российской Федерации. Утверждена распоряжением Правительства РФ от 18 октября 2019 г. № 2523-р.

14. Global Unmanned Aircraft Systems Market 2024–2033 [Электронный ресурс]. URL: <https://www.custommarketinsights.com/report/unmanned-aircraft-systems-market/>

15. Geoeconomic Fragmentation and the Future of Multilateralism [Электронный ресурс]. URL: <https://www.imf.org/en/Publications/Staff-Discussion-Notes/Issues/2023/01/11/Geo-Economic-Fragmentation-and-the-Future-of-Multilateralism-527266>

16. Распоряжение Правительства РФ № 1630-р об утверждении «Стратегии развития беспилотной авиации Российской Федерации на период до 2030 года и на перспективу до 2035 года» от 21.06.2023 г. [Электронный ресурс]. URL: <http://static.government.ru/media/files/3m4AHa9s3PrYTDr316ibUtyEVUpnRT2x.pdf>

17. MarketsandMarkets. Unmanned Aerial Vehicle (UAV) Market by Point of Sale, Systems, Platform. 2021.

18. Аналитический обзор инвестиционной активности в сфере беспилотных авиационных систем в России. Российская ассоциация венчурного инвестирования. 2022.

19. Food security in China the State Council Information Office of the People's Republic of China October 2019 [Электронный ресурс]. URL: [http://english.scio.gov.cn/2019-10/14/content\\_75300394.htm](http://english.scio.gov.cn/2019-10/14/content_75300394.htm)

20. Годовой отчет Международной ассоциации беспилотных транспортных систем (ИАТА) за 2021 год.

21. Drones in Agriculture: Driving Precision Agriculture Forward. Insider Intelligence. 2021.

22. General Electric. Beyond the line of sight: the future of industrial unmanned aerial system. 2021.

23. PWC. Clarity from above. Leveraging drone technologies to secure utilities systems. 2017.

24. US pilot program for unmanned aircraft [Электронный ресурс]. URL: <https://www.csmonitor.com/Technology/2018/0604/Explained-A-US-pilot-program-for-unmanned-aircraft>

25. Bipartisan Drone Infrastructure Inspection Grant Act Passes House [Электронный ресурс]. URL: <https://thedronelifen.com/drone-inspection-grant-act-passes-house>

26. DHS warns that Chinese-made drones, including DJI's, might be stealing sensitive data [Электронный ресурс]. URL:

<https://dronedj.com/2019/05/20/dhs-chinese-made-drones-dji-stealing-data/>

27. Концепция интеграции беспилотных воздушных судов в единое воздушное пространство Российской Федерации. Утверждена распоряжением Правительства РФ от 18 октября 2019 г. № 2523-р.

28. План мероприятий ("дорожная карта") по совершенствованию законодательства и устранению административных барьеров в целях реализации плана мероприятий ("дорожной карты") Национальной технологической инициативы по направлению "Аэронет". Утвержден распоряжением Правительства РФ от 26 мая 2020 г. № 1398-р.

29. Россия ставит на БПЛА. Развитие отрасли требует сотни миллиардов рублей из бюджета [Электронный ресурс]. URL: [https://importfree.cnews.ru/news/top/2023-08-](https://importfree.cnews.ru/news/top/2023-08-17_rossiya_stavit_na_bespilotniki?ysclid=lgw7k895ez68879117)

[17\\_rossiya\\_stavit\\_na\\_bespilotniki?ysclid=lgw7k895ez68879117](https://importfree.cnews.ru/news/top/2023-08-17_rossiya_stavit_na_bespilotniki?ysclid=lgw7k895ez68879117)

30. Drone Industry Insights. The Drone Market Report 2021-2026.

31. European Drones Outlook Study. Unlocking the value for Europe. SESAR Joint Undertaking. 2017.

32. На подготовку кадров для сферы беспилотников потратят почти 60 млрд рублей [Электронный ресурс]. URL: <https://www.vedomosti.ru/technology/articles/2023/05/15/974969-na-podgotovku-kadrov-dlya-sferi-bespilotnikov-potratyat-60-mlrd-rublei>

33. New survey reveals 57% of Americans have trust issues with drone delivery [Электронный ресурс]. URL: <https://dronedj.com/2022/07/19/us-drone-delivery-trust/>

34. U.S. Drone Market Outlook (2022-2032). [Электронный ресурс]. URL: <https://www.factmr.com/report/us-drone-market>

35. Drones Prove Their Value In The Battle Against COVID-19 [Электронный ресурс]. URL: <https://www.counterpointresearch.com/insights/drones-prove-value-battle-covid-19/>

36. Об установлении экспериментального правового режима в сфере цифровых инноваций и утверждении Программы экспериментального правового режима в сфере цифровых инноваций по эксплуатации сельскохозяйственных беспилотных авиационных систем. Постановление Правительства Российской Федерации от 16.09.2023 г. № 1510

37. Стратегические направления в области цифровой трансформации обрабатывающих отраслей промышленности, относящейся к сфере деятельности Министерства промышленности и торговли Российской Федерации. Распоряжение Правительства Российской Федерации от 07.11.2023 г. № 3113-р

38. Проект пилотной зоны для беспилотников в Москве [Электронный ресурс]. URL: <https://i.moscow/uamoc>

39. IMF says fragmentation could cost global economy up to 7% of GDP [Электронный ресурс]. URL: <https://www.reuters.com/markets/imf-says-fragmentation-could-cost-global-economy-up-7-gdp-2023-01-15/>

40. China curbs exports of drone equipment amid U.S. tech tension [Электронный ресурс]. URL: <https://www.reuters.com/world/china-curbs-exports-drone-related-equipment-amid-us-tech-tensions-2023-07-31/>

41. Об актуализации плана ГТЗ. Письмо Минпромторга России от 14 мая 2024 г. № 48892/25

#### **Analysis of global and Russian trends in the development of the civil market for unmanned aerial systems**

**Armensky V.V.**

Moscow State University named after M.V. Lomonosov

This article provides a comprehensive analysis of global and domestic trends in the development of the civil market for unmanned aircraft systems (hereinafter referred to as UAS). The purpose of the study is to identify key factors influencing the dynamics of development of this segment, as well as to identify promising directions and potential challenges. The key drivers of market development are the expansion of the scope of UAS application in industries such as agriculture, monitoring, logistics, as well as active government support and investment in R&D. Among the key challenges facing the industry are the issues of ensuring flight safety, integrating UAS into a single airspace, developing human resources, as well as ensuring a reduction in the level of import dependence on the technological production competencies of UAS components in the context of aggravation of trade and economic contradictions, strengthening external, including including sanctions pressure on Russia.

Keywords: unmanned aircraft systems, civil UAS market, global trends, Russian UAS market, development prospects, challenges and opportunities.

References

1. National project "Unmanned Aircraft Systems" [Electronic resource]. URL: <http://government.ru/rugovclassifier/906/events/>
2. EU and US sanctions against Russian aircraft industry enterprises [Electronic resource]. URL: <https://www.forbes.ru/biznes/472251-evrosouz-smagcil-sankcii-protiv-rossijskoj-aviacii> (access date 05/14/2024).
3. Imposing sanctions against legal entities and individuals in response to Iran's transfer of military drones to Russia [Electronic resource]. <https://ru.usembassy.gov/ru/imposing-sanctions-on-entities-and-individuals-in-response-to-irans-transfer-of-military-uavs-to-russia-ru/>
4. Bagdasaryan, E. G. Russian market of unmanned aerial systems technologies. Features, problems, prospects / E. G. Bagdasaryan // News of Tula State University. Technical science. – 2015. – No. 11-2. – pp. 111-121.
5. Sharova, K. A. business development for promoting civil unmanned aircraft to the market / K. A. Sharova // Modern methods and technologies for implementing digital innovations in business: materials of the I Interuniversity Scientific and Practical Conference, Moscow, November 29, 2023. – Moscow: Russian University of Transport, 2023. – P. 359-364.
6. Prosvirina N.V. Analysis and prospects for the development of unmanned aerial vehicles // Moscow Economic Journal. 2021. No. 10. pp. 560-576.
7. Fattakhov M.R., Kireev A.V., Kleshch V.S. Market of unmanned aircraft systems in Russia: state and features of functioning in macroeconomic conditions in 2022 // Center for Strategic Research. 2022. T. 12. No. 4. pp. 2507-2528.
8. Kraev V.M., Siluyanova M.V., Tikhonov A.I. Approaches to the development of life cycle models of domestic aircraft // Moscow Economic Journal. 2019. No. 1. P. 52.
9. Kostin A.S., Bogatov N.V. Analysis of the market for unmanned aerial vehicles in Russia and the world // Bulletin of Aerospace Instrumentation. 2020. No. 7. pp. 125-130.
10. Kraev V.M., Siluyanova M.V., Tikhonov A.I. Creation of supersonic civil aviation in Russia // Russian Engineering Research. 2020. T. 40. No. 9. P. 755-758.
11. Air Code of the Russian Federation dated March 19, 1997 N 60-FZ" [Electronic resource]. URL: <https://dv.favt.ru/public/materials/1/0/d/f/b/1/0dfbf5dd3da66b662b216d9cc4d095.pdf>
12. Association of Operators and Developers of Unmanned Aircraft Systems (AERBAS). Review of the Russian market for unmanned aircraft systems. 2022.
13. The concept of integration of unmanned aircraft into the single airspace of the Russian Federation. Approved by Decree of the Government of the Russian Federation dated October 18, 2019 No. 2523-r.
14. Global Unmanned Aircraft Systems Market 2024–2033 [Electronic resource]. URL: <https://www.custommarketinsights.com/report/unmanned-aircraft-systems-market/>
15. Geoeconomic Fragmentation and the Future of Multilateralism [Electronic resource]. URL: <https://www.imf.org/en/Publications/Staff-Discussion-Notes/Issues/2023/01/11/Geo-economic-Fragmentation-and-the-Future-of-Multilateralism-527266>
16. Order of the Government of the Russian Federation No. 1630-r on approval of the "Strategy for the development of unmanned aviation of the Russian Federation for the period until 2030 and for the future until 2035" dated June 21, 2023 [Electronic resource]. URL: <http://static.government.ru/media/files/3m4AHa9s3PrYTDr316ibUtyEVUpnRT2x.pdf>
17. MarketsandMarkets. Unmanned Aerial Vehicle (UAV) Market by Point of Sale, Systems, Platform. 2021.
18. Analytical review of investment activity in the field of unmanned aircraft systems in Russia. Russian Venture Investment Association. 2022.
19. Food security in China the State Council Information Office of the People's Republic of China October 2019 [Electronic resource]. URL: [http://english.scio.gov.cn/2019-10/14/content\\_75300394.htm](http://english.scio.gov.cn/2019-10/14/content_75300394.htm)
20. Annual report of the International Association of Unmanned Transport Systems (IATA) for 2021.
21. Drones in Agriculture: Driving Precision Agriculture Forward. Insider Intelligence. 2021.
22. General Electric. Beyond the line of sight: the future of industrial unmanned aerial system. 2021.
23. PWC. Clarity from above. Leveraging drone technologies to secure utilities systems. 2017.
24. US pilot program for unmanned aircraft [Electronic resource]. URL: <https://www.csmonitor.com/Technology/2018/0604/Explained-A-US-pilot-program-for-unmanned-aircraft>
25. Bipartisan Drone Infrastructure Inspection Grant Act Passes House [Electronic resource]. URL: <https://thedronelifenj.com/drone-inspection-grant-act-passes-house>
26. DHS warns that Chinese-made drones, including DJI's, might be stealing sensitive data [Electronic resource]. URL: <https://dronedj.com/2019/05/20/dhs-chinese-made-drones-dji-stealing-data/>
27. The concept of integration of unmanned aircraft into the single airspace of the Russian Federation. Approved by Decree of the Government of the Russian Federation dated October 18, 2019 No. 2523-r.
28. Action plan ("road map") to improve legislation and eliminate administrative barriers in order to implement the action plan ("road map") maps") of the National Technology Initiative in the direction of "Aeronet". Approved by Decree of the Government of the Russian Federation of May 26, 2020 No. 1398-r.
29. Russia is betting on UAVs. The development of the industry requires hundreds of billions of rubles from the budget [Electronic resource]. URL: [https://importfree.cnews.ru/news/top/2023-08-17\\_rossiya\\_stavit\\_na\\_bespilotniki?ysclid=lgw7k895ez68879117](https://importfree.cnews.ru/news/top/2023-08-17_rossiya_stavit_na_bespilotniki?ysclid=lgw7k895ez68879117)
30. Drone Industry Insights. The Drone Market Report 2021-2026.
31. European Drones Outlook Study. Unlocking the value for Europe. SESAR Joint Undertaking. 2017.
32. Almost 60 billion rubles will be spent on training personnel for the drone industry [Electronic resource]. URL: <https://www.vedomosti.ru/technology/articles/2023/05/15/974969-na-podgotovku-kadrov-dlya-sferi-bespilotnikov-potratyat-60-mlrd-rublei>
33. New survey reveals 57% of Americans have trust issues with drone delivery [Electronic resource]. URL: <https://dronedj.com/2022/07/19/us-drone-delivery-trust/>
34. U.S. Drone Market Outlook (2022-2032). [Electronic resource]. URL: <https://www.factmr.com/report/us-drone-market>
35. Drones Prove Their Value In The Battle Against COVID-19 [Electronic resource]. URL: <https://www.counterpointresearch.com/insights/drones-prove-value-battle-covid-19/>
36. On the establishment of an experimental legal regime in the field of digital innovation and approval of the Program for an experimental legal regime in the field of digital innovation for the operation of agricultural unmanned aircraft systems. Decree of the Government of the Russian Federation of September 16, 2023 No. 1510
37. Strategic directions in the field of digital transformation of manufacturing industries, which falls within the scope of activity of the Ministry of Industry and Trade of the Russian Federation. Order of the Government of the Russian Federation dated November 7, 2023 No. 3113-r
38. Project of a pilot zone for drones in Moscow [Electronic resource]. URL: <https://i.moscow/uamoc>
39. IMF says fragmentation could cost global economy up to 7% of GDP [Electronic resource]. URL: <https://www.reuters.com/markets/imf-says-fragmentation-could-cost-global-economy-up-7-gdp-2023-01-15/>
40. China curbs exports of drone equipment amid U.S. tech tension [Electronic resource]. URL: <https://www.reuters.com/world/china-curbs-exports-drone-related-equipment-amid-us-tech-tensions-2023-07-31/>
41. On updating the State Public Protection Plan. Letter of the Ministry of Industry and Trade of Russia dated May 14, 2024 No. 48892/25

# Статистическое исследование равновесия на рынке труда в регионах РФ

Гавриленко Юлия Евгеньевна

лаборант-исследователь научной лаборатории «Облачных технологий и аналитики больших данных», РЭУ им. Г.В. Плеханова, juliagavrilenko97@yandex.ru

Статья посвящена вопросу сбалансированного использования трудовых ресурсов в субъектах Российской Федерации. Целью исследования является оценка равновесия на рынке труда в регионах России. В работе рассматриваются методы оценки количества вакансий и резюме по профессиональным областям. Описано использование метода краткосрочного прогнозирования временных рядов ARIMA. Приводится прогноз темпа роста количества резюме и вакансий на ближайшие полгода. Оценивается региональное количество соискателей. Исследуется оценка дефицитности специалистов в конкретных профессиональных областях на основе hh-индекса. А также предлагаются топы регионов России по востребованности кадров за последние 5 лет. Проведенное исследование демонстрирует, что динамика темпов роста количества резюме и вакансий входящая, по уровню конкуренции за рабочие места по всем профессиональным областям в Российской Федерации отмечается здоровое соотношение между работодателями и соискателями. Однако также заметен дисбаланс на рынке вакансий по отдельным профобластям в конкретных регионах России.

**Ключевые слова:** рынок труда, занятость, профессиональная область, вакансии, резюме, hh-индекс.

## Введение

Рынок труда представляет собой динамическую сложную систему, на которую влияет множество различных факторов, в том числе экономическая и политическая нестабильность, демографические кризисы [2].

На настоящий момент одной из самых актуальных проблем на рынке труда является его несбалансированность: неполное использование трудовых ресурсов и слабая осведомленность соискателей о востребованности конкретных специальностей в определенных регионах РФ приводит к перенасыщению рынка труда одними специалистами и нехватки рабочих в других областях.

Выявление и прогнозирование кадрового дефицита в конкретных регионах по отдельно взятым отраслям экономики позволит выровнять ситуацию на рынке труда путем обозначения для потенциальных работников востребованности специалистов с определенными навыками. Также выделение регионов с нехваткой трудовых ресурсов способно привести к повышению их привлекательности в качестве места жительства у людей, которые заинтересованы в поиске работы и не могут найти подходящую вакансию в своем регионе. Все это влечет за собой выравнивание соотношения спроса и предложения на рабочую силу в регионе.

## Материалы и методы исследования

Представленные результаты эконометрического моделирования получены по данным из Единого хранилища данных за период с января 2018 по апрель 2024 гг [8].

Основными методами исследования являются: метод краткосрочного прогнозирования временных рядов ARIMA (1,1,1), сопоставительный и сценарный анализы [5].

Построение модели ARIMA (Autoregressive Integrated Moving Average) включает несколько этапов [7]:

### 1. Преобразование данных:

Стационаризация: проверка стационарности временного ряда с помощью медианного критерия. Первым шагом проранжируем собранные данные, далее найдем медиану в получившемся временном ряду. Затем вернемся к исходному ряду и выделим серии наблюдений по следующему принципу: если  $y_t < y_{\text{мед}}$ , то ставится знак «+», если  $y_t > y_{\text{мед}}$ , то ставится знак «-», если  $y_t = y_{\text{мед}}$ , то происходит пропуск значения. Следующим шагом считаем количество серий и проверяем выполнение неравенств [7]:

$$\begin{aligned} \text{количество серий} &> (0,5 * (T + 2) - 1,96 * \sqrt{T - 1}) \\ \text{самая длинная серия} &< 1,43 * \ln(T + 1) \end{aligned}$$

При отсутствии стационарности ряда выполняются преобразования, например дифференцирование:

$$y'_t = y_t - y_{t-1}$$

Дифференцирование данных повторяется до тех пор, пока ряд не станет стационарным, а число примененных дифференцирований будет порядком интеграции  $i$ .

### 2. Выбор параметров (p, i, q):

Построение графиков автокорреляционной функции (ACF) и частной автокорреляционной функции (PACF) используется для оценки порядков  $p$  (авторегрессия) и  $q$  (скользящее среднее): если ACF экспоненциально спадает, а PACF обрывается после нескольких лагов, это указывает на авторегрессионную часть, в противном случае, если PACF экспоненциально спадает, а ACF обрывается, демонстрируется наличие части скользящего среднего [6].

### 3. Оценка параметров модели:

Оценить параметры модели можно с помощью метода максимального правдоподобия.

### 4. Диагностика модели:



- Проверка остатков модели на случайность (графики ACF и PACF остатков, тесты на белый шум), проведение тестов на автокорреляцию [6].

- Оценка параметров модели на значимость (статистика t-тестов).

Если после всех проверок несколько моделей являются статистически значимыми, то на окончательный выбор влияют информационные критерии Акайка и Шварца (AIC, BIC) [6].

#### 5. Прогнозирование:

- Использование модели для прогнозирования будущих значений временного ряда.

- Оценка точности прогноза с помощью метрик (MAPE, RMSE) [7].

Для более детального изучения дефицита вакансий в отдельных профессиональных областях по регионам РФ рассмотрим показатель, предлагаемый рекрутинговой платформой HeadHunter, который рассчитывается на основании соотношения количества резюме к количеству вакансий на рынке в выбранной профобласти – hh-индекс [9]:

$$hh_{индекс} = \frac{\text{количество активных резюме}}{\text{количество вакансий}}$$

Его референсные значения следующие [9]:

- меньше или равно 1,9 — острый дефицит соискателей
- 2,0 – 3,9 — дефицит соискателей;
- 4,0 – 7,9 — умеренный уровень конкуренции за рабочие места, здоровое соотношение между работодателями и соискателями;
- 8,0 – 11,9 — высокий уровень конкуренции соискателей за рабочие места, рынок работодателя;
- больше или равно 12 — крайне высокий уровень конкуренции соискателей за рабочие места.

### Результаты и обсуждения

Интернет-рекрутинговая платформа HeadHunter использует в своем функционале такое понятие как «профобласть» – профессиональная область сотрудника, связанная с его специализацией, а не с отраслью компании, в которой он работал. Сервис выделяет 29 профобластей, тогда как общероссийский классификатор видов экономической деятельности включает 21 раздел. Таким образом, некоторые профессиональные области более подробно уточняют экономические отрасли. Это сделано для удобства работодателей и соискателей при заполнении вакансий и резюме. Отметим также, что профобласть позволяет выявить дефицит и профицит кадров именно по их специализации без привязки к виду деятельности предприятия.

Для более подробного изучения кадрового дефицита выделим некоторые общие тренды на рынке труда, сложившиеся благодаря событиям последних трех лет. Во-первых, обратим внимание, что после начала пандемии COVID-19 количество вакансий в медицинской сфере превысило количество резюме более чем в три раза. С марта 2022 года наблюдается снижение спроса на работников медицины и общая тенденция к балансу числа вакансий и резюме. Во-вторых, подчеркнем влияние введения экономических и политических санкций против России в 2021 году и последующих рыночных изменений трендов в востребованности различных профессий. Выделим общую тенденцию на увеличение числа вакансий и резюме во всех профессиональных областях до февраля 2022 года.

Оценим темп роста количества вакансий и резюме во всех профессиональных областях по ретроспективным данным и сформируем прогнозные значения показателей по трем сценариям: пессимистичный, оптимистичный и базовый в краткосрочной перспективе до конца 2024 года (см. рис. 1-2).

Отметим также ярко выраженный сезонный парадокс на рынке вакансий. Так минимальный темп роста количества вакансий приходится на летние месяцы, что может быть связано с периодом отпусков. Однако соискатели размещают больше всего резюме в июле-августе. Это указывает на желание людей отдохнуть в отпуске на старой работе, а затем сменить работодателя.

На рисунке 1 отображены три сценария темпа роста количества вакансий. Рассмотрим значения полученного прогноза: базовый темп роста к декабрю 2024 года – снижение на 4% (составит 124%), оптимистичный – рост на 2% (составит 130,2%), пессимистичный – снижение более чем на 10% (составит 117,8%).



Рисунок 1 Прогноз темпа роста количества вакансий (%)

На рисунке 2 представлены три сценария темпа роста количества резюме с учетом влияния экономических и политических санкций в отношении России. Согласно базовому прогнозу, темп роста количества резюме к концу 2024 года вырастет более чем на 2% и составит 109,3%. Оптимистичный прогноз показывает рост показателя до 114,8%; пессимистичный – 103,9%. Отметим нарушение сезонности в 2022 году, что может являться следствием закрытия иностранных компаний и, в связи с этим, роста числа соискателей.

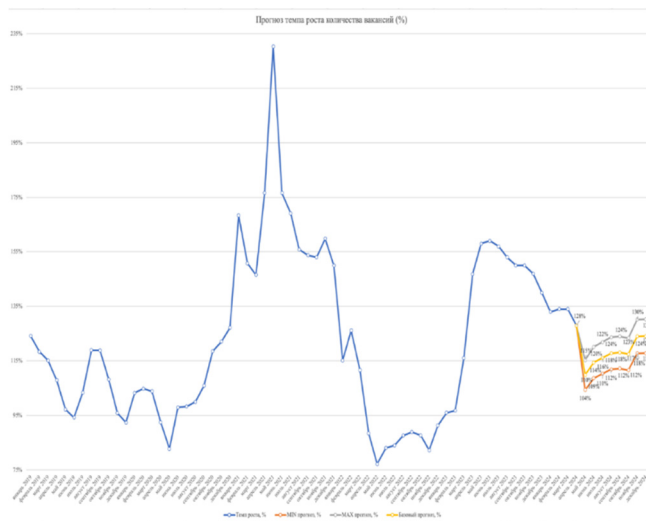

Рисунок 2 Прогноз темпа роста количества резюме (%)

Рассмотрим темпы роста количества вакансий и резюме по всем профессиональным областям I квартала 2024 года относительно I квартала 2023 года в разрезе городов-миллионников. Так, наибольший темп роста количества вакансий зафиксирован в городе Челябинск (+53%), наименьший – в городах Казань, Уфа, Омск (по +26% соответственно). С другой стороны, наибольший темп роста количества резюме выделяется в городах Красноярск и Челябинск (+9% соответственно), наименьший – в городе Краснодар (-4%). Отметим также, что в динамике роста количества резюме в некоторых городах (Москва, Санкт-Петербург, Новосибирск, Воронеж, Ростов-на-Дону, Краснодар) наблюдаются отрицательные тенденции, в то время как темпы роста вакансий все положительные [1]. Изучая тенденции изменения исследуемых показателей по отдельным профессиональным областям, можно отметить следующие особенности: отрицательная динамика темпа роста количества резюме по всем городам-миллионникам в областях Домашний персонал, Закупки и продажи, Обслуживания клиентов; в Волгограде, Воронеже, Краснодаре, Новосибирске, Уфе, Санкт-Петербурге и Ростове-на-Дону количество соискателей в об-

ластях Искусство, развлечение, массмедиа и Маркетинг, реклама существенно снизилось в 2024 году по сравнению с 2023 годом; спрос и предложение рабочей силы в области Медицины и фармацевтики приблизительно одинаковый во многих регионах; самые высокие темпы роста количества вакансий по рассматриваемым городам наблюдаются в отраслях Рабочий персонал и Розничная торговля; сниженный интерес у соискателей в отрасли Туризм, гостиницы, рестораны; в профессиональной области Сельское хозяйство можно выделить положительный тренд роста количества вакансий и резюме [4].

Оценим дефицитность специалистов с помощью hh-индекса по всем профессиональным областям (см. рис. 3) и составим топ 5 регионов РФ с самой высокой и самой низкой конкуренцией среди соискателей по годам (см. табл. 1-2).

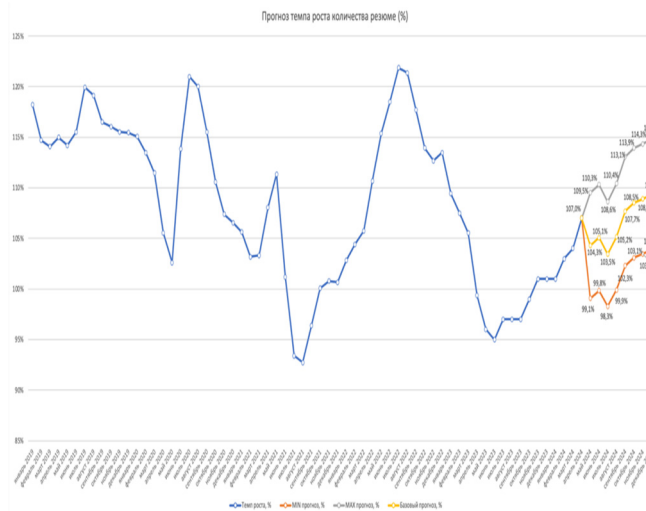
Таблица 1

Топ 5 регионов РФ с самой высокой конкуренцией среди соискателей

№	Регион	2018	2019	2020	2021	2022	2023
1	Республика Северная Осетия-Алания	10,20	10,21	10,20	6,74	8,05	5,83
2	Чеченская Республика	9,97	14,01	12,82	10,88	16,43	9,35
3	г. Москва	8,15	8,48	10,49	5,83	7,09	5,90
4	г. Санкт-Петербург	7,58	7,78	10,32	5,46	6,39	5,53
5	Республика Коми	6,83	7,38	5,93	4,93	5,89	5,10

Таблица 2

Топ 5 регионов РФ с самой низкой конкуренцией среди соискателей

№	Регион	2018	2019	2020	2021	2022	2023
1	Воронежская область	1,84	1,83	2,21	1,45	6,86	7,38
2	Тверская область	1,69	1,91	1,98	1,41	6,91	6,68
3	Владимирская область	1,60	1,98	2,19	1,42	6,36	5,45
4	Рязанская область	1,46	1,73	1,96	1,27	6,02	5,73
5	Тульская область	1,44	1,62	2,02	1,33	6,39	6,15

На рисунке 3 изображена линейчатая диаграмма с накоплением hh-индекса за последние 5 лет по всем профессиональным областям по всем регионам РФ. Согласно графику в 2021 году наблюдается снижение значения исследуемого показателя в среднем на 30% по всем регионам, что может являться следствием шока на рынке труда из-за пандемии COVID-19.

Изучим более детально региональную специфику показателя. Так в городах Москва и Санкт-Петербург до 2020 года включительно hh-индекс был выше 8, что соответствует высокому уровню конкуренции за рабочие места, однако с 2021 по 2023 год значения показателя уменьшились практически в 2 раза и демонстрируют сейчас здоровое соотношение между работодателями и соискателями [3]. В Чеченской Республике в 2019, 2020, 2022 годах отмечается крайне высокий уровень конкуренции за рабочие места. В то время как в Чукотском автономном округе острый дефицит соискателей на протяжении всего рассматриваемого периода. Заметим также, что в центральной части России (а именно в таких областях, как: Рязанская, Владимирская, Тверская, Ивановская, Ленинградская, Псковская, Смоленская, Тульская) наблюдается дефицит соискателей, что может быть связано с перетягиванием рабочей силы в ближайший город – миллионник с более высокой предлагаемой заработной платой [10].

Рассмотрим востребованность кадров по некоторым отдельным отраслям. Так, до 2021 года включительно в профобласти «Информационные технологии» наблюдался дефицит соискателей по всем регионам, кроме Московской области. Однако, после введения мер поддержки отечественных IT-специалистов, конкуренция за рабочие места стала умеренной и высокой, а в Московской и Ленинградской областях – крайне высокой.

В профессиональной области «Наука, образование» отмечается дефицит кадров в Еврейской автономной области, республике Чувашия, областях: Ярославской, Владимирской и Ямало-Ненецком автономном округе. В то время как в республиках: Тыва, Коми, Карачаево-Черкес-

ской, Хакасия, Калмыкия, Северная Осетия-Алания, Карелия, Мордовия; Астраханской и Оренбургской областях, городах Москва и Санкт-Петербург отмечается крайне высокий уровень конкуренции соискателей за рабочие места. Заметим также общий рост конкуренции в данной профобласти в 2022 году.



Рисунок 3 - hh-индекс по всем профессиональным областям

По данным сайта HeadHunter за последний месяц самыми востребованными профессиональными областями стали: «Искусство, развлечение, массмедиа», «Высший и средний менеджмент» и «Стратегия, инвестиции, консалтинг» со значениями hh-индекса 19,9; 17,6 и 15,7 соответственно (что характеризуется крайне высоким уровнем конкуренции). Дефицит специалистов наблюдается в профобластях: «Розничная торговля», «Автомобильный бизнес» и «Медицина, фармацевтика» со значениями hh-индекса 1,5; 2,0 и 2,0 соответственно (отмечается острый дефицит соискателей).

### Выводы

Таким образом, проведенное исследование позволяет прийти к следующим выводам:

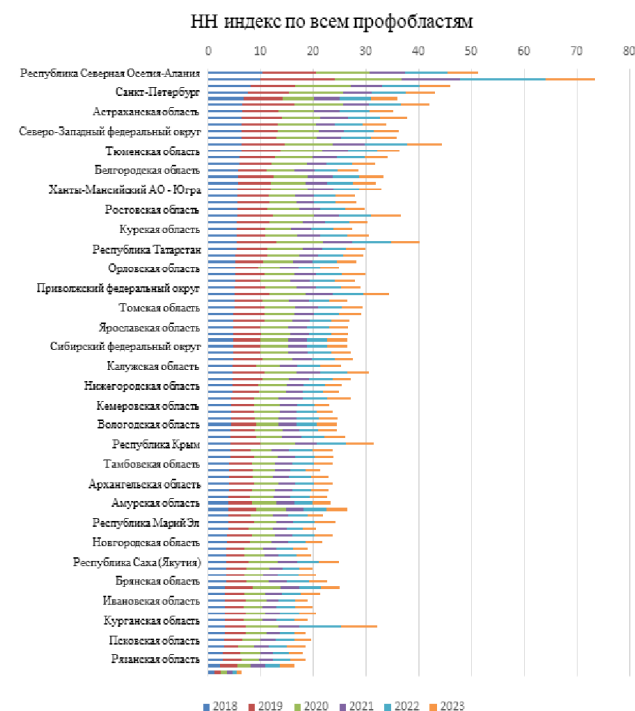
1. В целом по всем профессиональным областям темп роста количества вакансий существенно превышает темп роста количества резюме. Однако, если рассмотреть отдельно взятые отрасли в конкретных субъектах, то можно наблюдать отрицательную динамику. Такая ситуация наглядно демонстрирует кризис с перенасыщением рынка одними специалистами и дефицит работников в других отраслях.
2. В среднем в Российской Федерации на протяжении всего рассматриваемого периода наблюдается умеренный уровень конкуренции за рабочие места по всем профессиональным областям. Однако введенные меры поддержки специалистов конкретных отраслей благотворно влияют на насыщение рынка соискателями.

### Литература

1. Ахапкин Н.Ю. Структурные изменения на российском рынке труда (региональный аспект) // Вестник Института экономики Российской академии наук. 2019. №6. С.27.
2. Гавриленко Ю.Е. Статистическое исследование баланса трудовых ресурсов в регионах РФ // Материалы I Всероссийского форума молодых исследователей социальных наук, II Молодежной научно-практической конференции исследователей социальных наук (г. Вологда, 21–24 июня 2022 г.). Вологда : ФГБУН ВолНЦ РАН, 2022. – 196 с.

3. Гайнанов Д.А., Сайфуллина Л.Д. Стратегические приоритеты и кадровая обеспеченность развития промышленности региона // Финансовый бизнес. 2023. №11. С. 99-105.
4. Довлетмурзаева М.А. Специфика распределения трудовых ресурсов в регионах Российской Федерации // KANT. 2023. №4. С. 32-40.
5. Кашепов А.В. Баланс трудовых ресурсов: традиционные и современные методы расчета и формирования // Социально-трудовые исследования. 2022. №4. С. 8-15.
6. Крюков Ю.А., Чернягин Д.В. ARIMA – модель прогнозирования значений трафика // Информационные технологии и системы. 2011. №2. С. 41-49.
7. Tikhomirova T.M., Nechetova A.Y. Models for the short-term and mid-term forecasting of the unemployment rate // Espacios. 2019. T. 40. № 30. С. 1. ISSN 0798-1015
8. Единое хранилище данных / официальный сайт. URL: <https://ehd.moscow/> (дата обращения: 10.05.2024).
9. Интернет-рекрутинговая платформа HeadHunter / официальный сайт. URL: <https://stats.hh.ru/?vacanciesInProfAreaPeriod=month> (дата обращения: 17.05.2024).
10. Краткий обзор рынка труда за апрель 2023 / официальный сайт. URL: <https://hhcdn.ru/file/17523813.pdf> (дата обращения: 17.05.2024).

**Statistical study of equilibrium in the labour market in the regions of the Russian Federation**  
**Gavrilenko Yu.E.**

Plekhanov Russian University of Economics

The article is devoted to the issue of balanced use of labour resources in the constituent entities of the Russian Federation. The purpose of the study is to assess the equilibrium in the labour market in the regions of Russia. The paper considers methods of estimating the number of vacancies and CVs by professional areas. The use of the ARIMA method of short-term time series forecasting is described. The forecast of the growth rate of the number of CVs and vacancies for the next six months is given. The regional number of job seekers is estimated. The assessment of the shortage of specialists in specific professional fields on the basis of hh-index is investigated. And also the top regions of Russia on the demand for personnel for the last 5 years are offered. The study demonstrates that the dynamics of growth rates of CVs and vacancies is upward, the level of competition for jobs in all professional areas in the Russian Federation is healthy between employers and job seekers. However, there is also an imbalance in the vacancy market in certain occupational areas in specific regions of Russia.

Keywords: labour market, employment, professional area, vacancies, resumes, hh-index.

**References**

1. Akhapi N.Yu. Structural changes in the Russian labor market (regional aspect) // Bulletin of the Institute of Economics of the Russian Academy of Sciences. 2019. No. 6. P.27.
2. Gavrilenko Yu.E. Statistical study of the balance of labor resources in the regions of the Russian Federation // Materials of the I All-Russian Forum of Young Researchers of Social Sciences, II Youth Scientific and Practical Conference of Researchers of Social Sciences (Vologda, June 21–24, 2022). Vologda: FGBUN VolSC RAS, 2022. – 196 p.
3. Gainanov D.A., Sayfullina L.D. Strategic priorities and personnel supply for the development of industry in the region // Financial business. 2023. No. 11. pp. 99-105.
4. Dovletmurzaeva M.A. Specifics of distribution of labor resources in the regions of the Russian Federation // KANT. 2023. No. 4. pp. 32-40.
5. Kashepov A.V. Balance of labor resources: traditional and modern methods of calculation and formation // Social and labor research. 2022. No. 4. pp. 8-15.
6. Kryukov Yu.A., Chernyagin D.V. ARIMA – a model for predicting traffic values // Information technologies and systems. 2011. No. 2. pp. 41-49.
7. Tikhomirova T.M., Nechetova A.Y. Models for the short-term and mid-term forecasting of the unemployment rate // Espacios. 2019. T. 40. No. 30. P. 1. ISSN 0798-1015
8. Unified data warehouse / official website. URL: <https://ehd.moscow/> (access date: 05/10/2024).
9. Internet recruiting platform HeadHunter / official website. URL: <https://stats.hh.ru/?vacanciesInProfAreaPeriod=month> (access date: 05/17/2024).
10. Brief overview of the labor market for April 2023 / official website. URL: <https://hhcdn.ru/file/17523813.pdf> (access date: 05/17/2024).

# Проекты цифровизации в энергосистеме Республики Татарстан

**Губаев Дамир Фатыхович**

к.т.н., доцент, кафедра Релейная защита и автоматика, ИЭЭ, Казанский государственный энергетический университет, d-gubaev@mail.ru

**Губаева Ольга Германовна**

к.ф.-м.н., доцент, кафедра теоретические основы электротехники, Казанский государственный энергетический университет, mg.gubaev@mail.ru

**Губаев Тимур Дамирович**

студент, Казанский государственный энергетический университет, t.gubaev010@gmail.com

В данной статье подчеркивается критическая важность интеграции цифровых технологий в процессы производства, распределения и использования электричества. Также описаны конкретные проекты цифровой трансформации, которые были успешно реализованы в энергетической инфраструктуре Республики Татарстан.

**Ключевые слова:** цифровизация энергетики, умные сети, цифровой двойник, цифровая подстанция, энергоэффективные инновации.

Цифровизация создает новые возможности для управления децентрализованной генерацией энергии, а также другими формами энергоресурсов. В России традиционная система энергетики является централизованной. Принципы централизации производства и потребления электроэнергии были заложены в плане ГОЭЛРО. На крупных электростанциях производилась энергия в местах, близких к месторождениям топлива. Для передачи этой энергии потребителю требовалось строительство трансформаторных подстанций и распределительных сетей. Это приводило к высокой стоимости вводимой в эксплуатацию единицы мощности. В соответствии с планом ГОЭЛРО, новые электростанции были интегрированы в единую энергосистему (ЕЭС) с централизованным управлением. Централизация энергосистемы давала преимущества, обеспечивая надежность электроснабжения потребителей в соответствии с их категорией.

В конце 1990-х годов двадцатого столетия в России стали строиться менее мощные и более оптимальные по режиму работы электростанции, такие как газотурбинные установки (ГТУ) и парогазовые установки (ПГУ). Обычно их строили на территории частных предприятий. В это время в западных странах стало популярным использование возобновляемых источников энергии, таких как солнечные батареи и ветрогенераторы, которые позднее начали развиваться и в России. Так появилась распределенная генерация. Распределенная энергетика обычно считается более экологически благоприятной. Она не зависит от сетей передачи электроэнергии, которые могут быть ненадежными и оставлять потребителей без электричества. Распределенная генерация представляет собой небольшое производство электроэнергии для ограниченных групп потребителей. Этот термин также может охватывать независимое производство энергии с использованием солнечной или ветровой энергии.

Во всем мире энергетические системы меняются в ответ на необходимость интеграции возобновляемых источников энергии, износа оборудования, улучшения энергоэффективности и опасений по поводу безопасности управления в условиях увеличения числа независимых операторов и распределенных реестров. Это делает управление электроэнергетическими объектами более сложным и требует внедрения новых автоматизированных и интеллектуальных систем. Такие изменения стимулируют разработку и внедрение "умных" энергетических сетей (Smart Grid).

"Умные сети" являются центральным элементом энергетической системы, обеспечивающим согласованную работу и высокую эффективность всех ее составляющих: производителей, потребителей, систем хранения энергии и инфраструктуры. Они используют передовые технологии для реализации оперативного управления в режиме реального времени. Ключевыми аспектами умных сетей являются их надежность и способность к быстрому восстановлению после сбоев. В сфере электроэнергетики это открывает новые пути для оптимизации нагрузки и более рационального использования ресурсов, что ведет к снижению необходимости в расширении производственных мощностей и уменьшению капитальных вложений. [1]

Указ Президента РФ №204 от 7 мая 2018 года установил ключевые направления для экономического и энергетического развития России до 2024 года, акцентируя внимание на трансформации ведущих секторов экономики, включая энергетику, через применение цифровых технологий. В контексте проекта "Цифровая энергетика" (2018-2024) были определены основные меры: разработка и внедрение цифровых инноваций в ключевых сферах топливно-энергетического комплекса, таких как цифровая электроэнергетика, цифровизация нефтегазовой отрасли и угольной индустрии.

В рамках цифровизации топливно-энергетического комплекса в секторе электроэнергетики к 2024 году планировалось достичь следующих целевых показателей: уменьшения на 5% длительности простоев в электроснабжении и среднего количества технологических нарушений (показатели SAIDI/SAIFI); повышения на 5% качества тех-



нического состояния активов в электроэнергетике без увеличения расходов на их обслуживание; сокращения на 20% числа аварий, связанных с техническим состоянием активов в электроэнергетике. [2]

Достижение запланированных результатов будет возможно благодаря:

- использованию локально производимой энергии, получаемой из природных источников непосредственно у потребителя, и её интеграции с классическими энергетическими системами;
- автоматизации процессов управления энергетическими ресурсами и соответствующей инфраструктурой;
- разработке и адаптации экономических моделей, которые способствуют устойчивому развитию энергетического сектора, с учетом социальных и экологических факторов.

Результаты цифровизации энергетики рассмотрим на примере достижений в Республике Татарстан.

Микропроцессорные устройства РЗА в энергосистеме «Татэнерго» начали устанавливаться еще в 90-х годах прошлого столетия, на сегодняшний день объем установленных микропроцессорных устройств превышает 45%.

С 2014 г. на ВЛ распределительных сетей Елабужских электрических сетей стали устанавливаться элегазовые выключатели Auguste, с целью секционирования ВЛ и как следствие снижения недоотпуска электроэнергии. Выключатель нагрузки Auguste подходит для работы в сетях с любым типом заземления нейтрали. Коммутирование аппарата возможно осуществлять как вручную, с помощью штанги, так и дистанционно, с помощью системы SCADA.

Так как распределительные сети напряжением 6-35 кВ сильно изношены. Режим работы нейтрали в этих сетях, преимущественно изолированный, поэтому в результате аварийной ситуации, устройства релейной защиты не всегда отключают такое повреждение. В большинстве случаев, отсутствуют приборы мониторинга аварийного состояния этих линий. Вследствие этого, в сельских сетях, проходящих через редконаселенные районы, были установлены индикаторы короткого замыкания (ИКЗ). Которые позволили на протяженных фидерах воздушных линий электропередачи определять место аварии.

Пилотный проект по секционированию в распределительной сети, был внедрен в пятнадцати сельских районах республики, в результате недоотпуск электроэнергии был уменьшен в четыре раза, при одном аварийном отключении. [3]

Проект «Умные сети», нашел широкое внедрение в городах Татарстана и позволил снизить время восстановления поврежденной сети до нескольких минут. Ранее, в сети без автоматизированного процесса самовосстановления последствий аварии, восстановление электроснабжения составляло от 30 до 90 минут.

С 2018 г. был внедрен проект «Интеллектуальный учет», и были исключены хищения персональных данных, защищены имущественные права граждан, и это позволило отказаться от посреднической организации при производстве автоматизированных расчетов с потребителями за электрическую энергию. Данный проект, в режиме онлайн, позволяет подать заявку на техприсоединение потребителя и отслеживать ее статус. [4]

Концепция "умного распределительного электросетевого комплекса" основывается на выборе эффективной системы автоматизированного управления высокого уровня, обеспечивающей интеграцию с "умными" электросчетчиками. Эта архитектура также включает использование удаленно управляемых коммутационных устройств на стратегически значимых точках сети, объединенных в единую схему. Для "Сетевой компании" задача состоит в снижении потерь электроэнергии в сетях до 4% (в 2019 г этот показатель составлял - 8,45%), что соответствует мировым стандартам. Кроме того, предполагается, что все устройства учета электроэнергии будут интеллектуальными, достигая 100% покрытия. [4]

ОАО "Сетевая компания" была удостоена награды Гран-при на выставке "Энергетика. Ресурсосбережение" за энергоэффективные инновации. В Татарстане была построена новая ВЛ 220 кВ "Шелоков – Центральная", где использование проводов нового поколения улучшило надежность подачи электроэнергии и уменьшило ее потери. Этот энергетический мост стал достоянием ОАО "Сетевая компания", обеспечив столицу республики дополнительным автономным источником электроэнергии, что повысило надежность электроснабжения, включая

объекты, использованные в рамках Чемпионата мира по футболу 2018 года.

В 2019 году, в Казани, была введена в работу цифровая подстанция 110 кВ «Портовая». Подстанция 110 кВ "Азино" стала второй полностью цифровизированной подстанцией в Казани, где все оборудование установлено внутри помещения. Это позволило гармонично вписать подстанцию в городскую застройку и сэкономить пространство. Силовые трансформаторы оснащены эффективной шумоизоляцией, не создают помех для жителей и защищены от внешних воздействий, что делает их экологически безопасными и надежными в эксплуатации. Подобно "Портовой", "Азино" построена согласно третьей архитектуре, включающей традиционное первичное оборудование и полностью цифровые системы РЗА и АСУТП, поддерживающие стандарты МЭК 61850. Современная система информационной безопасности обеспечивает защиту от киберугроз даже при высоком уровне автоматизации подстанции. [5]

Чтобы гарантировать стабильность функционирования "умных сетей" и их взаимодействие, требуется осуществить комплексную цифровую трансформацию всех звеньев цепи поставок и применять технологии для анализа больших данных в реальном времени. Сложность системы увеличивает вероятность сбоев, например, когда обновление программного обеспечения с ошибками происходит в отдельных элементах системы. В связи с этим, создание цифровых двойников реальных систем становится всё более значимым, так как на них можно проводить тесты нового ПО и оборудования для проверки их надёжности, а также моделировать потенциальные аварийные сценарии для оценки эффективности систем реагирования на непредвиденные ситуации.

Проект "Цифровой двойник" способствует эффективной обработке данных от умных счетчиков и управлению перерывами в подаче электроэнергии, выполняя функции ассистента диспетчера. Эти инновации приводят к уменьшению необходимости в человеческом участии в процессах передачи и распределения электроэнергии, а также к сокращению ошибок, связанных с «человеческим фактором». Благодаря обширной реконструкции и автоматизации сети, за последние семь лет удалось сократить время отключений на 72,5% и количество отключений на 80,7%. [5]

Как видно из обзора внедрение инновационных цифровых технологий в энергетике республики Татарстан позволили достичь определенных намеченных результатов. Однако есть задачи, которые предстоит решить.

Комплексный подход к снижению затрат в энергетической сфере, показывает, что на сегодняшний день, распределенная генерация не имеет широкого применения, на 1 кВт потребления мощности в России требуется в 1,5-3 раза больше сетевых активов чем в ЕС; не достаточно высокой является автоматизация процесса выработки, передачи и распределения электроэнергии, на 1 МВт установленной мощности. Многие энергосбытовые компании создали порталы обслуживания, личные кабинеты, мобильные приложения для дистанционного получения данных с приборов учета. А вот решения, предполагающие глубокую автоматизацию учетно-расчетных сервисов, использующие технологии распределенных реестров и смарт-контрактов, дальше пилотных проектов пока не пошли. [2]

## Литература

1. Прогноз развития энергетики мира и России 2019 / под ред. А.А. Макарова, Т.А. Митровой, В.А. Кулагина; ИНЭИ РАН–Московская школа управления СКОЛКОВО – Москва, 2019. – 210 с. URL:[https://energy.skolkovo.ru/downloads/documents/SEneC/Research/SKOLKOVO\\_EneC\\_Forecast\\_2019\\_Rus.pdf](https://energy.skolkovo.ru/downloads/documents/SEneC/Research/SKOLKOVO_EneC_Forecast_2019_Rus.pdf) (дата обращения - 18.03.2024)
2. Текслер А.Л. Цифровизация энергетики. [презентация] – URL: <https://digital.gov.ru/uploaded/files/tsifrovaya-energetika16x915.pdf> (дата обращения - 20.03.2024)
3. Филиал ОАО «Сетевая компания» реализует технические решения по цифровизации электрических сетей. URL: <https://www.tatarinform.ru/news/filial-oao-setevaya-kompaniya-realizuet-tehnicheskieresheniya-po-tsifrovizatsii-elektricheskikh-setey> (дата обращения 23.04.2024)
4. Семеркин С. «Сетевая компания» в Татарстане переходит к «Индустрии 4.0» – URL: <https://rt-online.ru/novaya-epoha-v-energetike/> (дата обращения 28.04.2024)

5. Внедряя "Умные сети" и виртуальных двойников: как АО "Сетевая компания" подготовилась к году цифровизации РТ. – URL: [https://finance.rambler.ru/business/47866139/?utm\\_content=finance\\_media&utm\\_medium=read\\_more&utm\\_source=copylink](https://finance.rambler.ru/business/47866139/?utm_content=finance_media&utm_medium=read_more&utm_source=copylink) (дата обращения 27.04.2024)

**Digitalization projects in the energy system of the Republic of Tatarstan**

Gubaev D.F., Gubaeva O.G., Gubaev T.D.

Kazan State Energy University

This article highlights the critical importance of integrating digital technologies into the production, distribution and use of electricity. Specific digital transformation projects that have been successfully implemented in the energy infrastructure of the Republic of Tatarstan are also described.

Keywords: digitalization of energy, smart networks, digital twin, digital substation, energy-efficient innovations.

**References**

1. Forecast for the development of energy in the world and Russia 2019 / ed. A.A. Makarova, T.A. Mitrova, V.A. Kulagina; ERI RAS – Moscow School of Management SKOLKOVO – Moscow, 2019. – 210 p. URL: [https://energy.skolkovo.ru/downloads/documents/SEneC/Research/SKOLKOVO\\_EneC\\_Forecast\\_2019\\_Rus.pdf](https://energy.skolkovo.ru/downloads/documents/SEneC/Research/SKOLKOVO_EneC_Forecast_2019_Rus.pdf) (access date: 03/18/2024)
2. Teksler A.L. Digitalization of energy. [presentation] – URL: <https://digital.gov.ru/uploaded/files/tsifrovaya-energetika16x915.pdf> (access date - 03.20.2024)
3. The branch of OJSC "Grid Company" implements technical solutions for the digitalization of electrical networks. URL: <https://www.tatar-inform.ru/news/filial-oao-setevaya-kompaniya-realizuet-tehnicheskie-resheniya-po-tsifrovizatsii-elektricheskikh-setey> (date accessed 04/23/2024)
4. Semerkin S. "Grid Company" in Tatarstan is moving to "Industry 4.0" – URL: <https://rt-online.ru/novaya-epoha-v-energetike/> (date accessed 04/28/2024)
5. Introducing "Smart Grids" and virtual twins: how JSC "Grid Company" prepared for the year of digitalization of the Republic of Tatarstan. – URL: [https://finance.rambler.ru/business/47866139/?utm\\_content=finance\\_media&utm\\_medium=read\\_more&utm\\_source=copylink](https://finance.rambler.ru/business/47866139/?utm_content=finance_media&utm_medium=read_more&utm_source=copylink) (access date 04/27/2024)

# Цифровые платформы и экосистемы в России

**Дорошенко Илья Александрович**

аспирант, Санкт-Петербургский политехнический университет Петра Великого (СПбПУ), doroshenko.ilya@mail.ru

В статье на основе системного анализа производится исследование методов построения экономических экосистем и цифровых платформ. Понятие экосистем появилось в двадцатых годах нашего столетия в связи с цифровизацией экономики. Выделяю различные виды экосистем: экономические, бизнес, инновационная и др. Основой экосистем являются цифровые платформы. Экосистемный подход – это современный метод управления экономикой. В статье представлен эволюционный метод описания экосистемного подхода, который представляет развитие экономики как конкурентный отбор экосистемных агентов. Сбербанк первым в России применил к себе метод развития в виде экосистемы. Какой метод создания победит в России экосистема «как все» или партнёрские отношения различных экосистем решит время.

**Ключевые слова:** управление, информационные услуги, сервисы, зрелость ИТ-процессов, экосистемы, цифровые платформы

## Введение

Понятия экосистемы и цифровой платформы появились в середине 2014 года в связи с мировой цифровизацией экономических систем [1, 2]. Первоначально экосистемы определялись как экономическое сообщество, поддерживаемое фундаментом взаимодействующие организации и личности — организмы делового мира. Это понятие не должно пониматься как монополия, поскольку последнее по своей сути всегда стремится накопить потребительские излишки, тогда как экосистема больше напоминает меритократическую утопию, в которой все экономические субъекты получают свою долю доходов в соответствии с их вкладом.

## Материалы и методы исследований

В статье проводится анализ зарубежной и отечественной литературы и на основе логического синтеза формируется представление о цифровых платформах и экосистемах в России.

## Результаты и обсуждения

### Виды экосистем

Бизнес-экосистема – возникающая или запланированная координация деятельности различных производителей, добавленная стоимость которых объединена на общей цифровой платформе [3]. Например, экосистема автономных транспортных средств, состоящая из компаний, производящих программное обеспечение, оборудование, аккумуляторы, инфраструктуру; учреждений, разрабатывающих соответствующее регулирование и так далее. Конечно достаточно, все эти игроки преследуют свои экономические и деловые цели, но в долгосрочной перспективе они создают новое экономическое предприятие с четкими правилами, которое производит очень сложный и полноценный товар – беспилотный автомобиль.

Инновационная экосистема – социально-пространственная культура, обладающая уникальными атрибутами, такими как современные технологии, дух предпринимательства и быстрая адаптация к изменениям [4]. Наиболее банальными примерами являются Кремниевая долина и Шэньчжэнь.

Экосистема платформы — компания или группа компаний, которые стремятся удовлетворить любые существующие потребности розничной торговли, продукты, транспорт и жилье, развлечения, страхование и банковское дело [6, 7]. Тем не менее, цифровая (или платформа) экосистема может сузить свою специализацию. Например, существуют жилищные экосистемы: единый клиент, опыт от этапа маркетинга и поиска вероятных клиентов до момента совершения сделки. Клиент стремится купить страховку или мебель. Такая экономическая деятельность в сфере ИТ обычно носит название «X как услуга», и в случае цифровых экосистем это лаконичное понятие для описания чего-то вроде экосистемной услуги. Например, «жилье как услуга». Аналогичным образом можно было бы разработать такие понятия, как «банковское дело как услуга» или «контент как услуга», которые составляют лишь малую часть экосистемы «все как услуга». Таким образом, в долгосрочной перспективе меньшие (нишевые) экосистемы стремятся расширить свой «X как услуга» до размера «X и Y как услуга» либо путем слияния других нишевых экосистем, либо путем развития их собственного фокусного блага. Таким образом, в долгосрочной перспективе все экосистемы в конечном итоге становятся конкурентами, поскольку принимают форму конечного поставщика услуг «все как услуга». Банки в России из-за относительно высоких процентных ставок (по сравнению с развитыми странами), стремятся инвестировать и предоставлять дополнительные услуги традиционного банковского дела, что в некоторых случаях приводит к развитию «экосистемы платформы». Существует обратная тенденция: большинство авторитетных российских технологических компаний (в том числе предприятий электронной коммерции) развивают финансовые услуги и конкурируют с крупными банками. Тем не менее, бизнес-модель последних предполагает постоянную диверсификацию, в то время как ре-

ализация экосистемных стратегий авторитетными российскими банками кажется менее очевидной. Эта работа направлена на то, чтобы дать ответы на следующие вопросы: почему банки в России развивают платформенные экосистемы и в чем заключается наиболее эффективная стратегия для его создания.

#### **Понятие экосистемы платформ: российский опыт**

Российский банковский сектор является одной из наиболее прибыльных отраслей экономики России. И все же самая большая проблема - он сталкивается с постоянно снижающейся прибыльностью. После 2014 года банки приняли комплексные стратегии в сфере розничной торговли (B2C), поскольку рост кредитования корпоративного сектора замедлился. Однако доходы домохозяйств существенно не выросли того времени. Более того, Центробанк России разработал парадигму «открытого банкинга», которая приведет к дефициту непроцентных доходов в ближайшие годы. «Система быстрых платежей», запущенная в 2019 году в инфраструктуре ЦБ, вытеснила непроцентные (от Р2Р переводов) доходы банков и «Финансовый рынок», запущенный в июле 2020 года, резко повысит степень конкуренции среди кредитных организаций. Окончательно, разница между кредитной ставкой и ставкой по депозитам постоянно сужается, что серьезно влияет на способность банков зарабатывать. В совокупности эти тенденции могут в конечном итоге разрушить понятие «банк» и превратить его в «банковское дело», которое функционирует как инфраструктура: низкая норма прибыли и сокращение рыночной власти [8, 9].

Однако картина, изображенная выше, не материализуется мгновенно, и у банков еще есть время адаптироваться. Фактически, крупнейшие российские банки, как частные, так и государственные, проявили значительный интерес к приобретению нефинансовых активов в основном в отраслях B2C. «Сбербанк России» первым сформулировал такую стратегию, объявив в 2016 г. его «Экосистема».

Что бы понять суть «экосистемной» стратегии, необходимо сначала изучить основополагающие принципы этого понятия.

Как оказалось, «банковская экосистема» или «экосистема технологической компании» как понятие в научной литературе еще предстоит сформулировать [10 - 13]. Однако из упомянутых выше работ все же можно извлечь суть.

Экосистемы представляют собой новую форму экономических отношений внутри общества: его платформы и услуги охватывают каждый аспект потребностей потребителей, ведь функциональность услуг выходит далеко за рамки обычного рынка отношений (например, новостные ленты искусственного интеллекта, которые передают эмоции в обмен на время пользователя). Однако их нельзя понимать как монополию по следующей причине: экосистемы не забирают потребительский излишек как это делают монополии; постоянно улучшают внутреннюю организацию и обслуживание клиентов, чтобы основной ценностью было материализоваться, а не вступать в спор и преднамеренно фиксировать цены [14]. Более того, монополия находится в пределах отрасли (иногда управляющей отраслями, смежными с ее основным бизнесом), когда экосистемы стремятся поработать как можно больше рынков, услуг и географических зон. Итак, с одной стороны, экосистемы невозможно подчинить действующему антимонопольному законодательству, с другой, беспрецедентный масштаб ее бизнеса вызывает большую обеспокоенность внутриконтролирующего ведомства.

В какой-то степени обычный банковский бизнес достиг своих естественных пределов эффективности, а это означает, что банки изучили все возможные способы заработать деньги в своей нише. Это утверждение было получено в результате соблюдения следующего предположения (частично упомянуто выше):

- доходность активов мировой банковской отрасли остается постоянной;
- доля как чистых процентных, так и непроцентных доходов во всех активах банков остается постоянной;
- разрыв между стоимостью средств и кредита постоянно сужается.

Принимая во внимание эти три мрачных предзнаменования, в конечном итоге становится возможным сформулировать следующую гипотезу. Чем крупнее банк, тем активнее он стремится получить большую прибыль для акционеров и в конечном итоге.

Более того, банки сталкиваются с экзистенциальной угрозой со стороны финтех-компаний, поскольку эти крошечные финансовые стартапы получают выгоду от постоянно растущей доли сегмента рынка B2C и в части традиционного банковского бизнеса B2B. Часто эти попытки разрушить традиционную банковскую деятельность поддерживаются монетарными властями и надзорными органами, которые заставляют участников отрасли адаптировать открытые системы прикладного взаимодействия и другие инструменты открытого банкинга. В результате происходящее размножение финансовых технологий создают высококонкурентную среду, близкую к абстрактному понятию совершенной конкуренции.

Таким образом, традиционные банки с активами и портфелями в триллионы долларов стремятся решить две задачи:

изучить новые рынки и услуги, выходящие за рамки основного бизнеса, которые тесно связаны с финансовыми услугами и илится с ними переплетаются, но приносят более высокую прибыль;

разработать средства борьбы с множеством финтех-компаний.

Банковское дело как услуга уже охватывает широкий каталог финансовых услуг: кредитование, депозиты, страхование, инвестиции и даже коммуникации. Однако еще предстоит выяснить, способен ли банк построить экосистему «все как услуга». Крупнейшие российские банки в данном случае представляют собой своеобразный объект, поскольку фактически уже объявили о своих «экосистемных» стратегиях. Итак, чтобы разработать такую стратегию, необходима модель.

#### **Модели экосистемного взаимодействия**

Прежде чем углубляться в структуру алгоритма, стоит упомянуть несколько ярких примеров того, как работают эвристики, успешно эксплуатирующиеся в различных областях.

Многие научные работы по этому вопросу апеллируют к самоорганизующейся природе экосистем. В свою очередь, такое мнение подразумевает, что правила эволюции, которым подчиняются экосистемы, напоминают правила естественной эволюции.

Эвристические предположения открывают путь к эвристической методологии. Однако заранее следует сделать два дополнительных замечания.

Во-первых, эвристика находится под сильным влиянием языка метафор, описывающего ее компоненты, необходима «осторожная» формулировка; во-вторых, эта методология не дает исследователю точной и надежной информации, ответа или набора ответов. Скорее, она просто указывает на наиболее удобное решение с точки зрения эффективности затрат и времени. Опять же, эвристика имитирует природу, пытаясь исследовать разнообразие объектов моделирования.

Эвристика по своему названию не является методом, к которому можно применить стандартные операции проверки устойчивости. Это, скорее, процесс моделирования ситуации, основанный на понимании и интуиции исследователя [3], направленный на оптимизацию научных вопросов и проблем высокой сложности. Один из самых плодотворных аргументов в пользу этой нечеткой методологии заключается в эффективности эвристики при борьбе с полиморфным вредоносным программным обеспечением. Эти компьютерные вирусы не имеют собственных сигнатур, поэтому они невидимы для антивирусного программного обеспечения. Чтобы справиться с проблемой, инженер пишет программу, которая выполняет, казалось бы, случайную проверку различных каталогов на основе данных инженера, его интуиции и опыта, и, наконец, ему удается выманить вредоносное ПО. Следовательно, можно сказать, что эвристика может создавать сценарии в ситуации неопределенности, поэтому этот метод вызвал пристальное внимание и интерес среди исследователей в таких областях, как экономика и финансы, особенно в области управления. ABS были адаптированы к потребностям стресс-тестирования, что позволило риск-менеджерам и исследователям моделировать текущий портфель в качестве агента и поместить его в конкурентное моделирование в различных условиях [6].

Одной из таких моделей является квазиоптимальная структура портфеля, разработанная на основе эвристических предположений. Вот почему метод ABS (который принадлежит к более широкому кластеру эвристик) теоретически может быть принят для изучения возможных сценариев развития экосистем [5]. Сама модель должна быть масштабной.



бируемой с настраиваемой (модульной) архитектурой, чтобы исследователь мог легко изменить основные предположения перед запуском исследования новой симуляции. Что касается экосистем, которые стремятся предоставить любые мыслимые потребительские услуги, то ясная и простая модель может быть структурирована: агент (экосистема) на каждой итерации моделирования стремится стать все более и более захватническим, либо путем «приобретения» других агентов-экосистем, либо путем «агрессивного поглощения» доли рынка.

Время, которое клиент проводит в нем (затерянное время), доля дохода клиента (монетизация физического лица), которые тратятся внутри экосистемы, и виртуальные неденежные барьеры, которые препятствуют оттоку клиентов (стоимость выхода) из экосистемы. Эти сущности представляют генотип агентной экосистемы в контексте моделирования агентной системы.

Однако генотип — это сущность, состоящая из фенотипов или последовательностей генов. В симуляции ген — это признак родовых блоков, из которых формируются агенты, т.е. характеристики более мелких сущностей, которые образуют экосистемы (отдельные компании). Их фенотипы состоят из доверенных лиц (генов), которые представляют собой рынок, долю компании, ее конкурентные преимущества и качество внутренних процессов. Более того, на этом уровне каждый ген связан с колебаниями окружающей среды, которые моделируют непредсказуемость экономики (меняется случайным образом на каждой итерации). Затем результаты моделирования визуализируются, чтобы увидеть, как основные предположения любого моделирования влияют на результат и определяют любые надежные и значимые результаты. Как оказалось, все неразрушимые симуляции демонстрируют единство результатов: самые иммерсивные агенты стремились сначала максимизировать время, потом монетизация и только после этого устанавливать стоимость выхода. Эта стратегия кажется похожей на логику выдающихся стартапов, которые сначала стремятся завоевать как можно большую долю рынка и только после снижения темпов переходят к

### Заключение

В результате проведенного моделирования можно сделать следующие выводы: агенты (экосистемы) стремятся максимизировать время, которое пользователь или клиент проводит в его границах, затем монетизацию пользователя и, наконец, минимизировать отток клиентов (стоимость выхода). Эти черты проявляются тем отчетливее, чем меньше агентов вовлечено в процесс симуляции, т.е. чем выше степень конкуренции.

Общепризнано, что российский банковский сектор высококонцентрирован и в то же время очень конкурентоспособен.

Ярким примером является Сбербанк, у которого есть такие активы, как доставка еды, транспортные услуги (каршеринг и такси), карты и навигационные сервисы, здравоохранение, контент, оператор мобильной связи и даже подразделение автономных автомобилей.

Есть и другие примеры многопрофильного холдинга с активами различных отраслей, но только Сбербанк называет себя экосистемой. Причина довольно проста: российский банк разработал инклюзивные и комплексные инструменты (универсальный идентификатор, программа лояльности, брендинг и т.д.), что помогает создать новые положительные синергии и побочные эффекты для клиентов, возникающих при одном обязательном условии — клиент будет пользоваться только услугами Экосистемы Сбербанка. В конце концов, российский банк укрепляет свой основной бизнес и начинает получать новую прибыль. Более того, он развивается так, что может успешно конкурировать даже с современными и гибкими финтех-компаниями [7].

Следующим логическим шагом будет внедрение токена или криптовалюты, внедрение которого значительно снизило бы отток ставок, поскольку клиенты будут «погружены» в микроэкономические отношения внутри экосистемы Сбербанка.

Итак, главный вопрос: «способен ли банк построить свою собственную всеобъемлющую розничную экосистему или он обречен оставаться нишевой экосистемой банковского дела как услуги?» остается без ответа. Эта проблема становится еще более актуальной, когда становится очевидным, что практически все крупные российские банки строят свои экосистемы по примеру Сбербанка.

В данном случае есть два основных аргумента: результаты моделирования и международный опыт. В соответствии с этим, во-первых, для экосистемы крайне важно создавать услуги, которые привлекали бы столько внимания клиента, сколько возможный. И большинство таких услуг не приносят дохода напрямую. Для банка это означает ненужное бремя поддержания минимальных требований к капиталу. С другой стороны, сегодня банки технологически продвинуты, но они отстают от технологических и интернет-компаний с точки зрения технологий и скорости. Этот, в свою очередь, создает нежелательное отставание, которое обычно вредно для экосистемного сотрудничества. Вот почему главные банки в США и Китае предпочитают роль эксклюзивных финансовых партнеров (банковское дело как услуга) комплексной экосистемы (все как услуга), а не строят свои собственные экосистемы. Однако в России еще предстоит определить, какая модель лучше всего соответствует логике эволюции экосистемы.

### Литература

1. Шайтура Н.С., Кожаяев Ю.П. Изменения экосистем Земли // Славянский форум. 2021. № 4 (34). С. 427-434.
2. Шайтура С.В., Кожаяев Ю.П. Транспортные экосистемы // Славянский форум. 2023. № 2 (40). С. 226-233.
3. Шайтура С.В., Шайтура Н.С., Ордов К.В. Направления устойчивого развития аграрного бизнеса // Вестник Курской государственной сельскохозяйственной академии. 2022. № 6. С. 239-249.
4. Ордов К.В. Взаимодействие инноваций и капитализации компаний // Славянский форум. - 2014. - № 1 (5). - с. 319-323.
- 5.
6. Шайтура А.С. Электронные деньги // Славянский форум. - 2015. - № 1 (7). - с. 311-315.
7. Шайтура С.В. Безопасность банка при работе с электронными деньгами / В сборнике: Анализ и современные информационные технологии в обеспечении экономической безопасности бизнеса и государства - Сборник научных трудов и результатов совместных научно-исследовательских проектов. - РЭУ им. Г.В. Плеханова. - Москва, - 2016. - с. 556-558.
8. Лихачев В.А., Шайтура С.В. Электронная валюта «биткойн» как средство интернет-платежей // Славянский форум. -2016. - № 1 (11) - с. 91-97.
9. Shaytura S.V., Minitaeva A.M., Feoktistova V.M., Ordov K.V. Blockchains in spatial data security – In: CEUR Workshop Proceedings. Selected Papers of the X Anniversary International Scientific and Technical Conference on Secure Information Technologies (BIT 2019). - 2019. - p. 70-74.
10. Tsvetkov V.Ya., Shaytura S.V., Sultaeva N. L. Digital Enterprise Management in Cyberspace. - Proceedings of the 2nd International Scientific and Practical Conference “Modern Management Trends and the Digital Economy: from Regional Development to Global Economic Growth” (MTDE 2020), Yekaterinburg, Russia, pp. 361 – 365, doi:10.2991/aebmr.k.200502.059
11. Бакуменко Л.П., Васильева Н.С. Цифровые активы и мировая экономика: как использование статистических моделей может помочь в прогнозировании цены на биткойн. // Статистика и Экономика. 2023. Т. 20. № 2. С. 69-80.
12. Меденников В.И. Математическая модель формирования цифровых платформ управления экономикой страны // Цифровая экономика. 2019. № 1 (5). С. 25-35
13. Петухова, М. С. Концептуальная модель цифровой экосистемы в агропромышленном комплексе региона / М. С. Петухова, А. В. Кокорин. – DOI 10.33305/225-13. – Текст : непосредственный // АПК: Экономика, управление. – 2022. – № 5. – (Цифровизация в агк). – С. 13-21.

Digital platforms and ecosystems in Russia  
Doroshenko I.A.

Peter the Great St. Petersburg Polytechnic University

The article, based on system analysis, conducts research into methods for building economic ecosystems and digital platforms. The creation of an ecosystem appeared in the twentieth stage of our work in connection with the digitalization of the economy. I distinguish different types of ecosystems: energy, business, innovation, etc. The basis of the ecosystem is digital platforms. The ecosystem approach is a modern method of economic management. The article presents an evolutionary method that describes ecosystem dependence, which represents economic development as a competitive selection of ecosystem agents. Sberbank was the first in Russia to apply the development method in the form of an ecosystem. Which

creation method will win in the Russian ecosystem “like everyone else” or partnerships are decided by different ecosystems in time.

Keywords: management, information services, information services, services, maturity of IT processes, ecosystems, digital platforms

#### References

1. Shaitura N.S., KozhaevYu.P. Changes in the Earth's ecosystems // Slavic Forum. 2021. No. 4 (34). pp. 427-434.
2. Shaitura S.V., KozhaevYu.P. Transport ecosystems // Slavic Forum. 2023. No. 2 (40). pp. 226-233.
3. Shaitura S.V., Shaitura N.S., Ordov K.V. Directions for sustainable development of agricultural business // Bulletin of the Kursk State Agricultural Academy. 2022. No. 6. P. 239-249.
4. Ordov K.V. Interaction of innovations and capitalization of companies // Slavic Forum. - 2014. - No. 1 (5). - With. 319-323.
6. Shaitura A.S. Electronic money // Slavic forum. - 2015. - No. 1 (7). - With. 311-315.
7. Shaitura S.V. Bank security when working with electronic money / In the collection: Analysis and modern information technologies in ensuring the economic security of business and the state - Collection of scientific papers and results of joint research projects. - REU im. G.V. Plekhanov. - Moscow, - 2016. - p. 556-558.
8. Likhachev V.A., Shaitura S.V. Electronic currency “bitcoin” as a means of Internet payments // Slavic Forum. -2016. - No. 1 (11) - p. 91-97.
9. Shaytura S.V., Minitaeva A.M., Feoktistova V.M., Ordov K.V. Blockchains in spatial data security – In: CEUR Workshop Proceedings. Selected Papers of the X Anniversary International Scientific and Technical Conference on Secure Information Technologies (BIT 2019). - 2019. - p. 70-74.
10. Tsvetkov V.Ya., Shaytura S.V., Sultaeva N.L. Digital Enterprise Management in Cyberspace. - Proceedings of the 2nd International Scientific and Practical Conference “Modern Management Trends and the Digital Economy: from Regional Development to Global Economic Growth” (MTDE 2020), Yekaterinburg, Russia, pp. 361 – 365, doi:10.2991/aebmr.k.200502.059
11. Bakumenko L.P., Vasilyeva N.S. Digital assets and the global economy: how using statistical models can help predict the price of Bitcoin. // Statistics and Economics. 2023. T. 20. No. 2. P. 69-80.
12. Medennikov V.I. Mathematical model of the formation of digital platforms for managing the country's economy // Digital Economy. 2019. No. 1 (5). pp. 25-35
13. Petukhova, M. S. Conceptual model of a digital ecosystem in the agro-industrial complex of the region / M. S. Petukhova, A. V. Kokorin. – DOI 10.33305/225-13. – Text: direct // AIC: Economics, management. – 2022. – No. 5. – (Digitalization in agribusiness). – P. 13-21.

# Эффективность управления инфраструктурными проектами: подходы и методики оценки

**Дрожжевкина Анастасия Андреевна**

аспирант, кафедра корпоративного управления и корпоративных финансов, Финансовый университет при Правительстве Российской Федерации

Целью исследования является установление факторов и поиск подходов, влияющих на эффективность управления инфраструктурными проектами, связанными со стратегическим и текущим развитием национальной экономики. На основе проведенного статистического анализа реализации инфраструктурных проектов в Российской Федерации, сформированы выводы об эффективности направлений реализации данных проектов на территории Российской Федерации. В статье обоснована классификация видов инфраструктурных проектов с учетом роли их значения как в целом для национальной экономики, так и с учетом территориальных социально – экономических аспектов. Исследованы этапы и методы оценки эффективности проектов, представлен сравнительный анализ существующих подходов к оценке эффективности инфраструктурных проектов, разработаны рекомендации по формированию методики оценки эффективности инфраструктурных проектов.

**Ключевые слова:** инфраструктурный проект, методы оценки, эффективность проекта, инфраструктура

## Введение

Перспективной задачей, которая стоит перед Российской Федерацией, является развитие промышленного комплекса, который обеспечивает экономический рост и развитие страны. Без эффективно развитого промышленного комплекса невозможно развитие государства в условиях внутренних и внешних угроз. Именно поэтому инфраструктурные проекты приобретают всё большую значимость. Развитие инфраструктурных проектов и направления инвестиций в их реализацию является важной темой для обсуждения не только внутри Российской Федерации, но и на международном уровне. Инфраструктурные проекты рассматриваются как основной инструмент обеспечения устойчивого развития экономики и промышленности. Инвестиции в инфраструктуру являются более эффективными, что обосновывается наличием как прямых, так как косвенных эффектов. В современных условиях развитие экономики невозможно без реализации инфраструктурных проектов в различных областях, при этом важно обеспечить эффективное и своевременное информационно-техническое обеспечение инфраструктурных проектов, формирование подходов к их оценке. Создание эффективных механизмов управления инфраструктурными проектами становится важной задачей государства. Вопросы управления, финансирования и оценки инфраструктурных проектов становятся актуальными и приобретают особую значимость.

Целью настоящего исследования является установление факторов и поиск подходов, влияющих на эффективность управления инфраструктурными проектами, связанными со стратегическим и текущим развитием национальной экономики.

В научной литературе существует большое количество публикаций, в которых предметом исследования являются основы оценки проектов в различных областях, в том числе в сфере развития инфраструктуры. При проведении исследований использовались статьи, монографии, диссертации по вопросам эффективного управления и оценки инфраструктурных проектов.

## Инфраструктурные проекты: понятие, виды, характеристика

Ранее инфраструктура рассматривалась учеными и экономистами как целостную сферу, которая обеспечивает условия для развития экономики и рыночных отношений, определяя ее как отдельный объект исследований. После инфраструктуру рассматривали как комплекс, обслуживающий отрасль, регион или производство. Соответственно, подход к определению инфраструктурных проектов был аналогичным.

Вопросы роли и сущности инфраструктурных проектов являются предметом исследования российских учёных. В научной литературе, а также в ряде научных работ сформулированы различные определения понятия «инфраструктурный проект». Однако, единого понятия на сегодняшний момент не сформировано.

Для определения роли инфраструктурных проектов в Российской Федерации предлагается рассмотреть основные теоретические подходы авторов к сути данного понятия.

К примеру, В.Ю. Иванов под инфраструктурным проектом понимает совокупность действий, которые требуют привлечения необходимого объема организационных и финансовых ресурсов с целью создания, реконструкции соответствующих объектов, необходимых для реализации стратегических задач государства [1].

И.А. Лебедев отмечает, что инфраструктурные проекты — это проекты, направленные на создание, модернизацию и расширение объектов инфраструктуры [2]. Данное определение подчёркивает основную суть реализации инфраструктурных проектов.

Е.А. Малицкая под инфраструктурным проектом понимает долгосрочный стратегический проект, определяющий «конкурентоспособность территории, ее устойчивое и сбалансированное развитие, предполагающий строительство (реконструкцию) или модернизацию объектов инфраструктуры в соответствии с потребностями промышленно-

сти, повышение качества оказываемых потребителям услуг, улучшение социально-экономической ситуации на территории» [3]. Так же отмечается, что инфраструктурный проект — это долгосрочный стратегический план развития определённой территории за счёт введения в действие новых объектов либо модернизации существующих объектов [3].

О.И. Гулакова считает, что инфраструктурные проекты целесообразно определить, как «направленные на создание, модернизацию и расширение объектов инфраструктуры» [4].

Проведя всесторонний анализ в своей научной работе М.С. Попов под инфраструктурным проектом понимает «совокупность действий, требующих значительных финансовых и организационных ресурсов, а также специфического правового регулирования, по подготовке, созданию или реконструкции и последующей эксплуатации технически и технологически сложного объекта, необходимого для реализации стратегической задачи качественного и позитивного изменения социально-экономической ситуации территории либо региона или экономической ситуации в отрасли» [5].

Следует отметить, что представленные авторы рассматривают инфраструктурные проекты с точки зрения решения стратегических задач. Одновременно необходимо рассматривать инфраструктурные проекты еще и в контексте развития определённой территории.

Современные инфраструктурные проекты, как правило, носят смешанный характер и сочетают в себе различные признаки из разных классификационных групп. Инфраструктурный проект следует отличать от обычного строительства или прочего вида деятельности, в результате которого создается хозяйствующий субъект, поскольку это комплексный план развития территории, включающий строительство экономически и социально значимых объектов, представляющих особую значимость для стратегического развития государства и отдельных территорий.

Резюмируя представленные определения, можно отметить, что инфраструктурный проект представляет собой комплекс взаимосвязанных мероприятий, ограниченных временными и финансовыми рамками, а также осуществляемых в соответствии с определёнными требованиями.

- Инфраструктурный проект – это долгосрочный стратегический проект, обеспечивающий комплексное развитие территории с ее последующей конкурентоспособностью, предполагающий строительство или реконструкцию или модернизацию объектов инфраструктуры в соответствии с потребностями промышленности, повышение качества оказываемых потребителям услуг, улучшение социально-экономической ситуации на территории.

- Инфраструктурный проект – это крупный инвестиционно-строительный проект, в котором заинтересованы органы государственной власти, компании и инвесторы.

- Инфраструктурный проект подразумевает использование льготного, проектного или ипотечного финансирования, поскольку масштаб и технологическая сложность проекта допускает возможность его финансирования за счет различных источников средств. Это обусловлено тем, что для реализации инфраструктурного проекта необходимы высокие необратимые затраты. Это означает, что значительная часть инвестиций должна быть вложена в проект в самом начале, задолго до того, как он наберет обороты и начнет приносить прибыль.

- Принятие решение о реализации инфраструктурного проекта невозможно без проведения оценки социально-экономического эффекта от реализации такого проекта. Реализация инфраструктурного проекта, как и любого крупного проекта, имеет выраженное влияние на экономическую, социальную и/или экологическую ситуацию, что обуславливает необходимость участия государства для определения условий реализации проекта. Безусловно, существуют особенности проекта, накладываемые отраслью.

- Инфраструктурный проект может включать создание новых объектов инфраструктуры, которые материализуют инновации и используют инновации в управлении ими [15]. Это предполагает учет высоких рисков из-за долгосрочного горизонта экономического планирования и сложной системы взаимодействия; возможных изменений масштаба и инвестиционной привлекательности проекта и его целей в

процессе разработки и реализации, что уменьшает достоверность исходной технико-экономической информации и, соответственно, требует адаптивного управления; удлиненности фаз проектирования из-за необходимости разработки инноваций, наложения фаз проектирования и строительства, необходимости вовлечения уникальных ресурсов (специалистов высокой квалификации, материалов, приборов и т. п.).

- Инфраструктурный проект реализуется в сфере развития транспортной, социальной, промышленной, производственной, туристической или иной инфраструктуры и включает технологическую сложность, масштабность, уникальность, инновационность, организационную сложность, долгосрочность, повышенный риск.

Следует отметить, что инфраструктурные проекты достаточно многообразны и могут быть реализованы в различных отраслях на различных уровнях – на федеральном, региональном и муниципальном при наличии соответствующего финансирования [1].

Инфраструктурный проект федерального уровня – проект по созданию (реконструкции) отдельного объекта инфраструктуры или технологического комплекса инфраструктуры, в случае если в соответствии с проектным соглашением специализированной проектной организации передаются права владения и пользования имуществом, являющимся собственностью Российской Федерации, и общий объем инвестиций, необходимый для реализации проекта, превышает 5 млрд рублей.

Инфраструктурный проект регионального уровня – проект по созданию (реконструкции) отдельного объекта инфраструктуры или технологического комплекса инфраструктуры, в случае если в соответствии с проектным соглашением специализированной проектной организации передаются права владения и пользования имуществом, являющимся собственностью субъекта Российской Федерации, и общий объем инвестиций, необходимый для реализации проекта, превышает 1 млрд рублей.

Инфраструктурный проект муниципального уровня – проект по созданию (реконструкции) отдельного инфраструктурного объекта или технологического комплекса инфраструктуры, в случае если в соответствии с проектным соглашением специализированной проектной организации передаются права владения и пользования имуществом, являющимся собственностью муниципального образования, и общий объем инвестиций, необходимый для реализации проекта, превышает 50 млн рублей.

Реализация инфраструктурных проектов связана с определёнными рисками, которые возникают на различных этапах. К примеру, на этапе согласования проекта возникают инвестиционные риски, связанные с необходимостью привлечения финансирования. Для инфраструктурных проектов основной приток денежных средств состоит из инвестиций, осуществляемых государством и частными инвесторами, а также из будущих потоков от реализации проекта и налоговых поступлений в бюджетную систему Российской Федерации. Возможные проектные риски могут быть компенсированы за счёт создаваемых резервов, привлечения частных инвестиций, дисконтирования денежных потоков, что предполагает учёт экономических факторов при реализации инфраструктурного проекта.

Основные этапы реализации инфраструктурных проектов представлены на Рисунке 1.



Рисунок 1 – Основные этапы реализации инфраструктурных проектов [3]

Стоит отметить, что с 2021 года было констатировано восстановление рынка инфраструктурного развития, что было ярко выражено в развитии социальной и городской инфраструктуры [14]. Согласно предварительным расчетам, которые представлены в экспертном заключении по итогам сессии ПМЭФ-2021 «Инфраструктура со знаком качества. Как меняется взгляд инвесторов на проекты?», были увеличены не только объемы капиталовложений в сфере инфраструктурного развития, но и доля частных инвестиций. Лидирующими сферами в

Российской Федерации в 2021 года являлись транспортная, социальная и коммунально-энергетическая.

Подобное быстрое восстановление стало возможным благодаря новым мерам, программам и инструментам государственной поддержки инфраструктурного развития. Вместе с тем, возросла актуальность не только экономической эффективности реализации инфраструктурных проектов, но и вопросы неэкономической природы, что обусловлено действующими вызовами и необходимостью развития собственной материально-технической базы.

По данным Минэкономразвития в 2023 году Фондом национального благосостояния (ФНБ) на инфраструктурные проекты выделено 586 млрд руб. Это на 42% больше, чем в 2022 году, из них 306,3 млрд руб. — в целях продолжения финансирования проектов, начатых в 2022 году.

По данным мониторинга реализации инфраструктурных проектов Минстроя России, в 2021 году субъекты Российской Федерации планировали направить на финансирование инфраструктурных проектов за счёт бюджетных средств субъектов Российской Федерации 18,3 млрд руб. на создание объектов инфраструктуры, в 2022 году – 52,6 млрд руб., в 2023 году – 88,1 млрд руб., итого – 159,0 млрд рублей (Рисунок 2).

Однако, по итогам сведений о реализации новых инвестиционных проектов, представленных регионами в июне 2023 года, за 2021 год фактически направлено 17,4 млрд руб., за 2022 год – 49,1 млрд руб., за 2023 год – 13,4 млрд рублей.



Рисунок 2 – Объём финансирования инфраструктурных проектов за 2021-2023 гг. за счёт бюджетных средств субъектов РФ, млрд руб. [4]

Несмотря на приведенные выше данные, объём финансирования федеральных инфраструктурных проектов увеличивается ввиду того, что реализуются мега-проекты, направленные на обеспечение развития государства в период имеющихся внешних и внутренних вызовов.

Рассмотрим инфраструктурные проекты, реализованные или реализуемые в Российской Федерации в разных областях промышленности и социальной сфере. Данные представлены в Таблице 1.

Таблица 1  
Перечень инфраструктурных проектов РФ по сферам реализации [4]

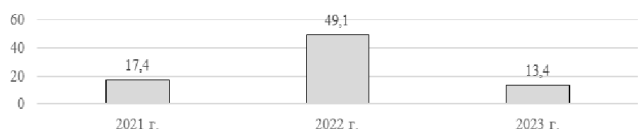
Социальная сфера	Проект «Цифровые сервисы здравоохранения» Полигон ТБО в Нижегородской области
Нефтегазовая промышленность	Амурский газоперерабатывающий завод Завод СПГ в Усть-Луге
Транспортная инфраструктура	Проект Большой кольцевой линии (БКЛ) Строительство МЦД-3 (Ленинградско-Казанский) и МЦД-4 (Калужско-Нижегородский) Трасса М-12 «Восток» Трасса «Таврида» Байкало-Амурская и Транссибирская железнодорожные магистрали с развитием пропускных и провозных способностей
Космическая сфера	Национальная орбитальная космическая станция (РО(С)С — Российская орбитальная (служебная) станция)

Инфраструктурные проекты являются ключевыми для Российской Федерации и направлены на комплексное развитие территории, экономики, социальной сферы. Реализация инфраструктурных проектов в Российской Федерации связана со следующими ключевыми вызовами:

1. Проблемы, связанные с обеспечением безопасности судоходства в регионах Азово-Черноморского бассейна.
2. Глобальное изменение климата.
3. Санкции и ограничения финансового характера, отток иностранных инвестиций.
4. Необходимость развития транспортной инфраструктуры с точки зрения задач в сфере обороны и безопасности.

Таким образом, в современных условиях важно учитывать «повестку дня» и проводить оценку возможных рисков при реализации инфраструктурных проектов.

### Методологические подходы к оценке инфраструктурных проектов

Для оценки эффективности инфраструктурных проектов применяются как стандартные методы инвестиционного анализа, такие как расчёт NPV, срока окупаемости, индекса рентабельности, так и методы оценки социальной эффективности, направленные на выявление степени влияния проекта на развитие государства, общества и социальной сферы. Проведем сравнительную характеристику методов оценки эффективности инфраструктурных проектов. Данные представлены в Таблице 2.

Таблица 2  
Сравнительная характеристика методов оценки эффективности инфраструктурных проектов [2;3]

Метод	Характеристика	Преимущества	Недостатки
Метод управления и оценки риска	Проводится комплексная экспертиза и обоснование, что позволяет определить эффективность проекта или нет.	Комплексный подход к оценке. Оценка проводится по различным критериям	Упор делается на оценку рисков, при этом экономическая обоснованность проектов рассматривается недостаточно.
Методики оценки социальной, бюджетной, коммерческой и комплексной эффективности проекта	Комплексная методика, которая учитывает различные аспекты реализации инфраструктурных проектов	Проводится всесторонний анализ проекта с применением показателей оценки экономической, социальной и бюджетной эффективности	Отсутствует блок по оценке рисков инфраструктурного проекта
Метод интегрально-экспертной оценки [5]	Оценка проводится экспертами с применением шкалы оценки	Инфраструктурный проект оценивается разными специалистами, что снижает субъективность оценки.	Экспертная оценка зачастую может отличаться от реальных показателей эффективности реализации проекта
Метод оценки эффективности инвестиций в проект	Проводится количественная оценка экономической эффективности инфраструктурного проекта в соответствии с Приказом от 21.06.1999 г. № ВК477 «Об утверждении Методических рекомендаций по оценке эффективности инвестиционных проектов» [6]	Методика утверждена на государственном уровне, что позволяет использовать её для привлечения инвестиций. Высокая точность оценки по утвержденным показателям: NPV, IRR, PP	Не включает оценку социальной, бюджетной, экологической эффективности
Метод оценки экологической эффективности	Данный метод позволяет оценить экологический ущерб от реализации инфраструктурного проекта	Позволяет определить экологические риски проекта	Оценивается только 1 фактор, метод применим для инфраструктурных проектов, связанных с экологией [7]

Анализируя представленные методы оценки эффективности инфраструктурных проектов, следует отметить, что важно обеспечить развитие методологической базы по данному направлению. Развитие методологической базы возможно за счёт внедрения комбинированных методов оценки [8]. На мой взгляд для оценки инфраструктурных проектов могут применяться методы оценки эффективности инвестиционных проектов наравне с методами оценки социальной, экологической и бюджетной эффективности. При этом важно придерживаться проектно-инвестиционного подхода. Предлагается использовать следующий алгоритм оценки эффективности инфраструктурных проектов, который разработан на основе анализа существующих методологических подходов (Рисунок 3).

В соответствии с предложенной методикой предлагается осуществлять оценку показателей в количественном выражении, при этом оценивать как экономическую, так и социальную эффективность. Оценка экономической эффективности должна производиться не только в рамках проекта, но и при оценке бюджетной эффективности.

В рамках социальной эффективности оценивается влияние инфраструктурного проекта на общество, экономику, а также на экологию [9]. Применение данного алгоритма к оценке в рамках проектно-инвестиционного подхода предполагает рассмотрение действий государства по управлению проектом, а также интеграцию методов и механизмов планирования и финансирования в процесс оценки [10]. Таким образом, оценку эффективности инфраструктурных проектов необходимо проводить комплексно с учётом различных показателей реализации проекта. Экономическая эффективность оценивается в соответствии с методикой оценки инвестиционных проектов, социальная и экологическая эффективность оценивается с учётом показателей, запланированных к реализации в рамках конкретного инфраструктурного проекта.



Рисунок 3 - Алгоритм оценки эффективности инфраструктурных проектов в рамках проектно-инвестиционного подхода [Составлено автором]

### Заключение

В заключении стоит отметить, что предложенный алгоритм оценки эффективности инфраструктурных проектов включает в себя группы критериев экономической, социальной и экологической эффективности, что позволяет провести комплексную оценку проекта, определить основные риски. Блок оценки рисков позволяет сформировать необходимые механизмы по регулированию возможных рисков. Разработанный алгоритм может служить основой при рассмотрении показателей экономической эффективности инфраструктурного проекта.

### Литература

- Иванов В. Ю. Инфраструктурные проекты и инфраструктурные мегапроекты как целевые вложения в инфраструктуру: общее и различное / В. Ю. Иванов // Экономика: вчера, сегодня, завтра. – 2020. – Т. 10, № 12-1. – С. 40-49.
- Лебедев И. А. Методы оценки эффективности инвестиционных проектов / И. А. Лебедев, В. И. Прасолов // Вестник евразийской науки. – 2022. – Т. 14. – № 6. — URL: <https://esj.today/PDF/81ECVN622.pdf>
- Малицкая Е. А. Оценка эффективности проектного финансирования на железнодорожном транспорте (методологический подход): диссертация ... кандидата экономических наук: 08.00.10 / Малицкая Екатерина Александровна; [Место защиты: Институт экономики РАН - Учреждение Российской академии наук]. - Москва, 2014. - 224 с.
- Попов М.С. Понятие инфраструктурных проектов и специфика их правовой природы // Труды Института государства и права РАН. 2015. №6. С. 15-24. URL: <https://cyberleninka.ru/>
- Попов М.С. Понятие инфраструктурных проектов и специфика их правовой природы // Труды Института государства и права РАН. 2015. №6. С. 15-24. URL: <https://cyberleninka.ru/>

6. Официальный сайт Минстроя России. Режим доступа: <https://minstroyrf.gov.ru/trades/kompleksnoe-razvitiye-territoriy/2-monitoring-realizatsii-infrastrukturnykh-proektov/> (дата обращения: 15.02.2024)

7. Кокшаров В. А. Оценка эффективности инфраструктурных проектов спутниковой связи / В. А. Кокшаров // Флагман науки. – 2023. – № 8(8). – С. 375-378.

8. Приказ Минэкономразвития России, Минфином России, Госкомитетом РФ по строительной, архитектурной и жилищной политике России от 21.06.1999 г. № ВК477 «Об утверждении Методических рекомендаций по оценке эффективности инвестиционных проектов».

9. Овсяник, А. И. Обоснование требований к инфраструктурным проектам / А. И. Овсяник, С. С. Чеботарев, П. П. Годлевский // Экономика: вчера, сегодня, завтра. – 2022. – Т. 12, № 9-1. – С. 551-566.

10. Каминская, В. А. Оценка реализации инфраструктурных проектов / В. А. Каминская, Ю. К. Теплякова // Оценка программ и политик в условиях нового государственного управления : Сборник статей 3-ей Всероссийской научно-практической конференции, Новосибирск, 26 октября 2022 года / Под редакцией И.В. Барановой. – Новосибирск: Новосибирский государственный технический университет, 2022. – С. 121-125.

11. Прасолов, В. И. Критерии оценки инфраструктурных проектов, финансируемых за счет средств фонда национального благосостояния / В. И. Прасолов // Экономические науки. – 2022. – № 214. – С. 137-141.

12. Леонов, И. А. Оценка эффективности инфраструктурных проектов / И. А. Леонов // Научные труды: Институт народнохозяйственного прогнозирования РАН. – 2023. – Т. 21, № 2. – С. 62-77.

13. Методика отбора инфраструктурных проектов, источником финансового обеспечения расходов на реализацию которых являются бюджетные кредиты из федерального бюджета бюджетам субъектов Российской Федерации на финансовое обеспечение реализации инфраструктурных проектов, утвержденная президентом (штабом) Правительственной комиссии по региональному развитию в Российской Федерации (протокол от 15.07.2021 № 30). Режим доступа: <https://www.economy.gov.ru/material/file/3471689bb9e4f42cb4f27269b2cdadc3/metodika.pdf>

14. Буренков А.В., Тодовьянская А.В. Развитие инфраструктуры России: адаптация к современным вызовам. Экспертное мнение. [Электронный ресурс]. Режим доступа: <https://roscongress.org/materials/razvitiye-infrastruktury-rossii-adaptatsiya-k-sovremennym-vyzovam>

15. Морозова, Л. Э. Разработка инновационной методики оценки эффективности программ и проектов развития транспортной инфраструктуры: дис. канд. экон. наук / Л. Э. Морозова. – М.: [Б. и.], 2010.

### Efficiency of infrastructure project management: approaches and assessment methods Drozhevskina A.A.

Financial University under the Government of the Russian Federation

The purpose of the study is to establish factors and search for approaches that influence the efficiency of management of infrastructure projects related to the strategic and current development of the national economy. Based on the statistical analysis of the implementation of infrastructure projects in the Russian Federation, conclusions were drawn about the effectiveness of the directions for the implementation of these projects on the territory of the Russian Federation. The article substantiates the classification of types of infrastructure projects, taking into account the role of their importance both for the national economy as a whole, and taking into account territorial socio-economic aspects. The stages and methods for assessing the effectiveness of projects are studied, a comparative analysis of existing approaches to assessing the effectiveness of infrastructure projects is presented, and recommendations are developed for developing a methodology for assessing the effectiveness of infrastructure projects.

Keywords: infrastructure project, assessment methods, project effectiveness, infrastructure

### References

- Ivanov V. Yu. Infrastructure projects and infrastructure megaprojects as targeted investments in infrastructure: general and different / V. Yu. Ivanov // Economics: yesterday, today, tomorrow. – 2020. – Т. 10, No. 12-1. – pp. 40-49.
- Lebedev I. A. Methods for assessing the effectiveness of investment projects / I. A. Lebedev, V. I. Prasolov // Bulletin of Eurasian Science. - 2022. - Т. 14. - No. 6. - URL: <https://esj.today/PDF/81ECVN622.pdf>
- Malitskaya E. A. Assessing the effectiveness of project financing in railway transport (methodological approach): dissertation ... Candidate of Economic Sciences: 08.00.10 / Malitskaya Ekaterina Aleksandrovna; [Place of defense: Institute of Economics of the Russian Academy of Sciences - Institution of the Russian Academy of Sciences]. - Moscow, 2014. - 224 p.
- Popov M.S. The concept of infrastructure projects and the specifics of their legal nature // Proceedings of the Institute of State and Law of the Russian Academy of Sciences. 2015. No6. pp. 15-24. URL: <https://cyberleninka.ru/>

5. Popov M.S. The concept of infrastructure projects and the specifics of their legal nature // Proceedings of the Institute of State and Law of the Russian Academy of Sciences. 2015. No6, pp. 15-24. URL: <https://cyberleninka.ru/>
6. Official website of the Russian Ministry of Construction. Access mode: <https://minstroyrf.gov.ru/trades/kompleksnoe-razvitie-territoriy/2-monitoring-realizatsii-infrastrukturnykh-proektov/> (access date: 02/15/2024)
7. Koksharov V. A. Assessing the effectiveness of infrastructure projects for satellite communications / V. A. Koksharov // Flagman of Science. – 2023. – No. 8(8). – pp. 375-378.
8. Order of the Ministry of Economic Development of Russia, the Ministry of Finance of Russia, the State Committee of the Russian Federation for Construction, Architectural and Housing Policy of Russia dated June 21, 1999 No. VK477 “On approval of Methodological Recommendations for assessing the effectiveness of investment projects.”
9. Ovsyanik, A. I. Justification of requirements for infrastructure projects / A. I. Ovsyanik, S. S. Chebotarev, P. P. Godlevsky // Economics: yesterday, today, tomorrow. – 2022. – T. 12, No. 9-1. – pp. 551-566.
10. Kaminskaya, V. A. Assessment of the implementation of infrastructure projects / V. A. Kaminskaya, Yu. K. Teplyakova // Assessment of programs and policies in the conditions of new public management: Collection of articles of the 3rd All-Russian Scientific and Practical Conference, Novosibirsk, 26 October 2022 / Edited by I.V. Baranova. – Novosibirsk: Novosibirsk State Technical University, 2022. – P. 121-125.
11. Prasolov, V. I. Criteria for assessing infrastructure projects financed by the National Welfare Fund / V. I. Prasolov // Economic Sciences. – 2022. – No. 214. – P. 137-141.
12. Leonov, I. A. Assessing the effectiveness of infrastructure projects / I. A. Leonov // Scientific works: Institute of National Economic Forecasting of the Russian Academy of Sciences. – 2023. – T. 21, No. 2. – P. 62-77.
13. Methodology for selecting infrastructure projects, the source of financial support for the implementation costs of which are budget loans from the federal budget to the budgets of the constituent entities of the Russian Federation for financial support for the implementation of infrastructure projects, approved by the presidium (headquarters) of the Government Commission for Regional Development in the Russian Federation (minutes dated July 15, 2021 No. 30). Access mode: <https://www.economy.gov.ru/material/file/3471689bb9e4f42cb4f27269b2cdadc3/metodika.pdf>
14. Burenkov A.V., Todovyanskaya A.V. Development of Russian infrastructure: adaptation to modern challenges. Expert opinion. [Electronic resource]. Access mode: <https://roscongress.org/materials/razvitiye-infrastruktury-rossii-adaptatsiya-k-sovremennym-vyzovam>
15. Morozova, L. E. Development of an innovative methodology for assessing the effectiveness of programs and projects for the development of transport infrastructure: dis. Ph.D. econ. Sciences / L. E. Morozova. – M.: [B. i.], 2010.

# Институциональная база механизма закупок государственных предприятий в сфере услуг

**Жевакин Валентин Сергеевич**

аспирант, Луганский государственный университет имени Владимира Даля, svetlanaluga@yandex.ru

Система закупок государственных предприятий товаров, работ и услуг выступает как совокупность законодательно, институционально упорядоченных взаимосвязей между секторами экономической системы по поводу предоставления товаров, работ и услуг за бюджетные средства, основными элементами которой являются ее подсистемы: технико-экономические, социально-экономические, организационно-экономические, производственные отношения, находящиеся в тесной взаимосвязи и зависимости. Таким образом, общественное влияние механизма закупок государственных предприятий товаров, работ и услуг целесообразно рассматривать как совокупность иерархически взаимосвязанных эффектов, логичность и этапность проявления которых демонстрирует пирамида функционального назначения закупок государственных предприятий товаров, работ и услуг.

Наряду с имеющимися разработками в области методики и методологии изучения механизма закупок государственных предприятий товаров, работ и услуг, есть ряд не исследованных ключевых позиций функционального действия механизма закупок государственных предприятий товаров, работ и услуг, что, в свою очередь, требует использования определенных принципов, подходов, методов исследования согласно законов и закономерностей развития и функционирования организационно-экономических систем, к которым отнесена система закупок государственных предприятий товаров, работ и услуг.

**Ключевые слова:** институциональная база, механизм закупок государственных предприятий, сфера услуг, закономерности, государственная политика.

В соответствии с общепринятыми подходами к определению институциональной базы, под ней понимают совокупность институтов, которые обеспечивают надлежащее бесперебойное функционирование определенной системы или механизма на основе легитимно установленных правил, приемов и рычагов влияния. Учитывая это, механизм закупок государственных предприятиями товаров, работ и услуг можно рассматривать как взаимосогласованное действие элементов по обеспечению действенности и надлежащего бесперебойного его функционирования, которые, в свою очередь, являются составляющими институциональной и инструментальной базы.

При рассмотрении институциональной базы механизма закупок государственных предприятиями целесообразно проведение секторального анализа с целью определения роли и места тех секторов, которые принимают непосредственное или опосредованное участие в процессе закупки товаров, работ и услуг за счет средств бюджетной системы.

В теневом секторе, который также является составляющей любой экономической системы, в рамках закупок государственных предприятиями товаров, работ и услуг осуществляют незаконные закупочные операции за счет средств бюджетной системы и проявляются схемы заговоров потенциальных участников торгов.

Несмотря на масштабность проявления данного сектора в отечественной экономической системе в этом направлении важно законодательно и институционально обеспечить такую модель взаимодействия секторов, чтобы незаконные виды экономической деятельности в сферах общественных, экономических, финансовых, гражданско-правовых отношений не влияли на функционирование системы государственных закупок услуг.

Обобщая, можно сказать, что закупки государственными предприятиями товаров, работ и услуг – важный элемент обеспечения взаимосвязей между всеми участниками экономической системы рыночного типа хозяйствования.

В целом же институциональная база в системе закупок государственных предприятиями товаров, работ и услуг является совокупностью иерархически централизованно построенных институтов, реализующих функции подготовки, проведения и контроля закупок государственных предприятиями товаров, работ и услуг на основе правил, установленных федеральным законодательством.

В этом контексте целесообразно ввести понятие «организационной структуры управления закупками государственных предприятиями товаров, работ и услуг», где категория структуры определяет построение и внутреннюю форму управленческой системы, а организация характеризует степень становления и развития этой системы. Следовательно, институциональная база представляет собой упорядоченную совокупность взаимосвязанных элементов, функционирующих и развивающихся, как одно целое.

Подход, который предложили В. Лебедев и В. Иванов к рассмотрению категории «организационная структура», который отражает состав подразделений любой системы, взаимосвязи между ними и основан на функции управления, позволяет рассматривать организационную структуру управления закупками государственных предприятиями товарами, работами и услуг как форму распределения задач и принятия управленческих решений определенной административной структурой [1, С. 47].

Таким образом, задачей организации управления закупками государственных предприятиями является построение системы, между элементами которой были бы такие взаимосвязи, которые обеспечивали взаимодействие этих элементов для достижения определенных целей. Главной же целью любого субъекта организационной структуры управления закупок государственных предприятиями товаров, работ и услуг является удовлетворение потребностей населения путем рационального использования средств государственного бюджета.



То есть, с другой стороны, изучая потребности населения страны, региона, города или иного территориального образования, необходимо четко определить и изучить его инфраструктуру, обязательно учитывая учреждения образования, здравоохранения, жилищно-коммунального хозяйства, социального обеспечения, культуры.

Концентрируя внимание исследования на всем организационно-экономическом механизме закупок государственными предприятиями товаров, работ и услуг, целесообразно рассмотреть как субъект так и объект управления. И если под субъектом управления понимают специально созданный аппарат, который охватывает систему органов, учреждений и организаций, реализующих широкий перечень функций управления различными сферами жизни общества и коммуникативных связей государства с другими секторами, то объектом управления, согласно теории управления, являются общественные отношения, которые возникают для обеспечения государством потребностей общества через процесс тендерных закупок услуг.

Учитывая неоднородность определения организационной структуры механизма закупок государственных предприятий товаров, работ и услуг, необходимо выделить несколько уровней его функционирования:

- мегауровень закупок государственных предприятий товаров, работ и услуг – осуществляют международные организации в рамках выполнения задач международных программ и проектов;
- макроуровень закупок государственных предприятий товаров, работ и услуг – осуществляют преимущественно верхние иерархические структуры центральных органов власти, государственных бюджетных и внебюджетных фондов и т. п. с целью выполнения стратегически важных задач и основных функций государства. Сюда, по нашему мнению, целесообразно ввести механизм государственных заказов как составляющую закупок государственных предприятий товаров, работ и услуг;
- мезоуровень закупок государственных предприятий товаров, работ и услуг – проводят на региональном и муниципальном уровне органы исполнительной власти в рамках порученных функций для обеспечения потребностей населения региона;
- микроуровень закупок государственных предприятий товаров, работ и услуг осуществляют государственные учреждения и организации, уполномоченные на получение бюджетных средств, взятие по ним обязательств и осуществление платежей.

Учитывая приведенные уровни закупок государственных предприятий товаров, работ и услуг, институциональное обеспечение деятельности исследуемого механизма охватывает следующие элементы:

- уполномоченный по вопросам управления закупками государственных предприятий товаров, работ и услуг – вышестоящий орган власти, который легитимен принимать нормативно-правовые акты относительно условий функционирования закупок государственных предприятий товаров, работ и услуг в пределах своей компетенции;
- совокупность институциональных единиц государственного сектора, выполняющих функцию контроля и надзора за действительностью функционирования механизма закупок государственных предприятий товаров, работ и услуг;
- совокупность институциональных единиц государственного сектора, которые формируют потребности в услугах в рамках выполнения порученных им функций (обеспечения своих потребностей и нужд населения в пределах своей компетенции);
- совокупность объединений специалистов закупок государственных предприятий, которые непосредственно осуществляют процедуру закупки товаров, работ и услуг согласно требованиям законодательства (на основе законов, положений, распоряжений, инструкций, методики оценки).

Учитывая изложенное, организационную структуру механизма закупок государственных предприятий товаров, работ и услуг можно определить, как совокупность различных институциональных единиц, которые, с одной стороны, закупают товары, работы и услуги для обеспечения своих потребностей и выполнения порученных им функций, а с другой – контролируют процесс закупки в пределах своих полномочий.

С точки зрения системного подхода, действие механизма закупок государственных предприятий товаров, работ и услуг проявляется в

совокупности действия четырех взаимосвязанных и взаимозависимых подсистем:

- организационной – охватывает систему органов общего (формируют потребности в товарах, работах и услугах) и специального (осуществляют контрольную, координационную, консультационную функции) назначения;
- функциональной – охватывает совокупность организационно-экономических средств воздействия (планирование, мониторинг, анализ, контроль, координация, консультирование). Если организационная подсистема состоит лишь из круга обязательных и возможных субъектов данного механизма, то элементы функциональной подсистемы определяют целевую направленность его действия с сочетанием мер по их действенности. К таким элементам относят планирование потребности в закупке товаров, работ и услуг, мониторинг, анализ, аудит и контроль всех операций закупочного процесса. Данные элементы находятся в постоянной внутренней взаимосвязи и зависят от полюса действия составляющих менеджмента как на макро - так и на микроэкономическом уровне, а именно от логистического, кадрового, финансового, информационного, маркетингового, проектного.
- инструментальной – охватывает определенный инструментарий для обеспечения действенности других подсистем и механизма закупок государственных предприятий товаров, работ и услуг в целом (логистический, кадровый, финансовый, информационный). Эти элементы можно условно разделить на две категории: общие, которые используются для всех закупок товаров, работ и услуг за счет средств бюджетной системы, и специальные, которые применяют в зависимости от вида процедуры закупки (конкурентные: открытый конкурс, открытый конкурс с ограничением участием, закрытый конкурс (одноэтапный и с ограниченным участием), открытый аукцион, закрытый аукцион, запрос котировок, запрос предложений, неконкурентные - закупка у единственного поставщика).
- процедурной – охватывает определенную последовательность итераций закупочного процесса в зависимости от выбранных исходных направлений осуществления закупок товаров, работ и услуг (процедура закупки) (табл. 1).

**Таблица 1**  
*Характеристика подсистем механизма закупок государственных предприятий товаров, работ и услуг*

Подсистема	Элементы	Содержание и роль элемента в механизме функционирования государственных закупок услуг
Организационная	Органы общего назначения	Распорядители бюджетных средств, которые формируют потребности в товарах, работах и услугах и осуществляют закупку через тендерные комитеты / комиссии в соответствии с законодательством
	Органы специального назначения	Органы, создающие надлежащее бесперебойное функционирование механизма закупок государственных предприятий товаров, работ и услуг через контрольную (государственный, общественный), консультационную, образовательную функции
Функциональная	Планирование	Определение потребности в закупке товаров, работ и услуг путем анализа сигналов, поступающих из управляющей системы
	Мониторинг	Непрерывное и длительное наблюдение за всеми стадиями и конечным результатом процесса закупки товаров, работ и услуг за бюджетные средства
	Анализ	Применение совокупности способов и приемов исследования системы закупок государственных предприятий товаров, работ и услуг с целью удовлетворения в товарах, работах и услугах и созданию конкурентной среды
	Контроль	Создание системы внутреннего и внешнего надзора по обеспечению прозрачности и эффективности использования системы закупок государственных предприятий товаров, работ и услуг
	Координирование	Применение определенных рычагов влияния с целью предоставления товаров, работ и услуг отдельным секторам экономической системы с помощью закупок товаров, работ и услуг за бюджетные средства своевременно и на максимально выгодных условиях

	Консультирование	Формирование организационных и информационных систем по предоставлению услуг относительно порядка применения тендерного законодательства и осуществления закупочного процесса
Инструментальная	Логистический инструментарий	Создание оптимальной траектории движения финансовых, материальных, человеческих, информационных потоков в системе закупок государственных предприятий товаров, работ и услуг
	Кадровый инструментарий	Обеспечение процесса закупки государственных предприятий товаров, работ и услуг за бюджетные средства узкоспециализированными специалистами и постоянный рост их профильной квалификации
	Финансовый инструментарий	Создание прозрачной и эффективной системы движения финансовых потоков с целью обеспечения потребностей в товарах, работах и услугах
	Информационный инструментарий	Использование современных информационных систем и автоматизация процесса закупок государственных предприятий товаров, работ и услуг на всех стадиях проведения
Процедурная	Маркетинговый инструментарий	Использование классических и специфических приемов маркетинга с целью получения товаров, работ и услуг по минимальной цене, максимальному качеству и в нужное время
	Проектный инструментарий	Обеспечение комплексного и эффективного развития системы закупок государственных предприятий с целью полноценного выполнения ею своих функций
	Статистический инструментарий	Накопление и обработка информации о движении бюджетных средств на всех стадиях закупки товаров, работ и услуг с целью соблюдения принципов функционирования действующего механизма
	Административный аудит	Использование специальных методических приемов и контрольно-ревизионных процедур для упорядоченного и правильного ведения финансово-хозяйственной деятельности заказчика
	Итерационное планирование	Составление взаимно согласованного порядка действий для закупки товаров, работ и услуг
	Коммуникационные связи	Применение различных форм информирования институциональных единиц экономической системы об осуществляемой процедуре закупки
	Начальный набор участников	Применение квалификационного отбора исполнителей через установление квалификационных требований относительно финансового и технологического состояния потенциальных участников
	Обмен процедурной документацией	Предоставление потенциальным участникам тендерной документации и получение тендерных предложений
	Финансового обеспечения	Предоставление участниками различных форм тендерного обеспечения
	Оценивание	Применение поэтапной системы оценки потенциальных участников и предмета закупки
	Договорного взаимодействия	Осуществление акцепта тендерного предложения и заключение договора о закупке с победителем торгов
	Администрирование	Применение определенных рычагов по обеспечению ответственности выполнения условий договора

Взаимозависимость проанализированных подсистем очевидна – без организационной невозможна реализация действия функциональной и инструментальной подсистем, а наличие организационной имеет смысл только при необходимости осуществления определенных функций, используя определенные инструменты и технологии.

Таким образом, под организационно-экономическим механизмом закупок государственных предприятий товаров, работ и услуг будем понимать совокупность форм, методов взаимодействия организационной, функциональной, инструментальной и процедурной подсистем закупок государственных предприятий товаров, работ и услуг, с помощью которых в экономической системе обеспечивают потребность в товарах, работах и услугах хозяйствующих субъектов [2, С. 57-72].

Приведенный перечень услуг свидетельствует о не установлении четких границ государственной собственности, когда есть абсурдная закупка товаров, работ и услуги государством у самого себя, и, с другой стороны, практическое отсутствие применения конкурентных процедур при закупке товаров, работ и услуг за бюджетные средства.

То есть, создание конкурентной среды в отношении товаров, работ и услуг было преимущественно декларативным. Об этом, в частности, свидетельствуют следующие данные об ограниченной доле применения конкурентных процедур при закупке товаров, работ и услуг за бюджетные средства, а именно, достижение оптимального и рационального использования бюджетных средств.

Однако реальной экономии бюджетных средств за это время не было достигнуто, поскольку непонятна, слишком обременительна процедура закупки товаров, работ и услуг (которую согласно требованиям законодательства, должны применять даже для товаров, работ и услуг (например, по заправке картриджа для компьютера и т. п.) часто в стоимостном отношении превышала стоимость товара, работы и услуги. Процедурная сложность процедур торгов на фоне нехватки специалистов в этой сфере вызвали увеличение коррупционных деяний, а отсутствие действенного контроля практически исключала все предусмотренные законодательством позитивные результаты применения механизма государственных закупок услуг.

На втором этапе институционального развития изменения функциональной и процедурной подсистемы механизма закупок государственных предприятий товаров, работ и услуг наиболее эффективно обеспечивали конкуренцию и определенную простоту применения требований законодательства. Однако процедурная подсистема механизма закупок государственных предприятий товаров, работ и услуг показала наибольший удельный вес применения неконкурентных процедур при закупке услуг за бюджетные средства, а, следовательно, несоответствия реальных данных задекларированным приоритетам. Такая ситуация была обусловлена следующими факторами:

- все ограничения сферы применения были определены только относительно предметов закупки товаров, работ и услуг, что при условии отсутствия комплексного законодательного их регулирования сдерживало обеспечение потребностей в данных видах товарах, работ и услуг;
- учитывая специфику и комплексность услуг, в части требований выбора процедур закупок была возможность измельчать определенный предмет закупки (определенный вид товара, работы и услуги), чтобы избежать процедуры открытых торгов;
- отсутствие определения специфики товаров, работ и услуг при разработке тендерной документации, квалификационных требований увеличивало количество жалоб и отмены торгов именно по данному предмету закупки;
- отсутствие дифференцированного подхода к установлению удельного веса ценового критерия приводило к частому получению товаров, работ и услуг невысокого качества, от исполнителя без должного опыта и квалификации.

На третьем этапе институционального развития механизма закупок государственных предприятий в очередной раз законодательно обоснованы приоритетность его применения только для эффективного расходования бюджетных средств и создание конкурентной среды на рынке товаров, работ услуг. Данный механизм даже потенциально не рассматривают как возможный инструмент выполнения функций государства в экономической или социальной сфере, поскольку для данного этапа характерно следующее:

- очередное ограничение сферы применения механизма государственных закупок услуг по образовательным услугам;
- распыление функций уполномоченного органа через создание общественной организации с аналогичными функциями;
- техническая ограниченность информационной системы подачи информации о торгах (нет системы криптографии, цифровой подписи).

Четвертый этап институционального развития механизма закупок государственных предприятий товаров, работ и услуг в направлении уточнения приоритетных составляющих функционирования характерен лишь определением усиления предотвращения коррупции в данном направлении и усилением контрольной функции со стороны организационной структуры управления. Изменения в процедурной подсистеме, которые являются слишком регламентированными и несинхронными по выполнению основных целей механизма, лишь усилили нестабильность его функционирования.

Пятый этап институционального развития механизма закупок государственных предприятий товаров, работ и услуг в своей процедурной и функциональной подсистеме направлен на действенность механизма закупок государственных предприятий товаров, работ и услуг в тех приоритетных пределах, которые были установлены на первом этапе развития механизма [3].

Еще одной характерной чертой, является уточнение первоначальных стоимостных границ применения системы закупок для различных видов распорядителей бюджетных средств, поскольку для организаций, осуществлявших закупки из федерального или муниципальных бюджетов, начинали применять для закупки товаров, работ и услуг от 200000 рублей. Дифференцированный подход к осуществлению закупок государственных предприятий товаров, работ и услуг свидетельствует об усилении внешнего контроля за использованием средств именно федерально и муниципального бюджетов.

Предпосылками наступления шестого этапа развития системы закупок государственных предприятий товаров, работ и услуг была необходимость уточнения приоритетов в осуществлении торгов через законодательное внедрение инструментов обеспечения прозрачности и равенства условий проведения торгов для всех распорядителей бюджетных средств. Следовательно, требования в п. 4 ч. 1 ст. 93 Федерального закона № 44-ФЗ указано, на какую сумму можно заключать прямые договоры в 2022 году, - до 600 000 рублей [4].

А годовой объем закупок по этому основанию - не выше 2 млн руб. или не превышает 10% от СГОЗ и составляет не более 50 млн руб. Эти ограничения годового объема недействительны для процедур, проводимых заказчиками для обеспечения муниципальных нужд сельских поселений [5].

На наш взгляд, дальнейшее развитие институциональной базы закупок государственных предприятий товаров, работ и услуг целесообразно направить в расширение границ действия законодательства в сфере контрактной системы, применении дифференцированного подхода к закупке товаров, работ и услуг и содействию информатизации процесса закупки за бюджетные средства в целом.

#### Литература

1. Иванов В. Организация управления госзакупками / В. Иванов, В. Лебедев // *Экономист*. – 2001. – №10. – С. 47 – 48.
2. Система государственных закупок: теоретический и практический аспекты : монография / Л. И. Юзвович, Н. Ю. Исакова, Ю. В. Истомина и др. ; под ред. Л. И. Юзвович, Н. Ю. Исаковой. – Екатеринбург : Изд-во Урал. ун-та, 2019. – С. 57-72.
3. Фролова О. А. Актуальные вопросы организации процесса закупок товаров, работ и услуг бюджетными организациями в условиях современной экономической ситуации, нацеленной на обеспечение экономической безопасности страны / О. А. Фролова, В. А. Макарычев, И. Д. Яшина // *Вестник евразийской науки*. – 2023. – Т. 15. – № 1. [Электронный ресурс]. – Режим доступа открытый: <https://esj.today/PDF/61FAVN123.pdf>
4. Федеральный закон «О контрактной системе в сфере закупок товаров, работ, услуг для обеспечения государственных и муниципальных нужд» от 05.04.2013 N 44-ФЗ [Электронный ресурс]. – Режим доступа открытый: [https://www.consultant.ru/document/cons\\_doc\\_LAW\\_144624/?ysclid=lwvs9km4qb596064427](https://www.consultant.ru/document/cons_doc_LAW_144624/?ysclid=lwvs9km4qb596064427)
5. Госзакупки шаг за шагом Как заключить прямой контракт в 2022 году [Электронный ресурс]. – Режим доступа открытый: <https://goscontract.info/shkola-goszakupok/kak-zaklyuchit-pryamoy-kontrakt>

#### The institutional framework of the procurement mechanism of state-owned enterprises in the service sector

Zhevakin V.S.,

Lugansk State University named after Vladimir Dal

The procurement system of state-owned enterprises for goods, works and services acts as a set of legislatively, institutionally ordered relationships between sectors of the economic system regarding the provision of goods, works and services for budgetary funds, the main elements of which are its subsystems: technical and economic, socio-economic, organizational and economic, industrial relations, which are in close contact relationships and dependencies. Thus, it is advisable to consider the public influence of the procurement mechanism of state-owned enterprises for goods, works and services as a set of hierarchically interrelated effects, the logical and phased manifestation of which is demonstrated by the pyramid of functional purpose of procurement of state-owned enterprises for goods, works and services.

Along with the existing developments in the field of methodology and methodology for studying the procurement mechanism of state-owned enterprises of goods, works and services, there are a number of unexplored key positions of the functional operation of the procurement mechanism of state-owned enterprises of goods, works and services, which, in turn, requires the use of certain principles, approaches, research methods according to the laws and patterns of development and functioning organizational and economic systems, which include the procurement system of state-owned enterprises for goods, works and services.

Keywords: institutional framework, procurement mechanism of state-owned enterprises, service sector, patterns, public policy.

#### References

1. Ivanov V. Organization of public procurement management / V. Ivanov, V. Lebedev // *Economist*. – 2001. – No. 10. – P. 47 – 48.
2. The system of public procurement: theoretical and practical aspects: monograph / L. I. Yuzvovich, N. Yu. Isakova, Yu. V. Istomina, etc.; edited by L. I. Yuzvovich, N. Yu. Isakova. – Ekaterinburg: Ural Publishing House. Univ., 2019. – pp. 57-72.
3. Frolova O. A. Topical issues of organizing the process of procurement of goods, works and services by budgetary organizations in the modern economic situation aimed at ensuring the economic security of the country / O. A. Frolova, V. A. Makarychev, I. D. Yashina // *Bulletin of Eurasian Science*. – 2023. – T. 15. – No. 1. [Electronic resource]. – Open access mode: <https://esj.today/PDF/61FAVN123.pdf>
4. Federal Law "On the contract system in the field of procurement of goods, works, services to meet state and municipal needs" dated 04/05/2013 N 44-FZ [Electronic resource]. – Open access mode: [https://www.consultant.ru/document/cons\\_doc\\_LAW\\_144624/?ysclid=lwvs9km4qb596064427](https://www.consultant.ru/document/cons_doc_LAW_144624/?ysclid=lwvs9km4qb596064427)
5. Government procurement step by step How to conclude a direct contract in 2022 [Electronic resource]. – Open access mode: <https://goscontract.info/shkola-goszakupok/kak-zaklyuchit-pryamoy-kontrakt>

# Принципы стандарта комплексного развития территорий, необходимые для повышения инвестиционной привлекательности мегаполиса

**Зелиско Алексей Павлович**

аспирант кафедры оценочной деятельности и корпоративных финансов, Университет «Синергия», 2207058@mail.ru

В статье рассматриваются инвестиции как необходимые условия для развития бизнеса в мегаполисе и комплексного развития территорий мегаполиса. Автор подчеркивает, что важным фактором, влияющим на инвестиционную привлекательность мегаполиса, является объем инвестиций в денежном выражении и направление их вложения.

В работе проведено исследование понятия инвестиций, его смысловой нагрузки. В макроэкономике инвестиции представляют вложение капитала в отрасли, в микроэкономике инвестиции — это вложение собственных или привлеченных финансовых ресурсов, приносящих прибыль, в финансах инвестиции представляют собой вложения в реальные или финансовые активы с целью получения дохода в будущем.

Автором сформулированы принципы стандарта комплексного развития территорий, необходимые для повышения инвестиционной привлекательности мегаполиса, в том числе функциональное разнообразие, компактная и плотная застройка, безопасность и здоровье, комфорт помещений, гибкость и автономность, комфортное жилье.

**Ключевые слова:** инвестиции, мегаполис, комплексное развитие территорий, принципы КРТ

Благоприятные условия для развития бизнеса обеспечиваются благодаря значительному притоку инвестиционных ресурсов из мегаполиса. Благодаря инновациям, которые создаются благодаря привлечению квалифицированных кадров, работающим в ведущих вузах страны, а также становлению инновационных производств в городе, происходит диверсификация экономики мегаполиса.

Диверсификация экономики также активно происходит в мегаполисе. Развитие различных видов экономической деятельности в мегаполисе происходит динамично. Новые виды деятельности появляются благодаря быстрому развитию технологий.

Важным фактором, влияющим на инвестиционную привлекательность мегаполиса, является объем инвестиций в денежном выражении и направление их вложения.

По словам П. Массе, инвестирование - это ожидаемое удовлетворение в будущем инвестиционных благ [7].

Английские ученые У. Шарп, Г. Александер и Дж. Бейли под инвестициями рассматривают отчуждение денег в настоящий период ради получения выгоды в будущем [11].

Мэнкью Н. Г. в качестве инвестиций рассматривает понесенные расходы на материальные средства и оборудование, которые позволяют получить больше товаров в будущем [8].

И. А. Бланк придерживается аналогичной точки зрения, отличие его подхода заключается в получении эффекта от вложенных инвестиций. Бланк отмечает решение социальных задач, кроме производственных [2].

А. В. Воронцовский понимает инвестиции как «деятельность инвестора, направленная на достижение своих долгосрочных целей, не связанных с текущим потреблением, которая основывается на вложении (расходах) собственного и заемного капитала» [4].

С точки зрения Б. А. Колтынюка инвестиции – «долгосрочное вложение экономических ресурсов в целях создания и получения чистой прибыли в будущем, превышающей общий начальный вложенный капитал» [5].

А.С. Нешиной представляет инвестиции как «долгосрочные вложения денежных средств и иного капитала в собственной стране или за рубежом в объекты различной деятельности, предпринимательские проекты, социально-экономические программы, инновационные проекты в целях получения дохода или иного полезного эффекта» [10].

Анализируя понятие «инвестиции» в историческом аспекте его развития в России следует отметить, что в середине 80-х годов это понятие стало использоваться в экономике и праве.

Развитие и популярность инвестиций в экономике получили в последующем более широкое распространение, что потребовало заключения понятия «инвестиции» на законодательном уровне. В результате «инвестиции» рассматривались как капиталовложения в процессе движения стоимости от инвестора к потребителю инвестиционных ресурсов направляемых на восстановление основных средств, их покупки с целью развития предприятия. Из доступных определений можно выделить следующее: «Инвестиции - это процесс расходования живой и овеществленной рабочей силы для создания производственных мощностей, и с ее помощью в процессе производства живая рабочая сила создает больше ценности, чем потребляет» [6].

В отечественной литературе, определение инвестиций как категории впервые дает Н.Н. Вознесенская: «инвестиции - это положение и понимание средств иностранными инвесторами, для которых хозяйственной деятельности обязательным является Производственная деятельность иностранного элемента, направленная на согласованное и целенаправленное использование этих средств, такая деятельность ве-

дет к созданию условного производственных мощностей, которые способствуют развитию экономики молодого государства, повышению его экономического потенциала» [3]. Из этого определения ясно, что автор стремится дать как можно более полное определение этому понятию в области международных экономических отношений.

В различных научных сферах понятия «инвестиции» имеет разную смысловую нагрузку:

- В макроэкономике инвестиции представляют вложение капитала в отрасли, предприятия, приносящие эффект в приросте рабочих мест, ВВП, снижения цены на товары и услуги;

- В микроэкономике инвестиции — это вложение собственных или привлеченных финансовых ресурсов, приносящих прибыль или иной полезный эффект предприятию;

- В финансах инвестиции представляют собой вложения в реальные или финансовые активы с целью получения дохода в будущем.

В глобальном подходе инвестиции рассматривают как источник приращения вложенных средств сегодня в будущем. Обычно с этим процессом связаны два фактора – время и риск. Вкладывая деньги в определенной сумме, следует понимать, что вознаграждение придет позже, а стоимость заранее не известна.

Инвестиции - это все виды инвестиций, которые инвестируются в доход (прибыль), экономические выгоды в целом, выгодное размещение капитала, то есть все виды материальной собственности, а также предпринимательская и другие виды деятельности. В результате получается экономия, которая служит источником инвестиций.

Объем генерируемых инвестиций определяет тип восстановления экономики: простое, расширенное или суженное. Основным показателем в данном случае является показатель чистых инвестиций.

Инвестиционный процесс в экономике - это сегмент процесса общественного производства, который существует в виде совокупности общественных отношений относительно его производительных сил (то есть ресурсов самого процесса регенерации) и его части продукта общества, направленного на обновление производственных отношений.

На уровне субъекта Российской Федерации реализуется инвестиционная политика, направленная на привлечение инвестиций и определение приоритетов их эффективного использования в интересах жителей города и инвесторов [9]. Социальное и экономическое развитие мегаполиса должно решаться с помощью инвестиционной политики, направленной на решение стратегических и тактических задач. В первую очередь, необходимо сконцентрировать инвестиционные ресурсы в наиболее инновационной сфере, способной обеспечить расширение регионального воспроизводства, а во вторую - осуществлять структурные изменения в региональных и отраслевых хозяйствах.

Несмотря на колоссальную законодательную работу, комплексное развитие территорий началось сравнительно недавно. Регионам уже сегодня предоставляется возможность для обновления облика населенных пунктов и создания комфортной городской среды. Проекты, направленные на решение социальных проблем переселенцев, имеют большое значение.

В процессе, связанном с инвестиционной деятельностью в регионе, необходимо учитывать как внешние и внутренние факторы мегаполиса, так объективные и субъективные факторы. Возможность изменяться лежит в основе их разделения. Для инвестора наиболее эффективное использование ресурсов мегаполиса может быть достигнуто благодаря определенным мерам, а географические условия - нет. Закону г. Москвы № 54, регулирующему инвестиционную политику и государственную поддержку участников инвестиционной деятельности, в городе Москве осуществляется реализация инвестиционной политики.

Система мер, направленная на устойчивое финансовое и экономическое развитие мегаполиса в период с 2012 по 2018 год, характеризуется стабильной бюджетной политикой, прозрачной налоговой и прозрачной тарифной политикой, адекватным государственным заказом и эффективным управлением имуществом.

Комплексное развитие территорий (КРТ) представляет собой мероприятия, направленные на новое благоустройство и восстановление среды обитания граждан, а также территорий общего пользования [1]. Обновленное понятие КРТ было внесено Федеральным законом от 30.12.2020 г. № 494-ФЗ «О внесении изменений в Градостроительный

кодекс Российской Федерации и отдельные законодательные акты Российской Федерации в целях обеспечения комплексного развития территорий».

КРТ мегаполиса не должно сводиться только к постройке жилого квартала, необходимо дополнительно создавать объекты социальной инфраструктуры, объектов торговли, доступности транспортной инфраструктуры, объектов досуга и отдыха. Только комплекс представленных инфраструктурных объектов позволяет говорить о комфорте проживания населения в мегаполисе.

К сожалению не все представленные условия для комфортного проживания в мегаполисе сегодня выполняются, причиной тому выступают слабая подготовка проектов со стороны девелоперов и бизнеса ввиду недостаточно доступа необходимой для разработки проектов информации. В этой связи цифровизация процессов управления мегаполисом выступает одним из факторов решения данных проблем.

В этой связи следует выделить следующие принципы стандарта комплексного развития территорий (рисунок 1):

- функциональное разнообразие;
- компактная и плотная застройка;
- безопасность и здоровье;
- комфорт помещений;
- гибкость и автономность;
- комфортное жилье.



Рисунок 1 – Принципы стандарта комплексного развития территорий  
Составлено автором на основе данных

Предложенные на рисунке 1 принципы КРТ позволяют решить проблемы развития мегаполисов в России, но для этого должна быть создана единая информационная платформа, которая позволит освоению территорий и их развитию в будущем.

#### Литература

1. Градостроительный кодекс РФ от 29.12.2004 № 190-ФЗ [Электронный ресурс]. Режим доступа: [http://www.consultant.ru/document/cons\\_doc\\_LAW\\_51040/](http://www.consultant.ru/document/cons_doc_LAW_51040/)
2. Бланк, И. А. Инвестиционный менеджмент [Текст] : учебный курс / И. А. Бланк. - [Москва] : Ника-Центр ; Киев : Эльга, 2002. - 448 с.
3. Вознесенская, Н. Н. Иностранные инвестиции и смешанные предприятия в странах Африки. М., 1975. - С. 26-32

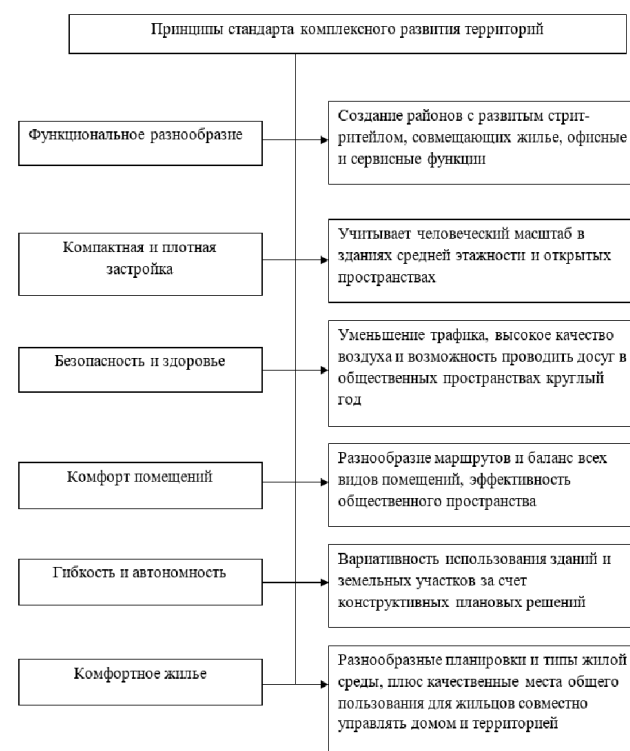
4. Воронцовский, А.В. Инвестиции и финансирование. Методы оценки и обоснования – СПб.: ИД Санкт-Петербургского государственного университета, 2003. – 528 с.
5. Колтынюк, Б.А. Инвестиционные проекты: Учебник. – СПб.: Изд-во Михайлова В.А., 2000. – 422 с.
6. Кулагин, П. И., Пельман, М. Г. Управление инвестиционным процессом в европейских странах СЭВ. М., 1979. - С. 7
7. Массе, П. Критерии и методы оптимального определения капиталовложений. М., Статистика, 1971
8. Мэнкью, Н. Грегори. Принципы экономики / Н. Грегори Мэнкью; Пер. с англ.: В. Кузин и др. - СПб. и др : Питер, 1999. - 780 с.
9. Огородников, В. И. Инвестиционная политика: учебное пособие. - Новосибирск, 2014. – С.76.
10. Нешиной, А. С. Инвестиции: Учебник – М.: ИТК «Дашков и К», 2007. – 372
11. Шарп, У. Ф. Инвестиции : Пер. с англ. / Уильям Ф. Шарп, Гордон Дж. Александер, Джеффри В. Бэйли. - Москва : ИНФРА-М : НФПК NTF", 1997. - X, 1024 с.

**Principles of the standard for integrated development of territories necessary to increase the investment attractiveness of a mega city**

**Zelisko A.P.**

Synergy University

The article examines investments as necessary conditions for business development in a metropolis and the integrated development of metropolitan areas. The author emphasizes that an important factor influencing the investment attractiveness of a metropolis is the volume of investment in monetary terms and the direction of their investment.

The paper conducts a study of the concept of investment and its semantic load. In macroeconomics, investments represent the investment of capital in an industry; in microeconomics, investments are the investments of one's own or attracted financial resources that generate profit; in finance, investments are investments in real or financial assets with the aim of generating income in the future.

The author has formulated the principles of the standard for integrated development of territories necessary to increase the investment attractiveness of a metropolis, including functional diversity, compact and dense development, safety and health, indoor comfort, flexibility and autonomy, comfortable housing.

Keywords: investments, metropolis, integrated development of territories, IDT principles

**References**

1. Town Planning Code of the Russian Federation dated December 29, 2004 No. 190-FZ [Electronic resource]. Access mode: [http://www.consultant.ru/document/cons\\_doc\\_LAW\\_51040/](http://www.consultant.ru/document/cons_doc_LAW_51040/)
2. Blank, I. A. Investment management [Text]: training course / I. A. Blank. - [Moscow]: Nika-Center; Kyiv: Elga, 2002. - 448 p.
3. Voznesenskaya, N. N. Foreign investments and mixed enterprises in African countries. M., 1975. - P. 26-32
4. Vorontsovsky, A.V. Investments and financing. Methods of assessment and justification - St. Petersburg: Publishing House of St. Petersburg State University, 2003. - 528 p.
5. Koltynyuk, B.A. Investment projects: Textbook. – St. Petersburg: Publishing house of Mikhailov V.A., 2000. – 422 p.
6. Kulagin, P. I., Pelman, M. G. Management of the investment process in European CMEA countries. M., 1979. - P. 7
7. Masse, P. Criteria and methods for optimal determination of capital investments. M., Statistics, 1971
8. Mankiw, N. Gregory. Principles of Economics / N. Gregory Mankiw; Per. from English: V. Kuzin et al. - St. Petersburg. and others: Peter, 1999. - 780 p.
9. Ogorodnikov, V.I. Investment policy: textbook. - Novosibirsk, 2014. – P.76.
10. Neshitoy, A. S. Investments: Textbook - M.: ITK "Dashkov and K", 2007. - 372
11. Sharp, W. F. Investments: Trans. from English / William F. Sharp, Gordon J. Alexander, Jeffrey W. Bailey. - Moscow: INFRA-M: NFPC NTF", 1997. - X, 1024 p.

# Сущность, понятие и актуальная проблематика социальных инвестиций

**Кальчинскас Влад Витальевич**

аспирант кафедры менеджмента и инноваций, Санкт-Петербургский государственный экономический университет, ozthgrtcn@gmail.com

В настоящее время проблема эффективного развития регионов РФ занимает одно из главенствующих мест в политике государства. Привлечение инвестиций для решения социально-значимых вопросов является частью решения указанной проблемы, в связи с чем становится актуален вопрос изучения социальных инвестиций. В данной работе выполняется исследование авторских и нормативных определений понятия «социальные инвестиции», выявляются его наиболее важные характеристики, а также рассматривается актуальная проблематика в исследуемой области и ключевые направления развития социального инвестирования. Выявлено, что социальные инвестиции можно понимать двояко: как государственную политику и как непосредственные капиталовложения. В первом случае целью социальных инвестиций является предотвращение наступления негативных социальных эффектов для общества, во втором – достижение измеримого социального эффекта наряду с экономическим.

**Ключевые слова:** государственная социальная политика, региональная экономическая политика, социальные инвестиции, социальный эффект, сущность социальных инвестиций.

На сегодняшний день проблема эффективного развития регионов Российской Федерации занимает одно из центральных мест в политике государства. Частью решения этой проблемы является привлечение необходимых инвестиций, в том числе и социальных, для достижения требуемого уровня социально-экономического регионального развития.

В рамках данной работы проведен анализ разнообразных источников, среди которых присутствуют как нормативные акты ряда государств, так и научные статьи. Анализ был направлен на поиск авторских и нормативных определений понятия «социальные инвестиции», выявление наиболее важных по мнению авторов и с нормативной точки зрения характеристик, которые присущи социальным инвестициям, а также на выявление актуальной проблематики в исследуемой области, ключевых направлений развития социальных инвестиций. Средствами анализа выступили поисковые системы платформ eLIBRARY.RU, Lens.org и Google Scholar.

При поиске актуальных и фундаментальных работ, написанных в рамках тематики социального инвестирования, была поставлена задача найти, какие определения даются понятию «социальные инвестиции» в научном сообществе. Так, если обращаться к актуальным отечественным диссертационным исследованиям в этой области, можно обнаружить, что авторы по-разному относятся к определению рассматриваемого понятия.

А. Nemerijck, к примеру, пишет о социальных инвестициях как о способе устройства государственной политики, а также рассматривает разницу между понятиями «социальные инвестиции» и «социальная защита». По его мнению, тогда как первая политика направлена на предотвращение негативных социальных эффектов, вторая ставит своей целью компенсировать уже нанесенный вред в социальной сфере [16, с. 482]. Одним из перспективных направлений для изучения социальных инвестиций автор видит проработку концепции «мультипликатора социальных инвестиций в течение всей жизни», согласно которому взаимосвязанные политики в отношении социального благосостояния приносят гораздо больший эффект, чем разрозненное регулирование.

В. Cantillon в своей работе также рассматривает социальные инвестиции как государственную политику, однако, в авторском контексте появляется понятие «государство социальных инвестиций» как развитие концепции государства всеобщего благосостояния [13, с. 443]. В понимании автора ключевой особенностью социальных инвестиций является не создание равноправия, а формирование равных возможностей для всех.

В другой своей работе В. Cantillon отмечает наиболее сложные проблемы, которые существуют сегодня применительно к осуществлению социальных инвестиций: обеспечение защищенности людей с ограниченными возможностями и их опекунов, а также детей, проживающих в бедных семьях [14, с. 561]. Решением обозначенных проблем, по мнению автора, является реформа регулирования рынка труда таким образом, чтобы предоставлять всем равные возможности.

Далее рассмотрим работу Garritzmann J. L., где автор вновь трактует термин «социальные инвестиции» как способ организации государственной политики. В рамках исследования автор доказывает, что в настоящее время социальная политика, направленная на постоянное превентивное обеспечение благосостояния граждан, является наиболее предпочтительной среди граждан всех европейских стран [15, с. 858].

Следующий автор уже иначе подходит к определению социальных инвестиций. Hailey J. рассматривает социальные инвестиции как один из способов организации деятельности «компаний гражданского общества», т.е. негосударственных, часто некоммерческих организаций,

осуществляющих социально-полезную деятельность. В случае применения такими обществами социальных инвестиций они находят фирму, которая финансирует их деятельность в обмен на выполнение для нее определенных задач, или же сами формируют компанию, которая существует на принципах социального предпринимательства [17, с. 581].

К. Kuitto в свою очередь вновь, наряду с представленными выше авторами, подходит к рассмотрению социальных инвестиций как государственной политики в социальной сфере. Однако, автор, сравнивая расходы различных европейских стран на социальные инвестиции и на традиционно используемую компенсацию расходов на социальное обеспечение, приходит к выводу, что равномерные расходы на обе политики, – согласно исследованию, это активно применяется в нордических странах, – дают наилучший результат и улучшают благосостояние всех граждан [19, с. 450].

В следующей работе автором понятие «социальные инвестиции» рассматривается вкрупне с понятием «социальное предпринимательство». J. Jenson указывает, что новейшие государственные политики должны быть сформированы с учетом обязательного участия социальных предпринимателей, которые помогают финансировать проекты, направленные на достижение социальных эффектов [18, с. 43]. Также автором отмечается, что осуществление социальных инвестиций при участии социальных предпринимателей направлено на достижение не только социальных, но и экономических результатов.

T. Busch наряду с другими авторами в своей работе указывает на отсутствие равенства между ESG принципами и сущностью социальных инвестиций [12, с. 10]. Авторы делают акцент на необходимости перехода от инвестиций в компании, которые придерживаются ESG повестки к социальным инвестициям, которые обеспечивают измеримый социальный эффект.

M. Biasin и другие определяют социальные инвестиции как ситуацию, когда инвестор пытается максимизировать прибыль при одновременном удовлетворении конкретных социальных и средовых потребностей общества [11, с. 1]. Здесь впервые видна формулировка о необходимости не просто достигнуть любого финансового результата в ходе осуществления социальных инвестиций, а максимизировать такой результат.

К. E. Wilson указывает на многообразие терминов, сложившихся в отношении понятия «социальные инвестиции». Он разделяет следующие отличные понятия: «социальные инвестиции», «значимые инвестиции» и «социально-значимые инвестиции» [20, с. 7]. При этом наиболее явно необходимость иметь социальный эффект, по мнению автора, прослеживается в понятии «социальные инвестиции», которое применяется в европейских странах для обозначения непосредственно денежных вложений.

Обращаясь к отечественному опыту, можно заметить, что в наиболее актуальных исследованиях чаще всего речь идет о социальной ответственности и значимых инвестициях. Так, например, Е.О. Вострикова отождествляет ESG инвестиции и социально-ответственные инвестиции. [3, с. 127].

Н.А. Львова также использует сходное понятие «ответственные инвестиции». Автор при этом указывает, что высокий уровень бюджетного и банковского финансирования замедляет внедрение практики ответственного инвестирования в России, а в качестве приоритетных направлений исследований указывает вопросы мотивации инвесторов для участия в социальных инвестициях [5, с. 64].

К.С. Хачатурян в своем исследовании указывает на все большее распространение социально-ответственных инвестиций, одной из главных целей которых, помимо получения прибыли, является максимально полный учет интересов третьих сторон [9, с. 109–110]. Упоминается автором и термин «социальные инвестиции», однако, не находит полного описания в работе.

T.B. Чубарова единственная из отобранных для анализа отечественных авторов, кто рассматривает социальные инвестиции как направление в социальной политике. Она вслед за ведущими западными учеными указывает: «В современном виде они представляют собой компромисс между государственным и рыночным подходом к социальной сфере в экономической теории, который подчеркивает производительную роль социальной политики» [10, с. 25].

С.Н. Найден в своем исследовании ставит проблему осуществления социальных инвестиций как вопрос формирования особой государственной бюджетной политики [6, с. 225]. Автор показывает, что наиболее эффективными социальными инвестициями из регионального бюджета в развитие человеческого капитала являются на среднесрочном горизонте около 3 лет, т.е. единственный из рассмотренных исследователей указывает на срочность эффекта от социальных инвестиций, финансируемых государством.

Е.О. Азизи и А.М. Панкрухина одновременно выделяют термин импакт-инвестиции, отличие которого от социального инвестирования в первой работе определяется следующим образом: «импакт подразумевает устойчивое и долгосрочное изменение в общественных процессах, а не просто создание общественного блага» [2, с. 7].

А.М. Панкрухина определяет импакт-инвестиции так же, как и Международная организация импакт-инвесторов: как «инвестиции, осуществляемые с намерением обеспечить положительное, измеримое социальное и экологическое воздействие наряду с финансовой отдачей» [7, с. 6].

Г.М. Квон указывает на одну из главных проблем, связанных с социальными инвестициями: в настоящий момент анализ «социального благополучия населения в рамках стратегических документов затруднен в связи отсутствием единой системы индикаторов, разным горизонтом планирования и сроками разработки стратегий» [4, с. 2088].

В.В. Савина же, в отличие от коллег, обращается к социальным инвестициям как к форме взаимодействия государства и бизнеса. При этом указывает, что ведущую роль в таком партнерстве должны играть коммерческие структуры [8, с. 262].

Рассматривая понятие «социальные инвестиции» с нормативной точки зрения, можно обнаружить, что в отечественном законодательстве не закреплён данный термин. Однако, узаконено родственное понятие «социальное предпринимательство».

Так, в ст. 3 Федерального закона от 24.07.2007 N 209-ФЗ «О развитии малого и среднего предпринимательства в Российской Федерации» дается следующее его определение: «это предпринимательская деятельность, направленная на достижение общественно полезных целей, способствующая решению социальных проблем граждан и общества» [1].

Если обращаться к опыту нормативного закрепления понятия «социальные инвестиции», то, к примеру, в Европейском Союзе в Сообщении Комиссии Европейскому Парламенту, Совету, Европейскому Экономическому и Социальному Комитету и Комитету Регионов касательно социальных инвестиций в интересах роста и сплоченности, включая создание Европейского социального фонда на 2014–2020 годы указывается, что социальные инвестиции понимаются как государственная политика, направленная на «подготовку людей к встрече с жизненными рисками, а не на то, чтобы справиться с последствиями реализации таких рисков» [24]. Здесь четко прослеживается целеполагание таких социальных политик и их понимание европейскими странами.

В Великобритании же определение социальных инвестиций закрепляется на законодательном уровне. В Акте о благотворительности (защита и социальные инвестиции) дается следующее определение социальных инвестиций: «это использование возвратных финансовых средств, вложенных в социальную организацию, чтобы помочь ей достичь своих целей и увеличить ее влияние на общество» [22]. При этом указываются целевое использование таких средств: приобретение оборотного капитала, новых внеоборотных активов или в целом для развития бизнеса.

В Австралии в Дискуссионной статье на тему инвестиций с социальным эффектом, подготовленной Правительством, инвестиции в социальную сферу называются такими, «которые осуществляются с целью создания поддающихся измерению социальных и/или экологических последствий в дополнение к финансовой отдаче» [23]. То есть вновь отчетливо прослеживается двойственный характер социальных инвестиций, которые не могут быть осуществлены без экономического эффекта.

Обращаясь к опыту Канады, можно обнаружить, что, согласно Руководству по благотворительности и социальным инвестициям, нормативная позиция выражена следующим образом: «социальные инве-



стиции означают использование благотворительных фондов непосредственно для достижения своих целей и получения финансовой отдачи) и «социальные инвестиции образуют нечто среднее между благотворительными расходами с одной стороны и обычными инвестициями с другой» [21]. Здесь опять видно четкое выделение необходимости наличия финансовой отдачи от осуществления инвестиций как основной характеристики социальных инвестиций.

Для того, чтобы точно и емко определить социальные инвестиции, имеет смысл проанализировать все результаты, которые были получены в ходе рассмотрения научных статей и опыта нормативного регулирования ряда стран по заданной тематике. С нормативной точки зрения, понятие «социальные инвестиции» в настоящий момент не закреплено в законодательстве множества государств или государственных объединений, что отражено в таблице 1.

**Таблица 1**  
**Закрепление понятия «социальные инвестиции» в законодательстве различных государств**

Государство или объединение	Понятие социальных инвестиций не закреплено в нормативно-правовых актах	Понятие социальных инвестиций закреплено в нормативных правительственных актах	Понятие социальных инвестиций закреплено в нормативно-правовых актах
Австралия		X	
Великобритания			X
Европейский Союз		X	
Канада		X	
Россия	X		

Составлено автором по данным [20-24]

Как видно из представленных данных, с нормативной точки зрения сформировалась двоякая ситуация. Так, понятие «социальные инвестиции» до сих пор не закреплено в законодательстве подавляющего большинства стран мира, включая европейские, притом, что именно в Евросоюзе уже с 2015 года реализуются масштабные программы социальных инвестиций в виде отдельных социальных политик. Лидером в данной области можно считать Великобританию, которая напрямую в законодательном акте дает определение социальных инвестиций, указывая при этом на их двойственную социально-экономическую природу.

С другой стороны, каждая страна так или иначе подходит к определению сходных понятий или закрепляет непосредственно понятие «социальные инвестиции» в разнообразных отчетах и статьях, готовящихся государственными органами. В Российской Федерации закрепление понятия «социальные инвестиции» в нормативно-правовых актах отсутствует.

Теперь обратимся к исследованию академического опыта, сформировавшегося в области социальных инвестиций. В силу разнородности материала, целей и задач, которые стояли перед исследователями, чьи труды рассматриваются в данной работе, было принято решение проводить анализ каждой статьи по трем основным аспектам:

- сущность или основные особенности, которые выделяются в отношении понятия «социальные инвестиции»;
- проблемы, актуальные для социального инвестирования;
- пути решения проблем (если таковые были указаны автором) или направления развития социального инвестирования.

Если какой-то из обозначенных аспектов не рассматривается в статье, это указано с помощью знака «X». Результаты анализа представлены в таблице 2.

**Таблица 2**  
**Анализ научных статей по тематике социальных инвестиций**

Автор	Сущность или отдельные особенности социальных инвестиций	Проблемы социальных инвестиций	Пути решения проблем (при наличии) или направления развития социальных инвестиций
A. Hemerijck	Государственная политика, направленная на предотвращение негативных социальных эффектов	Разрозненность социальных политик	Расчет совокупного влияния социальных политик на население
B. Cantillon	Государственная политика, направленная на	Обеспечение защиты детей из	Реформа мер регулирования рынка труда

	создание равных возможностей для каждого	бедных семей, людей с ограниченными возможностями и их опекунов	
J. L. Garritzmann	Государственная политика, направленная на предотвращение негативных социальных эффектов	X	X
J. Hailey	Способ организации деятельности негосударственных организаций, осуществляющих социально-полезную деятельность, денежные вложения осуществляются заинтересованными коммерческими организациями или социальными предприятиями	X	X
K. Kuitto	Государственная социальная политика	X	Одновременное использование социальных инвестиций и социального обеспечения для достижения наилучшего эффекта
J. Jenson	Инвестиции, осуществляемые социальными предпринимателями, направленные на достижение социального и экономического эффектов одновременно	X	X
T. Busch	В отличие от соблюдения принципов ESG, приносят измеримый социальный эффект	X	X
M. Biasin	Инвестиции, направленные на удовлетворение конкретных социальных и средовых потребностей общества, достижение социального эффекта при максимизации прибыли	X	X
K. E. Wilson	Разделяются на несколько видов, каждый из которых подразумевает различный уровень приоритетности достижения социального эффекта наряду с экономическим	Разнообразие трактовок термина «социальные инвестиции»	X
E. O. Вострикова	Денежные вложения, осуществляемые в форме ESG-инвестиций или социально-ответственных инвестиций	X	X
H. A. Львова	Денежные вложения, осуществляемые в форме социально-ответственных инвестиций	Высокий уровень бюджетного финансирования замедляет внедрение практики ответственного инвестирования в России	Разработка мер стимулирования частных инвесторов для участия в социальных инвестициях
K. C. Хачатурян	Денежные вложения, осуществляемые в форме социально-ответственных инвестиций при учете интересов третьих сторон	X	X
T. В. Чубарова	Одно из направлений в государственной социальной политике	X	X
C. H. Найден	Одно из направлений государственной бюджетной политики, имеющее отсроченный социальный эффект	X	X
E. O. Азизи	Инвестиции, результат которых выражен в устойчивых и долгосрочных изменениях в общественных процессах	X	X
A. M. Панкратова	Инвестиции, осуществляемые с намерением	X	X

	обеспечить положительное, измеримое социальное и экологическое воздействие наряду с финансовой отдачей		
Г. М. Квон	X	Отсутствие единой системы индикаторов социального благополучия населения, разный горизонт планирования в стратегических документах государства	X
В. В. Савина	Форма взаимодействия государства и бизнеса, где коммерческие структуры имеют главенствующую роль	X	X

Составлено автором по данным [1–19]

Как видно из приведенных данных, укрупненно под социальными инвестициями можно понимать:

1) одно из направлений государственной социальной или бюджетной политики;

2) непосредственно инвестиции, осуществляемые с намерением получить социальный эффект.

При этом можно выделить существенные характеристики социальных инвестиций для обеих указанных трактовок. Так, социальные инвестиции, понимаемые как особая политика государства, обладают следующими отличительными чертами:

- используются для того, чтобы создать равные возможности для всех слоев населения;

- в отличие от политики социальной защиты или социального обеспечения призваны предотвратить наступление негативных социальных эффектов, таких как потеря работы, отсутствие достойной оплаты труда, наличие инвалидности или хронических заболеваний и т. д.;

- показывают наилучшую эффективность, когда используются с традиционными инструментами государственной социальной политики.

Если рассматривать социальные инвестиции как капитальные вложения с целью получить социальный эффект, можно выделить следующие их особенности:

- направлены на достижение как социального, так и экономического эффектов, при этом приоритетность результатов инвестирования определяется видом осуществляемых социальных инвестиций;

- направлены на удовлетворение конкретных социальных или средовых потребностей общества;

- результат от таких инвестиций может выражаться в устойчивых и долгосрочных изменениях в общественных процессах;

- могут отличаться от ESG-инвестирования тем, что приносят измеримый социальный эффект;

- могут осуществляться заинтересованными коммерческими организациями, социальными предприятиями, государством совместно с бизнесом или некоммерческими организациями;

- могут осуществляться в форме социально-ответственного инвестирования.

При этом важно отметить, что две первых характеристики являются постоянными для социальных инвестиций, что подтверждается исследованиями рассмотренных в данной работе авторов, тогда как остальные особенности проявляются лишь в некоторых случаях. Связать это можно с тем, что существуют разнообразные формы социального инвестирования и разные виды социальных инвестиций.

Далее, определим, какие основные проблемы, возникшие в области социальных инвестиций, выделяют исследователи:

- социальная государственная политика, реализуемая на разных уровнях управления, а также государственные программы и меры государственной поддержки часто носят разнородный характер, отсутствует их взаимная увязка, что выражается в потере эффективности проводимых мероприятий;

- отсутствует единая система индикаторов социального благополучия как на уровне государства, так и на уровне регионов, что дополнительно препятствует проведению единой социальной политики;

- дети из бедных семей, люди с ограниченными возможностями и другие категории уязвимых граждан до сих пор остаются в фокусе государственного внимания с точки зрения текущего или будущего трудоустройства;

- высокий уровень бюджетного обеспечения социальной защиты населения препятствует участию частных инвесторов в решении социально-значимых проблем;

- отсутствует единая трактовка понятия «социальные инвестиции» в академической и бизнес-средах, на законодательном уровне, что усложняет процессы поддержки и осуществления социального инвестирования.

Необходимо уточнить, что данный перечень проблем вряд ли является исчерпывающим, и отражает лишь некоторые, наиболее общие вопросы, связанные с развитием социальных инвестиций сегодня.

Также определим пути решения указанных актуальных проблем и ключевые направления развития социальных инвестиций, в качестве которых можно отметить следующие:

- разработка концепции мультипликатора социальных инвестиций, которая бы позволила измерить совокупный социальный эффект от всех социальных инвестиций для общества;

- реформа мер государственного регулирования трудовых отношений таким образом, чтобы обеспечивать для всех категорий граждан равную возможность трудиться и получать достойную оплату труда;

- использование как социальных инвестиций, так и социального обеспечения в качестве направлений социальной государственной политики;

- разработка мер стимулирования частных инвесторов для повышения уровня их участия в социальном инвестировании.

Подводя итог, можно сказать о том, что иностранная и отечественная исследовательская деятельность сосредоточены на различных аспектах социальных инвестиций. Тогда как в зарубежных странах, преимущественно в Европейском Союзе, преобладает понимание социальных инвестиций прежде всего как государственной политики, которая направлена на предотвращение реализации социальных рисков в отличие от политики социального обеспечения, в отечественной академической среде больше склоняются к пониманию социальных инвестиций как особых капитальных вложений, которым сопутствует измеримый социальный эффект.

В настоящее время проблематика, возникающая как результат развития социальных инвестиций, обширна и неоднородна. Можно выделить отсутствие единых подходов к определению социальных инвестиций, единой системы показателей, характеризующей социальные инвестиции. Наблюдается практически полное отсутствие закрепления понятия в нормативно-правовых актах различных стран. Программы и политики, которые определяют механизмы финансирования и осуществления социальных инвестиций разнородны. Также в настоящее время нет единой точки зрения о том, каким образом должны быть определены и классифицированы социальные инвестиции, несмотря на большое количество работ по данной тематике.

### Литература

1. Федеральный закон от 24.07.2007 № 209-ФЗ О развитии малого и среднего предпринимательства в Российской Федерации от 24.07.2007 N 209-ФЗ в ред. ФЗ от 23.07.2013 № 238-ФЗ // СЗ РФ. – 2007 г. – N 31. – ст. 4006. — СЗ РФ от 2013 г. – N 30. – ст. 4071 (Часть I).
2. Азизи Е. О. Импакт-инвестиции: мировой опыт и особенности российского рынка / Е. О. Азизи, О. Азизи, В. В. Клевцов // Фундаментальные исследования. – 2022. – № 3. – С. 7–12.
3. Вострикова Е. О. ESG-критерии в инвестировании: зарубежный и отечественный опыт / Е. О. Вострикова, А. П. Мешкова // Финансовый журнал. – 2020. – Т. 12. – № 4. – С. 117–129.
4. Квон Г. М. Социально-преобразующие инвестиции в контексте обеспечения социального благополучия населения региона в новых реалиях российской экономики: стратегический аспект / Г. М. Квон, Е.

А. Шишкина // Экономика, предпринимательство и право. – 2022. – Т. 12. – № 7. – С. 2079–2094.

5. Львова Н. А. Ответственные инвестиции: теория, практика, перспективы для Российской Федерации / Н. А. Львова // Научный журнал НИУ ИТМО. Серия: Экономика и экологический менеджмент. – 2019. – № 3. – С. 56–67.

6. Найден С. Н. Социальное инвестирование как инструмент модернизации демографического развития на Дальнем Востоке / С. Н. Найден, А. В. Белоусова // Экономические и социальные перемены: факты, тенденции, прогноз. – 2018. – Т. 11. – № 6. – С. 212–228.

7. Панкрухина А. М. Импакт-инвестирование как инструмент повышения эффективности решения задач в социальной сфере / А. М. Панкрухина, О. В. Лифановская, М. Т. Петренко // Вестник евразийской науки. – 2023. – Т. 15. – № S2. – С. 1–12.

8. Савина В. В. Устойчивая трансформация инвестирования: социальные инвестиции как более эффективный формат реализации ответственности бизнеса / В. В. Савина, Н. Е. Тиханов, Д. В. Амеличева, Е. А. Семенова // Вестник Академии знаний. – 2022. – № 49 (2). – С. 255–265.

9. Хачатурян К. С. Сущность и функции социально ответственного бизнеса / К. С. Хачатурян // Вестник Военного университета. – 2011. – № 1 (25). – С. 108–111.

10. Чубарова Т. В. Государство социальных инвестиций - новый поворот в социальной политике? / Т. В. Чубарова // Общественные науки и современность. – 2015. – № 6. – С. 14–28.

11. Biasin M. Macro Asset Allocation with Social Impact Investments / M. Biasin, R. Cerqueti, E. Giacomini, et al. // Sustainability. – Volume 11. – Issue 11. – June 2019. – pp. 1–19.

12. Busch T. Impact investments: a call for (re)orientation / T. Busch, P. Bruce-Clark, J. Derwall, et al. // SN Business & Economics. – Volume 1. – Issue 2. – January 2021. – pp. 1–13.

13. Cantillon B. The paradox of the social investment state: growth, employment and poverty in the Lisbon era / B. Cantillon // Journal of European Social Policy. – Volume 21. – Issue 5. – December 2011. – pp. 432–449.

14. Cantillon B. Three Shortcomings of the Social Investment Perspective / B. Cantillon, W. V. Lancker // Social Policy and Society. – Volume 12. – Issue 04. – March 2013. – pp. 553–564.

15. Garrizmann J. L. Public demand for social investment: new supporting coalitions for welfare state reform in Western Europe? / J. L. Garrizmann, M. R. Busemeyer, E. Neimanns // Journal of European Public Policy. – Volume 25. – Issue 6. – March 2018. – pp. 844–861.

16. Hemerijck A. Social investment as a conceptual framework for analysing well-being returns and reforms in 21st century welfare states / A. Hemerijck, S. Ronchi, I. Plavgo // Socio-Economic Review. – Volume 21. – Issue 1. – January 2023. – pp. 479–500.

17. Hailey J. New routes to CSO sustainability: the strategic shift to social enterprise and social investment / J. Hailey, M. Salway // Development in Practice. – Volume 26. – Issue 5. – July 2016. – pp. 580–591.

18. Jenson J. Modernising the European Social Paradigm: Social Investments and Social Entrepreneurs / J. Jenson // Journal of Social Policy. – Volume 46. – Issue 1. – July 2016. – pp. 31–47.

19. Kuitto K. From social security to social investment? Compensating and social investment welfare policies in a life-course perspective / K. Kuitto // Journal of European Social Policy. – Volume 26. – Issue 5. – November 2016. – pp. 442–459.

20. Wilson K. E. New Investment Approaches for Addressing Social and Economic Challenges / K. E. Wilson // OECD Science, Technology and Industry Policy Papers. – No. 15. – pp. 1–41.

21. Charities and Social Investments // Guidance of the Public Guardian and Trustee [digital resource]. – URL: [https://www.publications.gov.on.ca/store/20170501121/Free\\_Download\\_Files/300779.pdf](https://www.publications.gov.on.ca/store/20170501121/Free_Download_Files/300779.pdf) (date of access: 12.11.2023).

22. Charities (Protection and Social Investment) Act 2016 [digital resource]. – URL: <https://www.legislation.gov.uk/ukpga/2016/4/enacted> (date of access: 23.11.2023).

23. Social Impact Investing // Discussion Paper [digital resource]. – URL: [https://treasury.gov.au/sites/default/files/2019-03/C2017-002\\_Social\\_Impact\\_Investing\\_DP.pdf](https://treasury.gov.au/sites/default/files/2019-03/C2017-002_Social_Impact_Investing_DP.pdf) (date of access: 07.12.2023).

24. Towards Social Investment for Growth and Cohesion – including implementing the European Social Fund 2014-2020 // Communication from the Commission to the European Parliament, the Council, the European Economic and Social Committee and the Committee of the Regions [digital resource]. – URL: <https://eur-lex.europa.eu/legal-content/EN/TXT/?uri=COM%3A2013%3A0083%3AFIN> (date of access: 12.11.2023).

#### Essence, concept and topical issues of social investment Kalchinskas V.V.

St. Petersburg State University of Economics

At present, the problem of effective development of the regions of the Russian Federation occupies one of the leading places in the state policy. Attracting investment to address socially significant issues is part of the solution to this problem, and in this connection the issue of studying social investments becomes topical. In this work the study of the author's and regulatory definitions of the concept of «social investments» is carried out, its most important characteristics are revealed, and also considers topical problems in the studied area and key directions of development of social investment. It has been shown that social investments can be understood in two ways: as public policy and as direct investment. In the former case, the objective of social investment is to prevent negative social effects on society, while in the latter it is to achieve measurable social effects along with economic ones.

Keywords: state social policy, regional economic policy, social investment, social impact, essence of social investment

#### References

1. Federal Law No. 209-FZ dated July 24, 2007 On the development of small and medium-sized businesses in the Russian Federation No. 209-FZ dated July 24, 2007, as amended. Federal Law No. 238-FZ dated July 23, 2013 // SZ RF. – 2007 – N 31. – Art. 4006. – Federal Law of the Russian Federation of 2013 - N 30. – Art. 4071 (Part I).
2. Azizi E. O. Impact investments: world experience and features of the Russian market / E. O. Azizi, O. Azizi, V. V. Klevtsov // Fundamental Research. – 2022. – No. 3. – P. 7–12.
3. Vostrikova E. O. ESG criteria in investing: foreign and domestic experience / E. O. Vostrikova, A. P. Meshkova // Financial journal. – 2020. – T. 12. – No. 4. – P. 117–129.
4. Kwon G. M. Socially transformative investments in the context of ensuring the social well-being of the population of the region in the new realities of the Russian economy: strategic aspect / G. M. Kwon, E. A. Shishkina // Economics, entrepreneurship and law. – 2022. – T. 12. – No. 7. – P. 2079–2094.
5. Lvova N. A. Responsible investments: theory, practice, prospects for the Russian Federation / N. A. Lvova // Scientific journal of NRU ITMO. Series: Economics and environmental management. – 2019. – No. 3. – P. 56–67.
6. Nayden S.N. Social investment as a tool for modernizing demographic development in the Far East / S.N. Nayden, A.V. Belousova // Economic and social changes: facts, trends, forecast. – 2018. – T. 11. – No. 6. – P. 212–228.
7. Pankrukhina A. M. Impact investing as a tool for increasing the efficiency of solving problems in the social sphere / A. M. Pankrukhina, O. V. Lifanovskaya, M. T. Petrenko // Bulletin of Eurasian Science. – 2023. – T. 15. – No. S2. – P. 1–12.
8. Savina V.V. Sustainable transformation of investment: social investments as a more effective format for implementing business responsibility / V.V. Savina, N.E. Tikhonov, D.V. Amelicheva, E.A. Semenova // Bulletin of the Academy of Knowledge. – 2022. – No. 49 (2). – pp. 255–265.
9. Khachatryan K. S. The essence and functions of socially responsible business / K. S. Khachatryan // Bulletin of the Military University. – 2011. – No. 1 (25). – pp. 108–111.
10. Chubarova T.V. State of social investment - a new turn in social policy? / T. V. Chubarova // Social sciences and modernity. – 2015. – No. 6. – P. 14–28.
11. Biasin M. Macro Asset Allocation with Social Impact Investments / M. Biasin, R. Cerqueti, E. Giacomini, et al. // Sustainability. – Volume 11. – Issue 11. – June 2019. – pp. 1–19.
12. Busch T. Impact investments: a call for (re)orientation / T. Busch, P. Bruce-Clark, J. Derwall, et al. // SN Business & Economics. – Volume 1. – Issue 2. – January 2021. – pp. 1–13.
13. Cantillon B. The paradox of the social investment state: growth, employment and poverty in the Lisbon era / B. Cantillon // Journal of European Social Policy. – Volume 21. – Issue 5. – December 2011. – pp. 432–449.
14. Cantillon B. Three Shortcomings of the Social Investment Perspective / B. Cantillon, W. V. Lancker // Social Policy and Society. – Volume 12. – Issue 04. – March 2013. – pp. 553–564.
15. Garrizmann J. L. Public demand for social investment: new supporting coalitions for welfare state reform in Western Europe? / J. L. Garrizmann, M. R. Busemeyer, E. Neimanns // Journal of European Public Policy. – Volume 25. – Issue 6. – March 2018. – pp. 844–861.
16. Hemerijck A. Social investment as a conceptual framework for analyzing well-being returns and reforms in 21st century welfare states / A. Hemerijck, S. Ronchi, I. Plavgo // Socio-Economic Review. – Volume 21. – Issue 1. – January 2023. – pp. 479–500.
17. Hailey J. New routes to CSO sustainability: the strategic shift to social enterprise and social investment / J. Hailey, M. Salway // Development in Practice. – Volume 26. – Issue 5. – July 2016. – pp. 580–591.
18. Jenson J. Modernizing the European Social Paradigm: Social Investments and Social Entrepreneurs / J. Jenson // Journal of Social Policy. – Volume 46. – Issue 1. – July 2016. – pp. 31–47.
19. Kuitto K. From social security to social investment? Compensating and social investment welfare policies in a life-course perspective / K. Kuitto // Journal of European Social Policy. – Volume 26. – Issue 5. – November 2016. – pp. 442–459.
20. Wilson K. E. New Investment Approaches for Addressing Social and Economic Challenges / K. E. Wilson // OECD Science, Technology and Industry Policy Papers. – No. 15. – pp. 1–41.
21. Charities and Social Investments // Guidance of the Public Guardian and Trustee [digital resource]. – URL: [https://www.publications.gov.on.ca/store/20170501121/Free\\_Download\\_Files/300779.pdf](https://www.publications.gov.on.ca/store/20170501121/Free_Download_Files/300779.pdf) (date of access: 11/12/2023).
22. Charities (Protection and Social Investment) Act 2016 [digital resource]. – URL: <https://www.legislation.gov.uk/ukpga/2016/4/enacted> (date of access: 23.11.2023).
23. Social Impact Investing // Discussion Paper [digital resource]. – URL: [https://treasury.gov.au/sites/default/files/2019-03/C2017-002\\_Social\\_Impact\\_Investing\\_DP.pdf](https://treasury.gov.au/sites/default/files/2019-03/C2017-002_Social_Impact_Investing_DP.pdf) (date of access: 12/07/2023).
24. Towards Social Investment for Growth and Cohesion – including implementing the European Social Fund 2014-2020 // Communication from the Commission to the European Parliament, the Council, the European Economic and Social Committee and the Committee of the Regions [digital resource]. – URL: <https://eur-lex.europa.eu/legal-content/EN/TXT/?uri=COM%3A2013%3A0083%3AFIN> (date of access: 11/12/2023).

# Формирование методического инструментария оценки конкурентных преимуществ строительных предприятий на основе анализа факторного пространства

**Канхва Вадим Сергеевич**

кандидат экономических наук, доцент, доцент кафедры ЭУС НИУ МГСУ, KanhvaVS@mgsu.ru

**Обухов Роман Владимирович**

аспирант кафедры ЭУС НИУ МГСУ, ObuhovRV@mgsu.ru

Статья посвящена анализу методического инструментария оценки конкурентоспособности предприятий строительной отрасли на основе анализа факторного пространства. В результате исследования выявлено, что к стратегическим конкурентным преимуществам относят основанные на уникальных исключительных компетенциях, знаниях и ресурсах характеристики внутренней среды, которые максимизируют будущую ценность на рынке на основе опережающего формирования рыночных факторов. Обосновано современное факторное пространство, определяющее среду формирования стратегических преимуществ. Определена необходимость в условиях высокого уровня неопределённости повышения экономической устойчивости предприятий, основу которого составляет конкурентоспособность. Предложена логическая схема стратегического планирования повышения конкурентоспособности строительного предприятия, каждый из блоков которой представляет действия по формированию стратегических преимуществ.

**Ключевые слова:** конкурентоспособность, факторная среда, стратегическое преимущество, методический инструментарий, анализ.

Состояние высокой неопределённости может негативно сказываться на конкурентоспособности отрасли и функционирующих в ней компаний, особенно в стратегическом горизонте, когда адаптационные механизмы ситуационного подхода исчерпают своё влияние. Соответственно, необходимо разработать научно-методический инструментарий для долгосрочного планирования стратегической конкурентоспособности компаний, а также оценки соответствующих стратегических преимуществ, способных не только обеспечить достаточный уровень конкурентоспособности в рыночной среде, но и создать определённый запас экономической устойчивости для строительных предприятий.

Несмотря на достаточно позитивную динамику индекса конкурентоспособности строительной отрасли, на основе проведённого анализа показано, что она генерируется в основном за счёт государственной поддержки и инфраструктурного строительства в том числе. Динамика основных показателей конкурентоспособности строительных организаций, изученная на основе экспертной оценки, находится в практически неизменном состоянии. Однако, учитывая негативные факторы в стратегическом горизонте следует ожидать снижения уровня конкурентоспособности.

Современная динамика внешней среды характеризуется высоким уровнем неустойчивости и многочисленностью разноуровневых и разнонаправленных факторов воздействия. Из внешней среды на конкурентные преимущества предприятия, в том числе и на стратегические, оказывают влияние многочисленные факторы. Обобщённая классификация факторов приведена на рисунке 1.

В соответствии с приведенной классификацией факторов, укрупненно охарактеризовано конкурентоспособность предприятия с влияющими на нее факторами, то есть своего рода факторное пространство, согласно методике из исследования [1].

В современных условиях неустойчивой динамики внешней среды и множественности влияющих факторов важнейшей задачей каждой коммерческой организации является создание необходимых предпосылок ее устойчивого функционирования, т.е. достижение высокого уровня экономической устойчивости. Экономическая устойчивость организации, прежде всего, характеризуется конкурентным потенциалом, т.е. таким состоянием ее потенциала и уровнем его использования, которые обеспечивают возможность стабильно функционировать в сложившейся конкурентной среде с учетом риска отрицательного воздействия внешних факторов [2].

Экономическую устойчивость предприятия целесообразно рассматривать в аспекте ее конкурентоспособности, которая является итоговой характеристикой эффективности деятельности предприятия [3].

Повышение конкурентоспособности на любом уровне планирования является первостепенной задачей управления любым предприятием, при этом концепция управления на тактическом уровне включает решение задач по схеме «от прошлого к настоящему и будущему» при этом стратегическое планирование конкурентоспособности предполагает строить процесс управления и прогнозировать на предприятии следующим образом: определяем ключевые точки-события при этом реализуя концепцию «от будущего к настоящему» [1].

Долгосрочное планирование стратегической конкурентоспособности и управление ею предполагает системно-целевой подход и разработку аналитических и организационно-экономических методов, составляющих единую логическую последовательность планирования повышения стратегической конкурентоспособности организации. В рамках логической схемы объединяются управленческие, технические и технологические меры, направленные на формирование стратегических конкурентных преимуществ. Логика формирования СКП можно представить в виде следующей блок-схемы (рис.2).

ВНЕШНИЕ ФАКТОРЫ	ВНУТРЕННИЕ ФАКТОРЫ
<b>факторы государственного регулирования отрасли</b> - совокупность строительных норм и правил; - уровень налогообложения; - обязательное членство в СРО для ведения некоторых видов строительных работ	<b>производственные факторы</b> - уровень основных производственных фондов; - техническая и технологическая оснащенность; - система контроля качества строительной продукции
<b>рыночные факторы</b> - общая экономическая ситуация; - уровень спроса и предложения; - эластичность спроса по цене; - конъюнктура рынков факторов производства; - уровень инвестиционной активности в отрасли	<b>финансовые факторы</b> - платежеспособность; - финансовая устойчивость; - ликвидность активов
<b>конкурентные факторы</b> - уровень концентрации строительных организаций; - интенсивность конкуренции; - отраслевые барьеры входа и выхода; - платежеспособность потребителей; - взаимодействие со смежными отраслями	<b>трудовые факторы</b> - квалификация персонала; - трудовая и технологическая дисциплина; - степень мотивированности персонала; - эффективность труда
<b>научно-технологические факторы</b> - уровень существующих строительных технологий; - научно-техническое развитие строительной отрасли	<b>факторы управления и логистики</b> - инновационная деятельность; - качество планирования и контроля сроков; - применения современных средств обмена информацией; - эффективность взаимодействия с контрагентами
<b>природно-географические факторы</b> - климатические условия; - степень развития региона	<b>факторы рыночной политики компании</b> - тендерная политика компании; - деловая репутация фирмы; - эффективность ведения переговоров



Рисунок 1. Классификация факторов конкурентоспособности строительных организаций [1].

Таблица 1  
Конкурентоспособность строительного предприятия на основе анализа факторного пространства

Название фактора	Характерные черты фактора	Выводы
Экономические факторы	Влияние экономической ситуации на строительную отрасль.	Россия сталкивается с разными экономическими вызовами, такими как санкции, колебание цен на нефть и глобальные экономические тенденции. Эти факторы могут повлиять на инвестиции в строительство
Инфраструктурные проекты	Уровень активности в строительстве может зависеть от масштаба инфраструктурных проектов в стране.	Государственные программы развития могут стимулировать строительство и создавать новые возможности для строительных компаний
Инновации и технологии	Внедрение новых технологий в строительство может повысить эффективность и снизить затраты	Российские строительные компании могут сталкиваться с вызовами в области цифровизации и автоматизации
Регулирование и нормативы	Многочисленность НТД и ее низкая устойчивость требуют учета при разработке СКП	Изменение в законодательстве и строительных нормах могут повлиять на деятельность строительных компаний, включая вопросы строительной безопасности, энергоэффективности и экологической устойчивости.
Кадры и образование	Кадровый дефицит может определить компетенции кадров в качестве КФУ в отрасли	Доступ к квалифицированным кадрам может оказать влияние на развитие строительной отрасли. Образовательные программы и подготовка специалистов в области строительства могут стать ключевыми факторами
Экологические требования	Все большее внимание уделяется экологическим вопросам.	Строительные компании могут сталкиваться с новыми требованиями по устойчивости и соблюдению стандартов по экологии

Название фактора	Характерные черты фактора	Выводы
Глобальные тенденции	Устойчивое развитие, цифровизация, внедрение ИИ как тренды	Глобальные тенденции, такие как устойчивое строительство, умные города и цифровая трансформация, оказывают влияние на отрасль



Рисунок 2. Логическая схема стратегического планирования повышения конкурентоспособности предприятия

Практическая реализация этапов логической схемы требует разработки методического инструментария стратегического планирования повышения конкурентоспособности строительных предприятий и выбора и реализации стратегических преимуществ, которые позволят повысить конкурентоспособность и обеспечить устойчивое развитие компании в долгосрочной перспективе в условиях высокой неопределенности среды.

Проблематика оценки сущности и методологии конкурентоспособности давно обсуждается в экономической литературе разных учёных [4, 5, 6]. При этом, универсальной методики оценки конкурентоспособности предприятий строительной отрасли и реализуемых ими конкурентных преимуществ в настоящее время нет [7].

За долгое время исследования экономистами были выявлены и сформулированы множество методик, которые современные учёные пытаются классифицировать, применив имеющийся категориальный аппарат, который включает в себя не только классификацию по принципам, но и по содержанию методологического аппарата, а также по результатам оценки методов взаимодействия различных показателей и многое другое. [6]

Всё разнообразие методов оценки стратегических конкурентных преимуществ и соответствующей конкурентоспособности предлагается группировать следующим образом (рис.3).

Анализ методов оценки конкурентоспособности предприятия показал, что все методы можно подразделить на две большие группы объективные и субъективные. Одним из широко применяющихся методов оценки конкурентоспособности является экспертный метод. Хотя он относится к разряду субъективных. Только экспертным путём возможно определить способность предприятия конкурировать с другими предприятиями по разным показателям.

Оптимальным в нашем случае является совместное использование формальных – объективных - расчётных методов и неформальных – слабоформализуемых - необъективных методов, что повысит в свою очередь качество и объективность оценки. Объективный или расчётные методы реализуются путём сопоставления анализируемого предприятия с «идеальным» предприятием либо предприятием конкурентами. Субъективные методы оценивают сам случай возможности проведения мероприятий по повышению конкурентоспособности, большинство субъективных методов основаны на экспертных методах оценки.

по виду визуализации	<ul style="list-style-type: none"> <li>• графическое представление</li> <li>• матричное представление</li> <li>• описательное представление</li> <li>• расчетное представление</li> </ul>
по формализуемости	<ul style="list-style-type: none"> <li>• формализуемая оценка</li> <li>• экспертная оценка</li> <li>• расчетно-экспертная оценка</li> </ul>
по степени обобщения факторов	<ul style="list-style-type: none"> <li>• оценка нескольких факторных показателей</li> <li>• оценка обобщенного показателя</li> </ul>
по уровню стратегической конкурентоспособности	<ul style="list-style-type: none"> <li>• оценка продукции</li> <li>• оценка доли рынка</li> <li>• оценка деятельности предприятия</li> </ul>
по группам влияния факторов	<ul style="list-style-type: none"> <li>• оценка внешней среды (макро- и мезоуровня)</li> <li>• оценка внутренней среды</li> </ul>
по основным научным подходам	<ul style="list-style-type: none"> <li>• оценка ресурсов</li> <li>• оценка способностей</li> <li>• оценка и прогноз компетенций</li> <li>• анализ конкурентных сил</li> <li>• оценка процесса создания стоимости (ценности)</li> <li>• оценка устойчивости</li> <li>• бенчмаркинг</li> </ul>

Рисунок 3. Классификационные признаки методического инструментария оценки стратегических преимуществ предприятия

Многие учёные сходятся во мнении, что факторный подход к анализу конкурентоспособности строительных организаций является особо ценным, так как позволяет не только сформулировать те силы, которые воздействуют на конкурентоспособность строительного предприятия но и раскрыть их полный потенциал. Особенно тщательно изучаются факторы внешней и внутренней среды по отдельности.

В анализе, основанном на оценке и выборе разрозненных групп факторов и приведение их к интегральному показателю, решающими являются два вопроса: первое - состав и структура анализируемых факторов и второе - способ их приведения к единому показателю конкурентоспособности. В экономической научной литературе существует большой объём мнений по поводу решения двух выше названных вопросов, особенно большие дискуссии вызывает вопрос по приведению факторов к интегральному показателю [8, 9, 10].

Следующим шагом расчёта оценки конкурентоспособности после выведения интегрального показателя является процесс сравнения его со средним значением в конкурентной группе или с «идеальным» значением в той же группе. Минус этой методики в том, что расчёт является очень трудоёмким, сложно оценить объём и полноту набора тех показателей, которые приравниваются к интегральному, а также приведение ряда несопоставимых не сравниваемых факторов к единому показателю.

Любые факторные методы оценки конкурентоспособности предприятия уступают по своей эффективности методу оценки конкурентоспособности предприятия, основанному на росте благополучия собственников предприятия, другими словами, оценивается стоимость бизнеса.

Новаторским считается метод оценки конкурентоспособности предприятия и выявление конкурентных преимуществ на основе бенчмаркинга, представляющий собой инструмент управления предприятием, особенности которого состоят в выявлении и оценке основных показателей ведущих предприятий рассмотренных как в рамках единой отрасли так и в рамках смежных отраслей, и выявление оптимальных мероприятий по усовершенствованию основных направлений деятельности предприятия и составлению мероприятий по дальнейшему развитию бизнеса [11].

Исходя из проведенного анализа существующих методов оценки конкурентных преимуществ предприятия, нами систематизирован методический инструментарий, исходя из целесообразности проведения как качественного анализа факторного пространства стратегического преимущества (логически-априорными и экспертными методами), так и количественной оценки влияния факторов на результаты реализации

стратегических преимуществ (расчетно-аналитическими и эмпирическими методами оценки). Результат систематизации методов оценки стратегических преимуществ компании приведен в таблице 2.

Считаем, что при применении методов оценки стратегических преимуществ, систематизированных нами в таблице, будет возможно оценить влияние стратегических преимуществ на конкурентоспособность предприятия как на уровне качественных, так и количественных характеристик.

Таблица 2  
Систематизация методов оценки стратегических преимуществ компании по группам влияния факторов

Факторы среды	Качественная оценка	Количественная оценка
Внешняя макросреда	TEMPLES+I-анализ, TOWS-анализ, экспертная оценка	Оценка динамики и структуры рынка, прогноз методом корреляционно-регрессионного анализа, анализ сценариев
Внешняя мезосреда	Модель Нарайяна, оценка конкурентных сил по модели Портера, анализ стратегических групп в отрасли	Оценка динамики и структуры рынка, прогноз методом корреляционно-регрессионного анализа, анализ сценариев, бенчмаркинг
Внутренняя среда	матрица БКГ, SWOT-анализ, построение диаграммы Исикавы «Связь конкурентных сил и стратегических инициатив», ресурсная модель Гранта	Бенчмаркинг, оценка эффективности и устойчивости деятельности предприятия, прогноз методом корреляционно-регрессионного анализа, анализ сценариев, аудит ресурсов, аудит способностей

Результаты оценки качественных и количественных характеристик стратегических преимуществ создают базис для разработки стратегии конкурентоспособности при условии максимального развития сильных сторон и возможностей компании, а также для компенсации слабых сторон и «узких мест» в конкурентоспособности компании и реагирования на внешние угрозы. Учитывая, что влияние внешних факторов на конкурентоспособность имеет стохастический характер, а также сама стратегическая конкурентоспособность должна быть рассмотрена на основе её стохастической природы, оценку и прогнозирование стратегических преимуществ предприятия целесообразно проводить на основе формирования нескольких сценариев изменения внешних и внутренних факторов.

Рассмотрев и систематизировав методы оценки стратегических конкурентных преимуществ компании по группам влияния факторов среды, можно перейти к разработке алгоритма формирования долгосрочного плана деятельности предприятия на основе стратегических конкурентных преимуществ.

### Литература

1. Мамаев, М.И. Комплексная методика управления инновационными конкурентными преимуществами развития предприятий строительной отрасли: дис. ... канд. экон. наук: 08.00.05 / М.И. Мамаев. – М., 2014. – 163 с.
2. Обухов, Р.В. Влияние конкурентного потенциала на экономическую устойчивость предприятий строительной отрасли / Р.В. Обухов // Экономика и предпринимательство. 2017. № 9-1 (86). С. 590-593.
3. Обухов, Р.В. Классификация факторов, влияющих на конкурентоспособность предприятий строительной отрасли / Р.В. Обухов // Экономика и предпринимательство. 2016. № 11-1 (76). С. 1055-1058.
4. Гумба, Х.М. Выбор методов управления конкурентоспособностью строительных организаций / Х.М. Гумба // Экономика строительства. 1999. № 6. С. 18.
5. Лукманова, И.Г. Проблемы обеспечения качества и конкурентоспособности продукции предприятий стройиндустрии: автореферат дис. ... докт. эконом. наук : 08.00.05 / И.Г. Лукманова; Московский государственный строительный университет. – М., 2001.
6. Матвеева, Я.А. Оценка стратегических конкурентных преимуществ промышленной компании в контексте социальной ответственности: дис. ... канд. экон. наук: 08.00.05 / Я.А. Матвеева. – Екатеринбург, 2017. – 247 с.
7. Фатхутдинов, Р.А. Управление конкурентоспособностью / Р.А. Фатхутдинов // Стратегия и конкурентоспособность. - 2005. - № 1. - С. 92.



8. Власенко, В.А. Методические основы формирования оценочных блоков факторов и результатов инновационно-стратегического развития на микро- и мезоуровне / В.А. Власенко // Современная экономика: проблемы и решения. - 2018. - № 12 (108). - С. 128-136.

9. Канхва, В.С. Обеспечение конкурентоспособности предприятий инвестиционно-строительной сферы в условиях цифровой трансформации / В.С. Канхва, Х.М. Гумба, Я.А. Андриянина // Информационные и телекоммуникационные технологии. - 2022. - № 53. - С. 65-71.

10. Канхва, В.С. Моделирование стратегических преимуществ предприятий строительной отрасли в условиях неопределенности / В.С. Канхва, И.Ю. Чубаркина, Р.В. Обухов // Экономика строительства. 2023. № 12. С. 24-26.

**Formation of methodological tools for assessing the competitive advantages of construction enterprises on the basis of factor space analysis**

**Kankhva V.S., Obukhov R.V.**

NRU MGSU

The article is devoted to the analysis of methodological tools for assessing the competitiveness of enterprises in the construction industry on the basis of factor space analysis. As a result of the research it is revealed that strategic competitive advantages include the characteristics of the internal environment based on unique exclusive competences, knowledge and resources, which maximize the future value in the market on the basis of advanced formation of market factors. The modern factor space defining the environment of strategic advantages formation is substantiated. The necessity in conditions of high level of uncertainty to increase the economic stability of enterprises, the basis of which is competitiveness, is determined. The logical scheme of strategic planning of increase of competitiveness of building enterprise, each of blocks of which represents actions on formation of strategic advantages is offered.

Keywords: Competitiveness, factor environment, strategic advantage, methodological toolkit, analysis.

**References**

1. Mamaev, M.I. Complex methodology of management of innovative competitive advantages of the development of enterprises of the construction industry: Cand. of Economic Sciences: 08.00.05 / M.I. Mamaev. Cand. econ. sciences: 08.00.05 / M.I. Mamaev. - M., 2014. - 163 c.
2. Obukhov, R.V. Influence of competitive potential on the economic sustainability of enterprises in the construction industry / R.V. Obukhov // Economics and Entrepreneurship. - 2017. - № 9-1 (86). - С. 590-593.
3. Obukhov, R.V. Classification of factors affecting the competitiveness of enterprises in the construction industry / R.V. Obukhov // Economics and Entrepreneurship. - 2016. - № 11-1 (76). - С. 1055-1058.
4. Gumba, H.M. Choice of methods for managing the competitiveness of construction organizations / H.M. Gumba // Construction Economics. - 1999. - № 6. - С. 18.
5. Lukmanova, I.G. Problems of quality assurance and competitiveness of products of enterprises of building industry: abstract of the dissertation doctor of economic sciences. I.G. Lukmanova; Moscow State Construction University. - M., 2001.
6. Matveeva, Ya.A. Evaluation of strategic competitive advantages of an industrial company in the context of social responsibility: a dissertation cand. econ. sciences: 08.00.05 / Ya.A. Matveeva. - Ekaterinburg, 2017. - 247 c.
7. Fatkhutdinov, R.A. Competitiveness management / R.A. Fatkhutdinov // Strategy and Competitiveness. - 2005. - № 1. - С. 92.
8. Vlasenko, V.A. Methodological foundations for the formation of evaluation blocks of factors and results of innovation-strategic development at the micro- and meso-level / V.A. Vlasenko // Modern Economics: problems and solutions. - 2018. - № 12 (108). - С. 128-136.
9. Kankhva, V.S. Ensuring the competitiveness of investment and construction enterprises in the conditions of digital transformation / V.S. Kankhva, H.M. Gumba, Y.A. Andryunina // Information and Telecommunication Technologies. 2022. № 53. С. 65
10. Kankhva, V.S. Modeling of strategic advantages of enterprises of the construction industry under uncertainty / V.S. Kankhva, I.Yu. Chubarkina, R.V. Obukhov // Construction Economics. - 2023. - № 12. - С. 24-26.



# Роль современных информационных технологий в развитии бизнеса в сфере услуг в Российской Федерации

**Киселев Кирилл Антонович**

аспирант, факультет бизнеса, Университет «Синергия», taparmat@gmail.com

**Леднев Михаил Владимирович**

к.э.н., доцент кафедры теории и практики конкуренции, Университет «Синергия»

В статье анализируется влияние информационных технологий (ИТ) на бизнес в сфере услуг в России. Описывая роль информационных технологий в цифровой трансформации и оптимизации процессов, мы освещаем в работе такие модели внедрения ИТ, как Модель стратегического выравнивания и Модель бизнес-инжиниринга, которые интегрируют технологии в бизнес-стратегии компаний. Мы выделяем автоматизацию через системы CRM и ERP для улучшения управления ресурсами и клиентской базы, использование аналитики больших данных и искусственного интеллекта для повышения конкурентоспособности и клиентоориентированности бизнеса.

Приведена иллюстрация продуктивной цифровой трансформации на примере крупных банков и медицинских учреждений. В заключении работы обсуждаются текущие проблемы, связанные с техническими и правовыми барьерами и перспективы развития ИТ-инфраструктуры с точки зрения национального проекта "Экономика данных".

**Ключевые слова:** информационные технологии, цифровая трансформация, бизнес-модели, автоматизация, большие данные, искусственный интеллект, CRM-системы, услуги в России, инновации, стратегическое выравнивание.

Термин "информационные технологии" касается приложения научных знаний для практических целей в жизни человека, затрагивая изменение и управление человеческим окружением. С точки зрения науки и технологий, информационные технологии часто ассоциируются с операциями на базе компьютеров, такими как приобретение, запись, организация, извлечение, отображение и распространение информации, то есть представляют собой комплексные системы, состоящие из процессоров, памяти, рецепторов и эффекторов, работающих на обработку и передачу данных [7].

Сфера услуг же, с другой стороны, – экономический сектор, который производит нематериальные блага и услуги, направленные на удовлетворение потребностей потребителей, широкий спектр деятельности, включающий (но не ограничивающийся) здравоохранение, образование, банковские и финансовые услуги, консультации.

Для внедрения информационных технологий в бизнес-процессы существует несколько основных моделей.

Одна из них — это Модель стратегического выравнивания (Strategic Alignment Model), которая фокусируется на соответствии между стратегическими целями и ИТ-структурой организации. Модель имеет четыре принципа: выполнение стратегии, трансформация технологий, конкурентный потенциал и уровень обслуживания [6].

Другая модель – это Модель бизнес-инжиниринга (Business Engineering Framework), которая делится на три слоя: стратегия, процессы и системы, где ИТ-системы разрабатываются в соответствии с требованиями каждого из этих уровней.

Современные подходы выделяют интеграцию бизнес-моделей с бизнес-процессами для достижения гармоничного функционирования и инновационного развития организаций, то есть информационные технологии приобретают роль катализатора для улучшения бизнес-операций.

Процесс цифровой трансформации бизнеса – не только применение новых информационных технологий, но и перестройка управленческих, производственных и коммуникативных процессов организации, в котором упор делается на стратегической интеграции данных технологий во все уровни компании для повышения её конкурентоспособности.

Центральной особенностью цифровизации является оптимизация бизнес-процессов через автоматизацию и минимизацию ручного труда, которая достигается благодаря внедрению интегрированных систем, таких как CRM и ERP, обеспечивающих продуктивное управление ресурсами компании, коммуникацию с клиентами и оптимизацию рабочих процессов, а использование мобильных технологий и облачных сервисов увеличивает мобильность сотрудников и оперативность выполнения задач [2].

Существенной частью цифровой трансформации является аналитика больших данных (Big Data) и применение методов искусственного интеллекта для анализа потребностей и поведения клиентов, которые позволяют и менять продукты под конкретные требования рынка, и прогнозировать будущие тенденции развития отрасли. Отметим, что диджитализация направлена на создание клиентоориентированных моделей бизнеса, где одной из основных целей становится удовлетворение потребностей клиентов на всех уровнях общения.

Из вышесказанного вытекает, что одним из основных принципов использования больших данных является возможность предсказания поведения клиентов для повышения лояльности клиентов, например, в телекоммуникационной отрасли машинное обучение на платформах больших данных позволило создать модели прогнозирования оттока клиентов [8].

Большие данные обновляют внутренние бизнес-процессы, улучшают операционную продуктивность и сокращают затраты на привлечение клиентов – все эти факторы напрямую влияют на доходы и прибыльность организаций. В то же время аналитические инструменты помогают организациям различать высоко- и низкопроизводительные

направления деятельности, что делает их прозрачными и ориентированными на будущее.

Примером успешной цифровой трансформации служит компания ДодоПицца, которая использует технологии в своих операционных процессах: начиная заказом продукции, заканчивая логистикой и клиентским сервисом, тем самым компания сокращает время на выполнение заказов, повышает качество обслуживания и укрепляет позиции на международном рынке.

Подобная автоматизация внутренних процессов в компаниях сферы услуг также затрагивает управление документооборотом, бухгалтерский и складской учёт, обработку транзакций и проведение платежей. Так, для малых компаний автоматизация начинается с типовых задач, используются доступные облачные решения, которые могут быть легко интегрированы и не требуют крупных капиталовложений.

В то же время информационные технологии, в том числе CRM-системы и другие аналитические инструменты, повышают качество управления клиентской базой, мониторинг и анализ производственных процессов, помогают успешному сбору и анализу данных для создания стратегических решений и управления финансами [3]. Одним из основных инструментов в данном процессе являются CRM-системы, такие как SAP Service Cloud, которые интегрируются с другими бизнес-платформами и предоставляют возможности для автоматизации обслуживания и поддержки клиентов. Данные системы обеспечивают централизованное управление данными о клиентах, повышают скорость и качество обслуживания, уменьшают время на выполнение рутинных задач и улучшают удовлетворенность клиентов.

Среди инноваций в данной области выделяются чат-боты, которые обрабатывают клиентские запросы круглосуточно, предоставляют необходимую информацию и поддержку, особенно в компаниях, которые стремятся улучшить сервис и клиентское обслуживание, так как использование чат-ботов позволяет снизить операционные затраты и одновременно повысить качество обслуживания клиентов.

В России успешное применение ИТ в сфере услуг наблюдается в различных отраслях, от розничной торговли до медицины. Например, крупные банки, такие как Сбербанк и Тинькофф, используют ИИ для автоматизации кредитного скоринга, управления обслуживанием клиентов через чат-боты и голосовые помощники, для финансового мониторинга и противодействия мошенничеству.

Далее, компания "Тинькофф" внедрила несколько инновационных ИТ-решений, одно из них — сервис "КупиВкредит", который позволил интернет-магазинам предлагать покупку товаров в кредит. Данный сервис сократил время принятия решения по кредитным заявкам до 63 секунд и ускорил процесс перевода денег продавцам. Другое новшество — использование технологии распознавания голоса в колл-центре, которая создает голосовые профили клиентов, упрощая процедуру идентификации [1].

В медицинской сфере компания IBM разработала нейронные сети, которые используются для анализа медицинских изображений, таких как МРТ и рентген, они точно и быстро выявляют заболевания, такие как рак, за счет снижения количества ложноположительных результатов и увеличения количества правильно идентифицированных случаев заболеваний, а в госпиталях начали использовать виртуальных помощников, которые сокращают время, затрачиваемое медсестрами на уход за пациентами.

Блокчейн применяется в авиационной отрасли, где российская авиакомпания S7 использует эту технологию для выпуска и продажи авиабилетов. Его использование позволило сократить время обработки транзакций с двухнедельного срока до всего 23 секунд. Кроме того, блокчейн находит применение в электронном голосовании, так как обеспечивает прозрачность и исключает возможности мошенничества при выборах.

Как инструмент маркетинга и продвижения услуг, информационные технологии оперируют различными платформами для привлечения и удержания клиентов. Социальные сети и контент-маркетинг являются двумя основными направлениями в данной области.

Так, социальные сети используются для укрепления бренда и развития клиентских отношений благодаря их умению создавать ценность и улучшать восприятие бренда среди потребителей. Главными элементами коммуникации являются развлечение, актуализация ин-

формации о модных тенденциях, индивидуализация и управление мнением общественности, что помогает формировать покупательское восприятие и, как следствие, покупательские намерения.

Контент-маркетинг, в свою очередь, касается создания и распространения ценного контента, который устанавливает доверительные отношения с аудиторией и поддерживает интерес к бренду. Так, средства контент-маркетинга, такие как блоги, видео, инфографика и электронные информационные бюллетени, обеспечивают привлечение внимания, и удержание клиентов путем эмоциональной связи и предоставления полезной информации, которая отвечает на потребности потребителей.

Общая стратегия интернет-маркетинга затрагивает измерение успеха маркетинговых усилий через анализ трафика на сайте, уровня вовлеченности и генерации лидов с целью оценки и корректировки маркетинговых кампаний в соответствии с получаемыми данными.

Что касается мобильных приложений, то они предлагают удобные и персонализированные способы получения услуг, которые предлагают клиентам индивидуальные решения с учетом их поведенческих особенностей; они усиливают вовлеченность потребителей за счет игровых элементов и создания так называемого "состояния потока", в котором пользователи полностью погружаются в процесс взаимодействия с приложением, что повышает удовольствие от покупок [5].

Если рассматривать проблемы развития информационных технологий в сфере услуг в России, то, в первую очередь, выделяются технические и правовые барьеры, которые замедляют процесс цифровой трансформации. Правовые барьеры связаны, прежде всего, с законодательством. Федеральный закон от 27 июля 2010 года № 210-ФЗ устанавливает регламентацию процессов предоставления государственных услуг, в том числе требования к электронным услугам, требует бюрократизации процессов и создает сложности для быстрого использования инноваций.

Что касается технических барьеров, то они часто связаны с импортозамещением в области информационных технологий. Не случайно российское правительство уделяет большое внимание созданию условий для использования отечественных технологических решений в основных отраслях экономики. Так, по данным российских официальных источников, были созданы центры компетенций и индустриальные центры для замещения иностранных ИТ-решений и программных продуктов, в 2022 году было отобрано более 300 проектов по импортозамещению, которые финансировались в основном за счет внутренних источников на сумму свыше 200 млрд рублей.

Помимо упомянутых, на пути цифровизации появляются проблемы с точки зрения культуры и психологии. Например, в монографии А.В. Сказочкина упоминается, что противоречия в командах и социокультурные напряжения серьезно влияют на ход реализации ИТ-проектов, и данные "противоречия" рассматриваются как барьеры, о которых не стоит забывать при планировании и выполнении цифровых трансформаций [4].

Если говорить о перспективах развития ИТ-инфраструктуры в сфере услуг в России, то они обусловлены прежде всего национальным проектом "Экономика данных", который был запущен в 2023 году и направлен на создание условий для перевода всей экономики и социальной сферы на принципы работы с данными. В данном проекте затрагиваются вопросы улучшения логистики, телемедицины, онлайн-образования и предоставления госуслуг, а реализация данного проекта планируется до 2030 года и предполагает усиление роли данных в экономике страны.

Несмотря на некоторое недоверие к безопасности и производительности облачных сервисов, государственная политика в 2024 году среди прочих перспективных направлений поддерживает переход компаний в развитие облачных технологий, предусматривая, что минимум 10% затрат на инфраструктуру должны идти в облака и центры обработки данных.

Еще одним ранее вскользь упомянутым принципом является импортозамещение в сегменте ИТ-инфраструктуры: с учетом международной политики и санкций, большое внимание уделяется развитию отечественных аппаратных и программных платформ. Данное направление требует создания полноценной российской экосистемы для ИТ-

инфраструктуры, в том числе серверов, систем хранения данных и системного программного обеспечения, которое позволит уменьшить зависимость от зарубежных технологий.

Исследование рынка показывает, что IT-сфера в России характеризуется ростом расходов на информационные технологии в различных секторах экономики, в том числе в государственном, финансовом и промышленном секторах, что является подтверждением тенденции к увеличению инвестиций в цифровизацию и развитие инфраструктурных IT-проектов.

#### Литература

1. Красникова А. С., Шibaeva В. С. Инновационные проекты в сфере услуг // Молодой ученый. — 2014. — № 20 (79). — С. 313-315. URL: <https://moluch.ru/archive/79/13961/> (дата обращения: 01.05.2024).
2. Летуновская Ю. А., Романова К. И. Совершенствование управления бизнес-процессами в организации в условиях роста цифровизации // Молодой ученый. — 2022. — № 49 (444). — С. 19-23. URL: <https://moluch.ru/archive/444/97412/> (дата обращения: 03.05.2024).
3. Петрова П. В. Информационные технологии в компании: использование и результат // Молодой ученый. — 2023. — № 20 (467). — С. 15-16. URL: <https://moluch.ru/archive/467/102788/> (дата обращения: 02.05.2024).
4. Сказочкин А. В. Барьеры цифровизации. Рецензия на книгу "Приключения технологий: барьеры цифровизации в России" // Управление наукой: теория и практика. — 2021. — Том 3, № 1. — С. 214-220. DOI: <https://doi.org/10.19181/sntp.2021.3.1.12>. URL: <https://www.science-practice.ru/index.php/science/article/view/133>.
5. De Canio F., Fuentes-Blasco M., Martinelli E. "Engaging shoppers through mobile apps: the role of gamification" // International Journal of Retail & Distribution Management. — 2021. — Vol. 49, № 7. — P. 919-940. DOI: <https://doi.org/10.1108/IJRDM-09-2020-0360>.
6. Machado L., van de Ven M., Aysolmaz B., Athanasopoulou A., Ozkan B., Turetken O. "Methods that bridge business models and business processes: a synthesis of the literature" // Business Process Management Journal. — 2023. — Vol. 29, № 8. — P. 48-74. DOI: <https://doi.org/10.1108/BPMJ-08-2022-0396>.
7. Slamecka V. "Information processing" // Encyclopedia Britannica. — 2024. — 16 Feb. URL: <https://www.britannica.com/technology/information-processing> (дата обращения: 05.05.2024).
8. Wassouf W. N., Alkhatib R., Salloum K. et al. Predictive analytics using big data for increased customer loyalty: Syriatel Telecom Company case study // J Big Data. — 2020. — Vol. 7, № 29. DOI: <https://doi.org/10.1186/s40537-020-00290-0>.

#### The role of modern information technology in the development of business in the service sector in the Russian Federation

Kiselev K.A., Lednev M.V.

Synergy University

The article analyzes the impact of information technologies (IT) on business in the service sector in Russia. Describing the role of information technologies in digital transformation and process optimization, the author highlights such IT implementation models as the Strategic Alignment Model and the Business Engineering Model, which integrate technologies in the business strategy of companies.

We highlight automation through CRM and ERP systems to improve resource management and customer base, the use of big data analytics and artificial intelligence to increase the competitiveness and customer focus of the business.

An illustration of productive digital transformation is provided using the example of large banks and medical institutions. In conclusion, the work discusses current problems associated with technical and legal barriers, and prospects for the development of IT infrastructure from the point of view of the national project "Data Economy".

Keywords: information technology, digital transformation, business models, automation, big data, artificial intelligence, CRM systems, services in Russia, innovation, strategic alignment.

#### References

1. Krasnikova A. S., Shibaeva V. S. Innovative projects in the service sector // Young scientist. - 2014. - No. 20 (79). — P. 313-315. URL: <https://moluch.ru/archive/79/13961/> (access date: 05/01/2024).
2. Letunovskaya Yu. A., Romanova K. I. Improving business process management in an organization in the context of growing digitalization // Young scientist. - 2022. - No. 49 (444). — P. 19-23. URL: <https://moluch.ru/archive/444/97412/> (access date: 05/03/2024).
3. Petrova P.V. Information technologies in the company: use and results // Young scientist. - 2023. - No. 20 (467). — P. 15-16. URL: <https://moluch.ru/archive/467/102788/> (access date: 05/02/2024).
4. Skazochkin A.V. Barriers to digitalization. Review of the book "Adventures of Technology: Barriers to Digitalization in Russia" // Science Management: Theory and Practice. - 2021. - Volume 3, No. 1. - P. 214-220. DOI: <https://doi.org/10.19181/sntp.2021.3.1.12>. URL: <https://www.science-practice.ru/index.php/science/article/view/133>.
5. De Canio F., Fuentes-Blasco M., Martinelli E. "Engaging shoppers through mobile apps: the role of gamification" // International Journal of Retail & Distribution Management. — 2021. — Vol. 49, No. 7. - P. 919-940. DOI: <https://doi.org/10.1108/IJRDM-09-2020-0360>.
6. Machado L., van de Ven M., Aysolmaz B., Athanasopoulou A., Ozkan B., Turetken O. "Methods that bridge business models and business processes: a synthesis of the literature" // Business Process Management Journal. — 2023. — Vol. 29, No. 8. - P. 48-74. DOI: <https://doi.org/10.1108/BPMJ-08-2022-0396>.
7. Slamecka V. "Information processing" // Encyclopedia Britannica. — 2024. — 16 Feb. URL: <https://www.britannica.com/technology/information-processing> (access date: 05/05/2024).
8. Wassouf W. N., Alkhatib R., Salloum K. et al. Predictive analytics using big data for increased customer loyalty: Syriatel Telecom Company case study // J Big Data. — 2020. — Vol. 7, No. 29. DOI: <https://doi.org/10.1186/s40537-020-00290-0>.

# Формирование системы государственного управления инвестициями в России

**Кожанов Вадим Михайлович**

студент финансового факультета, Финансовый университет при Правительстве РФ

Одним из важнейших условий успешного развития национальной экономики сегодня является осуществление эффективной инвестиционной политики. Ее реализация способствует притоку инвестиций в реальный сектор, позволяет достичь целей долгосрочной экономической и социальной политики на федеральном и региональном уровнях, интенсивными темпами осуществлять структурную трансформацию и переход к цифровизации. В настоящее время процесс управления инвестиционной привлекательностью региона часто является одним из определяющих факторов функционирования каждого отдельно взятого субъекта Российской Федерации. Но не все регионы страны имеют высокую инвестиционную привлекательность, и инвесторы предпочитают вкладывать деньги в мегаполисы и регионы, в которых большое количество природных ресурсов. В сложившейся ситуации возникает неравномерное распределение инвестиций и в ряде регионов наблюдается их дефицит. Целью статьи является анализ теоретико-правовой базы по вопросам государственного управления инвестициями в Российской Федерации и разработка путей совершенствования государственного управления инвестициями. Для этого была рассмотрена государственная инвестиционная политика в Российской Федерации и охарактеризована современная динамика показателей инвестиционного развития в РФ. Методологическую основу работы составляют методы сравнения, экономического анализа, статистического анализа. Результатом анализа явились разработанные пути совершенствования формирования и реализации государственных инвестиционных программ в Российской Федерации, а также направления развития государственного управления инвестиционными программами.

**Ключевые слова:** государственное управление, государственно-частное партнерство, инвестиции, инвестиционная политика, инвестиционная программа, инвестиционный процесс, Москва, Россия, Тюменская область, управление инвестициями.

## Введение

Инвестиционные процессы сегодня выступают как один из факторов развития национальной экономики. В этих условиях существенно возрастает роль инвестиционной политики. Реализация инвестиционной политики невозможна без эффективного функционирования инвестиционной системы [13]. Для привлечения инвестиций в национальную экономику государство формирует систему госрегулирования инвестиционной деятельности, в которую входят специальные органы с собственными компетенциями на федеральном и региональном уровнях [9]. Как правило, такие инвестиции осуществляются в рамках государственных программ и проектов, целевые ориентиры которых предполагают достижения необходимого эффекта. Разумеется, такая значимая сфера, как инвестиционная деятельность, не может не быть объектом государственного регулирования.

Целью данной статьи является анализ литературы и нормативно-правовой базы по вопросам государственного управления инвестициями в России, текущей ситуации в отношении инвестиционной деятельности, а также теоретическое обоснование и разработка путей совершенствования государственного управления инвестициями.

## Обзор литературы и нормативно-правовой базы *Государственная инвестиционная политика в Российской Федерации*

Государственное регулирование в инвестиционной сфере предусматривает реализацию законодательных, исполнительных и контролирующих мер, направленных на стимулирование инвестиционной активности [10]. Эти меры направлены на стимулирование экономического роста [13].

На федеральном уровне инвестиционную систему России регулируют Министерство финансов, Центральный банк, Министерство экономического развития (МЭР РФ), Российский фонд прямых инвестиций, Агентство стратегических инициатив, Агентство по страхованию экспортных кредитов и инвестиций, паевые инвестиционные фонды, инвестиционные компании.

Инвестиционная деятельность в значительной мере зависит от наличия правовой базы. Система законодательства об инвестиционной деятельности в Российской Федерации регулируется, помимо Конституции, федеральными законами, указами Президента, актами Правительства, нормативно-правовыми актами субъектов РФ, а также различными международными документами.

Наиболее значимыми в сфере инвестиций являются ФЗ от 25.02.1999 № 39-ФЗ «Об инвестиционной деятельности в Российской Федерации, осуществляемой в форме капитальных вложений» [2], ФЗ от 09.07.1999 № 160-ФЗ «Об иностранных инвестициях в Российской Федерации» [3] и ФЗ от 13.07.2015 № 224-ФЗ «О государственно-частном партнерстве, муниципально-частном партнерстве в Российской Федерации и внесении изменений в отдельные законодательные акты Российской Федерации» [5]. В ФЗ № 39 закреплены формы и методы государственного регулирования инвестиционной деятельности, права и обязанности инвесторов, защита прав, интересов и имущества субъектов.

Также в Российской Федерации принят ряд нормативно-правовых актов, определяющих стратегические цели в области инвестиционной деятельности. К ним относится указ Президента от 21.07.2020 № 474 «О национальных целях развития Российской Федерации на период до 2030 года» [6], ставший основой для разработки национальных проектов.

Выработку предложений в части улучшения условий ведения предпринимательской деятельности обеспечивает национальный проект «Малое и среднее предпринимательство и поддержка индивидуальной предпринимательской инициативы» [15].

Важным институтом по взаимодействию с иностранными инвесторами выступает Консультативный совет по иностранным инвестициям (КСИИ). Задачей КСИИ является совершенствование условий ведения предпринимательской деятельности и стимулирование притока иностранных инвестиций. Действующий с 1994 года совет объединяет 53 крупнейшие иностранные компании из 18 стран, совокупный объем инвестиций которых в российскую экономику превышает 165 млрд. долл. США [19].

Так, государство выступает в качестве системообразующего элемента инвестиционной деятельности, разрабатывающего нормативно-правовую базу инвестиционного процесса и контролирующего ее реализацию. Государственное регулирование предполагает определение стратегии развития инвестиционного рынка, создание условий для инвестиционной деятельности [6]. Само государство выступает в качестве субъекта такой деятельности, непосредственно финансируя некоторые инвестиционные проекты и получая прибыль.

### Современная динамика показателей инвестиционного развития в РФ

Согласно оценке Росстата, рост ВВП России по итогам 2023 года достиг 3,6%. Индекс-дефлятор ВВП за 2023 год к ценам 2022 года вырос на 6,3% [23]. В 2024 году также прогнозируется рост. Согласно прогнозу Минэкономразвития, в 2024 году российский ВВП вырастет на 2,3%. ЦБ ожидает роста на 0,5-1,5% [23]. Общее улучшение динамики ВВП не может переломить ряда негативных тенденций на российском рынке инвестиций. Свою лепту в развитие негативных трендов в 2023 г. внесла неблагоприятная рыночная конъюнктура, складывающаяся на фоне пандемии и санкционных действий западных стран. По данным Росстат, по итогам 2023 года в России отмечается негативная тенденция в поступлении инвестиций из-за рубежа.

В 2023 году инвестиции в основной капитал в Российской Федерации составили 34,036 трлн. руб. Наибольшая часть - 92% пришлась на российскую собственность, 2% - на иностранную, а 6% - на смешанную [27]. Как видно из таблицы 1, динамика иностранных инвестиций последние два года была отрицательной.

Таблица 1  
Инвестиции в основной капитал по формам собственности, млрд. руб.

Показатель	2018	2019	2020	2021	2022	2023
Инвестиции в основной капитал – всего, в том числе:	17782,0	19329,0	20393,7	23239,5	27805,2	34036,3
российская собственность	15124,7	16539,0	17827,4	19994,9	25081,8	31255,0
иностранная собственность	1171,1	1360,0	1153,8	1514,1	823,0	583,1
совместная российская и иностранная собственность	1486,2	1430,0	1412,5	1736,5	1900,4	2198,2

Источник: Федеральная служба государственной статистики

В разрезе регионов динамика инвестиций в основной капитал различается. На первом месте на протяжении последних лет, находится Центральный Федеральный округ, чья доля инвестиций составляет 31,5 от общероссийской (таблица 2), в том числе г. Москва, который также является одним из самых высоких показателей по Российской Федерации (20% от общего объема РФ).

Таблица 2  
Инвестиции в основной капитал по субъектам Центрального федерального округа, млрд. руб.

Показатель	2018	2019	2020	2021	2022	2023	Доля в 2023 г.
<b>РФ</b>	<b>17782</b>	<b>19329</b>	<b>20394</b>	<b>23240</b>	<b>28414</b>	<b>34036</b>	<b>100%</b>
<b>Центральный ФО</b>	<b>4998</b>	<b>6093</b>	<b>6583</b>	<b>7953</b>	<b>9571</b>	<b>10731</b>	<b>31,5%</b>
Московская область	945	1091	1078	1183	1376	1594	4,7%
г. Москва	2485	3269	3839	4868	6047	6757	19,9%
<b>Северо-Западный ФО</b>	<b>2309</b>	<b>2083</b>	<b>2176</b>	<b>2381</b>	<b>2691</b>	<b>3074</b>	<b>9,0%</b>
Ленинградская область	511	421	405	432	567	686	2,0%
г. Санкт-Петербург	853	744	765	897	1050	1196	3,5%

	1456	1378	1447	1512	1913	2284	6,7%
<b>Южный ФО</b>	<b>1456</b>	<b>1378</b>	<b>1447</b>	<b>1512</b>	<b>1913</b>	<b>2284</b>	<b>6,7%</b>
Краснодарский край	515	478	518	559	753	861	2,5%
<b>Северо-Кавказский ФО</b>	<b>545</b>	<b>630</b>	<b>706</b>	<b>733</b>	<b>866</b>	<b>1013</b>	<b>3,0%</b>
<b>Приволжский ФО</b>	<b>2491</b>	<b>2719</b>	<b>2829</b>	<b>3118</b>	<b>3806</b>	<b>4830</b>	<b>14,2%</b>
Республика Татарстан	630	641	616	689	889	1180	3,5%
Нижегородская область	259	295	371	384	468	687	2,0%
<b>Уральский ФО</b>	<b>2967</b>	<b>2967</b>	<b>3081</b>	<b>3233</b>	<b>4098</b>	<b>4594</b>	<b>13,5%</b>
Свердловская область	379	393	417	420	570	720	2,1%
Тюменская область	2306	2233	2298	2439	3099	3357	9,9%
<b>Сибирский ФО</b>	<b>1573</b>	<b>1798</b>	<b>1904</b>	<b>2283</b>	<b>2887</b>	<b>3303</b>	<b>9,7%</b>
Красноярский край	422	436	480	592	752	926	2,7%
Иркутская область	319	367	390	516	846	910	2,7%
<b>Дальневосточный ФО</b>	<b>1444</b>	<b>1661</b>	<b>1668</b>	<b>2026</b>	<b>2581</b>	<b>3394</b>	<b>10,0%</b>
Республика Саха (Якутия)	404	421	259	415	646	739	2,2%

Источник: Федеральная служба государственной статистики

Регион Москва, продемонстрировал более умеренные темпы роста – в 2023 году они составили 12% по отношению к 2022 году.

Наиболее высокие темпы роста инвестиций, как правило, демонстрируют те субъекты Федерации, где либо инвестиционный потенциал используется крайне слабо и резервы его роста велики, либо произошел спад в предыдущие годы [12], а в 2023 году было восстановлено.

В свою очередь, для активизации инвестиционного процесса большое значение имеют меры, предпринимаемые со стороны государства.

### Направление развития государственного управления инвестициями в России

Для начала обозначим два глобальных подхода государства в области государственного управления инвестициями. Первый – монетаристский подход – подразумевает, что благодаря стимулированию накопленных субъектами, последние могут активно вкладывать отложенные средства в различные инвестиционные проекты, что и влечет за собой экономический рост и благополучие населения, то есть доминирует идея отложенной выгоды [11]. Второй – кейнсианский – подразумевает обратную практику: расширение спроса повлечет рост дохода, что позволит субъектам откладывать из полученных средств долю, которая пойдет на развитие экономики, а увеличение потребления стабилизирует экономику [24]. На практике оба подхода показали свою эффективность в определенных ситуациях. Они описывают макроэкономическое управление инвестиционной деятельности, которое базируется на кредитно-денежной и фискальной политике государства, где основную роль играет реальная процентная ставка, уровень инфляции, занятость, налоги [18]. Государство может в определенной степени управлять всеми данными инструментами, стимулируя или заглушая тем самым рост инвестиций.

Рассмотрим управление инвестициями на государственном уровне и проанализируем перспективы развития. Главной задачей государства в области управления и стимулирования инвестиционных программ заключается в формировании благоприятного инвестиционного климата, а также в повышении инвестиционной привлекательности субъектов [18]. В настоящее время государство озабочено повышением инвестиционного развития субъектов [14]. Для решения данной проблемы принимаются следующие меры:

- 1) проводятся мероприятия по повышению инвестиционной привлекательности субъектов;
- 2) повышается эффективность реализуемых программ;
- 3) повышается контроль за эффективностью выделенных целевых средств;
- 4) оптимизируется бюджет и проводится реструктуризация бюджета для изыскания финансирования со стороны государства;
- 5) улучшается информативная база.

Под инвестиционной привлекательностью региона, страны и т.д. подразумевается система или сочетание различных объективных признаков, средств, возможностей, обуславливающий в совокупности потенциальный платежеспособный спрос на инвестиции в данной стране, регионе, отрасли [16]. На инвестиционную привлекательность региона влияет ряд факторов:

- индустриальное развитие;
- наличие ресурсов;
- расположение;
- инвестиционное законодательство страны.

Как видно из таблицы 2, на данный момент наиболее привлекательными для инвестиций субъектами являются Москва, Тюменская область, республика Татарстан и Санкт-Петербург. В вышперечисленных субъектах наблюдаются наиболее способствующие развитию предпринимательской деятельности условия, а также положительная динамика их развития. Проведем более подробный анализ причин инвестиционной привлекательности субъектов.

Тюменская область обладает выгодным экономико-географическим положением: она располагается в близости от европейской части РФ, обладающей развитой экономикой и наличием нефтегазовых ресурсов. Это сделало регион самым приоритетным промышленным центром. Следствием является привлечение в область высококвалифицированных специалистов, больших инвестиций, как государственных, так и частных, повышение потребительского спроса. Улучшению инвестиционного климата во многом способствовало внедрение государственно-частного партнерства (ГЧП). В области принята необходимая законодательная база. На данный момент в сфере ЖКХ действует 22 концессионных соглашения на 13 муниципальных районов и городских округов, их финансирование составляет более 45 млрд руб. [25].

Помимо концессионных соглашений, в регионе присутствуют примеры проектов ГЧП. Данные проекты отличаются от концессионных соглашений тем, что в какой-то момент частный партнер может получить право собственности на объект, в который были сделаны его инвестиции. К проектам этого типа партнерства государства и частных инвесторов относятся проекты в следующих областях: здравоохранение; спорт и туризм; промышленность; транспорт; дорожная инфраструктура; культура; образование [22].

Следующий субъект по инвестиционной привлекательности – Москва. Столичное положение позволяет привлекать головные офисы крупнейших компаний, а также перспективных специалистов. В Москве принят ряд законодательных инициатив, направленных на привлечение инвестиционного капитала – правительство Москвы предоставляет частным инвесторам различные льготы, субсидии и заключает с ними офсетные контракты.

Следующие факторы определяют инвестиционный климат Москвы:

1) Москва является самым большим потребительским рынком Российской Федерации и стран Восточной Европы. Данный фактор связан с высокой численностью населения – более 13,1 млн. человек [26]. Расходы на потребление (в месяц) в 2022 году составили 44,3 тыс. руб. [17].

2) Одна из крупнейших городских экономик мира по объему ВРП среди субъектов Российской Федерации. В 2021 году он составил 24,5 трлн руб., что превышает показатель ближайшего преследователя – Тюменской области [17].

3) Устойчивый уровень спроса, сочетающийся с высокой платежеспособностью населения, проживающего на территории города [18].

4) Крупнейший региональный финансовый центр. На долю банков в столице, приходится порядка 78% банковских активов России [17].

Рассмотрим практику государственно-частного партнерства в сфере инвестиций в Москве. Законодательной базой являются постановления Правительства Москвы от 04 августа 2009 г. № 720-ПП «О порядке подготовки концессионных соглашений, реализуемых на территории города Москвы» [20] и постановление Правительства Москвы от 03 февраля 2016 г. № 26-ПП «О подготовке проектов государственно-частного партнерства, принятии решений о реализации проектов государственно-частного партнерства, реализации и мониторинге реализации соглашений о государственно-частном партнерстве» [8]. Данные проекты были направлены на развитие:

- дорожно-транспортной инфраструктуры (Северный дублер Кутузовского проспекта, транспортно-пересадочные узлы, приобретение новых вагонов для метрополитена, низкопольных трамваев, автобусов и электробусов);
- медицинского обслуживания (проект «Доктор рядом»);
- образования;
- культурного наследия (сфера реставрации);

- промышленности (фармацевтика).

Дальнейшее развитие подобных проектов поможет увеличить темпы экономического развития Москвы и диверсифицировать риски капиталовложений между властями города и частными инвесторами.

Одним из немаловажных факторов, определяющих инвестиционную привлекательность субъектов является наличие в них особых экономических зон. Под ними подразумеваются те части территории регионов, на которых действует льготный режим предпринимательской деятельности. Деятельность зон регламентируется Федеральным законом от 22 июля 2005 года № 116-ФЗ «Об особых экономических зонах в Российской Федерации» [4]. Этот проект направлен на увеличение прямых инвестиций в актуальные отрасли: обрабатывающая, туризм, инфраструктура, высокие технологии.

На территории России могут создаваться особые экономические зоны четырех типов: промышленно-производственные, технико-внедренческие, туристско-рекреационные, портовые. По данным МЭР РФ В России функционируют 50 ОЭЗ (31 промышленно-производственных, 7 технико-внедренческих, 10 туристско-рекреационных и 2 портовые) [21].

По различным оценкам около шестидесяти субъектов обладают неблагоприятным инвестиционным климатом. Эти субъекты характеризуются наименьшим количеством иностранных инвестиций, отсутствием ГЧП, наименее эффективной государственной инвестиционной политикой.

В РФ наблюдается устойчивая тенденция к неравномерному распределению инвестиций. Наиболее значительная их часть направлена в Центральный, Приволжский и Уральские федеральные округа. Сложившаяся ситуация обусловлена неблагоприятными географическими и климатическими особенностями регионов, расположенных на востоке и на севере, а также низкие температуры, вечная мерзлота, труднопроходимый рельеф, удаленность от развитой инфраструктуры, а также значительная протяженность транспортных маршрутов является фактором, препятствующим развитию высокотехнологичного ориентированного на экспорт производства.

Из рассмотренной выше информации можно сделать вывод, что для выравнивания инвестиционной привлекательности субъектов необходимо учитывать целый комплекс их особенностей и особенностей форм поступления капитала иностранных инвесторов в страну. Для привлечения инвестиций в субъекты, в которых на данный момент наблюдается низкая инвестиционная привлекательность, необходимо выявить их уникальные преимущества.

Одной из ключевых задач Правительства Российской Федерации, с которой оно столкнулось в последние годы является перевод российской экономики от экспортно-сырьевого типа развития к инвестиционно-инновационному. Для реализации этого перехода был начат ряд крупномасштабных программ бюджетных инвестиций. На данный момент существует ряд системных проблем, таких как недостаточно совершенная законодательная база, высокий уровень коррупции и многие другие, которые препятствуют эффективной организации данных программ [14]. Для того, чтобы решить эти проблемы и повысить эффективность реализации государственных инвестиционных программ необходимо:

- 1) пересмотреть объемы и направления инвестиций в пользу наиболее эффективных программ – эконометрическое обоснование приоритетных направлений государственных инвестиций;
- 2) усовершенствовать процедуры и инструментарий, применяемые при управлении бюджетными инвестиционными расходами;
- 3) изменить организационную модель инвестирования – повышение эффективности доведения государственных инвестиций до получателей.

На данный момент наблюдается изменение модели, по которой организован бюджетный процесс – на смену затратному бюджетированию приходит бюджетирование, ориентированное на результат, основой которого является программно-целевой метод планирования. Смена модели бюджетирования подразумевает и постепенную смену форм государственного финансового контроля. Наиболее заметно это проявляется в отношении региональных целевых программ, механизмы которых на данный момент не задействуются. Несмотря на это,

программно-целевая методика все же выполняет функцию финансового контроля. Статья 179 БК РФ обязует ежегодно проводить по каждой программе оценку эффективности [1].

В целом для повышения эффективности реализуемых инвестиционных программ необходимо ужесточить финансовый контроль за распределением на них средств государственного бюджета.

На сегодняшний день в Российской Федерации в сфере проектного менеджмента государства активно используются центры и агентства инновационного развития. Данные центры и агентства расположены в Москве и Санкт-Петербурге. Так, Агентство инноваций Москвы учреждено Департаментом предпринимательства и инновационного развития города Москвы [7] как «единое окно» для участников инновационной экосистемы столицы». Агентство должно координировать выполнение проектов, построенных по типу государственно-частного партнерства в области инноваций, предоставлять специальные сервисы организациям представителям инновационного сектора экономики, отраслевым структурам города и молодежи, заниматься популяризацией науки и высокотехнологичного бизнеса, а также развивать спрос на высокотехнологичную и инновационную продукцию. Агентство инноваций Москвы определило следующие направления работы: популяризация; вовлечение; повышение спроса; поддержка.

На данный момент агентства инновационного развития существуют в малом количестве субъектов. Для более широкого развития инновационной сферы экономики необходимо открыть региональные представительства агентств, которые смогли бы заняться проблемами внедрения инноваций, имея возможность непрерывно наблюдать и контролировать эти процессы.

В части создания благоприятных условий для развития инвестиционной деятельности государством могут использоваться методы регулирования:

- предоставление инвесторам налоговых льгот;
- гибкая амортизационная политика;
- создание условий для использования средств населения и организаций;
- использование схем кредитования инвестиционных проектов;
- стимулирование использования лизинговых схем, как инвестиционного инструмента, позволяющего при минимальных затратах произвести модернизацию основных фондов и приобрести оборудование;
- создание условий для формирования инвесторами фондов;
- льготное использование природных ресурсов и земли;
- создание институтов рейтинговой оценки в помощь инвесторам.

Прямое участие государства в инвестиционной деятельности предусматривает такие меры, как:

- разработка и финансирование за счет бюджета инвестиционных проектов для реализации российскими и иностранными инвесторами;
- предоставление государственных гарантий;
- предоставление на конкурсной основе средств из региональных и федерального бюджетов для реализации инвестиционных проектов;
- выпуск ценных бумаг для финансирования отдельных проектов.

### Заключение

Активная инвестиционная деятельность является необходимым условием для успешного экономического развития государства. Для активизации инвестиционного процесса большое значение имеют меры, предпринимаемые со стороны государства по стимулированию инвестиционного развития.

Проведенное исследование доказывает тот факт, что инвестиционная политика является одним из ключевых направлений социально-экономической политики государства, реализация которой направлена на улучшение состояния общества и достижение предприятиями поставленных ими целей и задач.

На основании рассмотренной информации были сделан вывод, что подход к управлению, реализации и оценке государственных инвестиционных программ значительно различается в разных регионах страны. Положение о том, что выравнивание инвестиционной привлекательности регионов должно стать одной из приоритетных задач политики России было подтверждено не полностью в связи с экономической нецелесообразностью крупных капиталовложений в развитие инфраструктуры восточных и северных субъектов.

Положение о том, что ГЧП является наиболее перспективным видом инвестирования в реалиях современной политической и экономической ситуации Российской Федерации также было подтверждено лишь частично в связи с недостаточной проработанной законодательной базой, регулирующей данный тип отношений на территории Российской Федерации и низкой инвестиционной привлекательности целого ряда регионов.

### Литература

1. Бюджетный кодекс Российской Федерации от 31.07.1998 № 145-ФЗ (ред. от 26.02.2024). – URL: [https://www.consultant.ru/document/cons\\_doc\\_LAW\\_19702/](https://www.consultant.ru/document/cons_doc_LAW_19702/) (дата обращения: 9.05.2024).
2. Федеральный закон «Об инвестиционной деятельности в РФ, осуществляемой в форме капитальных вложений» от 25.02.1999 № 39-ФЗ. – URL: [https://www.consultant.ru/document/cons\\_doc\\_LAW\\_22142/](https://www.consultant.ru/document/cons_doc_LAW_22142/) (дата обращения: 9.05.2024).
3. Федеральный закон «Об иностранных инвестициях в РФ» от 09.07.1999 № 160-ФЗ. – URL: [https://www.consultant.ru/document/cons\\_doc\\_LAW\\_16283/](https://www.consultant.ru/document/cons_doc_LAW_16283/) (дата обращения: 9.05.2024).
4. Федеральный закон «Об особых экономических зонах в Российской Федерации» от 22.07.2005 № 116-ФЗ (последняя редакция). – URL: [https://www.consultant.ru/document/cons\\_doc\\_LAW\\_54599/](https://www.consultant.ru/document/cons_doc_LAW_54599/) (дата обращения: 9.05.2024).
5. Федеральный закон «О государственно-частном партнерстве, муниципально-частном партнерстве в РФ и внесении изменений в отдельные законодательные акты РФ» от 13.07.2015 № 224-ФЗ – URL: [https://www.consultant.ru/document/cons\\_doc\\_LAW\\_182660/](https://www.consultant.ru/document/cons_doc_LAW_182660/) (дата обращения: 9.05.2024).
6. Указ Президента РФ от 21.07.2020 № 474 «О национальных целях развития РФ на период до 2030 года». – URL: <https://www.consultant.ru/law/hotdocs/63714.html> (дата обращения: 9.05.2024).
7. Постановление Правительства Москвы от 19.09.2018 № 1112-ПП «О реорганизации Департамента науки, промышленной политики и предпринимательства». – URL: <https://base.garant.ru/49639472/> (дата обращения: 9.05.2024).
8. Постановление Правительства Москвы от 03.02.2016 № 26-ПП «О подготовке проектов государственно-частного партнерства, принятии решений о реализации проектов государственно-частного партнерства, реализации и мониторинге реализации соглашений о государственно-частном партнерстве» // Департамент экономической политики и развития города Москвы. – URL: <https://www.mos.ru/depr/documents/view/215985220/> (дата обращения: 9.05.2024).
9. Абдулманапов С.Г. Инвестиции в системе социально-экономического развития регионов / С.Г. Абдулманапов, В.К. Гиравев, Л.А. Борисова // Экономика и предпринимательство. – 2020. – № 3 (116). – С. 495-503.
10. Арсланов Ш.Д. Региональные инвестиции: эффективное государственное управление // Матрица научного познания. – 2020. – № 8. – С. 46-49.
11. Борщ Л.М. Технология инновационной деятельности: формирование новой парадигмы Научный вестник // Финансы, банки, инвестиции - 2020 - № 3 – С. 80-93.
12. Бугаева Т.Н. Инвестиции в регион: проблемы оценки и привлечения // Научный вестник: финансы, банки, инвестиции. – 2020. – № 2 (51). – С. 95-103.
13. Вахромеева М.П. Современные особенности инвестиционной политики в России / М.П. Вахромеева, Н.О. Субботина // Экономика и управление: проблемы, решения. – 2019. – № 3. – С. 35-39.
14. Дадашев Б.А. Основные проблемы государственной инвестиционной политики России / Б.А. Дадашев, А.А. Гладких // Научный результат. Экономические исследования. – 2020. – № 3. – С. 20-26.
15. Департамент инвестиционной политики и развития малого и среднего предпринимательства Министерства Экономического Развития РФ. – URL: <https://www.economy.gov.ru/material/departments/d13/> (дата обращения: 9.05.2024).



16. Евстратова Е.В. Отечественный и зарубежный опыт управления развитием инвестиционной привлекательности территорий / Е.В. Евстратова // Аллея науки. - 2019. - № 2 (29). - С. 306-312.

17. Инвестиционный портал города Москвы. Москва в цифрах. – URL: <https://investmoscow.ru/about-moscow/moscow-in-numbers> (дата обращения: 9.05.2024).

18. Клеткина Е.С. Анализ привлечения инвестиций регионами на примере (ЦФО) / Е.С. Клеткина, М.Г. Антонян // Экономика и предпринимательство. – 2020. – № 7 (120). – С. 480-483.

19. Консультативный совет по иностранным инвестициям в России // Министерство экономического развития РФ. – URL: [https://www.economy.gov.ru/material/departments/d13/konsultativnyy\\_sovet\\_po\\_inostrannym\\_investiciyam\\_v\\_rossii](https://www.economy.gov.ru/material/departments/d13/konsultativnyy_sovet_po_inostrannym_investiciyam_v_rossii) (дата обращения: 9.05.2024).

20. О порядке подготовки концессионных соглашений, реализуемых на территории города Москвы № 720-ПП // Документы Правительства Москвы. – URL: <https://www.mos.ru/authority/documents/doc/21302220/> (дата обращения: 9.05.2024).

21. Особые экономические зоны // Министерство Экономического Развития РФ. – URL: [https://economy.gov.ru/material/directions/regionalnoe\\_razvitiye/instrument\\_y\\_razvitiya\\_territoriy/osoby\\_economicheskie\\_zony/](https://economy.gov.ru/material/directions/regionalnoe_razvitiye/instrument_y_razvitiya_territoriy/osoby_economicheskie_zony/) (дата обращения: 9.05.2024).

22. Проекты ГЧП // Официальный портал органов государственной власти Тюменской области. – URL: [https://admyumen.ru/ogv\\_ru/finance/Dev\\_partner/more\\_article.htm?id=11414914@cmsArticle](https://admyumen.ru/ogv_ru/finance/Dev_partner/more_article.htm?id=11414914@cmsArticle) (дата обращения: 9.05.2024).

23. Рост экономики РФ в 2023 году оказался самым высоким за последнее десятилетие // Министерство цифрового развития, связи и массовых коммуникаций РФ. – URL: <https://digital.gov.ru/ru/events/49448/> (дата обращения: 9.05.2024)

24. Смирнов В.В., Мулендеева А.В. Анализ динамики российского платежного баланса // Финансы и кредит. — 2019. — Т. 25, № 9. — С. 2006 — 2021.

25. Современное состояние и перспективы социально-экономического развития Тюменской области / Совет Федерации // Аналитический вестник. – 2023. – № 13 (833). – URL: <http://council.gov.ru/media/files/97X4iGVIIJL0glCVoI0nJkAH3rSXLOgAW.pdf> (дата обращения: 9.05.2024).

26. Управление Федеральной службы государственной статистики по г. Москве и Московской области. Население. – URL: <https://77.rosstat.gov.ru/folder/64634> (дата обращения: 9.05.2024).

27. Федеральная служба государственной статистики. Инвестиции. – URL: [https://rosstat.gov.ru/investment\\_nonfinancial](https://rosstat.gov.ru/investment_nonfinancial) (дата обращения: 9.05.2024).

#### Formation of a public investment management system in Russia

Kozhanov V.M.

Financial University under the Government of the Russian Federation

One of the most important conditions for the successful national economy development today is the implementation of an effective investment policy. Its implementation contributes to the influx of investment into the real sector, makes it possible to achieve the goals of long-term economic and social policy at the federal and regional levels, and to carry out structural transformation and the transition to digitalization at an intensive pace. Currently, the process of managing the investment attractiveness of a region is often one of the determining factors in the functioning of each individual subject of the Russian Federation. But not all regions of the country have high investment attractiveness, and investors prefer to invest in megacities and regions with a large amount of natural resources. In the current situation, there is an uneven distribution of investment and in a number of regions there is a shortage of investments. The purpose of the article is to analyze the theoretical and legal framework on issues of public investment management in the Russian Federation and to develop ways to improve public investment management. For this purpose, the state investment policy in the Russian Federation was examined and the current dynamics of investment development indicators in the Russian Federation were characterized. The methodological basis of the work consists of methods of comparison, economic analysis, and statistical analysis. The result of the analysis was the development of ways to improve the formation and implementation of state investment programs in the Russian Federation, as well as directions for the development of state management of investment programs.

Keywords: investment management, investments, investment policy, investment program, investment process, Moscow, public administration, public-private partnership, Russia, Tyumen region.

#### References

1. Budget Code of the Russian Federation dated July 31, 1998 No. 145-FZ (as amended on February 26, 2024). – URL: [https://www.consultant.ru/document/cons\\_doc\\_LAW\\_19702/](https://www.consultant.ru/document/cons_doc_LAW_19702/) (date of access: 05/9/2024).
2. Federal Law “On investment activities in the Russian Federation, carried out in the form of capital investments” dated February 25, 1999 No. 39-FZ. – URL: [https://www.consultant.ru/document/cons\\_doc\\_LAW\\_22142/](https://www.consultant.ru/document/cons_doc_LAW_22142/) (date of access: 05/9/2024).
3. Federal Law “On Foreign Investments in the Russian Federation” dated 07/09/1999 No. 160-FZ. – URL: [https://www.consultant.ru/document/cons\\_doc\\_LAW\\_16283/](https://www.consultant.ru/document/cons_doc_LAW_16283/) (date of access: 05/9/2024).
4. Federal Law “On Special Economic Zones in the Russian Federation” dated July 22, 2005 No. 116-FZ (latest edition). – URL: [https://www.consultant.ru/document/cons\\_doc\\_LAW\\_54599/](https://www.consultant.ru/document/cons_doc_LAW_54599/) (date of access: 05/9/2024).
5. Federal Law “On public-private partnership, municipal-private partnership in the Russian Federation and amendments to certain legislative acts of the Russian Federation” dated July 13, 2015 No. 224-FZ - URL: [https://www.consultant.ru/document/cons\\_doc\\_LAW\\_182660/](https://www.consultant.ru/document/cons_doc_LAW_182660/) (access date: 05/09/2024).
6. Decree of the President of the Russian Federation dated July 21, 2020 No. 474 “On the national development goals of the Russian Federation for the period until 2030.” – URL: <https://www.consultant.ru/law/hotdocs/63714.html> (access date: 05/09/2024).
7. Decree of the Moscow Government dated September 19, 2018 No. 1112-PP “On the reorganization of the Department of Science, Industrial Policy and Entrepreneurship.” – URL: <https://base.garant.ru/49639472/> (access date: 05/09/2024).
8. Decree of the Moscow Government dated 02/03/2016 No. 26-PP “On the preparation of public-private partnership projects, making decisions on the implementation of public-private partnership projects, implementation and monitoring of the implementation of public-private partnership agreements” // Department of Economic Policy and Development city of Moscow. – URL: <https://www.mos.ru/depr/documents/view/215985220/> (access date: 05/09/2024).
9. Abdulmanapov S.G. Investments in the system of socio-economic development of regions / S.G. Abdulmanapov, V.K. Giraev, L.A. Borisova // Economics and entrepreneurship. – 2020. – No. 3 (116). – P. 495-503.
10. Arslanov Sh.D. Regional investments: effective public administration // Matrix of scientific knowledge. – 2020. – No. 8. – P. 46-49.
11. Borsch L.M. Technology of innovation: formation of a new paradigm Scientific Bulletin // Finance, banks, investments - 2020 - No. 3 – pp. 80-93.
12. Bugaeva T.N. Investments in the region: problems of assessment and attraction // Scientific Bulletin: finance, banks, investments. – 2020. – No. 2 (51). – pp. 95-103.
13. Vakhromeeva M.P. Modern features of investment policy in Russia / M.P. Vakhromeeva, N.O. Subbotina // Economics and management: problems, solutions. – 2019. – No. 3. – P. 35-39.
14. Dadashev B.A. Main problems of the state investment policy of Russia / B.A. Dadashev, A.A. Gladkikh // Scientific result. Economic research. – 2020. – No. 3. – P. 20-26.
15. Department of Investment Policy and Development of Small and Medium Enterprises of the Ministry of Economic Development of the Russian Federation. – URL: <https://www.economy.gov.ru/material/departments/d13/> (access date: 05/09/2024).
16. Evstratova E.V. Domestic and foreign experience in managing the development of investment attractiveness of territories / E.V. Evstratova // Alley of Science. - 2019. - No. 2 (29). - pp. 306-312.
17. Investment portal of the city of Moscow. Moscow in numbers. – URL: <https://investmoscow.ru/about-moscow/moscow-in-numbers> (access date: 05/09/2024).
18. Kletkina E.S. Analysis of investment attraction by regions using the example of the Central Federal District / E.S. Kletkina, M.G. Antonyan // Economics and entrepreneurship. – 2020. – No. 7 (120). – pp. 480-483.
19. Advisory Council on Foreign Investments in Russia // Ministry of Economic Development of the Russian Federation. – URL: [https://www.economy.gov.ru/material/departments/d13/konsultativnyy\\_sovet\\_po\\_inostrannym\\_investiciyam\\_v\\_rossii](https://www.economy.gov.ru/material/departments/d13/konsultativnyy_sovet_po_inostrannym_investiciyam_v_rossii) (access date: 05/9/2024).
20. On the procedure for preparing concession agreements implemented on the territory of the city of Moscow No. 720-PP // Documents of the Moscow Government. - URL: <https://www.mos.ru/authority/documents/doc/21302220/> (date of access: 9.05.2024).
21. Special economic zones // Ministry of Economic Development of the Russian Federation. – URL: [https://economy.gov.ru/material/directions/regionalnoe\\_razvitiye/instrumenty\\_razvitiya\\_territoriy/osoby\\_economicheskie\\_zony/](https://economy.gov.ru/material/directions/regionalnoe_razvitiye/instrumenty_razvitiya_territoriy/osoby_economicheskie_zony/) (date of access: 05/09/2024).
22. PPP projects // Official portal of government authorities of the Tyumen region. – URL: [https://admyumen.ru/ogv\\_ru/finance/Dev\\_partner/more\\_article.htm?id=11414914@cmsArticle](https://admyumen.ru/ogv_ru/finance/Dev_partner/more_article.htm?id=11414914@cmsArticle) (date of access: 05/9/2024).
23. The growth of the Russian economy in 2023 turned out to be the highest over the last decade // Ministry of Digital Development, Communications and Mass Communications of the Russian Federation. – URL: <https://digital.gov.ru/ru/events/49448/> (date of access: 05.9.2024)
24. Smirnov V.V., Mulendeeva A.V. Analysis of the dynamics of the Russian balance of payments // Finance and credit. - 2019. - T. 25, No. 9. - P. 2006 - 2021.
25. Current state and prospects of socio-economic timesdevelopment of the Tyumen region / Federation Council // Analytical Bulletin. – 2023. – No. 13 (833). – URL: <http://council.gov.ru/media/files/97X4iGVIIJL0glCVoI0nJkAH3rSXLOgAW.pdf> (date of access: 05/9/2024).
26. Office of the Federal State Statistics Service for Moscow and the Moscow Region. Population. – URL: <https://77.rosstat.gov.ru/folder/64634> (access date: 05/09/2024).
27. Federal State Statistics Service. Investments. – URL: [https://rosstat.gov.ru/investment\\_nonfinancial](https://rosstat.gov.ru/investment_nonfinancial) (date of access: 05/9/2024).

# Особенности управления коммерческой недвижимостью в современных условиях

Лыгин Дмитрий Васильевич  
аспирант, Университет «Синергия», lygin\_dm@mail.ru

Современное развитие недвижимости на рынке представляет собой одно самое необходимое условие, связанное с преобразованиями экономических отношений на территории РФ, так как стабильный экономический рост государства находится в зависимости от инвестиций в отрасль строительства, от процессов управления и формирования развитием объектов недвижимости.

Управление коммерческой недвижимостью является сложным и многогранным процессом, связанным с управлением объектами недвижимости. На текущий момент времени в РФ нет системного, концептуального подхода, который может быть связан с управлением недвижимостью.

**Ключевые слова:** управление, коммерция, недвижимость, современность, условия, развитие, эффективное, экономика, имущество, методы, факторы, условия, модели.

Недвижимость коммерческой сферы представляет собой один из наиболее актуальных направлений на рынке недвижимости, так как воздействует на отраслевое функционирование национальной экономики страны. Воздействие находится в тесной взаимосвязи с применением в процессах производства, коммерции разнообразных ее объектов. Следовательно, можно сказать о тесной взаимосвязи с отдельными отраслями экономической сферы.

В связи с небольшим периодом существования рыночных отношений в России всестороннее исследование проблемы управления коммерческой недвижимостью, как самостоятельного направления деятельности сферы услуг, в отечественной науке начато сравнительно недавно.

Недвижимость представляет собой сложное и комплексное понятие в управлении и экономике. К недвижимости относятся земельные участки, участки недр и все, что прочно связано с землей, то есть объекты, перемещение которых без несоразмерного ущерба их назначению невозможно, в том числе здания, сооружения и др. (ст. 130 ГК РФ) [1].

Управление недвижимым имуществом можно охарактеризовать в виде сложного целенаправленного вида деятельности, который предполагает индивидуальный подход к осуществлению управления конкретными объектами недвижимости в определенной ситуации [2].

Теоретическая и практическая сторона управления недвижимостью в коммерческой сфере отражает, что самое эффективное управление объектами недвижимости происходит, соблюдая современные принципы и подходы, разрабатывая методы и методологии организационных структур управления. Здесь, особо актуальным является применение организационно-экономического механизма в управлении, обеспечивающем эффективное функционирование всей системы.

Организационно-экономический механизм управления является совокупностью направлений, которые находятся в взаимосвязи с организационными, экономическими и административно-правовыми рычагами целенаправленного воздействия на объекты управления.

К данным методам относится анализ внешних и внутренних факторов в управлении объектами недвижимости, планирование, мотивация персонала, контроль деятельности и др.

Организационно-экономический механизм управления представим на рисунке 1 [3].



Рис. 1. Структура современного механизма в управлении [3]

Цель управления недвижимостью сферы коммерции является ожидаемым результатом от владения, распоряжения и пользования соответствующими объектами недвижимости, который, в свою очередь, делится по типу объекта недвижимости, по намерениям собственника, по этапам жизненного цикла.

На территории РФ длительный промежуток времени применялась модель управления, где собственник объектов коммерческой недвижимости выполнял функции управления объектом. Рынок услуг управляющих компаний стал широко развиваться на протяжении последних лет, а в западных странах данная модель уже давно применяется и успешно функционирует в различных экономических условиях.

Ниже представим факторы, которые оказывают влияние на совершенствование современной модели в управлении коммерческой недвижимостью.



Рис.2. Направления, которые оказывают влияние на модель управления недвижимостью коммерческой сферы [4]

Представленные направления функционирования эффективно можно реализовывать при помощи внешней управляющей компании, следовательно, на текущий момент времени предпочтительной является модель внешнего управления объектами коммерческой недвижимости.

Анализируя различные управленческие механизмы, которые предлагаются к применению в экономической сфере, формируется единый механизм управления объектами коммерческой недвижимости. Наиболее распространенные элементы указанного механизма представлены на рисунке 3.

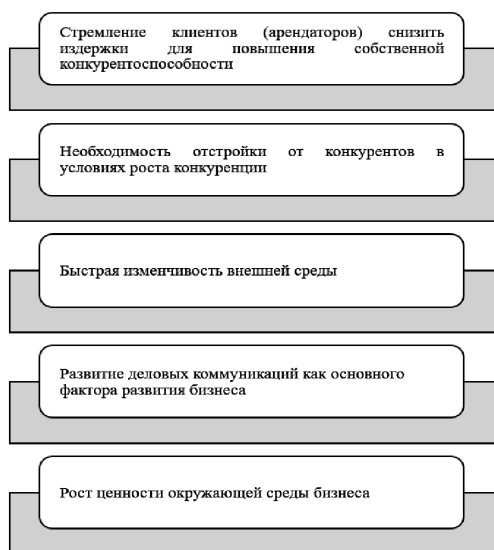

Рис.3. Структура элементов механизма управления [7]

Управленческие процессы представляют собой центральное звено применяемого укрупненного механизма, также являются логически выстроенными и поэтапно реализуемыми последовательностями действий, которые позволяют насыщать конкретным содержанием схему механизма управления недвижимостью.

Алгоритм современных процессов управления, который выстроен на рациональных принципах, является основным направлением реализации механизма управления недвижимостью. При последовательном осуществлении ряда действий принимаются обоснованные управленческие решения, которые трансформируют объекты недвижимости и повышают их инвестиционную привлекательность.

Итак, сделаем выводы о том, что управление коммерческой недвижимостью является совокупными процессами, которые связаны с формированием, развитием решений управления, обеспечивающего максимальную эффективность от проводимой собственником стратегии и тактики по наиболее рациональному использованию активов. Коммерческая недвижимость в настоящее время является важным объектом инвестирования. Расширение сектора частной собственности в России привело к увеличению количества сделок с недвижимостью, что также говорит о том, что оценка недвижимости приобретает все большую значимость.

### Литература

1. Асаул, А. Н. Экономика недвижимости / А.Н. Асаул. – Москва, 2021. – 384 с.
2. Болотин, С.А. Экономика и управление недвижимостью: учебник / С.А. Болотин, О.О. Егорычев; Под общ. ред. П.Г. Грабовой. – М.: Проспект, 2022. – 848 с.
3. Бузова, И.А. Управление недвижимостью: учебник / И.А. Бузова, Н.В. Васильева, О.В. Веденева; Под ред. С.Н. Максимов. – М.: Дело АНХ, 2022. – 432 с.
4. Блинова, Т. Г. Использование методов мониторинга в управлении обеспечением энергетической эффективности объектов недвижимости / Т.Г. Блинова // Экономика и предпринимательство. – 2023. – № 6-3 (59-3). – С. 765-769.
5. Грабовой, П.Г. Экономика и управление недвижимостью: учебное пособие / под общей редакцией профессора Грабовой П. Г. – М.: Проспект, 2023. – 576 с.
6. Лазарева, Е.А. Анализ цен недвижимости на примере рынка коммерческой недвижимости / Е.А. Лазарева // Вестник Томского государственного университета. Экономика. – 2022. – № 45. – С. 201-215.
7. Трухина, Н. И. Управление стоимостью недвижимости / Н.И. Трухина // Инновационная наука. – 2022. – Т. 1. – № 4. – С. 197-200.
8. Марченко, А.В. Экономика и управление недвижимостью: учебное пособие / А.В. Марченко. – Рн/Д: Феникс, 2020. – 352 с.
9. Осипова, И.В. Влияние пандемического кризиса на рынок коммерческой недвижимости / И.В. Осипова // Московский экономический журнал. – 2021. – № 6. – С.269-277.
10. Савельева, Е.А. Экономика и управление недвижимостью: учебное пособие / Е.А. Савельева. – М.: Вузовский учебник, НИЦ ИНФРА-М, 2023. – 336 с.

### Features of commercial real estate management in modern conditions

Lygin D.V.  
Synergy University

The modern development of real estate on the market is one of the most necessary conditions associated with the transformation of economic relations on the territory of the Russian Federation, since the stable economic growth of the state depends on investments in the construction industry, on the processes of management and development of real estate objects.

Commercial real estate management is a complex and multifaceted process associated with the management of real estate. At the current time in the Russian Federation there is no systematic, conceptual approach that can be associated with property management.

Thus, we can give the following definition of commercial real estate management, which consists in the targeted influence of government structures on the specified object and system of relations, where activities are carried out with specific goals, which are aimed at increasing income from property in the city budget, stimulating the development of production, and supporting real estate in good condition for the implementation of housing programs.

Keywords: management, commerce, real estate, modernity, conditions, development, effective, economics, property, methods, factors, conditions, models.

### References

1. Asaul, A. N. Economics of real estate / A. N. Asaul. – Moscow, 2021. – 384 p.
2. Bolotin, S.A. Economics and real estate management: textbook / S.A. Bolotin, O.O. Egoroychev; Under general ed. P.G. Grabovoi. – M.: Prospekt, 2022. – 848 p.
3. Buzova, I.A. Property management: textbook / I.A. Buzova, N.V. Vasilyeva, O.V. Vedeneva; Ed. S.N. Maksimov. – M.: Delo ANKh, 2022. – 432 p.
4. Blinova, T. G. The use of monitoring methods in managing the provision of energy efficiency of real estate objects / T. G. Blinova // Economics and entrepreneurship. – 2023. – No. 6-3 (59-3). – pp. 765-769.
5. Grabovoy, P.G. Economics and real estate management: textbook / edited by Professor Grabovoy P.G. - M.: Prospekt, 2023. - 576 p.
6. Lazareva, E.A. Analysis of real estate prices using the example of the commercial real estate market / E.A. Lazareva // Bulletin of Tomsk State University. Economy. – 2022. – No. 45. – P. 201-215.
7. Trukhina, N.I. Property value management / N.I. Trukhina // Innovative science. – 2022. – Т. 1. – No. 4. – P. 197-200.
8. Marchenko, A.V. Economics and real estate management: textbook / A.V. Marchenko. – Rn/D: Phoenix, 2020. – 352 p.
9. Osipova, I.V. The impact of the pandemic crisis on the commercial real estate market / I.V. Osipova // Moscow Economic Journal. – 2021. – No. 6. – P.269-277.
10. Savelyeva, E.A. Economics and real estate management: textbook / E.A. Savelyeva. – M.: University textbook, SRC INFRA-M, 2023. – 336 p.

# Российский рынок автомобилей: проблемы и пути развития

**Гордиенко Арина Романовна**

студент Финансового университета при Правительстве Российской Федерации,  
arinagordienko79@gmail.com

**Михин Кирилл Андреевич**

студент Финансового университета при Правительстве Российской Федерации,  
mikhink@rambler.ru

Статья представляет собой комплексный анализ текущего состояния автомобильной индустрии в России. Авторы рассматривают рынок автомобилей России в динамике, выделяют основные факторы его роста по сравнению с предыдущим годом. В статье приведены основные тенденции автомобильной индустрии такие, как рост числа подержанных автомобилей, увеличение доли китайских брендов, а также рост востребованности электромобилей. Проведен подробный анализ отрасли, выявлены такие основные проблемы данного рынка, как снижение спроса, высокая зависимость от импортных поставок и несовершенное развитие инфраструктуры. На основе выявленных проблем авторами предложены практические рекомендации для развития и стимулирования роста автомобильной индустрии в России. В конце статьи приведены различные сценарии развития автомобильного рынка в 2024 году.

**Ключевые слова:** автомобильный рынок, автомобиль, электромобиль, китайские производители.

Автомобильная промышленность играет ключевую роль в экономике России, оказывая значительное влияние на её развитие. Состояние автомобильной отрасли отражает общую экономическую ситуацию в стране, а также уровень развития как внутреннего, так и внешнего автомобильного рынка (Goriunova E. Al. The State of the Russian Automotive Market: Trends and Ways of Development: ООО «Издательский Дом «Ажур», 2023. С. 26-35. и доп. М. Череповская Н.А, Якушова Е.С. Особенности цифровой трансформации российских компаний Проблемы теории и практики управления. 2022. №1. С.6-25.).

В 2023 году автомобильный рынок России претерпел заметное возрождение, восстановившись после серьезного спада в 2022 году, вызванного оттоком крупнейших международных автопроизводителей и критическим дефицитом иномарок. По данным аналитического агентства «АВТОСТАТ» российский рынок восстанавливается рекордными темпами (+68%) в 2023 году. Этот рост рынка будет сдерживаться увеличением ключевой процентной ставки и введением экологического сбора. Битва за лояльных клиентов обещает разгореться особенно сильно среди китайских автопроизводителей, которые уже выразили намерение реализовать в России 1,2 миллиона автомобилей.

В начале 2024 года автомобильный рынок России столкнулся с рядом серьезных проблем, которые затронули как отечественных производителей, так и импортные бренды.

При анализе вторичного рынка автомобилей, стоит выделить проблему недостаточного контроля и регулирования деятельности его участников. Это приводит к наполнению рынка неопытными продавцами и покупателями, не обладающими экспертными знаниями в данной сфере. В связи с этим нередко происходят сделки с повреждёнными автомобилями в плохом техническом состоянии по нерыночной стоимости.

Вторичный рынок автомобилей отличается еще одной важной проблемой - субъективным ценообразованием. Данная проблема заключается в том, что определение рыночной цены подержанного автомобиля происходит только путем сравнения его с аналогичными предложениями на рынке, формируя сильную зависимость покупателя от честности и порядочности продавца.

В феврале 2024 года объем автокредитования россиян достиг рекордной отметки в 171 миллиард рублей, что является историческим показателем для нашей страны (Ташлыков И. Р. Проблемы российского авторыннка: Бизнес-образование в экономике знаний. 2019. №3). Этот рост в первую очередь связан с предстоящим увеличением цен на автомобили, запланированным на 1 апреля, когда вступят в силу новые правила параллельного импорта иномарок через страны Евразийского экономического союза.

Многие россияне прибегают к покупке автомобилей за рубежом, чтобы воспользоваться возможностью растаможки со скидкой. Это становится привлекательным источником для серых схем. Однако российские власти намерены закрыть эту лазейку, вводя дополнительные налоговые обязательства, которые придется покрывать.

Таким образом, российская таможня планирует взимать повышенный утильсбор с таких автомобилей, что, в свою очередь, приведет к предполагаемому увеличению цен на импортные автомобили на 30%. В свете этого многие россияне торопятся взять кредит и приобрести автомобиль до увеличения цен.

Тенденции на российском рынке автомобилей:

1. Рост числа подержанных автомобилей.

Продажи подержанных автомобилей в России в 2023 году достигли 5,69 млн единиц, что на 17% больше по сравнению с 2022 годом (см. рис. 1).



Рис. 1 Продажи подержанных автомобилей в России 2022–2023 гг.

Рынок подержанных автомобилей в России демонстрирует положительную динамику, с ростом продаж по большинству популярных марок.

#### 2. Рост числа китайских автомобилей.

Наиболее продаваемыми марками автомобилей на 2023 год являлись Lada, Chery и Haval (см. рис. 2). Кроссовер Haval Jolion стал самым продаваемым иностранным автомобилем в 2023 году (продано 55,55 тыс. автомобилей).

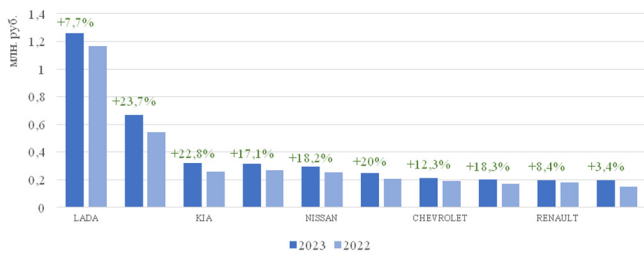

Рис. 2 Динамика продаж марок автомобилей на российском рынке 2022–2023 гг.

Рынок автомобилей в России в 2023 году продемонстрировал значительный рост по сравнению с предыдущим годом. Однако прослеживается снижение объема продаж марок Kia, Hyundai и Toyota, который связан с их уходом с российского рынка. На российском рынке началась активная продажа китайских автомобилей, таких как Chery, Haval, Geely, Changan и Exeed, которые заменили иные импортные марки и продемонстрировали впечатляющий рост, как в объеме продаж, так и в долях рынка.

#### 3. Продажи автомобилей вернулись на досанкционный уровень.

После массового отзыва западных брендов продажи автомобилей в России всего за год вернулись на уровень 2022 года. (см. рис. 3)

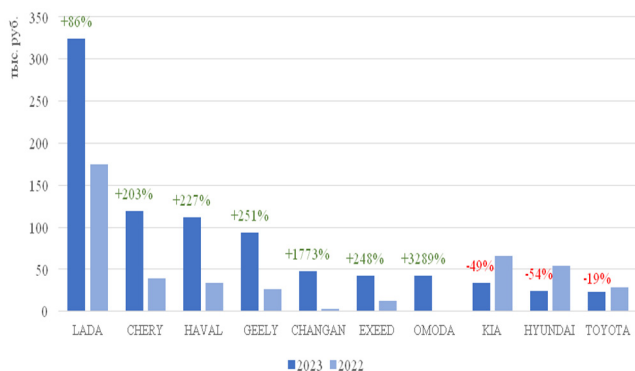

Рис.3 Динамика продаж автомобилей в России 2021–2023 гг.

Однако структура рынка кардинально изменилась, доля Китая среди импортных автомобилей достигает 80%, а каждая вторая проданная в России машина - китайской марки.

#### 4. Рост востребованности электромобилей.

Несмотря на текущие экономические условия, развитие электромобилей проходит большими шагами. В периоды пандемии и санкци-

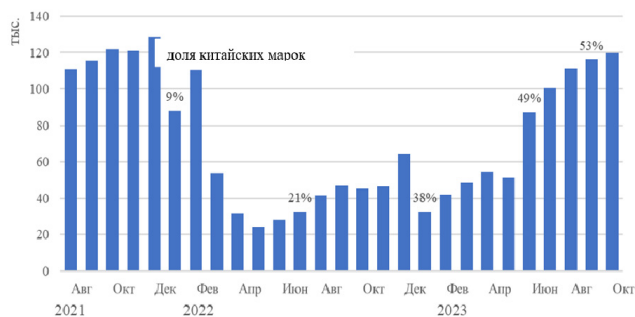
онного кризиса 2022 года продажи электромобилей продолжали увеличиваться, в то время как общий объем продаж автомобилей падал. Согласно статистике, около половины российских водителей заинтересованы в переходе на электромобили по нескольким причинам: экологическому аспекту, росту цен на бензин и экономии на обслуживании.

Прогнозы свидетельствуют о том, что к 2030 году доля электромобилей в производстве автомобилей в России достигнет 10%, с общим количеством более 1,4 млн штук. В то время как, по мировым прогнозам, число электромобилей в мире может достигнуть 200–350 миллионов. Минэкономразвития России сообщает, что отечественное производство в области электрохимии и электромеханики позволит создавать собственные электромобили с полной локализацией производства.

#### Основные тренды 2024 года:

- ожидается рост авторынка на 23% по сравнению с 2023 годом;
- факторами увеличения продаж будут являться: доступность автомобилей, стимулирующие программы от производителей и государственная поддержка авторынка;
- возвращение к показателям 2021 года требует локализации производства автокомпонентов и перезапуска производственных мощностей;
- прогнозируется подорожание автомобилей на 5–10%;
- объем параллельного импорта будет сокращаться, доля сохранится на уровне 6–7% в структуре продаж новых машин;
- китайские бренды продолжают увеличивать свое присутствие на российском авторынке, замещая ушедшие европейские, японские и корейские автомобили;
- ожидается появление более 10 новых брендов, в основном китайских марок.

Согласно прогнозу агентства «АВТОСТАТ», рынок может вырасти примерно на 19–20% и достичь объема около 1,25 млн автомобилей. В случае наиболее благоприятных экономических и геополитических условий объем рынка может увеличиться до 1,38–1,4 млн автомобилей. Чтобы вернуть уровень продаж на докризисный уровень, необходимо обеспечить докризисный широкий ассортимент брендов и моделей и, конечно же, докризисный уровень покупательной способности населения.

По мнению экспертов, на данный момент российским покупателям приходится адаптироваться к новым рыночным условиям, которые, прежде всего, выражаются в узком ассортименте, представленном исключительно китайскими автомобилями, и неоправданно высокими ценами. Вероятно, период адаптации к этим условиям может занять около 2-3-х лет. По оценке директора по развитию сети дилерских центров, в 2024 году будет продано около 1,25 млн автомобилей, что обеспечит рост авторынка на 23% по отношению к 2023 году.

В свою очередь, Ренат Тютеев, заместитель генерального директора по продажам новых автомобилей Avilon AG, считает, что возврат к докризисному уровню сдерживают три фактора:

- высокая ключевая ставка, которая влияет на долю кредитов и отток клиентов из автомобильного сектора в сектор банковских депозитов;
- ожидание снижения розничных цен;
- медленное привыкание к китайским автомобилям, так как не все готовы пересаживаться со своих корейских, японских и европейских автомобилей.

Проведя анализ российского рынка автомобилей, авторы предлагают варианты прогнозных сценариев развития автомобильного рынка в 2024 году:

Первый вариант сценария – базовый. При данном сценарии предполагается сохранение санкций против России на уровне 2024 года, при этом небольшое сокращение доли китайских автомобильных брендов на рынке и уменьшение объемов машин, ввозимых по параллельному импорту.

Второй вариант сценария – оптимистический. Сценарий предполагает, что санкции останутся на низком уровне, и доля китайских автомобилей на рынке не изменится.

Третий вариант сценария – пессимистичный. Последний сценарий предусматривает ужесточение санкционного давления, сокращение

объемов параллельного импорта автомобилей и снижение мер государственной поддержки.

Подводя итоги, можно сказать, что существует множество различных мнений на основе проводимых исследований, прогнозных материалов по подготовке автомобилей на среднесрочную перспективу. Для российских дорог она обозначена комфортными и безопасными автомобилями, с доступной ценой и меньшим потреблением топлива, с постепенным переходом к возобновляемым источникам энергии.

#### Литература

1. Goriunova E. A. The State of the Russian Automotive Market: Trends and Ways of Development / E. A. Goriunova, E. V. Ponomareva. — Текст: электронный // Язык в сфере профессиональной коммуникации : сборник материалов международной научно-практической конференции преподавателей, аспирантов, магистрантов и студентов (Екатеринбург, 20 апреля 2023 г.). – Екатеринбург: ООО «Издательский Дом «Ажур», 2023. – С. 26-35.

2. Череповская Н.А., Якушова Е.С. Особенности цифровой трансформации российских компаний Проблемы теории и практики управления. – 2022. – №1. – С.6-25.

3. Ташлыков И. Р. Проблемы российского авторынка // Бизнес-образование в экономике знаний. 2019. №3 (14). URL: <https://cyberleninka.ru/article/n/problemy-rossiyskogo-avtorynka> (дата обращения: 24.03.2024).

#### The Russian car market: problems and ways of development

Gordienko A.R., Mikhin K.A.

Financial University under the Government of the Russian Federation

the article is a comprehensive analysis of the current state of the automotive industry in Russia.

The authors consider the Russian car market in dynamics, identify the main factors of its growth compared to the previous year. The article presents the main trends in the automotive industry, such as the growth in the number of used cars, an increase in the share of Chinese brands, as well as the growing demand for electric vehicles. A detailed analysis of the industry has been carried out, such main problems of this market as a decrease in demand, high dependence on imports and imperfect infrastructure development have been identified. Based on the identified problems, the authors propose practical recommendations for the development and stimulation of the growth of the automotive industry in Russia. At the end of the article, various scenarios for the development of the automotive market in 2024 are presented.

Keywords: automotive market, automobile, electric vehicle, Chinese manufacturers.

#### References

1. Goriunova E. A. The State of the Russian Automotive Market: Trends and Ways of Development / E. A. Goriunova, E. V. Ponomareva. - Text: electronic // Language in the sphere of professional communication : proceedings of the international scientific-practical conference of teachers, graduate students, undergraduates and students (Ekaterinburg, April 20, 2023). - Yekaterinburg: LLC "Publishing House 'Azhur', 2023. - C. 26-35.

2. Cherepovskaya N.A., Yakushova E.S. Peculiarities of digital transformation of Russian companies Problems of theory and practice of management. - 2022. - №1. - C.6-25.

3. Tashlykov I. R. Problems of the Russian car market // Business education in the knowledge economy. 2019. №3 (14). URL: <https://cyberleninka.ru/article/n/problemy-rossiyskogo-avtorynka> (date of address: 24.03.2024).

# Государственное управление социально-экономическими процессами в регионе

**Резник Александр Анатольевич**

канд. экон. наук, доцент, доцент кафедры «Менеджмент и экономическая безопасность», Луганский государственный университет имени Владимира Даля, ik13101@rambler.ru

**Тисунова Виктория Николаевна**

д-р экон. наук, профессор, заведующий кафедрой «Менеджмент и экономическая безопасность», Луганский государственный университет имени Владимира Даля, tisonova@mail.ru

На основе проведенного исследования получили дальнейшее развитие принципы построения государственного управления социально-экономическими процессами в регионе. В статье рассмотрена сущность государственного управления в контексте построения социально-экономической политики в регионе; выявлены противоречия и проблемы в социально-экономических процессах, предложены направления активной региональной социально-экономической политики в регионе. Результаты исследования представляют интерес для федеральных органов государственной власти, региональных и муниципальных органов власти в осуществлении процесса управления изменениями качества жизни населения региона на основе комплексного подхода к развитию конкретной территории.

**Ключевые слова:** государственное управление, социально-экономические процессы, регион, принципы, региональная социально-экономическая политика, качество жизни, комплексное развитие.

**Актуальность темы исследования.** На стыке XX и XXI вв. начали усиливаться процессы регионализации. Речь идет о появлении тенденций в общественных отношениях в масштабах отдельных государств, направленных на решение экономических, социальных и экологических проблем под углом зрения интересов того или иного территориального сообщества. Региональные проблемы зародились не сегодня. Их существование сопровождало практически всю историю государственного устройства общества: княжества, герцогства, графства, земли, губернии, области. Органы государственной власти всегда знали о существующих проблемах и искали пути их преодоления. Однако отсутствие четких представлений о полномочиях федеральных органов государственной власти, региональных и муниципальных органов власти, недооценка особенностей социально-экономического положения региона мешали становлению и развитию самостоятельного научного направления и выработке практических мер. Это привело к тому, что существующая система государственного управления регионом нуждается в совершенствовании, где особую важность приобретают социально-экономические процессы регионального (территориального) управления во взаимосвязи с централизованным и отраслевым управлением.

**Анализ последних исследований и публикаций.** Теоретические и прикладные аспекты государственного управления социально-экономическими процессами в регионе, современные проблемы регионального развития нашли отражение в многочисленных трудах ведущих отечественных и зарубежных ученых. Этим проблемам посвящены публикации, в частности У. Айзарда [2], Э.Б. Алаева [3], А.И. Гаврилова [4], В.Д. Граждан [5], А.Г. Гранберга [6], В.В. Кистанова, Н.В. Копылова [8], Е.Г. Коваленко [9], В.Н. Лексина, А.Н. Швецова [10], И.Р. Ляпиной [11], Н.Н. Некрасова [12], А.С. Новоселова [13], Л.Н. Суворова, А.Н. Аверина [14], О.В. Толстогузова [15] П.С. Черкасова [16]. Однако, несмотря на интенсивность исследований по данной проблематике, данные вопросы на сегодня не теряют свою актуальность и требуют дополнительных системных исследований.

В частности, в теории и практике государственного управления остаются недостаточно полно решенными вопросы определения теоретических понятий и сущности регионального управления, его места и роли в социально-экономической системе региона. С другой стороны, малоисследованной остается внутренняя организация управления социально-экономическими процессами в регионе. Особенно важно понимать, что региональное управление ориентируется на ограниченность ресурсов но повышение эффективности и результативности такого управления, что отмечалось ранее в статье авторов Ободец Р.В. и Резника А.А. [17].

Целью данной статьи является проведение исследования по определению сущности государственного управления социально-экономическими процессами в регионе и направлений активной региональной политики.

**Изложение основного материала.** В настоящее время эффективность развития страны, региона, конкретного населенного пункта зависит от качества управления. Под управлением в широком смысле слова принято понимать влияние на процесс, объект, систему для сохранения их постоянства или перевода из одного состояния в другое в соответствии с поставленными целями. Это влияние направлено на достижение определенной цели, желательного результата. По мнению ученых Л.Н. Суворова и А.Н. Аверина, особенность управления в его социальном характере, организации порядка и контроля в существующих системах [14]. Характеризуя управление В.Д. Граждан отмечает, что: «управление включает не только изменение порядка того, что есть, но и «проектирование» новых частей и свойств, образующихся в процессе развития, а также направленность на ликвидацию старого, отжившего» [5]. Из рассмотренных выше определений видно, что любое



управление направлено на развитие, сопровождается достижением поставленных целей, имеет различный характер, связанный с человеческой деятельностью.

Государственное управление социально-экономическими процессами в регионе включает в себя руководство на уровне государства по формированию целей, задач, приоритетов, что находит отражение в специальных государственных документах – стратегиях, территориальных программах, планах и «внутреннее» управление самими регионами. Руководство на уровне государства нацелено на улучшение жизни в регионах, эффективное использование факторов производства, влияющих на развитие экономики региона, недопущение возможности спонтанного ухудшения положения в стране. Кроме того, государственное управление связано с регулированием межрегионального взаимодействия с целью сотрудничества регионов друг с другом при решении сложных для региона проблем, осуществлении интеграционных процессов по развитию различных сторон жизнедеятельности и инфраструктуры регионов.

Многие сложные вопросы в социально-экономическом развитии регионов должны решаться и решаются на государственном уровне управления: установление основ федеральной политики и федеральные программы; установление правовых основ единого рынка; финансовое, валютное, кредитное, таможенное регулирование; федеральные фонды регионального развития; федеральные транспорт, пути сообщения, информация и связь; деятельность в космосе и др. [1, ст. 71]. Согласно Конституции РФ определен также круг вопросов, которые находятся в совместном ведении государственных и региональных органов власти: защита прав и свобод человека и гражданина; природопользование; воспитание, образование, наука, культура, физическая культура и спорт; координация вопросов здравоохранения; защита семьи, материнства, отцовства и детства; социальная защита, включая социальное обеспечение и др. В решении таких вопросов должен быть найден компромисс, устраивающий различные стороны органов власти. Вместе с тем в совместных решениях вопросов не всегда получается найти единое решение, которое устроило бы различные уровни органов власти, что усугубляет процессы в социально-экономическом развитии регионов. К субъектам, осуществляющим государственное управление в регионе, относятся [11]: федеральные органы государственной власти; региональные органы власти.

В настоящее время главное направление работы государственных органов власти на период 2024–2030 гг. определено – возвращение на устойчивую траекторию экономического роста и роста доходов населения, обеспечивающую реализацию национальных целей развития, так и собственно долгосрочную задачу движения по этой траектории [7]. С учетом этого направления государственного управления были определены основные национальные цели [7]: сохранение населения, здоровье и благополучие людей; возможности для самореализации и развития талантов; комфортная и безопасная среда для жизни; достойный, эффективный труд и успешное предпринимательство; цифровая трансформация. Важной практической задачей государственной социально-экономической политики является вхождение России в ближайшей перспективе в четверку крупнейших экономик мира [7]. Достижение этих целей будет проходить в условиях разнообразных современных вызовов таких как:

- демографические вызовы;
- необходимость улучшения условий жизнедеятельности семей, где есть дети;
- возврат на траекторию увеличения продолжительности жизни людей. Следовательно, расширится потребность в инфраструктуре, соответствующей потребностям населения старших возрастов – как традиционной для этого поколения инфраструктуре здравоохранения и социального обеспечения, так и прежде не востребованной в таких масштабах досуговой, образовательной, туристической;
- новые требования к рынку труда, а также потребность в миграционной политике, ориентированной на качественный миграционный прирост и успешную социально-культурную адаптацию мигрантов, на повышение привлекательности России как страны для миграции (в том числе за счет поддержки изучения русского языка за рубежом);
- структурные изменения в мировой и российской экономике;
- угрозы связанные с нарушением стабильности на уровне различных государств;

- технологические, прежде всего связанные с проведением цифровизации в различных сферах;
- борьба за технологическое лидерство на мировом рынке;
- новые требования к условиям для раскрытия таланта каждого человека;
- обеспечение комфортной и безопасной среды для жизни;
- экологические вызовы;
- климатические изменения;
- снижение уровня бедности;
- рост требований граждан к качеству государственных услуг, в целом к качеству жизни – жилью, городской среде, медицине, образованию;
- территориальные различия в уровне жизни [7].

Рассмотренные национальные цели развития требуют формирования современной, гибкой и эффективной системы управления, где основным предметом управления является реализация мероприятий, которые реализуются как на федеральном, так и на региональном и местном уровнях. [7]. Для достижения этих целей деятельность федеральных государственных органов власти целесообразно объединить с деятельностью региональных и муниципальных, которые проводят региональную политику, имеющую непосредственное отношение к более общему понятию «региональное управление».

Существуют разные определения регионального управления. Так, одни авторы связывают это понятие с управлением социально-экономическими процессами в регионе в рыночных условиях (А.И. Гаврилов, В.Н. Лексин, А.Н. Швецов) [4; 10]. Другие – с решением задач, где необходимо использовать организационные формы административно-территориального устройства и специальную систему органов власти (В.В. Кистанов и Н.В. Копылов) [8].

Безусловно, что региональное управление затрагивает управление объектами, процессами, отношениями, существующими на территории соответствующего региона. В его арсенале есть специальные институты и регулирующие механизмы социально-экономического развития, оказывающие влияние на ход регионального развития региона. Объектами регионального управления являются: отрасли региональной экономики; социально-экономические явления и процессы; организации, компании, домашние хозяйства; региональный производственный потенциал; муниципальные образования; условия жизнедеятельности населения. Что касается институтов, то большое значение имеет их единый политический курс в управлении региональным развитием.

В региональном управлении важно распределить управленческие функции и полномочия между центральным правительством, региональными органами властями и органами местного самоуправления. Эти роли и обязанности меняются по мере развития системы управления. Одной из основных функций региональной власти является регулирование экономического развития региона. Цель заключается в повышении качества жизни населения и восстановлении природной среды путем эффективного комплексного социально-экономического развития территории.

Взаимодействие между федеральными и региональными органами власти, а также межрегиональные экономические связи обеспечивают бесперебойное функционирование региональных экономик в рамках национальной экономической системы.

Функционирование современного механизма территориального хозяйствования опирается на два основных взаимосвязанных принципа: самоответственность и самофинансирование [4]. Соблюдение принципа самоответственности означает, в частности, возможность принятия региональными и муниципальными органами власти решений (в пределах своей компетенции) по всем вопросам разработки и проведения социально-экономической политики на своей территории. Реализация принципа самофинансирования предполагает формирование в регионе финансовой базы, обеспечивающей практическую возможность реализации принятых решений. Поэтому в современных условиях сущность управления социально-экономическим развитием региона заключается в целенаправленном воздействии решений региональных и муниципальных органов власти на всех субъектов хозяйствования, работающих в пределах региона.

Уровень экономической и финансовой независимости региона, обусловленный способностью его правительства выполнять свои

функции, оказывает влияние на эффективность регионального управления. По мере обретения регионами большей независимости возникает новая и более определенная региональная сфера интересов и ответственности.

К числу наиболее важных региональных проблем относятся [9]:

- обеспечение соответствия уровня и качества жизни населения государственным и другим критериям;
- наличие бюджетных, финансовых и других материальных ресурсов (собственности и т. д.);
- потенциал для использования имеющихся ресурсов, возможностей трудоустройства и формирования интеллектуального капитала;
- инфраструктура для развития внутри- и межрегиональных связей;
- природноресурсный и экологический потенциал региона;
- стабильность социально-экономической и политико-этнической среды.

Учет региональных интересов в деятельности органов власти разных уровней и укрепление независимости регионов являются основными принципами построения системы государственного управления. Эти принципы необходимы для создания системы, отвечающей потребностям людей и их сообществ.

Важное значение в региональном управлении имеет значение понятия «регион». Несмотря на большое количество определений этого понятия, каждое имеет свой авторский подход, раскрывающие регион, как сложную социально-экономическую систему. Основопологающим методологическим подходом к изучению региона является системный подход, объединивший более частные подходы – пространственно-временной, воспроизводственный, геополитический, геосистемный, генетический, синергетический и др.

Частный пространственно-временной подход рассматривает регион, как пространственную структуру. У. Айзард говорит о регионе, как о существующей области в пределах границы страны, представляющей собой открытую систему, наделенную функциями управления, где выделяются в результате районирования пространственные единицы имеющие свойства самоорганизации [2]. Э. Маркузен отмечает, что регион имеет отношение и к городу и государству. Отличие региона от города, тем что город – населенный пункт, его структура и функции часто не зависят от места положения. При этом государство рассматривает, как особый тип региона, наделенный политическим суверенитетом [16]. В воспроизводственном подходе подчеркивается роль законченности (завершенности) воспроизводственных циклов и их повторяемость для удовлетворения желания и потребности людей [7; 9; 13].

Одним из наиболее точных определений региона является определение М.М. Некрасова, составленное на основе обобщения исследований по региональным проблемам: «... под регионом понимается крупная территория страны с более или менее однородными природными условиями, а главным образом характерной направленностью развития производительных сил на основе сочетания комплекса природных ресурсов с соответствующей сложившейся и перспективной материально-технической базой, производственной и социальной инфраструктурой» [12, С. 29-30]. Следует заметить, что каждый автор при определении региона рассматривает его, как определенную территорию, с присущей ей признаками, которые отличают ее от других территорий. Так, к наиболее значимым признакам, характеризующим регион относят: географическая целостность; однородные природные условия; объединение субъектов хозяйствования; традиции; условия жизни; сознание; языковая и этническая принадлежность; вероисповедание; культурно-образовательный уровень и др.

Характеристика региона будет не полной, если не выделить основные его критерии, среди них базовые: производственная специализация, определяющая совокупность точек роста для экономического роста региона на основе производственной специализации территории [6]; существующая структура хозяйственной деятельности для решения народнохозяйственных задач; целостность, где взаимосвязаны определенные элементы [3]; исторически сложившаяся система расселения населения на основе влияния природных и хозяйственных условий [6, С. 495]; наличие экономических рынков (промышленного рынка; потребительских товаров; рынка труда; финансового рынка),

характеризующих деловую активность экономики региона и его обменные процессы, как в внутри, так и между другими регионами [3]; наличие системы распределения и действия механизмов регулирования экономики, где есть региональная политика и институциональный порядок [15].

В управлении социально-экономическими процессами в регионе существуют определенные проблемы, среди которых [6; 7]:

- несоответствие темпов экономического роста социальным преобразованиям;
- отсутствие согласованности в процессе формирования государственного и местных бюджетов;
- институциональное несоответствие единого плана по достижению национальных целей развития Российской Федерации на период до 2024 года и на плановый период до 2030 года и политике региональных и муниципальных органов власти;
- неэффективное управление;
- ведение нелегальной хозяйственной деятельности, которая не учитывается и не контролируется органами власти;
- вывоз капиталов за границу, большое влияние иностранного бизнеса на отечественных производителей и др.

Решение этих проблем требует разработки специальных мер для реализации интересов регионального сообщества, среди которых особое место занимают вопросы экономической самостоятельности регионов, расширение полномочий и ответственности региональных и муниципальных органов власти в сфере управления местными финансами и усиление государственного контроля за их рациональным использованием.

На основе проведенного исследования можно сделать следующие выводы:

1. Государственное управление в регионе включает в себя общее руководство региональным развитием и «внутреннее» управление регионом. Для эффективного государственного управления регионом к основным компетенциям федеральных органов власти следует отнести обязанности по регулированию государственных социально-экономических процессов и их контролю, по формированию межрегиональных экономических связей.

2. В регионе особое место занимает региональное управление, осуществляемое в целях эффективного развития региона, а также органичного его встраивания в экономическое пространство страны. Региональное управление, как составляющая региональной политики должно быть нацелено на развитие бизнеса и эффективное управление в регионе, решение противоречий и проблем в деятельности региона на основе эффективного использования ограниченных ресурсов регионов.

В связи с этим усиливается и интерес к региону. В рамках исследования региональной экономики регион является понятием, характеризующимся множеством подходов, где главным является системный подход рассматривающий регион как социально-экономическую систему в общей структуре национальной экономики с множеством элементов и связей, с собственной системой управления, обладающий рядом признаков и характеризующийся определенными критериями. Эти знания о регионе позволяют им управлять и усиливать процессы самоорганизации, как в нем, так и в его структурных единицах.

3. Разрешение существующих противоречий и проблем в управлении социально-экономическими процессами в регионе требует выработки и реализации такой модели регионального управления, которая бы соответствовала основным принципам управления: самоответственность, самофинансирование и самостоятельность региона. Прежде всего это ориентация на общественный результат для людей, достижение показателей национальных целей развития, обозначенных в Едином плане документов. Для реализации этих принципов формируется современная цифровая среда, позволяющая осуществлять мониторинг и контроль, выявлять отклонения от траектории достижения национальных целей развития, анализировать их причины и принимать своевременные меры по корректировке способов достижения национальных целей развития, оценивать удовлетворенность граждан действиями Правительства Российской Федерации. Ориентация на результат предполагает также создание системы управления рисками – их своевременное выявление и формирование мер по их предотвраще-

нию / смягчению последствий [7]. Предложенные меры будут способствовать преодолению современных проблем, противоречий и вызовов устойчивому социально-экономическому развитию России.

Таким образом, первоочередные научные задачи регионального управления заключаются в обосновании приоритетов в социально-экономической политике региона, использовании действенных механизмов, методов и инструментов регулирования экономики, обеспечении институционального порядка в обществе, обосновании новых подходов к управлению и самоуправлению в городах и районах. И от того, как развивается экономика в установленных границах региона в значительной степени будет зависеть качество жизни населения, проживающего на данной территории.

#### Литература

1. Конституция Российской Федерации : [принята всенародным голосованием 12 декабря 1993 г. с изменениями, одобренными в ходе общероссийского голосования 01 июля 2020 г.] // Официальный интернет-портал правовой информации [Электронный ресурс]: URL: <http://pravo.gov.ru/proxy/ips/?docbody=&nd=102027595>
2. Айзard У. Методы регионального анализа: введение в науку о регионах.: Пер. с англ. / Вступ. ст. и ред. А.Е. Пробста. – М.: Прогресс, 1966. – 643 с.
3. Алаев Э.Б. Социально-экономическая география: понятийно-терминологический словарь / Э.Б. Алаев – М.: Мысль, 1983. – 290 с.
4. Гаврилов А.И. Региональная экономика и управление. М.: ЮНИТИ, 2002. – 239 с.
5. Граждан В.Д. Деятельностная теория управления / В.Д. Граждан. – М.: РАГС, 1997. – 179 с.
6. Гранберг А.Г. Основы региональной экономики : [Учеб. для вузов] / А. Г. Гранберг; Гос. ун-т Высш. шк. экономики. - 4-е изд. – М.: ГУ ВШЭ, 2004. – 495 с.
7. Единый план по достижению национальных целей развития Российской Федерации на период до 2024 года и на плановый период до 2030 года [Электронный ресурс]: URL: [https://docs.yandex.ru/docs/view?tm=1715370605&tld=ru&lang=ru&name=Plan\\_po\\_dostizheniyu\\_nacionalnyh\\_celej\\_razvitiya\\_do\\_2024g.pdf&text=%D0%2](https://docs.yandex.ru/docs/view?tm=1715370605&tld=ru&lang=ru&name=Plan_po_dostizheniyu_nacionalnyh_celej_razvitiya_do_2024g.pdf&text=%D0%2).
8. Кистанов В.В. Региональная экономика России [Текст] : [Учеб. для вузов] / В. В. Кистанов, Н. В. Копылов. - Москва : Финансы и статистика, 2003 (Великолук. гор. тип.). - 577, [3] с. : ил., табл.; 22 см.; ISBN 5-279-02378-7 (в пер.)
9. Коваленко Е.Г. Региональная экономика и управление : [Уч. пособ. для вузов] / Е. Г. Коваленко [и др.]. - 2-е изд., [перераб. и доп.]. - Москва [и др.] : Питер, 2008. - 288 с. : ил., табл.; 21 см. - (Уч. пособие); ISBN 978-5-91180-766-5.
10. Лексин В. Н. Государство и регионы : Теория и практика государственного регулирования территориального развития / В. Н. Лексин, А. Н. Швецов; Рос. фонд правовых реформ, Фонд правовых проблем федерализма и мест. самоуправления. Изд. 5-е. – М.: КД «Либроком», 2009. - 368 с.
11. Ляпина И.П. Система управления экономикой региона: роль и место механизма управления территориальным развитием – Орловский государственный институт экономики и торговли [Электронный ресурс]: URL: <https://cyberleninka.ru/article/n/sistema-upravleniya-ekonomikoy-regiona-rol-i-mesto-mehanizma-upravleniya-territorialnym-razvitiem/viewer>
12. Некрасов, Н.Н. Региональная экономика: Теория, проблемы, методы / Н.Н. Некрасов. – М.: Экономика, 1978. – 343 с.
13. Новоселов А.С. Региональные рынки. – М.: ИНФРА-М, 1999. – 477 с.
14. Суворов Л. Н. Социальное управление : Опыт философского анализа / Л. Н. Суворов, А. Н. Аверин. – М.: Мысль, 1984. – 232 с.

15. Толстогузов О.В. Стратегия периферийного региона в условиях ограничения информации: методология, теория и практика / О.В. Толстогузов. – Петрозаводск: Карельский научный центр РАН, 2010. 488 с. [Электронный ресурс]: URL: <http://elibrary.krc.karelia.ru/315/>

16. Черкасов П.С. Регион как социально-экономическая система – Евразийский международный научно-аналитический журнал: Проблемы современной экономики, № 2 (46), 2013 г. [Электронный ресурс]: URL: <http://www.m-economy.ru/art.php?nArtId=4568>

17. Резник, А. А. Построение функциональных моделей, описывающих развитие социальных процессов / А. А. Резник, Р. В. Ободец // Экономика и управление: научно-практический журнал. – 2023. – № 2(170). – С. 14-19. – DOI 10.34773/EU.2023.2.3. – EDN CAULCW.

#### Public administration socio-economic processes in the region

Reznik A.A., Tisunova V.N.

Vladimir Dahl Lugansk State University

Based on the conducted research, the principles of building state management of socio-economic processes in the region have been further developed. The article examines the essence of public administration in the context of building socio-economic policy in the region; contradictions and problems in socio-economic processes are identified, and directions of active regional socio-economic policy in the region are proposed. The results of the study are of interest to federal government agencies, regional and municipal authorities in the implementation of the process of managing changes in the quality of life of the population of the region based on an integrated approach to the development of a specific territory.

Keywords: public administration, socio-economic processes, regions, principles, regional socio-economic policy, quality of life, integrated development.

#### References

1. The Constitution of the Russian Federation : [adopted by popular vote on December 12, 1993 with amendments approved during the all-Russian vote on July 01, 2020] // Official Internet Portal of Legal Information [Electronic resource]: URL: <http://pravo.gov.ru/proxy/ips/?docbody=&nd=102027595>
2. Izard U. Methods of regional analysis: an introduction to the science of regions: Translated from English / Introduction and ed. by A.E. Probst. – M.: Progress, 1966. – 643 p.
3. Alaeiev E.B. Socio-economic geography: a conceptual and terminological dictionary / E.B. Alaeiev – M.: Mysl, 1983. – 290 p.
4. Gavrilov A.I. Regional economics and management. M.: UNITY, 2002. – 239 p.
5. Citizens V.D. Activity theory of management / V.D. Citizens. – M.: RAGS, 1997. – 179 p.
6. Granberg A.G. Fundamentals of regional economics : [Studies for universities] / A. G. Granberg; State University of Higher School of Economics. - 4th ed. – Moscow : Higher School of Economics, 2004. – 495 p.
7. Unified plan for achieving the national development goals of the Russian Federation for the period up to 2024 and for the planning period up to 2030 [Electronic resource]: URL: [https://docs.yandex.ru/docs/view?tm=1715370605&tld=ru&lang=ru&name=Plan\\_po\\_dostizheniyu\\_nacionalnyh\\_celej\\_razvitiya\\_do\\_2024g.pdf&text=%D0%2](https://docs.yandex.ru/docs/view?tm=1715370605&tld=ru&lang=ru&name=Plan_po_dostizheniyu_nacionalnyh_celej_razvitiya_do_2024g.pdf&text=%D0%2).
8. Kistanov V.V. Regional economy of Russia [Text] : [Textbook for universities] / V. V. Kistanov, N. V. Kopylov. - Moscow : Finance and Statistics, 2003 (Velikiye Luki Mountain type). - 577, [3] p.: ill., table; 22 cm.; ISBN 5-279-02378-7 (in trans.)
9. Kovalenko E.G. Regional economics and management : [Textbook. for universities] / E. G. Kovalenko [et al.]. - 2nd ed., [reprint. and additional.]. - Moscow [et al.] : St. Petersburg, 2008. - 288 p.: ill., table.; 21 cm. - (Textbook.); ISBN 978-5-91180-766-5.
10. Leksin V. N. State and regions : Theory and practice of state regulation of territorial development / V. N. Leksin, A. N. Shvetsov; Russian Foundation for Legal Reforms, Foundation for Legal Problems of Federalism and Places. self-government. Ed. 5-E. – M. : CD "Librocom", 2009. - 368 p.
11. Lyapina I.R. Regional economic management system: the role and place of the territorial development management mechanism – Orel State Institute of Economics and Trade [Electronic resource]: URL: <https://cyberleninka.ru/article/n/sistema-upravleniya-ekonomikoy-regiona-rol-i-mesto-mehanizma-upravleniya-territorialnym-razvitiem/viewer>
12. Nekrasov, N.N. Regional economics: Theory, problems, methods / N.N. Nekrasov. – M.: Economics, 1978. – 343 p.
13. Novoselov A.S. Regional markets. – M.: INFRA-M, 1999. – 477 p.
14. Suvorov L. N. Social management : The experience of philosophical analysis / L. N. Suvorov, A. N. Averen. – M. : Mysl, 1984. – 232 p.
15. Tolstoguzov O.V. The strategy of the peripheral region in conditions of limited information: methodology, theory and practice / O.V. Tolstoguzov. – Petrozavodsk: Karelian Scientific Center of the Russian Academy of Sciences, 2010. 488 p. [Electronic resource]: URL: <http://elibrary.krc.karelia.ru/315/>
16. Cherkasov P.S. Region as a socio-economic system – Eurasian international scientific and analytical journal: Problems of the modern economy, No. 2 (46), 2013 [Electronic resource]: URL: <http://www.m-economy.ru/art.php?nArtId=4568>
17. Reznik, A. A. Building functional models describing the development of social processes / A. A. Reznik, R. V. Obodets // Economics and Management: a scientific and practical journal. – 2023. – № 2(170). – Pp. 14-19. – DOI 10.34773/EU.2023.2.3. – EDN CAULCW.

# Оценка эффективности управления социально-экономическим развитием региона

**Резник Александр Анатольевич**

канд. экон. наук, доцент, доцент кафедры «Менеджмент и экономическая безопасность», Луганский государственный университет имени Владимира Даля, ik13101@rambler.ru

**Тисунова Виктория Николаевна**

д-р экон. наук, профессор, заведующий кафедрой «Менеджмент и экономическая безопасность», Луганский государственный университет имени Владимира Даля, tisonova@mail.ru

Для научно-обоснованной политики повышения качества жизни населения региональным органам власти необходимо проводить оценку эффективности социально-экономической ситуации в регионе. В статье определена система критериев и показателей качества жизни населения региона, сформированная на основе существующих проблем, которые необходимо учитывать при разработке стратегических планов развития региона и формировании целевых комплексных программ. Представленные критерии и показатели анализируются с учетом особенностей их влияния на социально-экономическую ситуацию в Луганской Народной Республике (ЛНР). Определены меры по повышению эффективности государственного регулирования качества жизни населения ЛНР.

**Ключевые слова:** государственное регулирование, качество жизни, оценка эффективности управления, социально-экономическое развитие, критерии, показатели, регион.

Социально-экономическое развитие региона связано с одним из главных критериев благополучия общества – качеством жизни. В современных условиях хозяйствования проблемы обеспечения роста уровня и качества жизни населения региона являются наиболее важными. Для региона высокий рост непосредственно связан с увеличением темпов его экономического роста. В Российской Федерации несмотря на то, что отмечается увеличение темпов роста, в тоже время наблюдается возрастание дифференциации доходов населения, увеличение численности граждан, находящихся за чертой бедности. В ряде регионов России имеет место социальная напряженность, ухудшается экологическая обстановка. От их решения на региональном и макроуровне зависит экономическая, политическая и социальная стабильность в обществе. Перечисленные факторы, бесспорно, снижают качество жизни населения [21, с. 43-52].

Исследованию процесса управления качеством жизни посвящены научные труды многих учёных, среди которых следует отметить Е.К. Аванесова [2], Д. Г. Данцигера [4], Г. В. Калашникова [7], Л.В. Климкина [8], А.Г. Крыжановскую [12], В.А. Чупина и М.А. Халугу [26] и др. Однако постоянно изменяющиеся социально-экономические условия предопределяют необходимость рассмотрения современных тенденций управления изменениями качества жизни.

Исходя из вышесказанного, целью данной статьи является оценка эффективности социально-экономической ситуации в регионе на основе предложенных критериев и показателей, характеризующих качество жизни населения Луганской Народной Республике.

Рассмотрение точек зрения различных авторов, таких как Е.К. Аванесов [2, с. 12-34], А.Г. Крыжановская [12, с. 273-276], В.А. Чупина и М.А. Халуга [26, с. 87-96] показало, что повышение качества жизни населения должно обозначать оптимизацию условий жизнедеятельности людей в профессиональной сфере (занятость, содержание и условия труда) и в непроизводственной сфере (жилищные условия, обеспеченность необходимыми услугами, социальная безопасность, состояние окружающей среды); повышение уровня жизни (соотношение доходов и расходов населения); экологизацию среды и здоровьесбережение (состояние здоровья, репродуктивная деятельность, продолжительность жизни).

Отметим, что в 2009 г. в рамках доклада Комиссии по основным показателям экономической деятельности и социального прогресса, подготовленного под руководством нобелевских лауреатов по экономике Д. Стиглица, А. Сена и французского экономиста Ж.-П. Фитусси, предложен новый интегральный подход к понятию «качество жизни», объединяющий все выявленные ранее. Так, в докладе Стиглица-Сена-Фитусси предложены следующие ключевые составляющие понятия «качества жизни»: материальные условия жизни (доход, потребление, богатство); здоровье; уровень образования и наличие различных навыков; персональная деятельность, включая работу; политический голос и гражданские права; социальные связи и отношения; нынешнее и будущее состояние окружающей среды; экономическая и физическая безопасность [27, с. 58].

«...Важность достижения высоких социальных стандартов и безопасности планирования своей жизни...» [17] подчеркнул В.В. Путин. К решению всех этих вопросов необходим комплексный подход, который включает в себя вопросы здоровья населения, демографическое развитие, рост образованности, нравственности, духовные и культурные ценности, поддержку социально уязвимых групп населения, укрепления института семьи, развитие институтов гражданского общества, обеспечения прав и свобод граждан. Все это определяет качество нашего общества – главную цель социальной безопасности в Российской Федерации, а также и в Луганской Народной Республике.

С признанием ЛНР как независимого государства и в дальнейшем вхождение его в состав как нового субъекта федерации в 2022 году [15] определило дальнейшее развитие социальной и экономической сферы,

которое непосредственно зависит от внутренней политики государства, что обеспечит социально-экономическую безопасность, финансовую независимость, перспективную жизнь для молодых и зрелых жителей Республики.

Как известно, государственное регулирование социально-экономического развития – это целенаправленное воздействие органов исполнительной и законодательной власти страны на политические, экономические, хозяйственные, социальные и культурные процессы, определяющее качество жизни граждан. Оно направлено на решение основных социальных и экономических проблем, которые прежде всего связаны с демографической ситуацией; жизненным уровнем населения; состоянием здоровья населения; безработицей; бюджетным обеспечением социального развития. Поэтому при исследовании качества жизни населения региона необходимо учитывать сложную совокупность многочисленных экономических, социальных, культурных, экологических, демографических и политических факторов.

На основе существующих проблем в социальной и экономической сфере, обобщенные в Программе развития Луганской Народной Республики на 2018-2023 годы [18], были выявлены критерии и показатели, используемые в расчете оценки качества жизни населения региона (таблица 1).

Таблица 1

Критерии и показатели, используемые в расчете оценки качества жизни населения региона [составлено автором на основе источника [8; 13]]

Частные критерии оценки	Показатели, характеризующие критерии
Экономика региона	Объем производства промышленной продукции на душу населения; объем производства с/х продукции на душу населения; оборот розничной торговли в расчете на душу населения
Демография	Численность постоянного населения в трудоспособном возрасте; коэффициент естественного прироста населения; коэффициент миграционного прироста населения; общие коэффициенты рождаемости
Безработица	Уровень зарегистрированной безработицы; напряженность на рынке труда
Потребление	Объем платных услуг на душу населения; объем бытовых услуг населению
Материальное благосостояние	Средний размер назначенных месячных пенсий; среднемесячная номинальная начисленная заработная плата работников организации; изменение темпа роста номинальных и реальных доходов населения; динамика изменений денежных доходов и расходов населения
Здравоохранение	Численность врачей на 10000 человек населения; численность среднего медицинского персонала на 10000 человек населения; заболеваемость на 10000 человек населения (зарегистрировано больных с диагнозом, установленным впервые в жизни); смертность на 1000 человек населения; число больничных коек; мощность амбулаторно - поликлинических учреждений; смертность в возрасте до 1 года на 1000 родившихся живыми
Образование	Число детей приходящих на 100 мест в дошкольных образовательных учреждениях; число государственных дневных общеобразовательных учреждений на 10000 человек населения; численность учащихся дневных общеобразовательных учреждений на 10000 человек населения; численность учащихся учебных учреждений начального профессионального образования на 10000 человек населения
Культура, отдых, туризм и спорт	Библиотечный фонд общедоступных библиотек на 1000 человек населения; число посещений музеев на 1000 человек населения; число посещений муниципальных библиотек на душу населения; число турпакетов, реализованных населению; количество отдохнувших детей
Жилищные условия	Площадь жилых помещений, приходящаяся в среднем на одного жителя; благоустройство жилого фонда водопроводом, газом, канализацией
Экология	Выбросы в атмосферу загрязняющих веществ, отходящих от стационарных источников
Коммуникации	Численность активных абонентов фиксированного широкополосного доступа к сети интернет; численность активных абонентов мобильной связи, использующих услуги доступа к сети интернет; обеспеченность населения собственными легковыми автомобилями на 1000

	человек населения; наличие автобусов на 1000 человек населения.
Инвестиции	Инвестиционная активность по срокам и объемам в разрезе по отраслям
Налоги	Налоговые поступления по срокам и объемам в разрезе по отраслям

Относительно анализа динамики индексов отдельных показателей социально-экономического положения Луганской Народной Республики, то такая динамика выглядит положительной (таблица 2).

Таблица 2

Индексы отдельных показателей социально-экономического положения Луганской Народной Республики [составлено автором на основе источника [13]]

Наименование	2017	2018	2019	2020	2021
1	2	3	4	5	6
Индекс промышленной продукции	x	x	x	86,5	103,6
Индекс объема сельскохозяйственного производства – всего	x	x	119,8	101,1	110,0
растениеводство	x	x	128,4	85,2	125,7
животноводство	x	x	114,3	112,5	101,5
Индекс физического объема оборота оптовой торговли	x	X	106,7	123,7	95,7
Индекс физического объема оптового товарооборота предприятий	113,4	117,7	104,2	122,2	93,3
Индекс физического объема оборота розничной торговли	127,3	151,8	113,7	122,2	119,1
Индекс физического объема розничного товарооборота предприятий	117,1	116,5	118,1	121,4	120,1
Индекс физического объема нефинансовых услуг, реализованных юридическими лицами, их обособленными подразделениями	130,3	120,7	108,4	103,7	115,7
Индекс реальной заработной платы	x	X	114,0	122,1	115,1

Следует отметить, что на момент исследования статистика ЛНР переходит на стандарты РФ, что затрудняет исследование, поэтому многие данные в этой статье представлены по итогам 2021 года.

Индикатором процессов, происходящих в экономике и социальной сфере Республики, является демографическая ситуация, от которой существенно зависит социально-экономическое развитие и уровень жизни населения [11, с. 48-57]. На объем производства и темпы развития всех сфер жизнедеятельности Республики напрямую влияют численность и состав населения. Согласно данным Государственного комитета статистики на начало 2022 года в ЛНР проживало 1405,2 тыс. человек [25]. В Республике сохраняется тенденция снижения численности населения. Так, за 2021 год естественное сокращение составило 25769 чел., что на 7152 чел. больше, чем в 2020 году. Такая негативная тенденция свидетельствует о необходимости введения специальных государственных мер, направленных на улучшение демографической ситуации.

Однако на момент исследования вызывает беспокойство и проблема занятости населения. По данным Государственного учреждения «Республиканский центр занятости Луганской Народной Республики» (ГУ – РЦЗ ЛНР), по состоянию на 01.07.2021 на учёте состояло 12,0 тыс. граждан, ищущих работу, из которых 10,1 тыс. чел., или 84,1%, охвачены активными программами занятости, в том числе трудоустроены на постоянные и временные рабочие места 9,8 тыс. ищущих работу граждан (81,2%). Каждый третий, обратившийся в ГУ – РЦЗ ЛНР, относится к категории «молодёжь в возрасте до 35 лет», уровень трудоустройства которых составил 50,1% [20]. Безусловно такая ситуация с трудоустройством молодёжи требует неукоснительного государственного вмешательства.

В рамках представленной структуры рабочих мест штатных работников по полу и видам экономической деятельности за 2021 год в ЛНР явно прослеживается специализация региона в части промышленного сектора, где количество рабочих мест составляет 32 % в общем количестве, далее идёт образование (19%) и здравоохранение (15%) [13]. В целом по всем видам экономической деятельности преобладающее количество трудоустроенных женщин в количестве 114874 человек (58%). Это объясняется тем, что большая часть мужчин Республики находится на воинской службе. Следует отметить, что, по данным фонда социального страхования ЛНР, для Республики наиболее востребованными являются квалифицированные специалисты в области

образования, здравоохранения, горнодобывающей промышленности [24].

Следующий критерий качества жизни – величина потребительского рынка, характеризуется тем, что в структуре товаров преобладают продовольственные товары. Их объёмы продолжают наращиваться. Продовольственные товары занимают 51,5 % в структуре оптового товарооборота. Рост объёма оптового товарооборота достигается за счёт увеличения реализации мяса и мясных продуктов, молочных продуктов, алкогольных напитков, пива, сахара, кондитерских и шоколадных изделий. Непродовольственные товары в структуре оптового товарооборота занимают 48,5 %. Рост объёма оптового товарооборота достигается за счёт увеличения реализации бензина, дизельного топлива, пропана и бутана сжиженного, каменного угля, фармацевтических товаров, деталей и узлов для автотранспортных средств [22].

Вместе с ростом потребительского рынка растёт и уровень доходов населения. С 1 января 2023 года на территории ЛНР действует такой же минимальной размер оплаты труда (МРОТ), как и в остальных субъектах РФ – 16 242 рубля. После индексации он вырос почти на 60% [19]. На 1 ноября 2023 года средняя зарплата в Луганске составляет 41 690 руб. В микро-предприятиях, численностью работников до 15 человек – средняя зарплата составляет 25 020 руб., в малых предприятиях с численностью сотрудников до 100 человек – 37 520 руб., а в средних компаниях с численностью от 100 человек – 45 860 руб. В крупных предприятиях численностью от 250 человек, зарплата составляет 58 370 руб. В бюджетной сфере – 33 360 руб. [5]. Уровень зарплата в каждой отрасли зависит от различных факторов, таких как специализация, квалификация и опыт работника, а также условия работы и дефицит кадров. Регулярное повышение уровня зарплат и социальных пособий является одним из приоритетов развития экономики ЛНР.

Понятие «качество жизни» применяется и в медицине. Установлено, что высокое качество жизни человека подразумевает достаточную продолжительность здоровой (активной) жизни, поддержанную хорошим медицинским обслуживанием и безопасностью (отсутствием значимых угроз жизни и здоровью) [4, с. 32-43]. Именно поэтому необходимо обеспечение оптимальной доступности для населения (в том числе для жителей населённых пунктов, расположенных в отдалённых местностях) медицинских организаций, оказывающих первичную медико-санитарную помощь, сокращение времени ожидания в очереди при обращении граждан в указанные медицинские организации, упрощение процедуры записи на приём к врачу.

В тоже время для здравоохранения ЛНР по итогам 2021 года характерно, что при сокращении численности врачей всех специальностей на 300 чел. за последние три года сохраняется число больничных коек в 61 больнице [13]. То есть на текущий медицинский персонал увеличивается нагрузка по обслуживанию койко-мест. Все это в конечном итоге сказывается на качестве жизни населения.

В образовательной системе ЛНР имеется 314 дошкольных организаций, 327 общеобразовательных школ, 73 учреждения среднего профессионального образования, 7 высших учебных заведений. В них проходят обучение свыше 155 тысяч студентов и воспитанников [18]. Поэтому образовательным учреждениям очень важно получить поддержку государства, которая заключается в использовании наиболее передовых технологий, начиная от компьютеризации школ, предоставления доступа к Интернету до эксплуатации современного оборудования, приборов как в процессе обучения, так и для организации научных исследований. В функционировании системы образования ЛНР следует выделить такую тенденцию, как снижение количества поступающих в образовательные организации высшего образования. Только за один год набор сократился больше чем на 2 тыс. чел. В то же время количество обучающихся в образовательных организациях сократилось всего на 824 чел. [13]. То есть с каждым годом абитуриенты больше отдают предпочтение обучению в образовательных организациях высшего образования в других регионах РФ.

Требует также решения и проблема, поднятая депутатами Государственной Думы РФ. Очень важно, чтобы республики Донбасса сравнялись с другими регионами Российской Федерации на законодательном уровне, по показателям социального обеспечения, развития спорта, культуры, образования и т. д. [2]. В настоящее время для ЛНР

в этой сфере характерна такая тенденция – при уменьшении количества библиотек растёт количество зарегистрированных пользователей. Стабильно увеличивается число посетителей музеев и концертов.

На оценку качества жизни населения и динамику демографических процессов непосредственное влияние оказывают жилищные условия. Необходимо учитывать влияние градостроительных показателей, с помощью которых оценивается благоустройство жилищного фонда. Благоустройство городской и сельской местности в ЛНР существенно отличается, что является причиной стремительного оттока населения из сельской местности. Отметим, что наличие водоснабжения (в том числе горячего) и канализации в первую очередь определяет комфортность проживания и создаёт предпосылки для увеличения численности населения и сокращения его оттока. Так, горячее водоснабжение и канализация есть у 85% и 90% городского населения и только у 43% и 54% сельского населения соответственно.

Исследование изменений качества жизни будет неполным, если не сказать об экологии, которая напрямую влияет на продолжительность жизни граждан. Современная цивилизация характеризуется ростом городов, увеличением численности населения, а, следовательно, увеличением потребления ресурсов, что в свою очередь влечёт все больший рост промышленных предприятий, автотранспорта и пр. С одной стороны, такие показатели позитивны, поскольку улучшается материальное благосостояние граждан, но с другой – следствием является чрезмерное загрязнение природной среды, которое человек испытывает на себе каждый день, что влияет на самочувствие и на общее состояние человека [7, с. 560-563].

Анализ динамики выбросов в атмосферный воздух в ЛНР, свидетельствует, что объёмы выбросов за последние три года стабильно уменьшаются, это говорит об улучшении экологической составляющей. С другой стороны, уменьшение количества промышленных предприятий влечёт за собой безработицу и миграцию населения из региона.

Существенное влияние на качество жизни населения региона имеет уровень развития производственной и социальной инфраструктуры. Для восстановления Луганской Народной Республики составлен план, определяющий основные направления, по которым будет происходить реставрация разрушенных зданий Луганска и других городов и населённых пунктов ЛНР в обозначенные сроки [6]. В настоящее время ЛНР и ДНР получают бюджетную помощь России. Так, в мае 2022 на территорию Луганска прибыла первая бригада российских специалистов – строителей, энергетиков и газовиков, а также колонна специальной техники – экскаваторов, кранов, грузовиков, груженых строительными материалами. Помощь со стороны РФ направили для восстановления инфраструктуры региона, которая после обострения боевых действий с февраля 2022 года подверглась значительным разрушениям. За каждым районом ЛНР закреплены регионы РФ. Шефство над городом Луганск взяла Москва [23, с. 769].

Кроме того согласно информации Министерства инфраструктуры и транспорта ЛНР увеличивается количество межрегиональных и региональных автобусных маршрутов [9; 14]. В настоящее время в ЛНР идет обновление - модернизация сети ООО «Мобильные коммуникационные системы» на улучшенный стандарт мобильного интернета 4G+, что повысит скорость загрузки и возможность онлайн-серфинга, видеозвонков и потокового воспроизведения. Под новый стандарт 4G+ постепенно модернизируется оборудование как в крупных городах: Луганск, Стаханов, Новопсков, Новоайдар, Перевальск, Свердловск, Старобельск, Беловодск, так и в небольших населённых пунктах, таких как: с. Денежниково, с. Чмыровка, с. Вишневое, пгт. Красный Яр. [16].

Согласно данным Государственного комитета статистики, за последние пять лет наблюдается рост притока инвестиций в экономику Республики. В структуре инвестиций преобладают материальные инвестиции, их доля в 2021 г. составляет 6235279 тыс. руб. (99,3 %) [13]. В тоже время их явно недостаточно и их структура не способствует НТП (практически отсутствуют нематериальные инвестиции). Не менее важным критерием качества жизни является качество образования и финансирование науки. Следует отметить, что за период 2016 – 2021 гг. расходы на гражданскую науку из средств федерального бюджета РФ существенно возрастают, в том числе и на фундаментальные, и на прикладные научные исследования.

Структура и объем инвестиций выступают экономическим регулятором, позволяющим государственным и региональным органам власти управлять развитием производственной сферы и через нее налоговыми поступлениями и качеством жизни населения на различных уровнях. В тоже время влияние налоговой ситуации на качество жизни неоднозначно, так с одной стороны это источник государственных инвестиций, а с другой – сдерживающий фактор развития производства, которое дает населению рабочие места и заработную плату, а предпринимателям – прибыль [10, с. 94].

Анализ налоговых поступлений свидетельствует, что в 2023 г. в новых российских регионах – Донецкой (ДНР) и Луганской (ЛНР) народных республиках, а также Херсонской и Запорожской областях – было собрано 210 млрд руб. налоговых платежей. Положительная динамика наблюдается со сбором налогов в ДНР и ЛНР. В 2023 году они выросли на 34% по сравнению с 2022 г. при одновременном снижении налоговой нагрузки. В этом же году в ЛНР количество индивидуальных предпринимателей, юридических лиц и самозанятых увеличилось в 1,5 раза и составило 34 501. ЛНР закончила 2023 г. с дефицитом бюджета 9,4 млрд руб. (24% ННД), где доходы были на уровне 201,2 млрд руб., расходы – 210,6 млрд руб. Дотационность новых регионов по мнению «Эксперт РА» в ЛНР будет сохраняться в среднесрочной перспективе, но ее доля в доходах бюджетов регионов будет сокращаться с повышением их финансовой самостоятельности [3].

Подводя итог вышеизложенному, необходимо отметить, что:

1. Выявленные тенденции снижают общую динамику основных минимальных социальных гарантий в соотношении с величиной прожиточного минимума, снижения продолжительности жизни сельского населения относительно городского, увеличения оттока населения из сельской местности, ключевой причиной которого является недоступность некоторых жилищных благ, высокий уровень качества образования и др.

2. В целях повышения качества жизни населения в ЛНР необходима оценка эффективности социально-экономической ситуации в регионе, которая является приоритетной задачей при решении социально-экономических проблем. «Качество жизни» населения региона выступает интегральным понятием, характеризующим жизнедеятельность человека и общества. Повышение качества жизни населения региона является главной задачей и критерием деятельности государственных и региональных органов власти. Особенно важным это положение является для ЛНР как нового субъекта Российской Федерации.

3. Для создания условий повышения качества жизни населения в Луганской Народной Республике необходимы организационные и экономические механизмы, наличие соответствующей полной, достоверной и объективной информации о динамике этого процесса, а также создание в аппарате управления Кабинета Министров ЛНР специальной структуры, занимающейся анализом этой информации и выработкой научно-обоснованных рекомендаций, направленных на повышение качества жизни.

4. В качестве инструментов повышения качества жизни населения на региональном уровне возможно использование стратегических планов и целевых комплексных программ, которые в соответствии с существующим законодательством призваны обеспечить экономический рост, конкурентоспособность продукции, новые рабочие места, решение социальных проблем.

5. Среди основных направлений государственной политики по повышению качества жизни населения региона можно определить: разработку и реализацию программы системной поддержки и повышения качества жизни сельского населения; обеспечение охвата всех граждан регулярными профилактическими медицинскими осмотрами; обеспечение глобальной конкурентоспособности образования; обеспечение доступным жильём семей со средним достатком, в том числе создание возможностей для приобретения (строительства) ими жилья с использованием ипотечного кредита; обеспечение устойчивого сокращения непригодного для проживания жилищного фонда; кардинальное снижение уровня загрязнения атмосферного воздуха в крупных промышленных центрах; повышение качества питьевой воды для населения; формирование целостной системы подготовки и профессионального роста научных и научно-педагогических кадров, обеспечивающей условия для осуществления молодыми учёными научных исследований и разработок.

Проведённое исследование изменений качества жизни населения может служить основой для принятия регулирующих мер в соответствующих областях экономической и социальной политики, где необходимо выработать единые подходы по стандартизации показателей.

## Литература

1. Аванесов, Е. К. Качество жизни и стандартизация индикаторов устойчивого развития / Е. К. Аванесов // Экономика качества. – 2014. – № 1 (5). – С. 12-34.
2. В Донецке прошёл круглый стол по проблемам и перспективам предоставления соцуслуг в Донбассе [Электронный ресурс]. URL: <https://ussia-donbass.ru/v-donetske-proshel-kruglyj-stol-po-problemam-i-perspektivam-predostavleniya-sotsuslug-v-donbase/>
3. В ФНС назвали сумму налоговых поступлений из новых регионов в 2023 году – Ведомости [Электронный ресурс]. URL: <https://www.vedomosti.ru/economics/articles/2024/03/13/1024929-v-fns-nazvali-summu-nalogovih-postuplenii-iz-novih-regionov>
4. Данцигер, Д. Г. Качество жизни населения глазами организатора здравоохранения / Д. Г. Данцигер, С. Н. Филимонов, Б. П. Андриевский, К. В. Часовников // МвК. – 2022. – №2. – С. 32-43. [Электронный ресурс]. URL: <https://cyberleninka.ru/article/n/kachestvo-zhizni-naseleniya-glazami-organizatora-zdravoohraneniya>.
5. Зарплаты в Луганске [Электронный ресурс]. URL: <https://bdex.ru/luganskaya-narodnaya-respublika/lugansk/>
6. Как московские строители планируют восстанавливать ЛНР [Электронный ресурс]. URL: <https://tvoiygorod.com/2022/05/kak-moskovskie-stroiteli-planiruyut-vosstanavlivat-lnr>.
7. Калашникова, Г. В. Влияние экологических факторов на показатели качества жизни населения / Г. В. Калашникова, А. М. Минигалева. // Молодой ученый. – 2015. – № 12 (92). – С. 560-563.
8. Климкина, Л.В. Оценка качества жизни населения региона / Л.В. Климкина // Креативная экономика. 2008. №10. [Электронный ресурс]. URL: <https://cyberleninka.ru/article/n/otsenka-kachestva-zhizni-naseleniya-regiona-1>.
9. Количество автобусных маршрутов между новыми регионами и Ростовской областью удвоилось за год – [Электронный ресурс]. URL: <https://obъясняем.pf/articles/news/kolichestvo-avtobusnykh-marshrutov-mezhdu-novymi-regionami-i-rostovskoy-oblastyu-udvoilos-za-god/>
10. Копейн, А.В. Оценка эффективности системы управления региональным развитием / А.В. Копейн, В.В. Копейн // Вестник МИЭП. 2013. №1 (10). [Электронный ресурс]. URL: <https://cyberleninka.ru/article/n/otsenka-effektivnosti-sistemy-upravleniya-regionalnym-razvitiem>
11. Краснокутская, Н. С. Факторы демографического развития Луганского региона: общественно-географический аспект / Н. С. Краснокутская // Вестник ВГУ, Серия: География. Геоэкология. – 2020. – № 1. – С. 48-57.
12. Крыжановская, А. Г. Теоретические подходы к определению качества жизни населения / А. Г. Крыжановская // Финансы, денежное обращение и кредит. – 2009. – № 5. – С. 273-276.
13. Луганская Народная Республика в цифрах за 2021 год. Статистический бюллетень. – Государственный комитет статистики Луганской Народной Республики, 2021. – 323 с.
14. Луганский Информационный Центр – Минтранс увеличил количество автобусных рейсов на маршруте Луганск-Перевальск [Электронный ресурс]. URL: <https://lug-info.com/news/mintrans-uvlichil-kolichestvo-avtobusnyh-rejsov-na-marshrute-lugansk-pereval-sk>
15. О признании Луганской Народной Республики: Указ Президента Российской Федерации от 21.02.2022 № 72 [Электронный ресурс]. URL: <http://publication.pravo.gov.ru/Document/View/0001202202220001>
16. Официальный сайт ООО «Мобильные коммуникационные системы» [Электронный ресурс]. URL: [https://mcs.ooo/articles/vnimanie\\_dorogie\\_abonenty\\_mks\\_20\\_03\\_2024](https://mcs.ooo/articles/vnimanie_dorogie_abonenty_mks_20_03_2024)
17. Послание Президента Российской Федерации 15 января 2020 г. [Электронный ресурс]. URL: <http://www.kremlin.ru/>.
18. Программа развития Луганской Народной Республики на 2018-2023 годы // Народная Трибуна [Электронный ресурс]. URL: [https://nt1941.su/allnews/important\\_day/2553-programma-razvitiya-luganskoy-narodnoy-respubliki-na-2018-2023-gody.html](https://nt1941.su/allnews/important_day/2553-programma-razvitiya-luganskoy-narodnoy-respubliki-na-2018-2023-gody.html)



19. Размер МРОТ после индексации вырос в ЛНР почти на 60% - Пасечник [Электронный ресурс]. URL: <https://lug-info.com/news/razmer-mrot-posle-indeksacii-vyros-v-lnr-pochti-na-60-pasechnik?ysclid=lp5xd3edyh579446148>

20. Регистрируемый рынок труда Луганской Народной Республики в I полугодии 2021 года // Государственное учреждение – Республиканский центр занятости Луганской Народной Республики [Электронный ресурс]. URL: <https://rcz-lnr.ru/8505-registriremy-rynok-truda-luganskoj-narodnoj-respubliki-v-i-polugodii-2021-goda.html>

21. Резник, А. А. Современные тенденции изменения качества жизни населения Российской Федерации / А. А. Резник, А. Ю. Руденко // Торговля и рынок. – 2022. – Том 2. – № 4 (64). – С. 43-52.

22. Степанова, Ю. Л. Анализ состояния оптовой и розничной торговли ЛНР / Ю. Л. Степанова, В. И. Шевцова // Экономический вестник ДонГТИ 2023. № 15 [Электронный ресурс]. URL: <http://journal.dstu.education/articles/RU/173.pdf>

23. Тисунова, В.Н. Факторы и механизм инвестиционной привлекательности региона / В.Н. Тисунова, А.А. Резник // Сборник материалов Междунар. науч.- практ. конф. / редкол.: Д.М. Абдрахманов [и др.]. – Уфа: Мир печати, 2024. – С. 759-776. 769

24. Фонд состраха с начала года трудоустроил каждого третьего обратившегося безработного // Луганский информационный центр [Электронный ресурс]. – Режим доступа: <https://lug-info.com/news/fond-sotsstrakha-s-nachala-goda-trudoustroil-kazhdogo-tretego-obrativshegosya-bezrabotnogo-24293>.

25. Численность населения Луганской Народной Республики на 1 октября 2021 года // Государственный комитет статистики Луганской Народной Республики [Электронный ресурс]. – Режим доступа: [https://gkslnr.su/stat\\_info/kratkie-itogi/paschetnay-chislenost-naseleniya/1821-chislenost-naseleniya-luganskoj-narodnoj-respubliki-na-1-oktyabrya-2021-goda.html](https://gkslnr.su/stat_info/kratkie-itogi/paschetnay-chislenost-naseleniya/1821-chislenost-naseleniya-luganskoj-narodnoj-respubliki-na-1-oktyabrya-2021-goda.html) – Дата обращения: 01.10.2021. – Загл. с экрана.

26. Чупина, В. А. К вопросу определения понятия качества жизни населения / В. А. Чупина, М. А. Халуга // Гуманитарные научные исследования. – 2016. – № 9. – С. 87-96.

27. Stiglitz, J. E. Report by the Commission on the Measurement of Economic Performance and Social Progress / J. E. Stiglitz, Amartya Pr. Sen, Jean-Paul Pr. Fitoussi // Berlin: Kapitel. – 2012. – P. 58.

#### Assessing the effectiveness of managing the socio-economic development of the region

Reznik A.A., Tisunova V.N.

Vladimir Dahl Lugansk State University

For a science-based policy to improve the quality of life of the population, regional authorities need to assess the effectiveness of the socio-economic situation in the region. The article defines a system of criteria and indicators of the quality of life of the population of the region, formed on the basis of existing problems that must be taken into account when developing strategic plans for the development of the region and the formation of targeted comprehensive programs. The presented criteria and indicators are analyzed taking into account the characteristics of their influence on the socio-economic situation in the Lugansk People's Republic (LPR). Measures have been identified to improve the efficiency of state regulation of the quality of life of the population of the LPR.

Keywords: government regulation, quality of life, assessment of management effectiveness, socio-economic development, criteria, indicators, region.

#### References

1. Avanesov, E. K. Quality of life and standardization of indicators of sustainable development / E. K. Avanesov // Economics of quality. – 2014. – No. 1 (5). – P. 12-34.
2. A round table was held in Donetsk on the problems and prospects of providing social services in the Donbass [Electronic resource]. URL: <https://ussia-donbass.ru/v-donetske-proshel-kruglyj-stol-po-problemam-i-perspektivam-predostavleniya-sotsuslug-v-donbase/>
3. The Federal Tax Service announced the amount of tax revenues from new regions in 2023 - Vedomosti [Electronic resource]. URL: <https://www.vedomosti.ru/economics/articles/2024/03/13/1024929-v-fns-nazvali-summunalogovih-postuplenii-iz-novih-regionov>
4. Danziger, D. G. Quality of life of the population through the eyes of a health care organizer / D. G. Danziger, S. N. Filimonov, B. P. Andrievsky, K. V. Chasovnikov // MvK. – 2022. –

No. 2. – pp. 32-43. [Electronic resource]. URL: <https://cyberleninka.ru/article/n/kachestvo-zhizni-naseleniya-glazami-organizatora-zdravohraneniya>.

5. Salaries in Lugansk [Electronic resource]. URL: <https://bdex.ru/luganskaya-narodnaya-respublika/lugansk/>

6. How Moscow builders plan to restore the LPR [Electronic resource]. URL: <https://tvoygorod.com/2022/05/kak-moskovskie-stroiteli-planiruyut-vosstanavlivat-lnr>.

7. Kalashnikova, G.V. Influence of environmental factors on indicators of the quality of life of the population / G.V. Kalashnikova, A.M. Mingaleeva. // Young scientist. – 2015. – No. 12 (92). – pp. 560-563.

8. Klimkina, L.V. Assessing the quality of life of the region's population / L.V. Klimkina // Creative Economy. 2008. No. 10. [Electronic resource]. URL: <https://cyberleninka.ru/article/n/otsenka-kachestva-zhizni-naseleniya-regiona-1>.

9. The number of bus routes between new regions and the Rostov region has doubled over the year - [Electronic resource]. URL: <https://explain.rf/articles/news/kolichestvo-avtobusnykh-marshrutov-mezhdu-novymi-regionami-i-rostovskoy-oblastyu-udvoilos-za-god/>

10. Kopein, A.V. Assessing the effectiveness of the regional development management system / A.V. Kopein, V.V. Kopein // Bulletin of MIEP. 2013. No. 1 (10). [Electronic resource]. URL: <https://cyberleninka.ru/article/n/otsenka-effektivnosti-sistemy-upravleniya-regionalnym-razvitiem>

11. Krasnokutskaya, N. S. Factors of demographic development of the Lugansk region: socio-geographical aspect / N. S. Krasnokutskaya // Vestnik VSU, Series: Geography. Geocology. – 2020. – No. 1. – P. 48-57.

12. Kryzhanovskaya, A. G. Theoretical approaches to determining the quality of life of the population / A. G. Kryzhanovskaya // Finance, monetary circulation and credit. – 2009. – No. 5. – P. 273-276.

13. Lugansk People's Republic in numbers for 2021. Statistical Bulletin. – State Statistics Committee of the Lugansk People's Republic, 2021. – 323 p.

14. Lugansk Information Center - Ministry of Transport has increased the number of bus routes on the Lugansk-Perevalsk route [Electronic resource]. URL: <https://lug-info.com/news/mintrans-uvlichil-kolichestvo-avtobusnyh-rejssov-na-marshrute-lugansk-perevalsk>

15. On the recognition of the Lugansk People's Republic: Decree of the President of the Russian Federation dated 02.21.2022 No. 72 [Electronic resource]. URL: <http://publication.pravo.gov.ru/Document/View/000120220220001>

16. Official website of Mobile Communication Systems LLC [Electronic resource]. URL: [https://mcs.ooo/articles/vnimanie\\_dorogie\\_abonenty\\_mks\\_20\\_03\\_2024](https://mcs.ooo/articles/vnimanie_dorogie_abonenty_mks_20_03_2024)

17. Message of the President of the Russian Federation January 15, 2020 [Electronic resource]. URL: <http://www.kremlin.ru/>.

18. Development program of the Lugansk People's Republic for 2018-2023 // People's Tribune [Electronic resource]. URL: [https://nt1941.su/allnews/important\\_day/2553-programma-razvitiya-luganskoj-narodnoj-respubliki-na-2018-2023-gody.html](https://nt1941.su/allnews/important_day/2553-programma-razvitiya-luganskoj-narodnoj-respubliki-na-2018-2023-gody.html)

19. The size of the minimum wage after indexation increased in the LPR by almost 60% - Pasechnik [Electronic resource]. URL: <https://lug-info.com/news/razmer-mrot-posle-indeksacii-vyros-v-lnr-pochti-na-60-pasechnik?ysclid=lp5xd3edyh579446148>

20. Registered labor market of the Lugansk People's Republic in the first half of 2021 // State institution - Republican Employment Center of the Lugansk People's Republic [Electronic resource]. URL: <https://rcz-lnr.ru/8505-registriremy-rynok-truda-luganskoj-narodnoj-respubliki-v-i-polugodii-2021-goda.html>

21. Reznik, A. A. Modern trends in changing the quality of life of the population of the Russian Federation / A. A. Reznik, A. Yu. Rudenok // Trade and market. – 2022. – Volume 2. – No. 4 (64). – pp. 43-52.

22. Stepanova, Yu. L. Analysis of the state of wholesale and retail trade in the LPR / Yu. L. Stepanova, V. I. Shevtsova // Economic Bulletin of DonGТИ 2023. No. 15 [Electronic resource]. URL: <http://journal.dstu.education/articles/RU/173.pdf>

23. Tisunova, V.N. Factors and mechanism of investment attractiveness of the region / V.N. Tisunova, A.A. Reznik // Collection of materials International. scientific - practical conf. / editor: D.M. Abdрахmanov [and others]. – Ufa: World of Press, 2024. – P. 759-776. 769

24. Since the beginning of the year, the Social Insurance Fund has employed every third unemployed person who applied // Lugansk Information Center [Electronic resource]. – Access mode pa: <https://lug-info.com/news/fond-sotsstrakha-s-nachala-goda-trudoustroil-kazhdogo-tretego-obrativshegosya-bezrabotnogo-24293>.

25. Population of the Lugansk People's Republic as of October 1, 2021 // State Committee of Statistics of the Lugansk People's Republic [Electronic resource]. – Access mode: [https://gkslnr.su/stat\\_info/kratkie-itogi/paschetnay-chislenost-naseleniya/1821-chislenost-naseleniya-luganskoj-narodnoj-respubliki-na-1-oktyabrya-2021-goda.html](https://gkslnr.su/stat_info/kratkie-itogi/paschetnay-chislenost-naseleniya/1821-chislenost-naseleniya-luganskoj-narodnoj-respubliki-na-1-oktyabrya-2021-goda.html) – Date of access : 01.10.2021. - Cap. from the screen.

26. Chupina, V. A. On the issue of defining the concept of quality of life of the population / V. A. Chupina, M. A. Khaluga // Humanitarian Research. – 2016. – No. 9. – P. 87-96.

27. Stiglitz, J. E. Report by the Commission on the Measurement of Economic Performance and Social Progress / J. E. Stiglitz, Amartya Pr. Sen, Jean-Paul Pr. Fitoussi // Berlin: Kapitel. – 2012. – P. 58.

# Стимулирование использования технологий искусственного интеллекта при помощи промышленной политики в РФ

Рубашкин Михаил Валериевич

аспирант, Санкт-Петербургский университет технологий управления и экономики, Mike\_ru@mail.ru

Россия стремится интегрировать ИИ в свою промышленную политику для модернизации и повышения конкурентоспособности экономики, так, в статье рассматриваются теоретические основы стимулирования технологий ИИ, эволюция промышленной политики России и механизмы внедрения ИИ, в том числе достижения и проблемы на этом пути.

Теоретические принципы стимулирования ИИ содержат изучение принципов, классификаций и направлений, таких как машинное обучение и нейронные сети, которые помогают улучшить производственные процессы и повысить качество продукции, ведь промышленная политика России претерпела изменения с советского периода до современности, переходя от централизованного планирования к рыночной экономике и поддержке высокотехнологичных секторов, а современная политика ориентирована на создание инновационной инфраструктуры и создание сквозных технологий, таких как робототехника и квантовые технологии.

С точки зрения механизмов стимулирования ИИ в России, то здесь существуют стратегическое планирование и концептуальное регулирование, такие как Распоряжение Правительства РФ, направленные на создание условий для безопасного и эффективного развития ИИ, далее документы, интегрирующие ИИ с другими стратегическими направлениями, например, "Цифровая экономика Российской Федерации".

С другой стороны, существуют проблемы, такие как недостаточная разработка законодательства, слабая технологическая инфраструктура и дефицит квалифицированных кадров, которые препятствуют развитию ИИ в промышленности.

**Ключевые слова:** искусственный интеллект, промышленная политика, Россия, инновации, машинное обучение, нейронные сети, экономическое развитие, технологическая инфраструктура, стратегическое планирование.

## Введение

В последние десятилетия технологии искусственного интеллекта (ИИ) заняли ключевое место в развитии мировой экономики, став катализатором инноваций и повышения продуктивности в различных отраслях, а Российская Федерация, стремящаяся укрепить свои позиции на глобальном рынке, интегрирует ИИ в свою промышленную политику, рассматривая его как средство для модернизации и повышения конкурентоспособности национальной экономики.

ИИ обладает потенциалом изменить производственные процессы, обновить логистические цепочки и улучшить качество продукции, его умение к самообучению и приспособлению помогает решать сложные задачи, ранее считавшиеся исключительно человеческой прерогативой.

Настоящая статья рассматривает теоретические основы стимулирования технологий ИИ, анализирует эволюцию промышленной политики России и предлагает механизмы, содействующие внедрению ИИ, внимание уделяется как достижениям, так и проблемам, стоящим на пути интеграции ИИ в российскую промышленность для того, чтобы определить стратегические приоритеты для развития данной сферы.

## Теория стимулирования технологий искусственного интеллекта

В рамках определения искусственного интеллекта выделяют несколько основных принципов, таких как умение к самообучению, приспособление к новым условиям и решению специфических задач на основе анализа данных, например, профессор А.Н. Аверкин, один из пионеров в данной области, пишет, что ИИ не только способен на обработку и интерпретацию данных, но и на извлечение из них уроки, применение полученного знания для достижения конкретных целей и выполнение функций, ранее считавшиеся прерогативой человека [6].

Классификация технологий ИИ основывается на степени их специализации и возможностях, наиболее распространённый на сегодняшний день тип — это ИИ узкого назначения (ANI), который выполняет задачи, такие как распознавание речи или обработка естественного языка, но не способен к обучению вне своих начальных параметров, с другой стороны, ИИ общего назначения (AGI), который способен выполнять любые интеллектуальные задачи на уровне человека, пока остаётся лишь темой научных исследований и разработок [9].

Спектр технологий ИИ содержит машинное обучение, обработку естественного языка, компьютерное зрение, робототехнику и другие направления, и каждое из них основывается на создании моделей, которые могут анализировать большие объёмы данных, извлекать из них значимую информацию и делать предсказания или принимать решения в реальном времени [7].

В последнее время особый упор в исследованиях ИИ уделяется нейронным сетям, которые имитируют структуру и функционирование человеческого мозга, так нейронные сети состоят из слоёв нейронов, каждый из которых способен выполнять определённые функции, например, распознавание образов или обработку звуковой информации, с каждым днём данные технологии продолжают развиваться.

То есть ИИ благоприятствует увеличению производительности за счёт автоматизации и умного анализа данных, что позволяет компаниям быстрее реагировать на изменения рынка, предоставлять персонализированные предложения клиентам и обновлять свои внутренние процессы, например, аналитическое агентство Gartner отмечает, что применение ИИ уже позволило компаниям глобально увеличить свои доходы на сотни миллиардов долларов, и этот показатель будет расти с каждым годом [8].

Ещё одной частью внедрения ИИ является его влияние на развитие экономических экосистем, в том числе индустрии, где технологии ИИ интегрируются для создания новых продуктов и услуг, примером служат облачные технологии и нейронные сети, которые используются

для обработки больших объёмов данных и повышения точности прогнозных моделей.

В то же время прогресс в области ИИ улучшает международную конкурентоспособность, в частности, с точки зрения глобальных цифровых трансформаций ИИ становится катализатором инноваций и технологического лидерства, ведь прогнозы показывают, что к 2030 году вклад ИИ в мировой ВВП может составить триллионы долларов.

Если рассматривать экономические стимулы технологических инноваций, то сюда входят налоговые льготы, гранты и финансирование научно-исследовательских проектов, которые направлены на создание инновационных технологий; организационные стратегии часто связаны с улучшением внутренних процессов в компаниях, например, через системы управления знаниями и развитие корпоративного предпринимательства.

Далее, в теоретических подходах изучается связь между конкуренцией и инновациями – исследования показывают, что умеренная конкуренция стимулирует инновационную активность, поскольку компании стремятся выделить среди конкурентов уникальными предложениями или улучшением эффективности производственных процессов, вместе с тем, слишком высокий уровень конкуренции оказывать обратный эффект, уменьшает ресурсы, доступные для инвестиций в долгосрочные исследования [10].

На макроуровне, политика в области инноваций касается создания национальных стратегий и программ (создание инфраструктуры для инноваций, поддержка научных исследований и разработка стандартов), к примеру, многие страны реализуют политику поддержки технологических стартапов и центров инноваций для новых технологических решений и ускорению их коммерциализации.

#### **Промышленная политика в России: общая характеристика**

В советский период главным элементом промышленной политики было централизованное планирование и управление всеми принципами производства, оно фокусировалось на увеличении объемов производства тяжелой промышленности и машиностроения, а главной характеристикой этого периода было стремление к полной самодостаточности и импортозамещению.

С распадом Советского Союза и переходом к рыночной экономике, в 1990-е годы промышленная политика РФ столкнулась с проблемами, связанными с приспособлением к рыночным условиям, сокращением государственной поддержки и ухудшением производственной базы, став периодом снижения промышленного производства и увеличения импорта.

В начале 2000-х годов началась стадия реформирования промышленной политики с целью модернизации и инновационного развития отраслей, в котором основным направлением стала поддержка высокотехнологичных секторов, развитие инфраструктуры и стимулирование внутреннего и внешнего инвестирования. Еще одним шагом стало принятие Федерального закона "О промышленной политике в Российской Федерации" в 2014 году, который определил правовые основы государственной поддержки промышленности, в том числе через механизмы специальных инвестиционных контрактов и создание промышленных парков [5].

Сейчас современная промышленная политика Российской Федерации ориентирована на приоритетные направления, одним из которых является развитие инновационной инфраструктуры через создание евразийских технологических платформ и центров компетенций (платформы предназначены для коммуникации и создания новых технологий, содействующих производству высокотехнологичной и конкурентоспособной продукции), далее приоритет отдаётся разработке сквозных технологий, таких как робототехника, нейротехнологии, квантовые технологии, искусственный интеллект, технологии виртуальной и дополненной реальности [3]. В рамках стратегического развития упор делается на поддержку системообразующих предприятий (финансирование инновационных и инвестиционных проектов, оказывающих влияние на динамику производства и занятость в ключевых отраслях), а совместные проекты государств-членов Евразийского экономического союза направлены на укрепление кооперационных связей и повышение интеграционных процессов в промышленной сфере.

Помимо упомянутого, еще одно место в промышленной политике занимает внешнеэкономическое направление, в том числе защита

внутреннего рынка и продвижение экспорта отечественной продукции, здесь предусматриваются меры по стимулированию производства и увеличения доли российских товаров на международных рынках [1].

В нормативно-правовой поддержке промышленности имеется закон о коммерческой тайне (Федеральный закон № 98-ФЗ), который защищает права на интеллектуальную собственность и содействует капитализации инноваций, так, закон позволяет сохранять конфиденциальность незапатентованных разработок особенно для технологических компаний и научных организаций, работающих в сфере высоких технологий [4].

Дополнительные государственные программы поддержки промышленности направлены на развитие технопарков и стимулирование инновационной деятельности в различных регионах, создавая благоприятные условия для ведения бизнеса и внедрения новых технологий через финансовую поддержку, налоговые льготы и помощь в получении земельных участков под промышленное строительство.

#### **Механизмы стимулирования использования технологий искусственного интеллекта в промышленной политике РФ**

В Российской Федерации механизмы стимулирования использования технологий искусственного интеллекта в промышленности оформлены на уровне стратегического планирования и концептуального регулирования, так, например, одним из главных документов, устанавливающих рамки для развития и внедрения технологий ИИ, является Распоряжение Правительства РФ от 19 августа 2020 года № 2129-р, которое утвердило Концепцию развития регулирования отношений в сфере технологий искусственного интеллекта и робототехники на период до 2024 года [2].

Данный документ направлен на создание условий для безопасного и эффективного развития ИИ, определяя основные цели и задачи на данном этапе развития, концепция выделяет стимулирование разработки, внедрения и использования ИИ и робототехники, которое поможет повысить экономическую продуктивность, улучшить качество жизни граждан и обеспечить национальную безопасность, в частности, упор делается на разработку регуляторной среды, которая должна соответствовать динамике развития общественных отношений, связанных с применением ИИ.

Дополнительно, Россия активно работает над интеграцией политики в области ИИ с другими стратегическими направлениями, такими как "Цифровая экономика Российской Федерации" и "Стратегия развития информационного общества на 2017-2030 годы", утвержденная Указом Президента, данные меры демонстрируют интерес со стороны правительства к стимулированию инноваций в сфере ИИ в РФ.

#### **Проблемы на пути стимулирования ИИ в России**

В России существуют проблемы, которые затрудняют стимулирование применения технологий искусственного интеллекта с точки зрения промышленной политики, например, одной из основных трудностей является слабая разработка законодательства, которая учитывала бы особенности и потребности использования ИИ и робототехники, на текущий момент в России еще не сформированы правовые рамки, которые могли бы успешно регулировать отношения в этой области – это создает правовую неопределенность и сдерживает инвестиции в сектор ИИ.

Несмотря на улучшение доступности и качества информационных технологий, Россия все еще испытывает проблемы с обеспечением инфраструктуры для внедрения ИИ-решений, так, недостаточная развитость технологических платформ и высокопроизводительных вычислительных мощностей усугубляет ситуацию, сковывая возможности для инновационной деятельности.

Далее, существует проблема квалификации кадров, хоть и растет интерес к области ИИ, но все же ощущается дефицит высококвалифицированных специалистов, которые могут разрабатывать сложные ИИ-системы, в первую очередь, это связано с лимитом в образовательной системе и недостаточной интеграцией между академическим сектором и потребностями промышленности.

Но, вопреки перечисленным барьерам, в России существуют показательные примеры внедрения ИИ-технологий на производстве, такие как использование системы «Аделина» на Череповецком металлургическом комбинате, которая помогает повышению продуктивности

производственных процессов, что является примером потенциала ИИ для российской промышленности и служит стимулом для преодоления существующих проблем и расширения использования новых технологий в различных отраслях экономики.

#### Заключение

В заключении выделим, что стимулирование использования технологий искусственного интеллекта в промышленной политике России – задача, которая требует стратегического подхода, ведь введение ИИ благоприятствует увеличению производительности, улучшению качества продукции и услуг, и усилению конкурентоспособности на международной арене, а основные принципы и направления развития ИИ содержат развитие машинного обучения, нейронных сетей, компьютерного зрения и других передовых технологий, которые обеспечивают обработку и анализ больших объемов данных для принятия решений в реальном времени.

Российская промышленная политика, претерпевшая изменения с советского периода до настоящего времени, теперь направлена на поддержку высокотехнологичных секторов и инновационных проектов, сейчас внимание уделяется созданию благоприятной регуляторной среды, развитию инфраструктуры для инноваций, стимулированию инвестиций и исследований в области ИИ.

Тем не менее, несмотря на это существуют проблемы, среди которых — слабая разработка законодательства, инфраструктурные возможности, дефицит высококвалифицированных специалистов и недостаточная интеграция образовательных программ с потребностями промышленности.

В свете вышесказанного, для успешного стимулирования и интеграции ИИ в промышленную политику России требуется продолжение работы по совершенствованию правовых рамок, развитию образовательных программ, улучшению технологической инфраструктуры и активизации международного сотрудничества.

#### Литература

1. Основные направления деятельности Правительства Российской Федерации на период до 2024 года от 29 сентября 2018 г.
2. Распоряжение Правительства РФ от 19 августа 2020 г. № 2129-р "Об утверждении Концепции развития регулирования отношений в сфере технологий искусственного интеллекта и робототехники на период до 2024 г."
3. Решение Евразийского межправительственного совета от 30 апреля 2021 г. N 5 "Об Основных направлениях промышленного сотрудничества в рамках Евразийского экономического союза до 2025 года".
4. Федеральный закон "О коммерческой тайне" от 29.07.2004 N 98-ФЗ (последняя редакция).
5. Федеральный закон от 31.12.2014 N 488-ФЗ (ред. от 12.12.2023) "О промышленной политике в Российской Федерации".
6. Аверкин, А. Н., Гаазе-Рапопорт, М. Г., Поспелов, Д. А. Толковый словарь по искусственному интеллекту. — М.: Радио и связь, 1992. — 256 с. URL: <http://www.raai.org/library/tolk/aivoc.html#L208>
7. Вешнева, И. В. Технологии искусственного интеллекта: классификация, ограничения, перспективы и угрозы // Известия Саратовского университета. Новая серия. Серия: Экономика. Управление. Право. 2023. Т. 23, вып. 4. С. 428-438. DOI: 10.18500/1994-2540-2023-23-4-428-438, EDN: ХСКАХР.
8. Избагова, К. Применение искусственного интеллекта в экономике // Материалы XI Международной студенческой научной конференции «Студенческий научный форум». URL: <https://scienceforum.ru/2019/article/2018016087> (дата обращения: 14.05.2024).

<https://scienceforum.ru/2019/article/2018016087> (дата обращения: 14.05.2024).

9. Мalygin, И. Г., Комашинский, В. И., Михалев, О. А. Предложения для концепции развития технологий искусственного интеллекта в Российской Федерации // Транспорт Российской Федерации. Журнал о науке, практике, экономике. 2019. №4 (83). URL: <https://cyberleninka.ru/article/n/predlozheniya-dlya-kontseptsii-razvitiya-tehnologiy-iskusstvennogo-intellekta-v-rossiyskoy-federatsii> (дата обращения: 12.05.2024).

10. OECD. Competition and Innovation: A Theoretical Perspective. OECD Competition Policy Roundtable Background Note, 2023. URL: [www.oecd.org/daf/competition/competition-and-innovation-atheoretical-perspective-2023.pdf](http://www.oecd.org/daf/competition/competition-and-innovation-atheoretical-perspective-2023.pdf).

#### Stimulating the use of artificial intelligence technologies through industrial policy in the RF Rubashkin M.V.

St. Petersburg University of Management Technologies and Economics

Russia seeks to integrate AI into its industrial policy to modernize and increase the competitiveness of the economy, so the article discusses the theoretical foundations for stimulating AI technologies, the evolution of Russian industrial policy and the mechanisms for introducing AI, including achievements and problems along this path.

Theoretical principles of AI stimulation include the study of principles, classifications and directions, such as machine learning and neural networks, which help improve production processes and improve product quality, as Russia's industrial policy has undergone changes from the Soviet period to the present, moving from central planning to a market economy and support for high-tech sectors, and modern policies are focused on creating innovation infrastructure and creating end-to-end technologies such as robotics and quantum technologies.

From the point of view of mechanisms for stimulating AI in Russia, there is strategic planning and conceptual regulation, such as the Order of the Government of the Russian Federation, aimed at creating conditions for the safe and effective development of AI, then documents integrating AI with other strategic directions, for example, "Digital Economy" Russian Federation".

On the other hand, there are problems such as insufficient development of legislation, weak technological infrastructure and shortage of qualified personnel that hinder the development of AI in industry.

Keywords: Artificial intelligence, industrial policy, Russia, innovation, machine learning, neural networks, economic development, technological infrastructure, strategic planning.

#### References

1. The main directions of activity of the Government of the Russian Federation for the period until 2024 dated September 29, 2018.
2. Order of the Government of the Russian Federation dated August 19, 2020 No. 2129-r "On approval of the Concept for the development of regulation of relations in the field of artificial intelligence and robotics technologies for the period until 2024."
3. Decision of the Eurasian Intergovernmental Council dated April 30, 2021 No. 5 "On the Main Directions of Industrial Cooperation within the Framework of the Eurasian Economic Union until 2025."
4. Federal Law "On Trade Secrets" dated July 29, 2004 N 98-FZ (latest edition).
5. Federal Law of December 31, 2014 N 488-FZ (as amended on December 12, 2023) "On Industrial Policy in the Russian Federation."
6. Averkina, A. N., Gaase-Rapoport, M. G., Pospelov, D. A. Explanatory dictionary on artificial intelligence. - M.: Radio and communication, 1992. - 256 p. URL: <http://www.raai.org/library/tolk/aivoc.html#L208>
7. Veshneva, I. V. Artificial intelligence technologies: classification, limitations, prospects and threats // News of Saratov University. New episode. Series: Economics. Control. Right. 2023. T. 23, issue. 4. pp. 428-438. DOI: 10.18500/1994-2540-2023-23-4-428-438, EDN: ХСКАХР.
8. Izbagova, K. Application of artificial intelligence in economics // Materials of the XI International Student Scientific Conference "Student Scientific Forum". URL: <https://scienceforum.ru/2019/article/2018016087> (date of access: 05/14/2024).
9. Malygin, I. G., Komashinsky, V. I., Mikhalev, O. A. Proposals for the concept of development of artificial intelligence technologies in the Russian Federation // Transport of the Russian Federation. Magazine about science, practice, economics. 2019. No. 4 (83). URL: <https://cyberleninka.ru/article/n/predlozheniya-dlya-kontseptsii-razvitiya-tehnologiy-iskusstvennogo-intellekta-v-rossiyskoy-federatsii> (date of access: 05/12/2024).
10. OECD. Competition and Innovation: A Theoretical Perspective. OECD Competition Policy Roundtable Background Note, 2023. URL: [www.oecd.org/daf/competition/competition-and-innovation-atheoretical-perspective-2023.pdf](http://www.oecd.org/daf/competition/competition-and-innovation-atheoretical-perspective-2023.pdf).

# Конкурентоспособность жилого комплекса на рынке недвижимости в условиях информационной асимметрии

**Смирнов Евгений Алексеевич**

магистрант кафедры экспертизы недвижимости, Инженерно-строительный институт, Сибирский федеральный университет, smirnov.alek.smirnov@yandex.ru

**Челелева Кристина Викторовна**

кандидат экономических наук, доцент, доцент кафедры логистики, Красноярский государственный аграрный университет, kristychepeleva@mail.ru

В данной статье рассматривается проблема ограниченной доступности объективной информации о строящихся жилых комплексах для потенциальных покупателей. Несмотря на то, что качество объекта является одним из ключевых факторов потребительского выбора на рынке недвижимости, покупатели зачастую сталкиваются с неполной или недостоверной информацией о таких важных параметрах, как достаточность мест для парковки, плотность проживания, наличие и емкость детских площадок.

В статье анализируется публикуемая информация открытых источников основных сайтов недвижимости РФ которая экспонирует, что предоставленная информация о строящихся жилых комплексах и отдельных объектах недвижимости в подавляющем большинстве случаев представлена абсолютными величинами, без сравнения с установленными нормативами. Представленные данные в основном ограничиваются параметрами выбора, которые лишь косвенно характеризуют объект недвижимости.

Авторами предложены дополнительные характеристики для оценки жилых комплексов, которые снизят информационную асимметрию, которые могут быть редуцированы посредством реализации механизмов формирования и поддержания информационной транспарентности.

**Ключевые слова:** жилой комплекс, рынок недвижимости, потребительский выбор, конкурентоспособность, информационная асимметрия, регулирование.

**Введение.** Динамика потребительских решений в жилом секторе недвижимости, подобно большинству отраслевых рынков, обусловлена взаимосвязью двух ключевых факторов: стоимости и характеристик недвижимости. Покупатели учитывают финансовые ограничения и стремятся найти объекты, которые соответствуют их критериям по таким параметрам, как расположение, площадь, инфраструктура и качество материалов. В условиях конкурентного рынка застройщики уделяют особое внимание анализу потребностей аудитории, чтобы оптимизировать предложения по жилой недвижимости и удовлетворить ожидания потенциальных покупателей. За последний отвечает ряд основных критериев, однако если в уже существующих и заселённых территориях жилой застройки потребитель может оценить такие параметры как, достаточность мест для парковки, плотность проживающих в доме и придомовом пространстве, наличие и емкость детских площадок, то для покупателя строящегося объекта, такие параметры относятся к скрытым и не всегда характеристика, представленная на сайтах агентств и в других открытых источниках информации даёт возможность оценить будущую комфортность и условия в местах потенциального проживания. В этом случае возникает ситуация, при которой продавец строящихся объектов должны обеспечить максимально возможную информацию о своём продукте – квартирах и жилом комплексе. Однако в реальной действительности этот процесс выглядит иначе.

Цель исследования заключается в анализе критериев конкурентоспособности строящегося жилого комплекса при его выборе на рынке недвижимости.

**Результаты исследования.** Анализ отдельных трудов исследователей этого направления показал следующие результаты.

Так, Л.Н. Сафиуллин считает, что, некоторые недобросовестные субъекты рынка недвижимости, включая риелторские агентства и консультантов, занимаются предоставлением потенциальным покупателям недостоверных сведений об объектах продажи. Аналогичная проблема наблюдается и в отношении информации, публикуемой на специализированных веб-ресурсах по недвижимости, которая часто бывает неактуальной или неполной [1].

По мнению А.А. Цыганова и Д.В. Брызгалова, регулирование рынка недвижимости остается недостаточно эффективным, поскольку государственный контроль не соответствует внедрению действенных механизмов финансовых гарантий для застройщиков. Параллельно с этим, популярные программы стимулирования приобретения жилья с использованием ипотечного кредитования и слабая осведомленность граждан о способах защиты своих прав как участников долевого строительства усугубляют ситуацию [2].

Термин "информационная асимметрия", введенный Дж. Акерлофом, изначально фокусировался на последствиях дисбаланса информации между сторонами сделки. [3] Однако применительно к рынку недвижимости этот феномен приобретает более нюансированное значение. Информационная асимметрия в контексте рынка недвижимости возникает, когда одна из сторон (продавец или покупатель) обладает более глубокими знаниями об объекте сделки, чем другая. Этот дисбаланс знаний может возникать из-за различных факторов, таких как доступ к конфиденциальной информации, опыт или профессиональные навыки. [4] В результате информационной асимметрии сторона с меньшим объемом знаний сталкивается с повышенным риском принятия невыгодных решений. Это может привести к снижению эффективности рынка и ухудшению положения потребителей. Таким образом, информационная асимметрия на рынке недвижимости является сложным явлением, которое выходит за рамки простого наличия или отсутствия информации. Она связана с неравным доступом к знаниям, что может существенно влиять на результаты сделок. [5].

Наличие информационной асимметрии часто является инструментом недобросовестной конкуренции среди застройщиков, предлагаю-

ших свои продукты в строящихся жилищных комплексах. Предоставление неполной информации, умелое использование маркетинговых инструментов продвижения своего продукта на рынке приводит к искажённому восприятию о конкурентоспособности предлагаемых рынком вариантов. В этом случае возникает необходимость установления «правил игры» в виде разработки и размещения в открытых источниках информации, которая даёт более объективную информацию в отношении принятия решения по выбору строящегося объекта.

Публикуемая информация на сайтах должна отвечать на запросы потенциальных клиентов, которые хотели бы иметь более отчетливое представление о приобретаемом объекте. Для этого необходимо руководствоваться критериями объекта и параметрами жилого комплекса, в целом. По мнению авторов, в случае, если критерии будут разработаны верно, то это позволит избежать ситуации, при которой создаваемый образно объект и заочная оценка комфорта проживания в нём потребителем не совпадут с реальным пользовательским опытом в будущем.

Анализ открытых источников основных сайтов недвижимости, таких как «Сибдом», «АВИТО», «ЦИАН», «Домклик» выявил, что подавляющее большинство представленных характеристик, как отдельного объекта, так и жилого комплекса, в целом представлены абсолютными величинами и без учёта сравнительной оценки с нормативами. Публикуемые данные в основном сводятся к параметрам выбора, который, как правило, косвенно характеризуют объект недвижимости, что не даёт возможности для представления условий и характеристик жилого комплекса и его отдельных элементов, что в целом приводит к риску принятия неверного решения и осуществления выбора в условиях неопределённости (табл. 1). Это безусловно препятствует восприятию объекта новостройки (и/или жилого комплекса), пониманию деталей будущего пространства для жизни и использования потенциальным собственником объекта жилого комплекса.

**Таблица 1**  
Характеристики жилых комплексов по информации с основных сайтов недвижимости (составлено авторами на основе источников [6-9])

№	Характеристика	Сайты недвижимости			
		«ЦИАН»	«АВИТО»	«Сибдом»	«Домклик»
1.	Сроки сдачи	+	+	+	+
2.	Класс жилья	+	+	+	+
3.	Тип дома	+	+	+	+
4.	Тип жилья				+
5.	Высота потолков	+		+	
6.	Варианты отделки	+	+	+	+
7.	Парковка	+		+	
8.	Этажность	+	+		+
9.	Количество корпусов	+	+		+
10.	Благоприятная роза ветров, близость зеленой зоны, отсутствие крупных предприятий и ТЭЦ			+	
11.	Карта инфраструктуры		+		+
12.	Огороженная территория				+

Информационная неопределённость неизбежно порождает информационные риски, которые могут быть снижены на основе механизмов формирования и поддержания информационной прозрачности [2].

Отсутствие необходимой информации неизбежно приводит к рискам прежде всего для потребителей продукта – объекта строящегося жилья. Возможностью снижения таких рисков является разработка новых и совершенствование существующих инструментов информационной прозрачности.

В век активной автомобилизации населения встаёт вопрос о хранении и парковки транспортных средств. Наличие достаточного количества парковочных мест в жилищном комплексе (с учётом наземного и подземного паркинга), удовлетворяющих потребностям жителей, является одним из требований, предъявляемых со стороны потенциальных потребителей. По мнению авторов, такая инфраструктура не только удобна для жителей, но и способствует улучшению общей обстановки в районе, снижает вероятность конфликтов из-за недостатка

мест для парковки и способствует повышению привлекательности объекта недвижимости как для собственников, так и для арендаторов. Адекватное решение проблемы парковки может стать ключевым параметром при выборе жилья и влиять на уровень удовлетворённости жителей жилищным комплексом.

**Таблица 2**  
Дополнительные характеристики для оценки жилых комплексов (составлено авторами на основе источников [6-9])

№	Показатель	Описание
1.	Обеспеченность парковками	Определяется отношением количества парковочных мест в жилом комплексе к количеству квартир.
2.	Доступность парковочных мест	Определяется как средняя удаленность парковок от объектов жилья
3.	Загруженность инфраструктуры	Определяется сравнительной оценкой загруженности каждого объекта социальной инфраструктуры (сравнивается фактическая загруженность с учётом заселения домов ЖК с нормативным значением). Предлагается отмечать на карте при помощи различных цветов. Зелёный – соответствует нормативному значению, красный – превышение.
4.	Доступность объектов инфраструктуры	Определяется интервалом расстояния от самого близкого объекта и самого удаленного жилого дома до объекта инфраструктуры (например, 0,5 км – 2,5 км). Предлагается отмечать на карте рядом со значком объекта
5.	Уровень озеленения	Определяется отношением площади зелёных насаждений (включая стены и крыши) к общей совокупной площади квартир в комплексе.
6.	Обеспеченность детскими площадками и игровыми зонами для детей	Определяется отношением площади детских площадок к общей совокупной площади квартир в комплексе.
7.	Структура жилья по комнатам квартир в домах ЖК	Определяется отношением доли одно-, двух-, трехкомнатных квартир в общей сумме квартир в ЖК.
8.	Плотность застройки	Определяется отношением застроенной площади зданий к общей площади участка земли

Помимо этого, важно учитывать не только количество парковочных мест, но и их доступность, безопасность и удобство использования. Парковочные места должны соответствовать стандартам по размерам, освещению, обеспечению безопасности транспортных средств. Также следует учитывать возможность использования парковочных мест для людей с ограниченными физическими возможностями.

Эффективное регулирование и нормативное закрепление требований к парковочным местам в жилых комплексах способствует улучшению городской среды, снижает транспортные проблемы и способствует развитию комфортной городской инфраструктуры. Таким образом, разработка сводного норматива по парковке в жилых комплексах является актуальной задачей для улучшения качества жизни в городах.

В этой связи предусматривается развитие принципиально новых подходов к комплексному благоустройству городских территорий. Особое место в этом вопросе отводится экологическому благоустройству городской среды, включающей прежде всего озеленение пространств [10].

**Обсуждение.** Для полной информации, которая даёт более объективную оценку в отношении принятия решения по выбору жилого комплекса может включать ряд критериев:

- контроль соответствия заявленной информации по объекту недвижимости на сайтах ГОСТАм, стандартам и др.;
- соответствие уровню архитектурной выразительности объектов;
- развитая инфраструктура, соответствующая классу, определяемую уровнем комфортности жилого комплекса;
- экологическая безопасность;
- дополнительное оборудование инженерных коммуникаций.

Для лучшего восприятия жилых комплексов предлагается использовать группы показателей, которые отвечают за такие направления характеризующие пространства как связанность, плотность, размещение. Показатели группы связанность, отвечают за интенсивность связей между различными элементами пространства жилого комплекса приведенных выше. (рисунок 1.)



Рисунок 1 – Группы показателей и показатели восприятия жилых комплексов

Исходя из предложенных критериев оценки объектов недвижимости и предложения использовать группы показателей для восприятия жилых комплексов, можно сделать вывод о важности всесторонней и объективной оценки при выборе строящегося объекта недвижимости. Обозначенные критерии помогут потенциальным покупателям принять информированное решение.

**Заключение.** Таким образом, подход с использованием групп показателей, отвечающих за связанность, плотность и размещение элементов пространства жилого комплекса улучшит способность восприятия и понимания особенностей жилого комплекса. Это позволит оценивать не только отдельные критерии, но и взаимосвязь между ними, что способствует более глубокому анализу объекта. Предложенные критерии и группы показателей могут сделать процесс выбора жилого комплекса более прозрачным, обоснованным и информативным, что поможет потенциальным покупателям принимать обдуманные решения в отношении объектов недвижимости.

### Литература

- Сафиуллин, Л. Н. Факторы потребительского выбора в условиях асимметричности информации и неопределенности на рынке жилой недвижимости / Л. Н. Сафиуллин, Е. В. Евсеев // Проблемы устойчивости развития социально-экономических систем : Материалы Международной научно-практической конференции, Тамбов, 24 ноября 2022 года / Отв. редакторы А.А. Бурмистрова, А.В. Саяпин, Н.К. Родионова. – Тамбов: Издательский дом "Державинский", 2022. – С. 427-431. – EDN TZZUPY.
- Цыганов, А. А. Неполнота информации на рынке строящегося жилья / А. А. Цыганов, Д. В. Брызгалов // Вестник Санкт-Петербургского университета. Экономика. – 2022. – Т. 38, № 1. – С. 113-129. – DOI 10.21638/spbu05.2022.105. – EDN DEIZXV.
- Акерлоф, Джордж А. (1970). Рынок "лимонов": неопределенность в отношении качества и рыночный механизм // Quarterly Journal of Economics (издательство Массачусетского технологического института). № 84 (3). С. 488-500.
- Гринвальд Б.С. Неблагоприятный отбор на рынке труда // Обзор экономических исследований. 1986. Т. 53. № 3. С. 325-347., Кулагин В.П. Качество образовательных услуг и "ухудшающийся отбор" // Славянский форум. 2012. No. 1(1). стр. 20-24.
- Майоров А. А. Информационные объекты в информационном поле // Образовательные ресурсы и технологии. 2015. № 1 (9). с. 66-73., Цветков В.Я. Информационное поле // Журнал естественных наук. 2014. № 11 (5). С. 551-554.
- Циан: официальный сайт.–URL: <https://krasnoyarsk.cian.ru/> (дата обращения 01.05.2024).

- Авито: официальный сайт.–URL: <https://www.avito.ru/> (дата обращения 01.05.2024).
- СИБДОМ: официальный сайт.–URL: <https://www.sibdom.ru/> (дата обращения 01.05.2024).
- Домклик: официальный сайт.–URL: <https://domclick.ru/> (дата обращения 01.05.2024).
- Смирнов, Е. А. Экологическое благоустройство в создании комфортной городской среды / Е. А. Смирнов // Научно-образовательный потенциал молодежи в решении актуальных проблем XXI века : Сборник IX международной студенческой научной конференции, Ачинск, 23 апреля 2021 года. Том 9. – Ачинск: Ачинский филиал Красноярский государственный аграрный университет, 2021. – С. 37-39. – EDN FCSCCR.
- Российская Федерация. Федеральная служба государственной регистрации, кадастра и картографии. Письмо от 05.03.2021 N 14-1578-ГЕ/21 : О применении отдельных положений действующего законодательства с учетом изменений, внесенных федеральным законом от 08.12.2020 N 404-ФЗ.

### Competitiveness of a residential complex in the real estate market in conditions of information asymmetry

Smirnov E.A., Chepeleva K.V.

Siberian Federal University

This article discusses the problem of limited availability of objective information about residential complexes under construction for potential buyers. Despite the fact that the quality of an object is one of the key factors of consumer choice in the real estate market, buyers are often faced with incomplete or unreliable information about such important parameters as the sufficiency of parking spaces, residential density, availability and capacity of playgrounds. The article analyzes the published information from open sources of the main real estate sites of the Russian Federation, which exposes that the information provided on residential complexes under construction and individual real estate objects in the vast majority of cases is represented by absolute values, without comparison with established standards. The presented data are mainly limited to the selection parameters, which only indirectly characterize the real estate object.

The authors propose additional characteristics for evaluating residential complexes that will reduce information asymmetry, which can be reduced through the implementation of mechanisms for the formation and maintenance of information transparency.

Keywords: residential complex, real estate market, consumer choice, competitiveness, information asymmetry, regulation.

### References

- Safiullin, L. N. Factors of consumer choice in the conditions of information asymmetry and uncertainty in the residential real estate market / L. N. Safiullin, E. V. Evseev // Problems of sustainability of socio-economic systems : Materials of the International Scientific and practical Conference, Tambov, November 24, 2022 / Editors A.A. Burmistrova, A.V. Sayapin, N.K. Rodionova. Tambov: Derzhavinsky Publishing House, 2022. – pp. 427-431. – EDN TZZUPY. Chepeleva, K. V. Introduction of modular systems in the practice of housing construction of the Siberian Federal District / K. V. Chepeleva, E. A. Smirnov // Economics of construction. - 2023. – No. 4. – pp. 234-238.
- Tsyganov, A. A. Incompleteness of information on the housing market under construction / A. A. Tsyganov, D. V. Bryzgalov // Bulletin of St. Petersburg University. Economy. - 2022. – Vol. 38, No. 1. – pp. 113-129. – DOI 10.21638/spbu05.2022.105. – EDN DEIZXV.
- Akerlof, George A. (1970). The Market for 'Lemons': Quality Uncertainty and the Market Mechanism // Quarterly Journal of Economics (The MIT Press). N. 84 (3). P. 488-500.
- Greenwald B.S. Unfavorable selection in the labor market // Review of economic research. 1986. Vol. 53. No. 3. pp. 325-347., Kulagin V.P. The quality of educational services and "deteriorating selection" // Slavic Forum. 2012.No. 1(1). pp. 20-24.
- Mayorov A. A. Information objects in the information field// Educational resources and technologies. 2015. No. 1 (9). pp. 66-73., Tsvetkov V.Ya. Information field // Life Science Journal. 2014. N. 11 (5). P. 551-554.
- Cyanogen: official website.–URL: <https://krasnoyarsk.cian.ru/> (accessed 05/01/2024).
- Avito: official website.–URL: <https://www.avito.ru/> (accessed 05/01/2024).
- SIBDOM: official website.–URL: <https://www.sibdom.ru/> (accessed 05/01/2024).
- Domclick: official website.–URL: <https://domclick.ru/> (accessed 05/01/2024).
- Smirnov, E. A. Ecological improvement in creating a comfortable urban environment / E. A. Smirnov // Scientific and educational potential of youth in solving urgent problems of the XXI century : Collection of the IX International student scientific conference, Achinsk, April 23, 2021. Volume 9. – Achinsk: Achinsk branch Krasnoyarsk State Agrarian University, 2021. – pp. 37-39. – EDN FCSCCR.
- The Russian Federation. Federal Service for State Registration, Cadastre and Cartography. Letter dated 03/05/2021 No. 14-1578-G E/21 : On the application of certain provisions of the current legislation, taking into account the amendments introduced by Federal Law No. 404-FZ dated 08.12.2020.



# Устойчивое развитие в архитектуре: энергоэффективность и экологическое благополучие городской среды

**Соловьев Александр Дмитриевич**  
основатель и партнер архитектурной компании MPG Architects («М-Проект Групп»)

Статья рассматривает подходы к устойчивому развитию в архитектуре, энергоэффективности в строительстве, зеленом строительстве и методы обеспечения экологического благополучия городской инфраструктуры, рассматривает гармоничное взаимодействие с окружающей средой и поддержание устойчивого развития городского жилого фонда.

**Ключевые слова:** устойчивое развитие в архитектуре, зеленая архитектура, зеленое строительство, экологическая инфраструктура, энергоэффективность, устойчивое развитие, городская среда, жилые и многофункциональные комплексы, эффективное использование воды, переработка ресурсов, современные материалы.

Процессы урбанизации уже давно затрагивают все регионы, а доля городского населения в мире продолжает неуклонно расти. Фактически мы живем на планете больших городов, в которых сосредоточено большинство населения, так за прошедшие сто лет рост населения больших городов во много раз превышал общий рост населения земного шара. По оценкам экспертов ЮНЕП (Программа Организации Объединенных Наций по окружающей среде) на сегодняшний день около 55 процентов всех жителей планеты живут в городах, а по прогнозу, к 2050 году горожанами станут 75 процентов населения планеты. Урбанизация создаст благоприятные условия для развития научно-технического потенциала в крупных городах и агломерациях, что на практике выражается в развитии экономики в целом и новых технологий в частности, однако стремительный рост числа городских жителей открывает не только новые возможности, но и ведет к обострению основных проблем крупных городов, таких как экология и транспорт.



Рис. 1

Устойчивое развитие в архитектуре подразумевает и предусматривает создание энергоэффективных, экологических и экономически выгодных зданий и городских пространств, которые минимизируют потребление энергетических ресурсов, способствуют более рациональному использованию городских пространств, сокращают нагрузку на транспортную инфраструктуру и, как следствие, сокращают негативное воздействие на окружающую среду. Это включает в себя прежде всего применение энергоэффективных материалов, технологий и методов строительства, использование возобновляемых ресурсов, снижение потребления энергии и воды, а также создание комфортного и здорового пространства для жизни и работы. Основная цель устойчивой архитектуры — достичь баланса между потребностями человека и возможностями природы, обеспечивая благополучие будущих поколений. Устойчивую архитектуру часто называют зеленой архитектурой или экологической архитектурой, такая архитектура старается минимизировать вредное воздействие на экосистему и сообщества.

По расчетам специалистов WRI (World Resources Institute) на 2020 год эксплуатация коммерческой жилой недвижимости является одним из значительных потребителей энергетических ресурсов с совокупной долей балансе в 17,5% выбросов парниковых газов, при этом на жилые здания приходится 10,9%, а на коммерческие 6.6%. Этот сектор сопоставим с такими отраслями мировой экономики как: дорожное строительство, производство стали, аграрный сектор и прочее производство. Современное строительство как высокотехнологичная отрасль экономики, в настоящее время, начинает выходить за рамки простого возведения зданий и меняет курс на создание комфортной, безопасной и энергосберегающей среды для жизни: по прогнозам специалистов, среднегодовой темп роста зеленого строительства может составить до 14,3% до 2027 года. Возникает все большая потребность в использовании экологических технологий при проектировании зданий. Такие технологии минимизируют негативное воздействие на окружающую среду и здоровье человека, а также обеспечивают повышенный уро-

вень комфорта. Они основаны на эффективном и продуманном использовании технологий, материалов, энергии, пространства как внутри строения, так и в окружающей его среде.

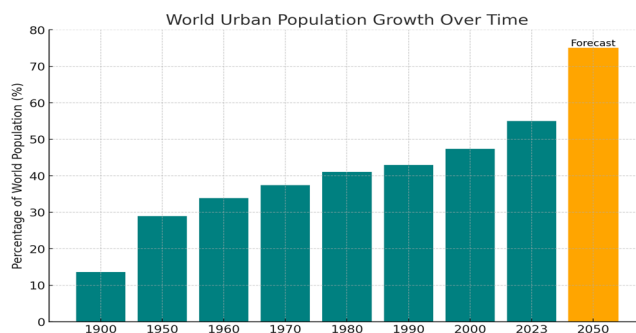
### Подходы к устойчивой архитектуре

Потребность в проектировании зданий, способных обеспечить не только комфортное проживание, но и минимальное воздействие на окружающую среду в последний годы неуклонно растет. Зеленое строительство обходится всегда дороже, но создает значительную экономию в среднесрочной и долгосрочной перспективе на эксплуатационных расходах. Такие здания могут сэкономить от 25% до 50% энергии, от 10% до 40% потребления воды и снизить затраты на техническое обслуживание примерно на 12%. Все эти факторы в совокупности могут привести к снижению эксплуатационных расходов примерно на 19% и сокращению выбросов углекислого газа на 34%. Зеленое строительство предлагает целый ряд подходов и технологий для создания устойчивой и здоровой среды, значимость которых только увеличивается с течением времени.

*Экономия затрат на эксплуатацию устойчивых (зеленых) зданий:*

Потребление энергии - 25-50%

Потребление воды - 10-40%

Затраты на техническое обслуживание - 12%



Рис. 2

Ведущие страны мира приветствуют и стимулируют развитие устойчивой архитектуры и вводят специальные программы стандартизации классов энергоэффективности зданий, что упрощает участникам рынка строительства и производителям материалов внедрение новых энергоэффективных технологий и программ контроля качества зеленых зданий.

В западных странах существуют такие стандарты энергоэффективности зданий, как BREEAM и LEED. Оба стандарта применяются международно и включают ряд критериев для оценки зданий, таких как энергосбережение, экономия воды, использование материалов и качество внутренней среды.

LEED, разработан Советом по экологическому строительству США, ориентирован на энергоэффективность, инновации в проектировании и эксплуатации зданий, а также на социальные аспекты. BREEAM (Building Research Establishment Environmental Assessment Method) был разработан и впервые внедрён в Великобритании. Это одна из первых в мире систем оценки экологичности и энергоэффективности зданий, созданная организацией Building Research Establishment (BRE) в 1990 году. С тех пор BREEAM применяется во многих странах мира, но его истоки находятся в Великобритании.

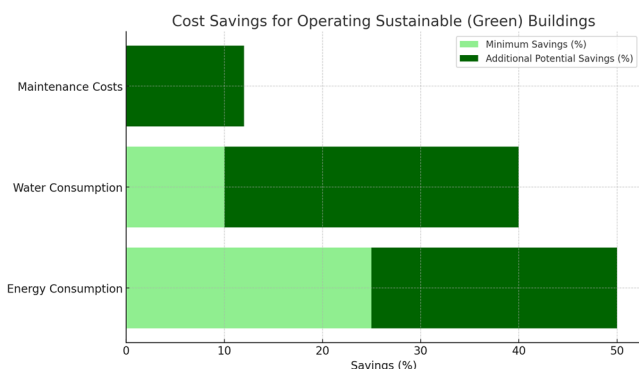
В России для оценки энергоэффективности зданий применяется национальный стандарт, основанный на классах энергоэффективности от А (наивысший уровень) до G (наименьший уровень). Эти классы определяются в зависимости от объема потребления энергии на отопление, вентиляцию, горячее водоснабжение и освещение. Стандарт направлен на снижение энергопотребления и повышение эффективности использования энергетических ресурсов в зданиях.

• Энергоэффективность предполагает уменьшение зависимости зданий от энергии, производимой из невозобновляемых источников. Сюда входят установка солнечных панелей и разработка систем, способствующих естественному освещению и вентиляции.

• Эффективное использование инженерных ресурсов, рекуперация энергии ориентировано на снижение ее потребления и оптимизации расходов. Для этого применяются современные инженерные решения, зеленые крыши, использование дождевой воды и современные сантехнические системы, в том числе смесители и сливные системы с низким расходом воды.

• Переработка и повторное использование материалов во время строительства и эксплуатации зданий способствует сокращению количества отходов и обеспечивает более рациональное использование ресурсов.

• Гармонично вписанные в окружающую среду здания учитывают природные особенности и сохраняют их уникальные черты. Соотвественно окружению предполагает поддержку природных ландшафтов, оптимальную инсоляцию и создание благоприятных условий для окружающей природы.

Устойчивое развитие в зеленом строительстве должно соответствовать потребностям людей и не наносить ущерб будущим поколениям. Это означает создание среды, которая обеспечивает высокий уровень комфорта, безопасности и здоровья для всех ее пользователей, а также минимизацию негативного воздействия на окружающую среду в целом.

### Методы обеспечения экологического благополучия городской инфраструктуры

Современное строительство и развитие городов также требуют особого внимания к вопросам экологии и устойчивости. Это важно не только для сохранения окружающей среды, но и для создания комфортных условий проживания для всех жителей города. Экологичные методы и подходы к транспортной инфраструктуре способствуют формированию в городах сбалансированной среды.

При развитии городских систем и агломераций важно использовать устойчивые методы проектирования, которые включают в себя проектирование инфраструктуры, минимизирующей воздействие на окружающую среду. Зеленая инфраструктура предполагает использование естественных процессов для улучшения качества воздуха и уменьшения эффекта острова тепла. Инфраструктурные решения необходимо продумывать комплексно в масштабе урбанистической стратегии развития города, т.к. решение транспортных проблем крупных городов, является одним из ключевых шагов для достижения устойчивого развития в градостроительстве и архитектуре.

Существуют много замечательных примеров, где инфраструктура устойчивых зданий включает в себя зеленые крыши, дождевые сады, фасады с уменьшающейся площадью остекления в жаркую погоду на солнечной стороне здания и водонепроницаемые тротуары. Эти подходы можно использовать для модернизации существующей инфраструктуры или для включения в новые проекты. Умные технологии повышают эффективность и устойчивость городской среды. Светофоры уже сейчас уменьшают число пробок и, как следствие, выбросов загрязняющих веществ и парниковых газов, а smart-сети во многих странах помогают интегрировать возобновляемые источники энергии в общую энергосистему.

Отслеживание показателей качества воздуха, потребления энергии и воды помогают контролировать работу городской инфраструктуры, чтобы она достигала наилучших результатов. Данные мониторинга производительности можно использовать для выявления областей, требующих модернизации. Использование природных решений предотвращает негативное воздействие на окружающую среду. Например, посадка деревьев уменьшает загрязнение воздуха, а использование водно-болотных угодий способствует фильтрации ливневых стоков, восстановлению природных экосистем.

### Заключение

Основная цель устойчивой архитектуры — достичь баланса между потребностями человека и возможностями природы, обеспечивая эффективное использование ресурсов и благополучие будущих поколений. Уже сделано много важных шагов для достижения устойчивого развития в этом направлении и дальнейшие решения должны быть готовы комплексно в масштабе урбанистических стратегий развития городов, с учетом социально-экономической стратегии, решение

транспортных проблем долгосрочного планирования в градостроительстве и архитектуре.

Устойчивая архитектура является важным инструментом для создания зеленой и энергоэффективной городской среды. Энергоэффективность, разумное использование ресурсов, применение современных экологических материалов, а также гармоничное развитие городских пространств – все это способы не только уменьшить негативное воздействие на окружающую среду, но и создать комфортное пространство для жизни. Важно создавать окружение, которое обеспечивает высокий уровень комфорта, безопасности и здоровья для всех ее пользователей, сохраняя при этом природные ресурсы и биоразнообразие. Внедряя вышеперечисленные методы и подходы, города смогут сделать инфраструктуру более комфортной и способствующей устойчивому будущему.

#### Литература

1. ЮНЕП (Программа Организации Объединенных Наций по окружающей среде) (<https://news.un.org/ru/story/2021/01/1393582>)
2. Financial Benefits of Green Buildings – Are They Expensive?
3. WRI (World Resources Institute) (<https://ourworldindata.org/ghg-emissions-by-sector>)
4. Практика зеленого жилищного строительства в России: проблемы и перспективы, Инновации и инвестиции (<https://www.innovazia.ru>)
5. Методы обеспечения экологического благополучия городской инфраструктуры, Международный центр инновационных исследований (<https://os-russia.com>)
6. Практика строительства многофункциональных жилых комплексов в России и странах СНГ. MP Group Architecture <https://mpg-arch.com>
7. Smart CRE (<https://smart-cre.com>)

#### Sustainable development in architecture: energy efficiency and environmental well-being of the urban environment

Soloviev A.D.

MPG Architects (“M-Project Group”)

The article examines approaches to sustainable development in architecture, energy efficiency in construction, green building and methods for ensuring the environmental well-being of urban infrastructure, considers harmonious interaction with the environment and maintaining the sustainable development of urban housing stock.

Keywords: sustainable development in architecture, green architecture, green building, environmental infrastructure, energy efficiency, sustainable development, urban environment, residential and multifunctional complexes, efficient use of water, resource recycling, modern materials.

#### References

1. UNEP (United Nations Environment Program) (<https://news.un.org/ru/story/2021/01/1393582>)
2. Financial Benefits of Green Buildings – Are They Expensive?
3. WRI (World Resources Institute) (<https://ourworldindata.org/ghg-emissions-by-sector>)
4. The practice of green housing construction in Russia: problems and prospects, Innovation and investment (<https://www.innovazia.ru>)
5. Methods for ensuring the environmental well-being of urban infrastructure, International Center for Innovative Research (<https://os-russia.com>)
6. Practice of construction of multifunctional residential complexes in Russia and the CIS countries. MP Group Architecture <https://mpg-arch.com>
7. Smart CRE (<https://smart-cre.com>)

# Сравнительный анализ компаний нефтегазовой отрасли в условиях неопределенности

Соломадин Дмитрий Алексеевич

студент факультета экономики и бизнеса Финансового университета при Правительстве Российской Федерации, dmitry\_solomadin@mail.ru

Нефтегазовая отрасль в экономике России, ориентированной на экспортно-сырьевую модель развития, имеет стратегическое значение. Нефтегазовая промышленность вносит существенный вклад в социально-экономическое развитие и достижение устойчивых показателей развития экономики России. Данная статья посвящена проведению сравнительного анализа компаний нефтегазовой отрасли в условиях неопределенности. Представлена оценка текущих тенденций в развитии отрасли нефтегазовой промышленности в условиях давления санкций и наличия внешнеполитических угроз. Автором статьи рассмотрены показатели деятельности крупнейших российских нефтегазовых компаний, проанализированы направления деятельности компаний в области достижения устойчивого развития. Проанализирована динамика цен на акции исследуемых предприятий. В ходе исследования подчеркивается важность существующих мер государственной поддержки отрасли, позволяющих компаниям поддерживать стабильность развития. Отмечается значимость вклада нефтегазовой отрасли в формирование валового внутреннего продукта Российской Федерации. Представлена динамика цен на нефть марки Brent. Экономики развитых стран реализуют политику, направленную на сокращение потребления энергии и переход на альтернативные источники энергии. В статье подчеркивается целесообразность направления инвестиционных средств нефтегазовых компаний в возобновляемые источники энергии и производство электроэнергии с нулевым уровнем выбросов.

**Ключевые слова:** нефтегазовая отрасль России, цены на нефть, акции, санкции, устойчивое развитие.

Нефтяная промышленность является локомотивом экономики, поэтому мировые правительства, корпорации, инвесторы и трейдеры внимательно следят за изменениями цен на нефть.

Неустойчивые цены на нефть и газ могут вызвать шоковые волны по всей мировой экономике. Изменения в производстве и потреблении нефтегазового сырья также влияют на цены. Однако нефть и газ — это не бриллианты или черная икра — предметы роскоши ограниченной полезности, без которых большинство может прожить, они пользуются большим спросом, что делает их цены в первую очередь функцией рыночных сил.

Рынок нефтегазовых ресурсов — это глобальная игра, и то, что происходит в мире, влияет на цены, особенно с учетом того, что значительная часть крупнейших мировых производителей этих ресурсов находится в политически нестабильных регионах [10, с. 84].

Мир полагается на нефть в производстве топлива, энергии, пластмасс, химикатов, одежды и многого другого. Когда цены на нефть растут и падают, как правило, происходит соответствующий рост и падение затрат на производство товаров и услуг.

Геополитическая напряженность часто ассоциируется со многими нефтедобывающими странами, особенно на Ближнем Востоке. Саудовская Аравия, Ирак, Иран, Кувейт и Ливия относятся к этому региону. Однако другие страны усугубили неопределенность поставок нефти, что повлияло на цены. Террористические атаки, санкции и другие региональные проблемы влияют на то, как эти страны поставляют нефть, определяя динамику цен на нефть. Если эти страны не смогут поставлять нефть из-за препятствий, а спрос останется постоянным, цены на нефть вырастут.

Геополитическая напряженность, начавшаяся в конце 2021 года и обострившаяся в начале 2022 года, привела к 35%-ному росту цен на West Texas Intermediate (WTI).

В середине декабря 2021 года российские официальные лица предупредили, что Украину не следует включать в Организацию Североатлантического договора (НАТО) и что силы НАТО должны быть выведены из Восточной Европы. США и НАТО отказались, и эта напряженность всколыхнула энергетические рынки.

В начале 2022 года Россия начала военные операции на Украине, которые были сосредоточены вокруг регионов на востоке и других целей внутри страны. В результате цены на нефть марки WTI подскочили с 74,32 доллара 15 декабря 2021 года до 100 долларов, в то время как нефть марки Brent подскочила более чем до 105 долларов во время внутрисуточных торгов в начале 2022 года.

Экономические санкции, которые являются результатом геополитической напряженности, также привели к нестабильности на энергетических рынках. 22 февраля 2022 года президент США Д. Байден заявил о санкциях, которые включали блокировку двух государственных российских финансовых банков и их дочерних компаний, которые предоставляют финансирование оборонно-промышленного комплекса. Санкции также запретили покупку суверенных долговых обязательств России в США и были направлены против российской элиты и их семей [5].

Однако с 24 февраля 2022 года перечень санкционных мер в отношении ключевых субъектов экономической и финансовой деятельности постоянно растет. Российская элита и их семьи подверглись финансовым преследованиям, в то время как был введен экспортный контроль, чтобы заблокировать импорт технологических товаров в Россию. В период с 2014 года создан ряд ограничений для деятельности нефтегазовых компаний в России, основные из них представлены в таблице 1.

Однако, меры государственной поддержки отрасли позволяют компаниям поддерживать стабильность развития. Так, субсидирова-

ние перевозок нефтепродуктов по северному морскому пути позволило значительно сократить издержки компаний. Еще среди принятых государственных мер в ответ на введенные санкционные ограничения стоит выделить следующие: осуществление расчета за природный газ в рублях и национальной валюте, организация сбыта нефти на государства Азиатско-Тихоокеанского региона, использование для кредитования банков Китая и Индии, вето на поставки нефтепродуктов в страны, поддерживающие потолок цен, поиск альтернативных поставщиков оборудования в азиатском регионе, увеличению собственного парка танкеров для транспортировки нефти.

**Таблица 1**  
Санкционные меры в отношении нефтегазовой отрасли [5, с. 111]

Финансы	Ограничение финансирования банкам и ряду компаний отрасли (2014); блокирующие санкции на ряд банков (2022); заморозка иностранных счетов (2022)
Добыча	Вето на технологии добычи труднодоступной нефти (2014) уход иностранных сервисных компаний (2022) ограничение закупок реагентов и прочей продукции (2022)
Переработка	Отказ подрядчиков от выполнения ранее взятых обязательств по завершению проектов (2022), запрет поставок запчастей и оборудования на объекты (2022)
Транспортировка	Запрет на фрахт судов для перевозки российского сырья (2022) запрет на страхование деятельности танкеров в Черном море (2022) запрет на вхождение танкеров в порты (2022) эмбарго на морские поставки нефтяного сырья и продуктов (2023)
Реализация	Усиление регулирования на европейском рынке газа (3 энергопакет), полный или частичный запрет на импорт сырья из РФ (2022), установление потолка цен на российскую нефть (2022)

Вместе с тем, ряд западных компаний находят обходные пути для продолжения сотрудничества, зачастую используя для торговли азиатские страны. Динамика поставок представлена на рисунке 1.

### Азиатские клиенты России

Среднее скользящее за четыре недели поставок нефти из всех портов России (2022-2024 гг.)

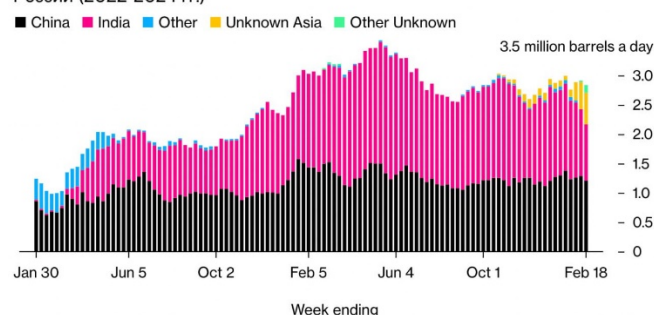

**Рисунок 1 – Динамика российских поставок нефтепродуктов [3]**

В связи с этим, уже в 2024 году Европейский парламент принял законопроект о криминализации обхода введенных санкций: запрет на поставку оружия, товаров двойного назначения, осуществления бизнес-проектов с российскими госкорпорациями, оказание финансового и юридического консультирования компаниям, не блокирование и переводы денежных средств.

Россия является третьим по величине производителем нефти в мире и занимает второе место в мире по производству природного газа. Примерно 11% мировых поставок нефти и целых 24,8 трлн кубических футов мировых поставок природного газа поступает из России.

Таким образом, Россия является родиной некоторых крупнейших в мире интегрированных нефтегазовых компаний. На самом деле, несколько крупнейших российских компаний неизменно входят в число самых могущественных корпораций мира [8, с.926].

Российская нефтегазовая отрасль в последние годы переживает не лучшие времена. Высокая волатильность мировых цен на нефть и природный газ подрывает финансовое планирование и составление бюджетов российских нефтегазовых компаний. Острый геополитический кризис наряду с принятием новых экономических санкций против России только подливают масла в огонь.

Нефтяные и газовые компании являются важнейшей частью экономики России. Нефтегазовый сектор создает основу для инвестиций, и в период с 2011 по 2020 год на него приходилось в среднем 43% государственных доходов.

Деятельность нефтегазовых компаний формирует основную часть валового внутреннего продукта: доля нефтегазового сектора в российском ВВП неуклонно растет на протяжении периода с 2017 по 2022 годы. Динамика показателя представлена в таблице 1.

**Таблица 2**  
Участие отрасли нефтегазовой промышленности в формировании структуры валового внутреннего продукта Российской Федерации, % [1]

	2017	2018	2019	2020	2021	2022	2023
Доля нефтегазового сектора в ВВП Российской Федерации	16,6	20,7	18,8	14,0	17,6	17,9	16,5
Доля ненефтегазового ВВП в общем объеме ВВП Российской Федерации (в текущих ценах, в процентах)	83,4	79,3	81,2	86,0	82,4	82,1	83,5

На основе этих значений показателей можно сделать вывод о существенном вкладе нефтегазовых компаний в развитие национальной экономики России.

Доходы бюджетной системы федерального уровня от нефтегазовой отрасли в феврале 2024 года перешагнули среднемесячный показатель в размере 828 млрд рублей и достигли значения 946 млрд.

В декабре и январе был «недобор», однако февраль к январю показал рост на 40%. Главный фактор роста — увеличение поступлений с налога на добычу полезных ископаемых, которые выросли до 1,02 трлн рублей. Часть из этих средств возвращается нефтегазовым компаниям, поэтому итоговые нефтегазовые доходы меньше [6, 205].

На этот процесс повлияли изменения в законодательстве. Так, осенью 2023 года были внесены поправки в Налоговый Кодекс РФ в части применения повышенной ставки для НДС. Целью этих изменений была компенсация потерь бюджетных средств, потерянных в результате изменений топливного демпфера.

Рынку нефти непросто — он ожидает решения ОПЕК+ по поставкам на второй квартал (которое должны объявить в первую неделю марта) и пытается переварить свежие экономические данные из США, Европы и Китая.

«Придерживаться добровольного сокращения производства до конца года будет сильным сигналом и, следовательно, его следует рассматривать как фактор роста для цен. С другой стороны, продление только на второй квартал, скорее всего, будет учтено в цене и поэтому не должно существенно влиять на цены», — аналитик Commerzbank Карстен Фрич.

Базовым уровнем цены за баррель нефти считается \$60, в январе сорт URALS стоил в среднем \$65, баррель Brent в марте торгуется в районе \$84.

Динамика цен на нефть марки Brent представлена на рисунке 1.

На динамику цен не особо повлияли внешние угрозы атак в Красном море. Наблюдается общемировая тенденция по наращиванию запасов.

В данной статье проведем фундаментальный анализ 2 крупнейших российских компаний нефтегазовой отрасли: ПАО «НК «Роснефть» (далее «Роснефть») и ПАО «ЛУКОЙЛ» (далее «ЛУКОЙЛ»).

«Роснефть» - одна из ведущих нефтегазовых вертикально интегрированных компаний в России.

К направлениям деятельности компании относятся: добыча, переработка и продажа нефти и газа, разведка и разработка месторождений.

Основные показатели в области добычи за 2023 год:



- объем добычи углеводородов составил 269,8 млн т н.э.;
- добыча жидких углеводородов сложилась в 193,6 млн т. т.;
- добыча газа составила 92,7 млрд куб. м.;
- найдено 2 месторождения и 133 залежи нефтегазового сырья.



Рис. 2 – Динамика цен на нефть марки BRENT [9]

Таблица 3  
Финансовые показатели деятельности в млрд. рублей [2]

	2023	2022	Отклонение, %
Выручка	9 163	9 049	1,3
ЕБИТДА	3 005	2 551	17,8
Чистая прибыль	1 529	1 002	52,6

Исходя из полученных данных, просматривается тенденция роста по указанным показателям. Это свидетельствует о проведении компанией контрольных мероприятий по расходной части средств. Кроме того, с этим связано снижение затрат на добычу углеводородного сырья до 2,6 долл./барр.н.э. в конце 2023 года.

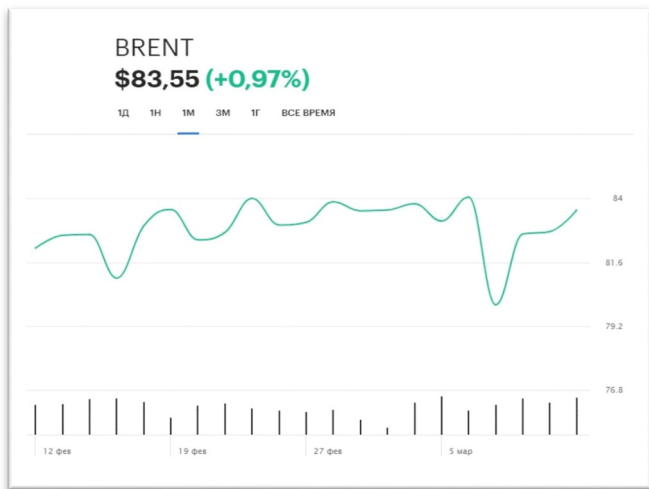
Осуществление мер в области стабилизации финансовой устойчивости, помогло снизить показатель финансового долга практически на один триллион рублей. Итого, соотношение показателей чистый долг к ЕБИТДА составило 0,9х в 2023 году к 1,3х в 2022 году [2].

Акции компании «Роснефть» составляют 2,3% в индексе Мосбиржи.

Рыночная капитализация компании - 6 трлн рублей.

Рост стоимости ценных бумаг «Роснефти» в 2023 году опережал рост индекса Мосбиржи — 61% против 44% соответственно. С начала 2024 года зафиксировано снижение акций на 5%.

Динамика акции «Роснефти» с 15 февраля 2024 года представлена на рисунке 3.



Рисунок 3 – Динамика акции компании «Роснефть» [9]

«ЛУКОЙЛ» — одна из крупнейших публичных вертикально интегрированных нефтегазовых компаний в мире, на долю которой приходится около 2% мировой добычи нефти и около 1% доказанных запасов углеводородов.

Основные показатели в области добычи за 31.12.2022 год:

- запасы углеводородов составляют 15,1 млрд. барр. н.э.
- добыча жидких углеводородов составила 2,3 млн т/сут
- переработка нефтяного сырья 1,4 млн. барр. /сут

Штат компании состоит из более 100 тыс. сотрудников. Деятельность компании осуществляется более чем в 30 странах. «ЛУКОЙЛ» владеет шестью нефтеперерабатывающими заводами, расположенными на российской территории и в Европе.

В завершении 2023 года сложилась рекордная прибыльность МСФО в размере 1,2 трлн рублей. При росте операционный денежного потока выручка составила меньше на 16%, чем уровень 2021 года. Но и прибыль тогда была гораздо ниже — 775 млрд рублей. В 2022 году компания не публиковала итоговые показатели. Рост капитала компании за предшествующий двухлетний период составил практически 50%.

В конце 2023 года акции «ЛУКОЙЛ» выросли на 65%, обогнав индекс Мосбиржи, рост которого составил 44%.

В начале года зафиксирован рост акций на 6,3%, до 7 200 рублей за штуку. Рыночная капитализация компании составляет 4,9 трлн рублей.

Основой роста акций стала дивидендная доходность, изменение цен на нефть, выкуп акций у нерезидентов с дисконтом в 50%. Динамика цен на акции с февраля 2024 года представлена на рисунке 4.



Рисунок 4. Динамика акции компании «Лукойл» [9]

После взрыва на нефтебазе «Лукойл» 12 марта текущего года отметились небольшая отрицательная динамика акций компании.

По мнению главного аналитика Промсвязьбанка Алексей Головинова после публикации отчетности с рекордными для компании показателями прибыли стоит ожидать роста акций компании в марте текущего года. Рост акций «ЛУКОЙЛ» позволит индексу Мосбиржи достигнуть новых максимальных значений [8].

Однако сегодня российская нефтегазовая отрасль сталкивается с новой угрозой в лице глобального перехода к новой энергетической парадигме, основанной на использовании возобновляемых источников энергии и безуглеродной энергетике, что несет в себе многочисленные угрозы не только безопасности этого сектора экономики, но и национальной экономике в целом.

Поддержание устойчивого развития предприятий энергетической отрасли необходимо для обеспечения экономической безопасности российских нефтегазовых компаний.

Необходимость перехода нефтегазовых компаний на новую энергетическую парадигму предопределена новым глобальным трендом зеленой экономики и устойчивого развития. Ввиду обострения глобального экологического кризиса эти концепции актуальны как никогда: большинство как развивающихся, так и развитых стран используют их в качестве основы для экономического планирования и стратегий социальной политики. Соответственно, для повышения финансовой устойчивости многочисленные предприятия в различных секторах экономики поддерживают «зеленую» повестку дня, внедряя новые экологически чистые методы производства, несмотря на существенные финансовые проблемы, связанные с такими инициативами.

Возобновляемые источники энергии играют большую роль в обеспечении безопасного развития нефтегазовой отрасли: некоторые развитые страны уже работают над планами полного или частичного перехода на альтернативные источники энергии.

По данным Международного энергетического агентства (МЭА), сегодня мировая доля производства электроэнергии из возобновляемых источников составляет примерно 30,2% от общего объема производства. Эксперты МЭА также заявляют, что в 2040 году мировой спрос на энергию увеличится на 40%, 30% из которых будут обеспечиваться за счет зеленых технологий.

Как показал анализ деятельности исследуемые компании уделяют значительное внимание проведению мероприятий по достижению устойчивого развития и экологической безопасности.

Так, в 2009 году руководством «Роснефть» были утверждены основные направления политики достижения устойчивости развития, в 2018 году была утверждена публичная стратегическая позиция «Роснефть: вклад в реализацию целей ООН в области устойчивого развития».

«Роснефть» как одна из сторон, принявших условия Глобального договора ООН, создает условия для обеспечения энергоресурсами потребностей мирового потребителя, стабильного социально-экономического развития, повышения уровня жизни населения [2].

Компания «Лукойл» на начальном этапе своей деятельности приняла для руководства принципы устойчивого и с 2008 года является участником Глобального договора ООН, подразумевающего обеспечения баланса экономических, социальных и экологических целевых ориентиров в процессе принятия управленческих решений [4].

Ежегодно обе компании публикуют нефинансовую отчетность в области устойчивого развития, которая обязательно проходит процедуру независимой внешней оценки.

Резюмируя изложенную выше информацию, можно сделать вывод о том, что проведенный анализ деятельности компаний в условиях неопределенности свидетельствует о стабильности основных финансовых показателей и сделать оптимистичный прогноз о развитии нефтегазовой отрасли в среднесрочном горизонте планирования.

В заключении необходимо отметить, что в современных условиях неопределенности для устойчивого функционирования предприятий нефтегазовой отрасли в научном сообществе выделяют следующие перспективные направления:

- активизация процесса импортозамещения нефтегазовых технологий и оборудования;
- наращивание темпов сотрудничества в нефтегазовой сфере с дружественными странами Азиатско - Тихоокеанского региона;
- подъем нефтехимической промышленности;
- стимулирование производства минеральных удобрений;
- достижение 100% газификации регионов;
- расширение собственного парка танкеров;
- формирование льготного налогового режима при участии в стратегических проектах, например строительство трубопровода «Сила Сибири-2» [5, с. 115].

Таким образом, приходим к выводу о том, что несмотря на давление санкций, нестабильную внешнеполитическую обстановку, в условиях неопределенности всегда есть возможности для экономического роста, технологического развития, расширения международных связей.

## Литература

1. Доля нефтегазового сектора в структуре валового внутреннего продукта Федеральная служба государственной статистики: официальный сайт [Электронный ресурс]. URL: <https://rosstat.gov.ru> (дата обращения: 13.03.2024).
2. Результаты ПАО «НК «Роснефть» за 12 мес. 2023 г. По МСФО [Электронный ресурс]. URL: <https://www.rosneft.ru/press/releases/item/217967/>
3. Россия и мир: 2024. Экономика и внешняя политика. Ежегодный прогноз / рук. проекта: А.А. Дынкин, В.Г. Барановский; отв. ред.: И.Я. Кобринская, Г.И. Мачавариани. М.: ИМЭМО РАН, 2023. 124 с. [Электронный ресурс]. URL:

<https://www.imemo.ru/publications/info/rossiya-i-mir-2024-ekonomika-i-vneshnyaya-politika-ezhegodny-prognoz> (дата обращения: 22.03.2024).

4. Суммарные дивиденды «ЛУКОЙЛа» за 2023 год будут рекордными в истории компании [Электронный ресурс] URL: <https://www.finam.ru/publications/item/summarnye-dividendy-lukoyla-za-2023-god-budut-rekordnymi-v-istorii-kompanii-20240313-1545/> (дата обращения: 13.03.2024).

5. Трегубенко Ф.В. Устойчивое развитие ТЭК России в условиях санкций коллективного Запада // Российский внешнеэкономический вестник. 2024. №1. С.107-117.

6. Усолцев Р.А. Экономические исследования и анализ развития нефтегазового комплекса // Вестник науки. 2024. №3 (72). С.198-200.

7. Устойчивое развитие ПАО «Лукойл»: официальный сайт [Электронный ресурс]. URL: <https://lucoil.ru/Sustainability> (дата обращения: 13.03.2024).

8. Филимонова И. В., Эдер Л. В., Немов В. Ю., Мишенин М. В. Комплексный экономический анализ компаний нефтегазовой отрасли России // Экономический анализ: теория и практика. 2019. Т. 18, № 5(488). С. 925-943.

9. Финансовый маркетплейс Banki.ru [Электронный ресурс]. URL: <https://www.banki.ru> (дата обращения: 14.03.2024).

10. Юрлов Ф.Ф., Корнилов Д.А., Корнилова Е.В., Плеханова А.Ф. Сравнительная оценка эффективности крупных компаний нефтегазового сектора // Вестник НГИЭИ. 2020. №7 (110). С.83-92.

## Comparative analysis of oil and gas companies in conditions of uncertainty Solomadin D.A.

Financial University under the Government of the Russian Federation

The oil and gas industry is of strategic importance in the Russian economy, which is focused on the export-raw material development model. The oil and gas industry makes a significant contribution to the socio-economic development and achievement of sustainable economic development indicators in Russia. This article is devoted to the comparative analysis of companies in the oil and gas industry under conditions of uncertainty. An assessment of current trends in the development of the oil and gas industry under the pressure of sanctions and the presence of foreign policy threats is presented. The author of the article examines the performance indicators of the largest Russian oil and gas companies, analyzes the activities of companies in the field of achieving sustainable development. The dynamics of stock prices of the studied enterprises is analyzed. The study highlights the importance of existing measures of state support for the industry, allowing companies to maintain the stability of development. The importance of the contribution of the oil and gas industry to the formation of the gross domestic product of the Russian Federation is noted. The dynamics of Brent crude oil prices is presented. The economies of developed countries are implementing policies aimed at reducing energy consumption and switching to alternative energy sources. The article emphasizes the expediency of directing investment funds of oil and gas companies into renewable energy sources and zero-emission electricity generation.

Keywords: Russian oil and gas industry, oil prices, stocks, sanctions, sustainable development.

## References

1. Share of the oil and gas sector in the structure of gross domestic product Federal State Statistics Service: official website [Electronic resource]. URL: <https://rosstat.gov.ru> (access date: 03/13/2024).
2. Results of PJSC NK Rosneft for 12 months. 2023 According to IFRS [Electronic resource]. URL: <https://www.rosneft.ru/press/releases/item/217967/>
3. Russia and the world: 2024. Economy and foreign policy. Annual forecast / hand. project: A.A. Dynkin, V.G. Baranovsky; resp. ed.: I.Ya. Kobrinskaya, G.I. Machavariani. M.: IMEMO RAS, 2023. 124 p. [Electronic resource]. URL: <https://www.imemo.ru/publications/info/rossiya-i-mir-2024-ekonomika-i-vneshnyaya-politika-ezhegodny-prognoz> (access date: 03/22/2024).
4. LUKOIL's total dividends for 2023 will be a record in the company's history [Electronic resource] URL: <https://www.finam.ru/publications/item/summarnye-dividendy-lukoyla-za-2023-god-budut-rekordnymi-v-istorii-kompanii-20240313-1545/> (date of access: 03/13/2024).
5. Tregubenko F.V. Sustainable development of the Russian fuel and energy complex under the conditions of sanctions of the collective West // Russian Foreign Economic Bulletin. 2024. No. 1. P.107-117.
6. Usoltsev R.A. Economic research and analysis of the development of the oil and gas complex // Bulletin of Science. 2024. No. 3 (72). P.198-200.
7. Sustainable development of PJSC Lukoil: official website [Electronic resource]. URL: <https://lucoil.ru/Sustainability> (access date: 03/13/2024).
8. Filimonova I.V., Eder L.V., Nemov V.Yu., Mishenin M.V. Comprehensive economic analysis of companies in the oil and gas industry in Russia // Economic analysis: theory and practice. 2019. T. 18, No. 5(488). pp. 925-943.
9. Financial marketplace Banki.ru [Electronic resource]. URL: <https://www.banki.ru> (access date: 03/14/2024).
10. Yurlov F.F., Kornilov D.A., Kornilova E.V., Plekhanova A.F. Comparative assessment of the efficiency of large companies in the oil and gas sector // Bulletin of NGIEI. 2020. No. 7 (110). P.83-92.



# Интеграция инструментов цифровизации в логистическую деятельность регионов

## Трейман Марина Геннадьевна

доктор экономических наук, доцент, профессор кафедры экономика и организация производства, Санкт-Петербургский государственный университет промышленных технологий и дизайна

## Михайленко Мария Сергеевна

студент кафедры логистики и управления цепями поставок, Санкт-Петербургский государственный экономический университет

В исследовании рассмотрен Северный морской путь, как важный транспортный коридор РФ, позволяющий в кратчайшие сроки реализовывать перевозку грузов из европейской части страны в азиатскую и обратно. Проанализирована деятельность компаний, специализирующихся на доставке товаров по данному направлению, и обнаружена ключевая проблема, с которой они сталкиваются, связанная с недостаточной коммуникацией между всеми участниками транспортно-логистического процесса. Для ее решения предложено создание цифровой платформы. На основании проведенных расчетов доказана экономическая эффективность внедрения подобного решения.

**Ключевые слова:** Северный морской путь, логистика, цифровая платформа, бизнес-процесс, координация деятельности участников цепи поставок

За последние несколько лет значительно возросла стратегическая важность перевозок по Арктическому направлению. В соответствии с Транспортной стратегией Российской Федерации до 2030 года от 27 ноября 2021 года, Северный морской путь (СМП) – это перспективный транспортный маршрут для отечественной экономики, позволяющий в кратчайшие сроки осуществлять доставку продукции из Европы в Азию и обратно. Время перевозки по СМП сокращается на 11 дней, по сравнению с альтернативной транспортной артерией по данному направлению – Суэцким каналом [2]. Кроме того, реализация перемещения грузов по Севморпути позволила снизить возросшую с февраля 2022 года, в условиях введенного санкционного режима в отношении Российской Федерации, нагрузку на БАМ.

Правительство стремится к 2035 году создать современную портовую инфраструктуру по маршруту следования СМП, способную обрабатывать ожидаемый стремительный рост объемов грузоперевозок (например, к текущему, 2024 году прогнозируется увеличение до 90 млн. тонн [7]). Так, планируется строительство береговых и гидротехнических комплексов с целью обеспечения Баймакского месторождения, морских перегрузочных сооружений сжиженного природного газа в Мурманской области и Камчатском крае, а также для осуществления транзитных перевозок новейшего порта-хаба во Владивостоке [8]. Кроме того, для обработки нефте- и лесозаготовительной продукции, строительных, продовольственных и генеральных грузов, необходимо построить базы бункеровки и технического обслуживания в портах Тикси и Дикси – промежуточных пунктах следования по Северному морскому пути. Для развития транзитного судоходства также планируется совершенствовать имеющийся ледокольный флот, а также судоремонтные и производственные мощности [1].

Для поддержки компаний, осуществляющих перевозку по СМП указом Президента «О национальных целях и стратегических задачах развития Российской Федерации на период до 2024 года», последние несколько лет были установлены льготные тарифы на перевозку, а также ежегодно выделялись средства в размере 560 млн. рублей на субсидирование подобных перевозок [9].

## Компании, осуществляющие перевозку по Северному морскому пути

В связи с возросшей актуальностью реализации доставки товаров с Европейской части России на Дальний Восток через арктический регион, увеличилось и количество компаний, специализирующейся на подобном виде деятельности. Среди них наиболее популярными являются ТК «Северный проект» [10] и «УМКА» [4]. Они предлагают стивидорские услуги, а также ряд иных: по фрахтованию, складированию, страхованию и сопровождению грузов, подготовке необходимой сопроводительной документации. Кроме того, компании осуществляют разработку маршрутов и реализуют перевозку разной номенклатуры грузов по выделенному направлению в соответствии с установленным расписанием. Так, из Мурманска и Архангельска в Певек, Сабетта, Билыбино, Зеленый мыс и ряд иных портов в среднем за 18 дней осуществляется летняя навигация в период с июня по ноябрь.

Перечень основных клиентов подобных компаний представлен в таблице. Исходя из этого в рамках Северного морского пути осуществляется перевозка грузов разной номенклатуры на специализированных судах:

- нефти, газа на танкерах;
- песка, щебня и угля на балкерах;
- генеральные грузы, металлопродукции (арматура, прокат, трубы), спецтехнику и запасные части для оборудования и техники на сухогрузах;
- продукты питания, медикаменты в рефконтейнерах для поддержания холодной цепи.

В ходе организации перевозок по Севморпути компании осуществляют ряд бизнес-процессов, представленные на рисунке 1.

Таблица 1

Специализация клиентов-компаний, которые пользуются услугами перевозчиков по СМП

Наименование	Специализация	Какие цели преследуют
Министерство Обороны РФ	Военные грузы	Реализация государственных целей
Газпром	Тепловая энергетика	Транспортировка нефти в порты Китая
Роснефть	Нефть и нефтепродукты	Добыча природных ресурсов и последующее получение прибыли
Новатэк	Природный газ	Доставка сжиженного природного газа на перспективный рынок Азии
Северная звезда	Фармацевтика	Доставка лекарств в труднодоступные районы
Таймырская топливная компания	Нефть	Доставка топлива в Архангельск
Башнефть	Нефть и нефтепродукты	Добыча природных ресурсов и их дальнейшая реализация



Рисунок 1 – Бизнес-процессы, реализуемые перевозчиками по СМП

### 1. Заключение контракта с клиентом

В начале реализации данного бизнес-процесса в компанию поступает заявка от клиента, в которой содержится информация о том, какой груз, в какие сроки и в какой пункт назначения необходимо доставить. Менеджер по продажам анализирует поступившую заявку и совместно с транспортным отделом формирует для него техническое задание. В нем указаны детали маршрута следования, выбранные даты навигации, а также сведения о типе судна, специализированного для перевозки необходимого заказчику груза. Итогом данного процесса является заключение договора-перевозки между клиентом и компанией-перевозчиком.

### 2. Осуществление доставки

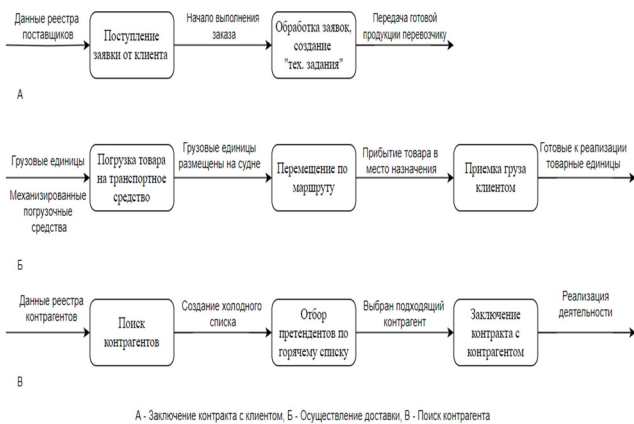
На следующем этапе реализуется перевозочный процесс товарной партии в выбранном направлении на основании заключенного договора. Для этого в начале осуществляется погрузка грузовых единиц при помощи механизированных средств на судно. Контролирующим лицом данного процесса является капитан. После транспортное средство, ориентируясь на метрологические данные и средства навигации, осуществляет движение через промежуточные пункты до порта назначения, в котором судно разгружают, а грузовые единицы для дальнейшей реализации передаются клиенту.

### 3. Поиск контрагентов

Для реализации основных бизнес-процессов компании необходимы специализированные посредники, а именно стивидоры, страховые фирмы, экспедиторы, а также таможенные брокеры. С этой целью специалисты отдела продаж проводят анализ рынка и отбирают претендентов по холодному и горячему списку. Далее собирается совет экспертов, анализирует по ряду показателей при помощи специальных методик (метода анализа иерархий, комбинированного либо ряда иных) отобранные компании. Итогом данного процесса является заключение договора с наилучшим контрагентом.

Таким образом, в ходе организации доставки товаров по СМП осуществляется взаимодействие большого количества экономических субъектов – перевозчиков, поставщиков и ряда других. В рамках ожидающегося возросшего спроса на перевозки по данному транспортному коридору появляется проблема координации деятельности элементов цепи поставок. Для решения данной проблемы нами предлагается создание цифровой платформы.

### Описание предлагаемого платформенного решения

С целью создания возможности упрощения взаимодействия между экономическими субъектами в рамках организации транспортировки по Севморпути предлагается создание цифровой платформы «Арктический путь». В итоге разработки данного решения планируется оптимизировать процесс поиска контрагентов, обработки заявки, поступающей от клиентов и подбора ее под условия поступающего предложения от перевозчика, а также упростить процесс заключения электронного контракта. Кроме того, каждый участник платформы сможет отслеживать в режиме реального времени перемещение груза.

Ключевые элементы платформенного решения отражены на рисунке 2.



Рисунок 2 – Элементы цифровой платформы

Для каждого заинтересованного лица создается личный кабинет, в котором клиенты имеют возможность подать заявку на доставку, а контрагенты разместить «объявление» с предлагаемыми услугами. Иными элементами платформенного решения выступают следующие единицы:

- 1. Заключение контракта** – автоматические алгоритмы платформы подбирают под условия каждой заявки подходящее предложение. После этого заинтересованные лица связываются друг с другом на отдельном элементе платформы, заключают сделку, подписывая электронный договор.
- 2. Средство коммуникации** – для поддержания постоянного взаимодействия участников платформы создан мессенджер.
- 3. Чат-бот** – чат на основе GPT, отвечает на часто возникающие вопросы контрагентов.
- 4. Онлайн-касса** – с помощью платежных средств ключевых банков России клиент имеет возможность напрямую оплачивать услуги контрагентов.
- 5. Отслеживание местоположения** – в онлайн режиме заинтересованные лица имеют возможность отслеживать на виртуальной карте передвижение судов при помощи датчиков, размещенных на транспортных средствах, а также цифровых меток (RFID), расположенных на грузовых единицах.

### Ожидаемые результаты и дальнейшая реализация

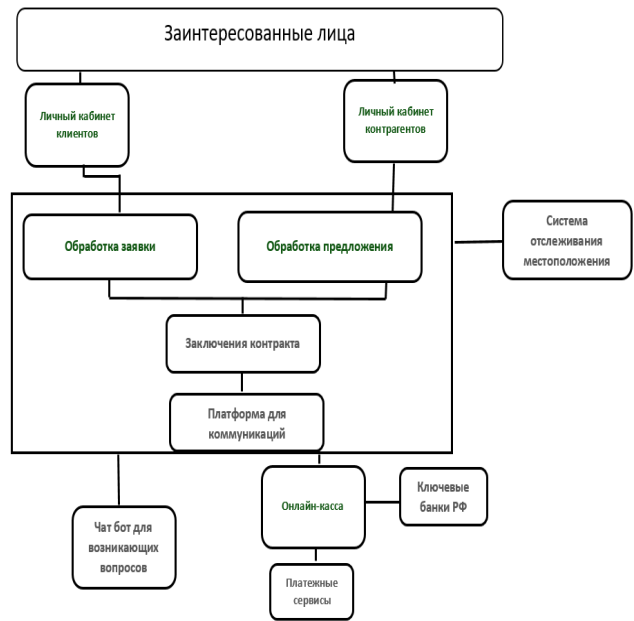
Основным результатом внедрения цифровой платформы «Арктический путь» станет значительное сокращение времени, необходимого для совершения процессов, сопутствующих организации перевозки товаров по Северному морскому пути. Так, обработка поступающих заявок и предложений услуг сократится втрое и составит вместо 180 мин. приблизительно всего 60 мин. Оптимизация времени на подписание договора и проведение оплаты произойдет с 720 до 120 мин. Для определения местоположения груза и получение обратной связи необходимо затратить около 10 минут. Суммарно ожидается сокращение временных показателей на 1570 мин.

Платформенное решение сможет быть запущено в течение двух лет. Срок окупаемости цифровой платформы согласно расчетам 2 составит приблизительно 3 года. Основным условием для этого станет получение финансирования от государства в размере 766 тыс. руб., необходимых для возмещения затрат в сумме 853 тыс. руб. до реализации, а также 312 тыс. руб. после реализации предложенных мероприятий.

Тем не менее при реализации платформенного решения необходимо учитывать вероятность наступления ряда рисков. Наиболее важным из них является отказ государства в финансировании проекта, что потребует поиска нового инвестора, либо получения кредитования в банковской организации. Кроме того, существенным риском выступает низкий уровень цифровизации, автоматизации деятельности участников цепи поставок, что не позволит осуществлять электронный документооборот (особенно в случаях отсутствия электронной подписи), проводить онлайн-оплату, а также отслеживать местоположение товаров в режиме реального времени. Отрицательно скажется и низкая квалификация IT-разработчиков платформы. Не менее важным риском является и потеря актуальности организации перевозок по СМП. В настоящее время в данном направлении заинтересованы в основном только российские компании и небольшое количество азиатских, а, следовательно, весь остальной мир будет осуществлять перевозку товаров из Европы в Азию по Суэцкому каналу [11]. Кроме того, флот круглогодично функционирующих судов на альтернативном топливе может не быть построен из-за малого количества заводов, специализирующихся на создании данного вида транспортных средств.

Однако не смотря на все риски, представленную в ходе научного исследования цифровую платформу целесообразно реализовать в виде отдельного существующей платформы, либо применить ее элементы в уже разработанной компанией «Росатом» и планируемой к внедрению в 2024 году Единой платформы цифрового сервиса для Севморпути [5], либо в проектируемую на базе созданного специалистами ФАНУ «Востокосплайн» цифрового двойника цифровую платформу «Арктик Лабс» [3]. Дальнейшие исследования в данном направлении следует направить на совершенствование платформы, внедрении дополнительных элементов в нее для повышения эффективности ее функционирования. Кроме того, целесообразно рассмотреть возможность применения прообраза описанного платформенного решения и в отношении других актуальных транспортных коридоров, например, Север-Юг, тем самым интегрировав прототип с разрабатываемым проектом Астраханским государственным университетом [6].

Таким образом, представленное цифровой решение дает возможность улучшить подходы к коммуникации всех участников транспортно-логистического процесса, ускорить процессы передачи информации и данная система позволит регулировать деятельность всех участников транспортно-логистического процесса и развивать Северный морской путь с учетом сложившейся социально-экономической обстановки.

### Литература

1. Транспортная стратегия РФ на период до 2030 года с прогнозом на период до 2035 года: Распоряжение Правительства Российской Федерации от 27 ноября 2021 г. № 3363-р. (дата обращения: 04.04.2024).

2. Орлова О.Л., Захаров А.Н. Преимущества поставки нефти по средствам Северного морского пути перед Суэцким каналом // Вестник УМЦ. 2022. №4 (37). URL: <https://cyberleninka.ru/article/n/preimuschestva-postavki-nefti-posredstvom-severno-morskogo-puti-pered-suetskim-kanalom> (дата обращения: 04.04.2024).

3. В России создается цифровой двойник Северного морского пути [Электронный ресурс] / Загл. с экрана – TADVISER / URL: <https://www.tadviser.ru/index.php/>, свободный

4. Грузоперевозки по Северному морскому пути [Электронный ресурс] / Загл. с экрана – УМКА / Режим доступа: <https://umcshipping.ru/services/dostavka-gruzov-po-smp/>, свободный – Яз. рус. (дата обращения: 04.05.2024).

5. Единая платформа цифровых сервисов для Северного морского пути [Электронный ресурс] / Загл. с экрана – TADVISER / URL: <http://www.tadviser.ru/index.php/>, свободный –

6. Подпроект №2. Цифровая логистическая платформа транспортного коридора «Север-Юг» [Электронный ресурс] / Загл. с экрана – Приоритет 2030/ URL: <https://prioritet2030.asu.edu.ru/strategicheskij-proekt/strategicheskij-proekt-2-cifrovaya-platforma-transportnogo-koridora-sever-jug/>, свободный – Яз. рус. (дата обращения: 04.04.2024).

7. Правительство расширило параметры программы субсидирования перевозок по Северному морскому пути [Электронный ресурс] / Загл. с экрана – Правительство России / URL: <http://government.ru/docs/49155/>.

8. Стратегический маршрут [Электронный ресурс] / Загл. с экрана – ТК Транспорт России / URL: <https://transportrussia.ru/razdely/logistika/9684-strategicheskij-marshrut.html>, свободный – Яз. рус. (дата обращения: 10.04.2024).

9. Субсидии на грузоперевозки по Севморпути [Электронный ресурс] / Загл. с экрана – Правительство России / URL: [http://government.ru/sanctions\\_measures/measure/36/](http://government.ru/sanctions_measures/measure/36/), свободный – Яз. рус. (дата обращения: 02.04.2024).

10. ТК «Северный проект» [Электронный ресурс] / Загл. с экрана – ТК «Северный проект» / URL: <https://www.ashipping.ru/company/>, свободный – Яз. рус. (дата обращения: 04.04.2024).

11. Эксперты оценили, станет ли Северный морской путь альтернативой Красному морю [Электронный ресурс] / Загл. с экрана – RG.RU / URL: <https://rg.ru/2024/01/19/eksperty-ocenili-stanet-li-severnoy-morskoj-put-alternativoj-krasnomu-moriu.html/>, свободный – Яз. рус. (дата обращения: 04.04.2024).

### Integration of digitalization tools into regional logistics activities Treyman M.G., Mikhailenko M.S.

St. Petersburg State University of Economics

The study considers the Northern Sea Route as an important transport corridor of the Russian Federation, which allows for the shortest possible time to transport goods from the European part of the country to the Asian part and back. The activity of companies specializing in the delivery of goods along this route has been analyzed, and the key problem they face, related to insufficient communication between all participants of the transport and logistics process, has been discovered. To solve it, the creation of a digital platform was proposed. Based on the calculations performed, the economic efficiency of implementing such a solution was proved.

Keywords: Northern Sea Route, logistics, digital platform, business process, coordination of activities of supply chain participants

### References

1. Transport strategy of the Russian Federation for the period up to 2030 with a forecast for the period up to 2035: Decree of the Government of the Russian Federation dated November 27, 2021 No. 3363-R. (date of appeal: 04.04.2024).
2. Orlova O.L., Zakharov A.N. Advantages of oil supply via the northern sea route before the suz canal // Bulletin of the UMTS. 2022. No.4 (37). URL: <https://cyberleninka.ru/article/n/preimuschestva-postavki-nefti-posredstvom-severno-morskogo-puti-pered-suetskim-kanalom> (date of application: 04.04.2024).
3. A digital twin of the Northern Sea Route is being created in Russia [Electronic resource] / Title from the screen – TADVISER / URL: <https://www.tadviser.ru/index.php/>, svobodny – Yaz. rus. (date of reference: 04.04.2024).
4. Cargo transportation along the Northern Sea Route [Electronic resource] / Title from the screen – UMKA / Mode Access: <https://umcshipping.ru/services/dostavka-gruzov-po-smp/>, svobodny – Yaz. rus. (date of access: 05/04/2024).
5. Unified platform of digital services for the Northern Sea Route [Electronic resource] / Title from the screen – TADVISER / URL: <http://www.tadviser.ru/index.php/>, svobodny – Yaz. rus. (date of reference: 04/15/2024).
6. Subproject No.2. Digital logistics platform of the North-South transport corridor [Electronic resource] / Title from the screen – Priority 2030 URL: <https://prioritet2030.asu.edu.ru/strategicheskij-proekt/strategicheskij-proekt-2-cifrovaya-platforma-transportnogo-koridora-sever-jug/>, svobodny – Yaz. rus. (date of access: 04.04.2024).
7. The government has expanded the parameters of the program for subsidizing transportation along the Northern Sea Route [Electronic resource] / Title from the screen – The Government of Russia / URL: <http://government.ru/docs/49155/>, svobodny.
8. Strategic route [Electronic resource] / Title from the screen – TK Transport Russia / URL: <https://transportrussia.ru/razdely/logistika/9684-strategicheskij-marshrut.html>, svobodny – Yaz. rus. (date of access: 04/10/2024).
9. Subsidies for cargo transportation along the Northern Sea Route [Electronic resource] / Title from the screen – The Government of Russia / URL: [http://government.ru/sanctions\\_measures/measure/36/](http://government.ru/sanctions_measures/measure/36/), svobodny
10. TC «Northern project» [Electronic resource] / Title from the screen – TC «Northern Project» / URL: <https://www.ashipping.ru/company/>, svobodny
11. Experts assessed whether the Northern Sea Route will become an alternative to the Red Sea [Electronic resource] / Title from the screen – RG.RU / URL: <https://rg.ru/2024/01/19/eksperty-ocenili-stanet-li-severnoy-morskoj-put-alternativoj-krasnomu-moriu.html/>, svobodny – Yaz. rus. (date of access: 04.04.2024).

# Путь становления кластерного подхода в развитии рынка газомоторного топлива РФ

**Безпалов Валерий Васильевич**

д.э.н., профессор, доцент кафедры национальной и региональной экономики, Российский экономический университет им. Г.В. Плеханова, valerib1@yandex.ru

**Уразметова Лилия Ринатовна**

аспирант, Российский экономический университет им. Г.В. Плеханова, valerib1@yandex.ru

В статье рассматривается процесс формирования кластерных образований по периодам. Выделены основные приоритеты поддержки государства, направленные на реализацию кластеров. Авторами проанализирован зарубежный опыт формирования рынка газомоторного топлива, выделены положительные и отрицательные подходы. Проведено сравнение подходов разных стран к развитию рынка газомоторного топлива. Предложен мировой подход для внедрения в современные условия Российской Федерации. Для будущего развития нефтегазовых компаний страны определены три стратегических направлений. Рассмотрены нормативные документы, которые приняты в Российской Федерации. Вместе с тем, авторами представлен организационно-экономический механизм развития рынка газомоторного топлива и газомоторный кластер как элемент его развития в современных условиях Российской Федерации.

**Ключевые слова:** кластеры, кластерная политика, рынок газомоторного топлива.

Выбранная Министерством экономического развития РФ отраслевая принадлежность кластеров для проведения конкурсного отбора не является неожиданной, в основу легли территориально-производственные комплексы, созданные еще во времена СССР.

Ключевыми изменениями после распада Советского Союза является появление частной собственности, а также проводимая на тот период приватизация, в том числе, бывших государственных предприятий. Согласно подходу М. Портера, под термином кластер понимается конкурентная среда, механизмы сотрудничества, а также принцип развития уникальных возможностей в рамках территориальной принадлежности. В связи с чем, можно сделать вывод о том, что развитие конкуренции, а также необходимый уровень сотрудничества являются скорее недостатками организаций, участвующих в конкурсном отборе. Вместе с тем, необходимо отметить и тот факт, что большинство из представленных участников являются либо группой кластеров или же протокластерами, так как их роль в экономическом развитии регионов является достаточно высокой, а их географическая близость является локализованной. Согласно эволюции кластерной теории в XIX в. промышленные комплексы были представлены как первоначальные точки развития региональной и национальной экономики в рамках индустриального подхода. В конце XX в. экономическая теория стала изучать кластеры с точки зрения теории конкуренции, сделав упор на рост конкурентоспособности и инновационной активности, роль государства в процессах кластерообразования.

До наступления 1996 г. в экономическом управлении страны ощущалась острая необходимость в расширении числа экономических районов, являющихся территориальными структурами. Ученые-экономисты сформировали более широкое и полное понятие региона, который сейчас обозначает как обширные территориальные единицы Российской Федерации. Начиная 2000-х гг. в кластерный подход нашло применение в Программах социально-экономического развития страны и в ее субъектах.

В начале 2012 г. Министерством экономического развития РФ было отобрано 25 проектов кластеров из 19 субъектов страны, из более, чем 90 заявок из 50 субъектов России, при чем, 13 из них были отнесены к I группе. Кластеры, отнесенные к I группе, имеют возможность получения федеральной поддержки в виде субсидий с 2013 г. в размере до 5 млрд руб. сроком на 5 лет. Кластеры же, отнесенные ко II группе, также получают государственную поддержку, но только после первого этапа. Наглядно продемонстрирован главный вектор инновационного развития: медицина и фармацевтика должны развиваться - 7 из выбранных кластеров так или иначе задействованы, в развитии информационно-коммуникационных технологий задействованы 6 кластеров, в развитии ядерных технологий - 6 кластеров, развитие авиакосмической отрасли обеспечивают 5 кластеров, на развитие инновационных материалов направлена деятельность 4 кластеров, на развитие нефте- и газопереработки - 3 кластера, на развитие механического строительства, приборостроения направлена деятельность 2 кластеров, развитие автомобилестроения обеспечивают также 2 кластера, на развитие химической промышленности направлена деятельность одного кластера.

В Стратегии развития науки и инноваций в РФ на период до 2015 г. одной из ключевых задач обеспечения развития экономического развития представляется интенсификация необходимости развития инновационных технологий и их использовании, а также формирование условий и предпосылок, позволяющих достичь устойчивых связей между научным сообществом и производственными предприятиями, инновационными сетями и кластерами. Согласно принятой до 2020 г. Концепции долгосрочного социально-экономического развития России, эффективность реализации политики инновационного развития имела зависимость от участников кластеров и от властей, в существенные задачи которых входит повышение условий институциональной среды, формирование необходимых структур в обществе, являющимся

постиндустриальным. К указанным условиям относят те условия, которые обеспечивают более глубокую поддержку реализуемых кластерных инициатив, обеспечение эффективного взаимодействия между участниками кластеров.

В соответствии с Транспортной стратегией Российской Федерации на период до 2030 года, утвержденной Распоряжением Правительства от 22.11.2008 № 1734-р, основным приоритетом развития транспортной системы является формирование единого транспортного пространства России на базе сбалансированного развития эффективной транспортной инфраструктуры. Осуществление рассматриваемого принципа содержит в себе обеспечение вероятности заправки автотранспортных средств всеми возможными видами топлива при перемещении между регионами [3]. Реализация кластерной политики в России происходит на основании метода «сверху-вниз». Кроме того, Министерством экономического развития Российской Федерации были сформированы и разработаны ключевые рекомендации, обеспечивающие эффективную реализацию кластерного подхода в субъектах страны. Основными приоритетами поддержки государства, направленными на реализацию кластеров, стали:

- субсидирование субъектов России, активно реализующих программы развития инновационных полюсов;
- адаптация уже существующих федеральных целевых программ и учет их в будущих, а именно основных целей кластерного развития России;
- обеспечение участия государственных институтов, что позволит более эффективно реализовывать принятые программы кластерной политики;
- активное вовлечение государства в реализации крупных кластеров с участием частного капитала;
- обеспечить эффективное распределение налоговых льгот и особых налоговых режимов в районах, на территории которых действуют инновационные территориальные полюса.

Основная цель развития кластерных инициатив – формирование высокоэффективной нормативно-правовой базы. Приоритетной задачей развития механизмов кластерной политики в Российской Федерации является совершенствование нормативно-правовой базы их деятельности, обеспечивающая регулирование инновационной деятельности на государственном на субъектном уровнях РФ.

Согласно Постановлению Правительства РФ от 13 мая 2013 года № 767-р «О расширении использования природного газа в качестве моторного топлива рост конкурентоспособности является целью регионов. Государственное стимулирование развития газомоторной отрасли в период с 2022-2024 гг. увеличиться субсидии на строительство объектов газозаправочной инфраструктуры компримированного/сжиженного природного газа и переоборудование техники с 8,3 млрд. руб. до 11 млрд. руб. [20].

На настоящий момент, стратегией значительного числа компаний, обладающих конкурентоспособностью, является способность находить и использовать возможности совместной деятельности, несмотря на конкурентную борьбу. К ключевым сферам совместной конкуренции относятся анализ и активный мониторинг зарубежных рынков, разработка и реализация мероприятий, направленных на повышение уровня потенциала страны, проведение торговых выставок, а также поиск направлений, где появляется возможность инвестирования в инфраструктуру. Совместная конкуренция обладает рядом отличительных характеристик, зависящих от конкретной культуры.

Для дальнейшего развития нефтегазовых компаний Российской Федерации на данный момент определены 3 стратегических направлений (рис. 1).

Данные стратегические направления направлены на долгосрочную перспективу и требуют инвестиционных вложений. Конъюнктура рынка и ценового фактора нефтегазового сектора зависят от состояния нефтегазовых компаний. Основным направлением компаний в рассматриваемой отрасли является поиск новых рынков сбыта, формирование и развитие необходимой инфраструктуры. В связи с вышеизложенным, необходимо развивать внутренний рынок, стимулировать развитие рынка газомоторного топлива.

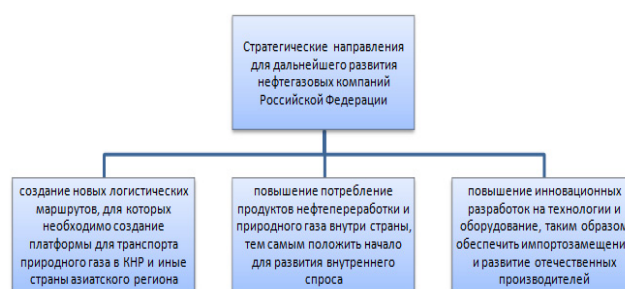

**Рис.1. Стратегические направления для дальнейшего развития нефтегазовых компаний Российской Федерации**  
Источник: составлено автором.

Согласно приложению №1 к государственной программе Российской Федерации «Энергоэффективность развитие энергетики» существующие показатели (индикаторы) - объем потребления природного газа в качестве моторного топлива и количества объектов автогазозаправочной инфраструктуры на данный момент не выполнены не в полном объеме. Плановый объем потребления природного газа в качестве моторного топлива по итогам 2022 года составляет 2190,8 млн.куб.м, количество объектов автогазозаправочной инфраструктуры 942 ед., фактические данные 1520 и 892 соответственно. Согласно представленным показателям, можно сделать вывод, что проводимые меры стимулирования не являются достаточно эффективными, необходимо применять новые механизмы для развития газомоторной отрасли.

Рассмотрев опыт зарубежных стран в использовании природного газа как альтернативного топлива, авторами предложено использовать положительный подход - темпы роста числа станций АГНКС соответствуют темпам роста автопарка, работающего на газомоторном топливе, что приводит к экономической эффективности их деятельности. Таким образом, данный опыт будет направлен на развитие рынка газомоторного топлива Российской Федерации (табл. 1).

**Таблица 1**  
**Сравнение подходов разных стран к развитию рынка газомоторного топлива**

Отрицательный (США, Германия, Австрия)	Положительный (Китай, Аргентина, Бразилия, Италия)
Сеть АГНКС, которая активно развивается при невысокой активности роста автопарка, работающего на газомоторном топливе, что приводит к несущественному использованию сети АГНКС.	Темпы роста числа станций АГНКС соответствуют темпам роста автопарка, работающего на газомоторном топливе, что приводит к экономической эффективности их деятельности.
Налоговые льготы предоставляются только на транспортные средства, входящие с завода с газобаллонным оборудованием, что также сказывается на отсутствие возможностей по переоснащению транспортных средств для работы на газомоторном топливе.	Применение налоговых льгот и поощрений для владельцев транспорта, переоборудующих их под газомоторное топливо, что также ведет к получению выгод конечным потребителем.
Активное развитие сети газовых заправочных станций, которые даже не учитывают плотность покрытия, что приводит к неэффективному их расположению и отсутствию высоких экономических показателей.	Проведение анализа и мониторинга территорий, где наиболее часто используется и переоборудуется транспорт на газомоторном топливе, что позволяет построить эффективную и разветвленную сеть газовых заправок.
Значительное доминирование таких технологических решений в заправке природным газом, как модули КПП.	Оборудование заправочных станций в соответствии с выявленным уровнем спроса от модулей КПП до мощных заправочных СПГ станций
Развитие рынка происходит за счет сил инвесторов и организаций, решивших построить заправочную станцию, что приводит к низкому уровню координации их развития.	Активное участие государства, а также частных средств для обеспечения высокой эффективности координации деятельности газозаправочных станций.

Источник: составлено автором.

Таким образом, с учетом сложившихся внешних и внутренних факторов, предлагается разработать соответствующий кластер и организационно-экономический механизм, что позволит повысить эффективность реализации возможности комплексного использования кластера в качестве инструмента развития рынка газомоторного рынка (рис. 2,3).



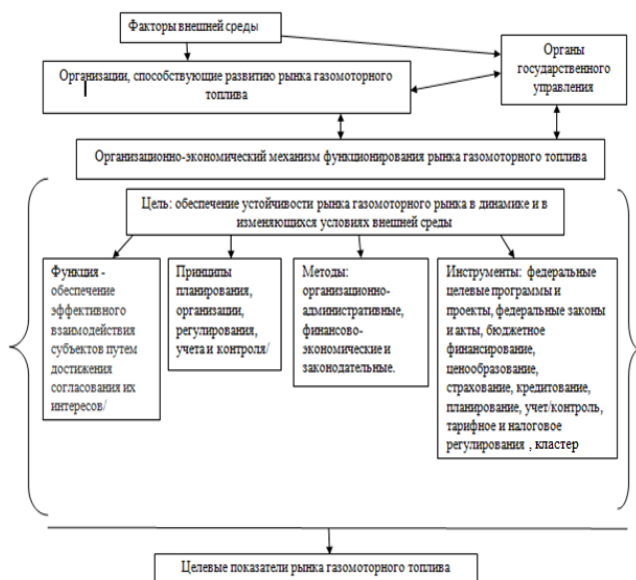

**Рис.2. Организационно-экономического механизм функционирования рынка газомоторного топлива**  
 Источник: составлено автором.

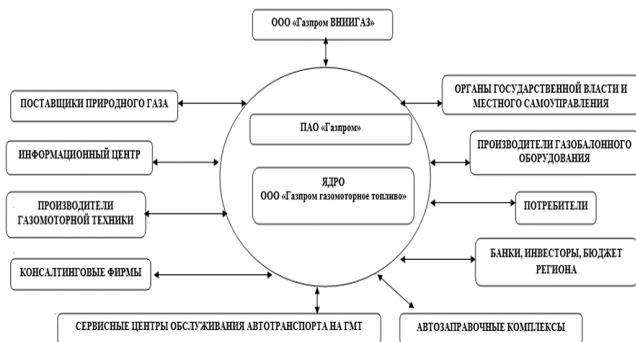

**Рис. 3. Бизнес-структура газомоторного кластера**  
 Источник: составлено автором.

Кластерный подход в региональном разрезе прошел серьезный путь становления, от кооперации, сотрудничества, аутсорсинга и субконтракции до отдельно взятого типа кластерного образования. Так, на современном этапе развития кластерного подхода, инвестиции в кластер как элемента организационно-экономического механизма развития рынка газомоторного топлива является экономически оправданным, так как использование кластера позволяет на одной территориальной единице объединить производственные цепочки, что положительно влияет на снижении транзакционных издержек, а для участников кластера предусмотрены меры субсидирования, налоговые льготы и др.

### Литература

- Алексеев А.А. Об управлении рисками в нефтехимическом бизнесе Республики Казахстан. Бюллетень транспортной информации. 2022. № 6 (324). С. 19-26.
- Безпалов В.В. Тенденции и специфика развития электроэнергетики в Российской Федерации/ Безпалов В.В., Гончаренко Л.П., Сибачин С.А., Ионкин С.А.// Периодические издания технических и естественных наук. –2021. –9(3). – с. 132-152.
- Безпалов В.В. Развитие электроэнергетики в Российской Федерации с учетом структурных тенденций мировой экономики/ Безпалов В.В., Лочан С.А., Федюнин Д.В., Солопова Н.А., Горин Д.С.// Окружающая среда, развитие и Устойчивость. – 2022. – 24(5). – с. 6372-6390.
- Безпалов В.В. Формирование интеллектуальной системы управления в области электроэнергетики на основе технологического развития компонентов электроснабжения/ Безпалов В.В., Солопова

Н.А., Шилина М.Г., Автономова С.А., Горина Т.В.// Периодические издания технических и естественных наук, 2021, 9(3), стр. 218-235.

- Галамага Н.В., Стародубова Н.Н. Современные проблемы прериятий нефтегазовой отрасли РФ//Вестник науки. 2023. Т. 4. № 2 (59). С. 24-29.
- Геворгян С.К., Агазарян Н.В. Торгово-экономические отношения России со странами Ближнего Востока // Индустриальное, инновационное и финансовое развитие России: факторы и тенденции: материалы Всероссийской научно-практической конференции студентов и молодых ученых/ под редакцией Н.В. Агазаряна, В.В. Сорокожердьева, Т.В. Мирошниченко . Москва. 2023. С. 65-68.
- Главный конкурент «Газпрома» пострадал из-за нефти/ Официальный сайт «Лента» // сайт. — URL: <https://lenta.ru/news/2020/06/10/qatar/> (дата обращения: 21.01.2023).
- Годовой отчет 2021// Ассоциация организаций в области газомоторного топлива «Национальная газомоторная ассоциация»: сайт. — URL: <https://ngvrus.ru/file/charter/ngva-annual-report-2021.pdf> (дата обращения: 23.01.2024).
- Годовой отчет ПАО «Газпром» за 2022 год» // ПАО «Газпром»: сайт. — URL: [gazprom-annual-report-2022-ru.pdf](https://gazprom-annual-report-2022-ru.pdf) - Яндекс Документы (yandex.ru) (дата обращения: 23.01.2024).
- Государственная программа Российской Федерации «Развитие энергетики» // Министерство энергетики РФ: сайт. — URL: <https://minenergo.gov.ru/node/323?ysclid=le05ka7bk646112508> (дата обращения: 23.01.2024).
- Мишихин, Р. А. Управление рисками в деятельности нефтегазовых компаний / Р. А. Мишихин // Молодой ученый. – 2021. – № 25(367). – С. 216-218.
- Николайчук, Л. А. Современное состояние и перспективы развития рынка газомоторного топлива в России / Л. А. Николайчук, В. Д. Дьяконова // Интернет-журнал Науковедение. – 2016. – Т. 8, № 2(33). – С. 65. – DOI 10.15862/106EVN216.
- Нормативная база по Кластерам // Ассоциация кластеров, технопарков и ОЭЗ России. URL: [https://akitrf.ru/clusters/base\\_for\\_clusters/?ysclid=lvkondm0a5716003282](https://akitrf.ru/clusters/base_for_clusters/?ysclid=lvkondm0a5716003282) (дата обращения: 24.02.2024).
- О компании // ООО "Газпром газомоторное топливо": сайт. — URL: <https://gmt.gazprom.ru/about/> (дата обращения: 23.01.2024).
- О расширении использования природного газа в качестве моторного топлива: постановление Правительства Рос. Федерации от 13.05.2013 № 767-р.
- Пол-оборота на Ближний Восток: перспективы российских экспорта и импорта/ Официальный сайт «Эксперт» // сайт. — URL: [https://www.raexpert.ru/researches/int\\_fin/near\\_east\\_2022/](https://www.raexpert.ru/researches/int_fin/near_east_2022/) (дата обращения: 15.01.2023).
- Российская энергетическая диверсификация: поворот на Восток/ Обзоры. Аналитика. Мнения // сайт. — URL: [Rosijskaya-energeticheskaya-diversifikaciya-povorot-na-Vostok-3-5.pdf](https://rosijskaya-energeticheskaya-diversifikaciya-povorot-na-Vostok-3-5.pdf) (politq.ru) (дата обращения: 15.01.2023).
- Ростат опубликовал информацию о доле нефтегазового сектора в ВВП России в I квартале 2022 года // Федеральная служба государственной статистики. URL: <https://rosstat.gov.ru/folder/313/document/174229> (дата обращения: 24.02.2024).
- Темпы роста мировой экономики могут оказаться одними из самых низких за последнюю четверть века — Национальный исследовательский университет «Высшая школа экономики» // ПАО «Газпром»Национальный исследовательский университет Высшая школа экономики: сайт. — URL: [gazprom-annual-report-2022-ru.pdf](https://gazprom-annual-report-2022-ru.pdf) - Яндекс Документы (yandex.ru) (дата обращения: 23.01.2024).
- Уразметова, Л. Р. Перспективы развития рынка газомоторного топлива в Российской Федерации / Л. Р. Уразметова // XXXVI международные Плехановские чтения: Сборник статей аспирантов и молодых ученых, Москва, 30–31 марта 2023 года. – Москва: Российский экономический университет имени Г.В. Плеханова, 2023. – С. 417-424.
- Уразметова, Л. Р. Зарубежный опыт использования газомоторного топлива / Л. Р. Уразметова, В. В. Безпалов // Конкурентоспособность в глобальном мире: экономика, наука, технологии. – 2023. – № 7. – С. 80-84.

22. Утверждена подпрограмма развития рынка газомоторного топлива Российской Федерации // ПАО "Газпром": сайт. — URL: <https://gmt.gazprom.ru/press/news/2020/03/34/?ysclid=lrpflaw6ap343112592> (дата обращения: 23.01.2024).

23. Market Monitor: развитие российского рынка ГМТ ускорится кратно // Новости и обзоры нефтегазохимической отрасли: сайт. — URL: Market Monitor: развитие российского рынка ГМТ ускорится кратно - RCC.ru (дата обращения: 23.01.2024).

24. Novitskiy I. Rossiya perekhodit na gazomotornoe toplivo. Kollektivnyy blog «Kont». 23.03.2024. [Elektronnyy resurs]. – Rezhim dostupa: <http://cont.ws/post/103554>.

#### The path to establishing a cluster approach in the development of the gaz motor fuel market Bezpalov V.V., Urazmetova L.R.

Plekhanov Russian University of Economics

The article discusses the process of formation of cluster formations by periods. The main priorities of state support aimed at the implementation of clusters are highlighted. The authors analyzed foreign experience in the formation of the gas motor fuel market, highlighting positive and negative approaches. A comparison is made of the approaches of different countries to the development of the gas motor fuel market. A global approach is proposed for implementation in the modern conditions of the Russian Federation. Three strategic directions have been identified for the future development of the country's oil and gas companies. Regulatory documents that have been adopted in the Russian Federation are considered. At the same time, the authors present the organizational and economic mechanism for the development of the gas engine fuel market and the gas engine cluster as an element of its development in the modern conditions of the Russian Federation.

Keywords: clusters, cluster policy, the gaz motor fuel market.

#### References

1. Alekseev A.A. On risk management in the petrochemical business of the Republic of Kazakhstan. *Transport Information Bulletin*. 2022. No. 6 (324). pp. 19-26.
2. Bezpalov V.V. Trends and specifics of development of the electric power industry in the Russian Federation / Bezpalov V.V., Goncharenko L.P., Sibachin S.A., Ionkin S.A. // *Periodicals of technical and natural sciences*. –2021. –9(3) . - With. 132-152.
3. Bezpalov V.V. Development of the electric power industry in the Russian Federation taking into account the structural trends of the world economy / Bezpalov V.V., Lochan S.A., Fedyunin D.V., Solopova N.A., Gorin D.S. // *Environment, development and sustainability*. – 2022. – 24(5) . - With. 6372-6390.
4. Bezpalov V.V. Formation of an intelligent control system in the field of electric power industry based on the technological development of power supply components / Bezpalov V.V., Solopova N.A., Shilina M.G., Avtonomova S.A., Gorina T.V. // *Periodicals of technical and natural sciences Sciences*, 2021, 9(3), pp. 218-235.
5. Galamaga N.V., Starodubova N.N. Modern problems of enterprises in the oil and gas industry of the Russian Federation // *Bulletin of Science*. 2023. T. 4. No. 2 (59). pp. 24-29.
6. Gevorgyan S.K., Agazaryan N.V. Trade and economic relations of Russia with the countries of the Middle East // *Industrial, innovative and financial development of Russia: factors and trends: materials of the All-Russian scientific and practical conference of students and young scientists / edited by N.V. Agazaryan, V.V. Sorokozherdieva, T.V. Miroshnichenko*. Moscow, 2023. pp. 65-68.
7. Gazprom's main competitor suffered because of oil / Official website "Lenta" // website. — URL: <https://lenta.ru/news/2020/06/10/qatar/> (access date: 01/21/2023).
8. Annual report 2021 // Association of organizations in the field of gas engine fuel "National Gas Engine Association": website. — URL: <https://ngvrus.ru/file/charter/ngva-annual-report-2021.pdf> (access date: 01/23/2024).
9. Annual report of PJSC Gazprom for 2022 // PJSC Gazprom: website. — URL: [gmt.gazprom.ru/press/news/2020/03/34/?ysclid=lrpflaw6ap343112592](https://gmt.gazprom.ru/press/news/2020/03/34/?ysclid=lrpflaw6ap343112592) (access date: 01/23/2024).
10. State program of the Russian Federation "Energy Development" // Ministry of Energy of the Russian Federation: website. — URL: <https://minenergo.gov.ru/node/323?ysclid=le05ka7bk646112508> (access date: 01/23/2024).
11. Mishchikhin, R. A. Risk management in the activities of oil and gas companies / R. A. Mishchikhin // *Young scientist*. – 2021. – No. 25(367). – pp. 216-218.
12. Nikolaychuk, L. A. Current state and prospects for the development of the gas engine fuel market in Russia / L. A. Nikolaychuk, V. D. Dyakonova // *Internet journal Science*. – 2016. – T. 8, No. 2(33). – P. 65. – DOI 10.15862/106EVEN216.
13. Regulatory framework for Clusters // Association of Clusters, Technoparks and Special Economic Zones of Russia. URL: [https://akitr.ru/clusters/base\\_for\\_clusters/?ysclid=lvkondm0a5716003282](https://akitr.ru/clusters/base_for_clusters/?ysclid=lvkondm0a5716003282) (access date: 02/24/2024).
14. About the company // Gazprom Gas Engine Fuel LLC: website. — URL: <https://gmt.gazprom.ru/about/> (access date: 01/23/2024).
15. On expanding the use of natural gas as a motor fuel: Decree of the Government of Russia. Federation dated May 13, 2013 No. 767-r.
16. Half-turn to the Middle East: prospects for Russian exports and imports/ Official website "Expert" // website. — URL: [https://www.raexpert.ru/researches/int\\_fin/near\\_east\\_2022/](https://www.raexpert.ru/researches/int_fin/near_east_2022/) (access date: 01/15/2023).
17. Russian energy diversification: turn to the East / Reviews. Analytics. Opinions // website. — URL: [Rossijskaya-energeticheskaya-diversifikatsiya-povorot-na-Vostok-3-5.pdf](https://rosstat.gov.ru/press/news/2020/03/34/?ysclid=lrpflaw6ap343112592) (politiq.ru) (date of access: 01/15/2023).
18. Rosstat published information on the share of the oil and gas sector in Russia's GDP in the first quarter of 2022 // Federal State Statistics Service. URL: <https://rosstat.gov.ru/folder/313/document/174229> (date of access: 02.24.2024).
19. The growth rate of the global economy may be one of the lowest in the last quarter of a century - National Research University Higher School of Economics // PJSC Gazprom National Research University Higher School of Economics: website. — URL: [gazprom-annual-report-2022-ru.pdf](https://gmt.gazprom.ru/press/news/2020/03/34/?ysclid=lrpflaw6ap343112592) - Yandex Documents (yandex.ru) (access date: 01/23/2024).
20. Urazmetova, L. R. Prospects for the development of the gas engine fuel market in the Russian Federation / L. R. Urazmetova // XXXVI International Plekhanov Readings: Collection of articles by graduate students and young scientists, Moscow, March 30–31, 2023. – Moscow: Russian Economic University named after G.V. Plekhanov, 2023. – P. 417-424.
21. Urazmetova, L. R. Foreign experience in the use of gas engine fuel / L. R. Urazmetova, V. V. Bezpalov // *Competitiveness in the global world: economics, science, technology*. – 2023. – No. 7. – P. 80-84.
22. A subprogram for the development of the gas engine fuel market of the Russian Federation was approved // PJSC Gazprom: website. — URL: <https://gmt.gazprom.ru/press/news/2020/03/34/?ysclid=lrpflaw6ap343112592> (access date: 01/23/2024).
23. Market Monitor: the development of the Russian oil and gas market will accelerate exponentially // News and reviews of the petrochemical industry: website. — URL: Market Monitor: the development of the Russian gas and fuel market will accelerate exponentially - RCC.ru (date of access: 01/23/2024).
24. Novitskiy I. Rossiya perekhodit na gazomotornoe toplivo. Kollektivnyy blog "Kont". 03/23/2024. [Electronic resources]. – Rezhim dostupa: <http://cont.ws/post/103554>.



# Индикатор эффективности ресурсного обеспечения застройщиков посредством механизма проектного финансирования

**Федоров Владислав Анатольевич**

преподаватель-исследователь ННГУ им. Н.И. Лобачевского, fedorov-vladislav.fva@yandex.ru

В данной статье описывается индикатор эффективности ресурсного обеспечения застройщиков посредством механизма проектного финансирования для целей государственного управления в части реализации жилищной политики. Индикатор позволяет определить необходимость проведения мер государственного регулирования в отрасли.

**Ключевые слова:** ресурсное обеспечение, многоквартирное жилищное строительство, проектное финансирование, доступность жилья

Жилищное строительство является не просто отраслью бизнеса, но и социально-направленным предпринимательством, которое может принимать формы государственно-частного партнерства и обеспечивает население страны важнейшей жизненной потребностью – правом на жилье.

В соответствии со Стратегией национальной безопасности, закрепленной Указом №400 Президента РФ, одной из целей государства – является улучшение жилищных условий граждан. В связи с этим строительство является не просто отраслью, которое должно развиваться и расти, но и выполнять поставленные перед ней задачи.

Для оценки эффективности выполнения этой задачи необходимо внедрения нового показателя, который бы учитывал, как бизнес-составляющую, так и социальную и являлся конечным индикатором эффективности рынка.

Рассмотрим бизнес-составляющую. Для оценки эффективности в региональном/государственном масштабе в рамках проектного финансирования значение имеет соотношение ссудной задолженности и размере средств на эскроу-счетах:

- значение средств на эскроу влияет на процентную ставку по кредиту;
- погашение кредита происходит за счет средств на эскроу: если значение ссудной задолженности превышает эскроу, это говорит о снижении продаж и убыточности среднего проекта на момент расчета. Причем снижение продаж является проблемой не только бизнеса, но и государства, которое такое соотношение сигнализирует о недостаточной поддержке ипотечных программ.

Для бизнеса важно, чтобы средства эскроу покрывали ссудную задолженность, тем самым это говорит об эффективности проектов в целом. Кроме того, такое соотношение сигнализирует о достаточности принимаемых мер со стороны государства: население способно поглотить текущий объем продаваемых площадей в среднем и обеспечить экономическую эффективность реализуемых проектов.

Таким образом, соотношение средств эскроу и ссудной задолженности принимает следующие значения с периода с 01.07.2019.



Рисунок 1. Соотношение средств на эскроу и ссудной задолженности по кредиту

Однако, помимо бизнес-составляющей, необходимо учитывать и социальный фактор доступности жилья: чем выше доходы населения, тем лучше жилье становится доступнее. При этом необходимо сравнивать доход с текущей ценой реализации. В случае, если цена реализации растет, но при этом обеспечивается рост доходов, то в целом рынок является эффективным и с социальной точки зрения, и, следовательно, принимаемые меры государственного регулирования являются достаточными.

Логично, что существуют ипотечные программы, которые позволяют перенести стоимость жилья на долгосрочный период, однако сама суть ипотечного продукта с господдержкой является как следствие сформированной проблемы недостаточного уровня доходов у населения: в случае, если уровень месячного дохода сопоставим со стоимостью квадратного метра, это не отменит ипотеку как продукт, так как общая стоимость квартиры будет размером нескольких годовых доходов, но в таком соотношении она будет намного доступнее для населения в целом. В следствие этого, для решения социальных

факторов доступности жилья необходимо в конечном итоге фундаментально поднимать доходы населения, что и необходимо учитывать в расчете единого индикатора.

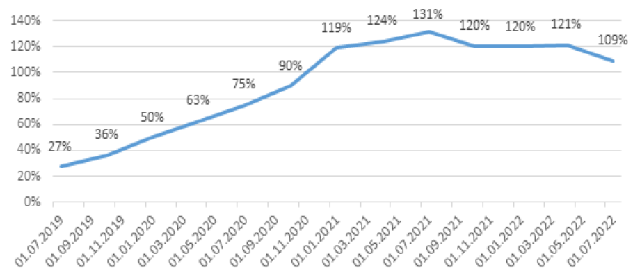
Таким образом, для целей расчета используем размер среднедушевого месячного дохода по данным Росстат и стоимость 1 кв.м. согласно данным ЕИСЖС для проектов с использованием счетов-эскроу.

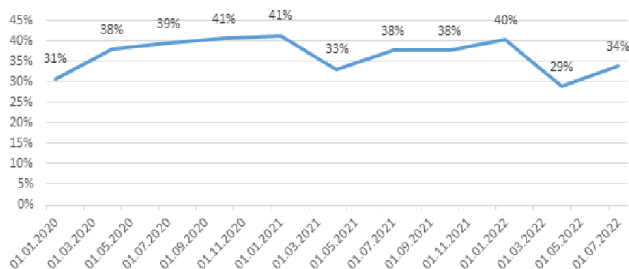

**Рисунок 2. Соотношение среднедушевого дохода в месяц и стоимость 1 кв.м.**

Для определения сводного индикатора используем следующую формулу:

$$И_{ПФ} = \frac{\mathcal{E}}{K_c} * \frac{D}{C_{\mathcal{E}}}, \text{ где}$$

И<sub>ПФ</sub> – индикатор эффективности проектного финансирования,  
 Э – размер средств, размещенных на эскроу-счетах, руб.,  
 К<sub>с</sub> – суммарная задолженность по кредитам на проектное финансирование, руб.,

Д – среднедушевой доход в месяц, руб.,

С<sub>э</sub> – средняя цена 1 кв.м. по проектам с эскроу, руб.

На основе этой формулы проведем расчет показателя (таблица).

**Таблица 1**  
 Значения индикатора эффективности проектного финансирования по кварталам

	01.07.22	01.04.22	01.01.22	01.10.21	01.07.21	01.04.21	01.01.21	01.10.20	01.07.20	01.04.20	01.01.20
Средства на открытых счетах эскроу, млрд руб.	3911	3703	3099	2688	2201	1615	1194	684	402	259	142
Задолженность (выбранный объем лимитов), млрд руб.	3582	3052	2579	2232	1675	1300	1004	762	534	413	283
Среднедушевой доход в месяц, руб.	4437	3623	4753	4108	3851	3268	4371	3541	3347	3207	4178
Стоимость 1 кв.м., руб.	1313	1253	1179	1089	1023	9868	1058	8721	8504	8438	1358
Индикатор эффективности проектного финансирования	0,37	0,35	0,48	0,45	0,49	0,41	0,49	0,36	0,30	0,24	0,15

Отразим данные значения на графике (см. рисунок)

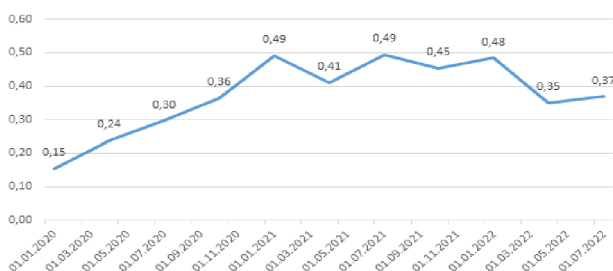

**Рисунок 3. Индикатор эффективности проектного финансирования**

Индикатор точно отражает действительную ситуацию на рынке:

- До 2021 года проектное финансирование активно наращивало объемы (2020 год в целом стал первым активным годом для большого количества участников, что подтверждают объемы строительства по старым правилам и ПФ и их динамика в течение этого периода);
- Во втором полугодии 2021 года произошла отмена льготных мер поддержки, что частично приостановило рост с учетом отсутствия действительного роста среднедушевого дохода;
- В 1 квартале 2022 года в связи с изменением макроэкономических предпосылок показатель резко опустился на уровень 2 полугодия 2020 года;
- Во 2 квартале 2022 года началось некоторое восстановление с учетом мер поддержки, но незначительное.

Таким образом, показатель является достаточно эффективным и понятным способом определения текущей эффективности проектного финансирования с точки зрения как экономической, так и социальной. При этом можно разработать примерные нормативные значения для показателя и уровень требуемых мер государственной поддержки:

- И<sub>ПФ</sub> > 1 – меры государственной поддержки не требуются, необходимо сохранение текущих предпосылок и параметров;
- 0,5 < И<sub>ПФ</sub> < 1 – необходимы ограниченные меры государственной поддержки;
- 0,3 < И<sub>ПФ</sub> < 0,5 – необходимы существенные меры государственной поддержки;
- 0,3 < И<sub>ПФ</sub> – вероятен риск дефолта отрасли, необходимо существенные меры по поддержке наполнения эскроу счетов и повышения общей доходности населения.

Текущие характеристики требуют государственного вмешательства в части поддержания возможности приобретения жилья населением:

- Запущенные проекты входят в активную строительную фазу и будут существенно влиять на значение суммарной задолженности;
- Динамика открытия новых эскроу-счетов снизилась до уровня 2020 года (80 тыс. штук за 2 квартал 2022 года);
- Текущие доходы населения не соизмеримы со стоимостью 1 кв.м.

При сохранении текущих тенденций велика вероятность увеличения эксплуатационной фазы строительных проектов и увеличения долговой нагрузки на застройщиков, необходимость увеличения резервирования банками и потенциальную дефолтность части кредитов при отсутствии полноценного спроса.

### Литература

1. Механизмы финансирования программ регионального развития : Учебное пособие / В.Н. Бурков, А.Ю. Заложнев, С.В. Леонтьев [и др.] — Москва : Новиков Дмитрий Александрович, 2002. — 55 с. — URL: <https://book.ru/book/917332> (дата обращения: 08.06.2024). — Текст : электронный.
2. Никонова, И. А., Государственно-частное партнерство: зарубежный опыт проектного финансирования : монография / И. А. Никонова, И. З. Ярыгина, ; под ред. И. А. Никоновой, И. З. Ярыгиной. — Москва : КноРус, 2018. — 267 с. — ISBN 978-5-4365-2429-0. — URL: <https://book.ru/book/929439> (дата обращения: 08.06.2024). — Текст : электронный.
3. Талимова, Л. А., Совершенствование механизма финансирования и повышение финансовой устойчивости агроформирований в современных экономических условиях : монография / Л. А. Талимова, Ю. С. Валеева, ; под ред. Л. А. Талимовой. — Москва : Русайнс, 2018. — 293 с. — ISBN 978-5-4365-2572-3. — URL: <https://book.ru/book/930102> (дата обращения: 08.06.2024). — Текст : электронный.
4. Балюк, И. А., Международное долговое финансирование: основные формы и механизмы : монография / И. А. Балюк. — Москва : КноРус, 2020. — 186 с. — ISBN 978-5-4365-4306-2. — URL: <https://book.ru/book/934375> (дата обращения: 08.06.2024). — Текст : электронный.
5. Краудинвестинг: современная система организации и финансирования проектной деятельности : монография / А. А. Зейналов, Н. Д. Ильенкова, Ю. М. Грузина [и др.]. — Москва : Русайнс, 2020. — 167

с. — ISBN 978-5-4365-1631-8. — URL: <https://book.ru/book/934827> (дата обращения: 08.06.2024). — Текст : электронный.

6. Петюков, С.Э.. Финансирование инвестиционных проектов в электроэнергетике с использованием механизма государственно-частного партнерства : Монография / С.Э. Петюков — Москва : Проспект, 2020. — 191 с. — ISBN 978-5-392-31027-2. — URL: <https://book.ru/book/937958> (дата обращения: 08.06.2024). — Текст : электронный.

**An indicator of the effectiveness of resource provision for developers through the project financing mechanism.**

**Fedorov V.A.**

Lobachevsky State University of Nizhni Novgorod

This article discusses an indicator for measuring the effectiveness of resource allocation for developers through project financing for public purposes, specifically in relation to the implementation of housing policies. The indicator helps to determine whether government intervention is needed in the industry.

Keywords: Resource provision, multi-unit housing development, project financing, and housing affordability.

#### References

1. Mechanisms for financing regional development programs: Textbook / V.N. Burkov, A.Yu. Zalozhnev, S.V. Leontiev [and others] - Moscow: Dmitry Alexandrovich Novikov, 2002. - 55 p. — URL: <https://book.ru/book/917332> (date of access: 06/08/2024). — Text: electronic.
2. Nikonova, I. A., Public-private partnership: foreign experience of project financing: monograph / I. A. Nikonova, I. Z. Yarygina, ; edited by I. A. Nikonova, I. Z. Yarygina. — Moscow: KnoRus, 2018. — 267 p. — ISBN 978-5-4365-2429-0. — URL: <https://book.ru/book/929439> (date of access: 06/08/2024). — Text: electronic.
3. Talimova, L. A., Improving the financing mechanism and increasing the financial sustainability of agricultural formations in modern economic conditions: monograph / L. A. Talimova, Yu. S. Valeeva, ; edited by L. A. Talimova. — Moscow: Rusigns, 2018. — 293 p. — ISBN 978-5-4365-2572-3. — URL: <https://book.ru/book/930102> (date of access: 06/08/2024). — Text: electronic.
4. Balyuk, I. A., International debt financing: basic forms and mechanisms: monograph / I. A. Balyuk. — Moscow: KnoRus, 2020. — 186 p. — ISBN 978-5-4365-4306-2. — URL: <https://book.ru/book/934375> (access date: 06/08/2024). — Text: electronic.
5. Crowdfunding: a modern system of organizing and financing project activities: monograph / A. A. Zeynalov, N. D. Ilyenkova, Yu. M. Gruzina [and others]. — Moscow: Rusigns, 2020. — 167 p. — ISBN 978-5-4365-1631-8. — URL: <https://book.ru/book/934827> (date of access: 06/08/2024). — Text: electronic.
6. Petyukov, S.E. Financing investment projects in the electric power industry using the mechanism of public-private partnership: Monograph / S.E. Petyukov - Moscow: Prospekt, 2020. - 191 p. — ISBN 978-5-392-31027-2. — URL: <https://book.ru/book/937958> (date of access: 06/08/2024). — Text: electronic.

# Искусственный интеллект и интернет вещей: состояние и перспективы применения в российских компаниях энергетического сектора

Федотов Кирилл Ильич

магистрант МГИМО МИД, kirilka600@gmail.com

В статье рассматриваются проблемы применения искусственного интеллекта и интернета вещей в сфере энергетики. Даны определения данным терминам. За основу взяты наработки нейронных сетей, которые применяются компаниями Газпром и Роснефть.

**Ключевые слова:** энергетический сектор России, Газпром, Роснефть, искусственный интеллект в энергетике, ИИ в энергетике, интернет вещей в энергетике, IoT в энергетике, инновации в энергетике, текущее состояние энергетического комплекса России

## Интернет вещей (IoT) и искусственный интеллект в энергетике

Главным трендом развития энергетического сектора на сегодняшний день является применение систем комплексной автоматизации. Бизнес использует решения, позволяющие контролировать и интегрировать многие процессы, и хранить данные для последующего их анализа. Эти решения требуют серьезных капиталовложений, но польза от них очевидна.

Искусственный интеллект изменил управление бизнесом. Большие массивы данных можно обрабатывать теперь в считанные секунды. Пользователь лишь контролирует процесс и вносит корректировки. Это позволило создать системы автоматизации более совершенного уровня. И хотя до роботизации промышленности еще очень далеко, технологический скачек, вызванный созданием ИИ, вывел прогресс на сверхзвуковые скорости.

*Что такое искусственный интеллект?* Это сумма технологий, которые обеспечивают методы исследования данных с помощью компьютера. “Это способность компьютера управляться роботом, который позволяет компьютерам выполнять задачи, обычно требующие интеллектуальных способностей человека. Такие, как распознавание образов, анализ данных, обработка речи и многие другие.” [1]

*Что такое интернет вещей?* Это новая концепция пользования интернетом (Internet of Things), в которой сетевое пространство эволюционирует до объединения человека и объектов (вещей). [2] Способные обмениваться между собой данными, люди, устройства и системы взаимодействуют друг с другом. Это дает потенциал для развития технологий и инноваций.

Перспективой развития интернета вещей является внедрение в анализ данных ИИ. Это позволяет создавать автоматизированные системы, которые легко управляются человеком. ИИ получает возможность более точно прогнозировать, имеет возможности применения для энергетического сектора и многих других.

Информационное агентство по интернету вещей (IoT) Analytics сообщает, что в 2022 году глобальный рынок IoT увеличился на 21,5%, достигнув \$201 миллиардов. Этот рост немного медленнее, чем ожидалось - изначально аналитики предсказывали рост на уровне 23%. В предварительном прогнозе на 2023 год говорится, что рынок IoT увеличится на 24%, а к 2027 году его объем превысит \$483 миллиарда с среднегодовым ростом 19,4%. Самые высокие темпы роста (22% в год) прогнозируются в Азиатско-Тихоокеанском регионе. В Северной Америке и Европе ожидаемые темпы роста составят 20% и 16% соответственно. [3]

Перспективным направлением развития ИИ является кибербезопасность. По данным журнала IoT, Лига Цифровой Экономики предложила энергетическому сектору России защиту шифрования на основе квантовых технологий QApp. Лига становится первой из отечественных компаний, которые предлагают интегрированное решение для многих сфер бизнеса. Необходимость перехода на квантовый протокол связана с тем, что мощности квантовых вычислений в последние годы заметно выросли. Эти алгоритмы построены на сложных математических вычислениях, что позволяет обезопасить данные гораздо лучше, чем шифрование другого типа. [4]

В Уральском федеральном университете начало свою работу направление “Искусственный интеллект в энергетике”. Это своевременная программа, поскольку специалистов в данной сфере в РФ недостаточно. Кадровый голод технических работников привел к тому, что студенты с 2022 года обучаются на данном направлении. “Сегодня компании в области энергетики проходят через фазу энергетической трансформации, где умение обрабатывать большие данные и создавать модели машинного обучения становятся ключевыми для успешного объединения различных источников энергии. Как отметил заместитель генерального директора компании “РТСофт” Константин Никишин:

выпускники соответствующих образовательных программ будут очень востребованы не только в их компании. Они будут способны управлять процессами по работе с данными, находить новые взаимосвязи для улучшения работы оборудования, а навыки программирования позволят им автоматизировать процесс поиска аномалий в данных, что увеличит эффективность отдельных подразделений. Возможные позиции для выпускников могут варьироваться от специалистов по анализу данных до руководителей по стратегическому развитию.” [5]

### ИИ и интернет вещей в российских компаниях Роснефть и Газпром

Рассмотрим российские энергетические компании на примере Роснефти и Газпрома. Это отраслевые гиганты, которые из-за огромного размера терпят убытки из-за проблем с информацией. ИИ и IoT, которые внедряются ими, это попытка снизить стоимость топлива для простого потребителя. ПАО “Роснефть” с октября 2022 года внедряет систему ИИ для оптимизации расходов на добычу. Разработкой данной программы занимается “РН БашНИПИнефть” и “Ижевский нефтяной научный центр”. В документах сказано, что ИИ выдает оптимальные варианты для добычи с месторождения, экономит время работы геологов. Внедрение может дать потенциально 30% увеличения прибыли с разработки месторождения. [6] “РН-нейросети” призван обеспечить оптимальный выбор проекта добычи, снизить затраты на бурение скважин и повысить нефтедобычу.

Ученые использовали огромный массив данных для обучения ИИ, более 5 млн. гигабайт данных, база данных Центра стала одной из крупнейших в мире. Это в 110 раз больше, чем фонд Российской государственной библиотеки, или 50 млн. книг, которые займут площадь 8,5 гектаров.

Проект “РН-нейросети” в 2024 году уже дал плоды. Полномасштабный “цифровой двойник” теперь удаленно контролирует процессы добычи и логистические операции. Также он контролирует соблюдение техники безопасности на производстве, применение средств защиты, передвижение техники и персонала.

Также в Роснефти внедряется система VR-проектирования (Virtual Reality), где машинное обучение играет ключевую роль для обучения персонала. С помощью очков виртуальной реальности можно посетить ключевые объекты, взаимодействовать с оборудованием, которое полностью повторяет свое реальное воплощение. При этом сохраняются физические свойства оборудования, то есть специалист может сразу влиться в работу. [7] ПАО Роснефть получила больше 100 патентов в 2022 году, это добавилось в 950 продуктам интеллектуальной собственности, которые стали крупнейшим портфелем инноваций в отрасли.

НИИ Роснефти стал крупнейшим в 2023 году учебным центром в Европе. Более 40 исследовательских институтов объединила команда из 18 тысяч ученых.

В 2022 году Роснефть запатентовала и запустила специальный роботизированный технологический комплекс (РТК) для ремонта скважин. Новая запатентованная система, уникальная для России, имеет способность оперировать в “параллельном” режиме. Это означает, что система способна одновременно измерять длину трубы, опускать ее в скважину и подготавливать следующую трубу к работе. Весь процесс управления этой системой может быть выполнен одним оператором. Использование этой новой технологии может сократить время ремонта на 20%, исключить влияние человеческого фактора и упростить общий процесс работы.

“Роснефть” является одной из ведущих компаний в области производства катализаторов. В 2022 году ученые из корпоративного института “ВНИИ НП” были удостоены премии Правительства Российской Федерации в области науки и техники за создание серии материалов и катализаторов защитного действия для процессов нефтепереработки. [8]

В 2018 году специалисты ИТ Роснефти “Сибиртек” представили решение “Сибинтек. Персонал” для контроля за работниками. Главными задачами были названы обеспечение промышленной безопасности, жизни и здоровья работников. [9]

Оператор имеет возможность наблюдать за работником: знает его местоположение, следит за выполнением задач, возможными угро-

зами, используемых средств защиты и телосложение работника. На основе этих данных оператор контролирует поведение работника. Это существенно для соблюдения техники безопасности. Например, если сенсоры обнаруживают сильный удар по каске или внезапно изменение ее положения в пространстве, это может указывать на проблему, необходимости срочных действий.

ПАО Газпром это крупный игрок российского рынка, который тоже столкнулся с вызовом автоматизации производства. ИИ технологии и интернет вещей это способ снизить расходы на административный персонал, значит инновации это один из ключевых способов для Газпрома сохранить долю на рынке.

В 2023 году “Газпром нефть” и “Газпром космические системы” создали технологию для анализа геодезических данных с применением ИИ. Компания пытается создать “двойников” инфраструктуры газовых месторождений, на основе анализа наблюдений со спутника на поверхность Земли из космоса. Искусственный интеллект обрабатывает большой массив данных, который в прошлом приходилось делать вручную, причем данный вид работ может выполнять высококвалифицированный специалист. Внедрение ИИ позволило ускорить анализ картографических моделей, данных аэрографии, обеспечивает новый функционал их использования. [10]

Система еще находится в разработке и тестировании, о ее влиянии на процесс добычи газа говорить рано.

В 2021 году “Газпромнефть-Ноябрьскнефтегаз” стал использовать дроны, начиненные ИИ, для контроля за газопроводами. БПЛА российского производства, оснащенная нейронной сетью, может вести аэросъемку и видеосъемку, в реальном времени отправляя данные на сервер компании. Среди названных функций:

- Контроль режима работы газопровода
- Нарушение целостности почвенного слоя
- Изменение ландшафта
- Незаконные врезки в газопровод
- Контроль за людьми и автомобилями вблизи газопровода

При нештатной ситуации нейроинтерфейс сразу дает команду на главный сервер, что позволяет своевременно среагировать оператору. Процесс дешифровки и отправки данных происходит по протоколу LTE, и занимает не более 3 секунд. Это огромная разница между тем, что было до нейроинтерфейсов и возможность своевременного контроля более 7 тыс. км. газопроводной магистрали. [11]

В 2023 году “Газпромнефть-смазочные материалы” запустил нейроинтерфейс для создания моторных масел. Саму нейросеть иронично назвали “Алхимик”, ее возможности это сопоставление набора требуемых характеристик при эксплуатации, которая берет данные из 15-летней исследовательской базы. По итогам нейросеть моделирует наиболее приемлемые комбинации, можно регулировать цену масла и прочие характеристики. Это серьезно упрощает работу инженера. [12]

В 2019 году, раньше Роснефти, “Газпром-нефть” успешно испытала нейросеть для повышения эффективности разработки месторождений. ИИ “Эра: Оптима” позволяет подобрать эффективную геологическую геометрию, подобрать режим работы скважин с помощью 3D-моделирования. Пилотным проектом “Эры” стал перезапуск месторождения “Газпромнефть-Восток”. Сценарий, созданный нейросетью, в перспективе мог повысить выработку месторождения до 300 млн. рублей. Также “Эра” применялась на Ачимовском месторождении “Славнефть-Мегионнефтегаз”, позволив увеличить добычу более чем на 8%, а прибыль от реализации проекта увеличилась на 11%. Таким образом, благодаря нейросети удалось увеличить выработку на месторождениях “Восток” и “Славнефть-Мегаллионнефтегаз” более чем на 500 млн. рублей за 5 лет. [13]

### Заключение

Таким образом, искусственный интеллект уже внедряется в энергетической отрасли. Флагманы Газпром и Роснефть толкают индустрию ИИ вперед, потому что это сокращает расходы на нефтедобычу. Контроль за персоналом и оптимизация месторождений является важными моментами для оптимизации. Интернет вещей тоже бурно развивается. С помощью дронов и камер, соединенных нейросетью, сокращается время доставки топлива, его добычи. Газопроводы можно теперь контролировать и обслуживать намного быстрее. Это позволяет

отрасли двигаться в ногу со временем, не отставая от зарубежных гигантов. Все это приводит прогресс к новому этапу развития энергетической отрасли.

Газпром быстрее, чем Роснефть, начал внедрять технологии ИИ и интернета вещей. Видимо, на его позитивном опыте Роснефть тоже занялась научной разработкой.

Нефтегазовая отрасль страны является ключевой для развития экономики России. Университеты, где обучаются молодые специалисты нефтегазовой отрасли, уже отреагировали на вызов современности, и готовят кадры по специальностям искусственный интеллект в энергетике.

### Литература

1. Энциклопедия Britannica: Искусственный интеллект. [Электронный ресурс] (<https://www.britannica.com/technology/artificial-intelligence>) Дата обр. 24.04.2024
2. Утегенов Н. Б. Интернет вещей (IOT) и информационные системы [Электронный ресурс] (<https://cyberleninka.ru/article/n/internet-veschey-iot-i-informatsionnye-sistemy>) Дата обр. 24.04.2024
3. IOT.ru Новости интернета вещей (<https://iot.ru/promyshlennost/v-2022-godu-mirovoy-rynok-iot-vyros-do-201-mlrd>) Дата обр. 26.04.2024
4. IOT.ru Новости интернета вещей ([https://iot.ru/bezopasnost/liga-tsifrovoy-ekonomiki-obespechit-kiberbezopasnost-postkvantovym-shifrovaniem?sphrase\\_id=4540780](https://iot.ru/bezopasnost/liga-tsifrovoy-ekonomiki-obespechit-kiberbezopasnost-postkvantovym-shifrovaniem?sphrase_id=4540780)) Дата обр. 26.04.2024
5. Сайт УРФУ Программа “Искусственный интеллект в энергетике” (<https://magister.urfu.ru/postuplenie/top/ai-power-eng/>) Дата обр. 26.04.2024
6. «Роснефть» внедряет искусственный интеллект для оптимизации процессов добычи (<https://www.rosneft.ru/press/news/item/212201/>) Дата обр. 26.04.2024
7. «Роснефть» на выставке «Россия» расскажет о роли искусственного интеллекта в нефтегазодобыче (<https://burenie.rosneft.ru/press/news/item/218249/>) Дата обр. 26.04.2024
8. «Роснефть» подвела итоги внедрения собственных импортозамещающих технологий (<https://lenta.ru/news/2023/02/08/tchn/>) Дата обр. 26.04.2024
9. «Башнефть» внедряет в производственные процессы передовые цифровые технологии (<https://mkset.ru/news/2018-11-20/bashneft-vnedryaet-v-proizvodstvennyye-protsessy-peredovye-tsifrovyie-tehnologii-1836403>) Дата обр. 26.04.2024
10. Искусственный интеллект повысит эффективность мониторинга нефтегазовых месторождений из космоса (<https://www.gazprom-neft.ru/press-center/news/iskusstvenny-intellekt-povysit-effektivnost-monitoringa-neftegazovykh-mestorozhdeniy-iz-kosmosa/>) Дата обр. 27.04.2024
11. Газпромнефть-Ноябрьскнефтегаз внедряет искусственный интеллект для мониторинга трубопроводов с помощью дронов (<https://neftegaz.ru/news/companies/689385-gazpromneft-noyabrskneftegaz-vnedryaet-iskusstvenny-intellekt-dlya-monitoringa-truboprovodov-s-pomo/>) Дата обр. 27.04.2024
12. "Газпром нефть" научила ИИ создавать рецептуры моторных масел (<https://ai.gov.ru/mediacenter/gazprom-neft-nauchila-ii-sozdavat-retseptury-motornykh-masel/>) Дата обр. 27.04.2024
13. «Газпром нефть» использует искусственный интеллект в разработке месторождений (<https://cio.osp.ru/news/260319-Gazprom-neft-ispolzuet-iskusstvenny-intellekt-v-razrabotke-mestorozhdeniy>) Дата обр. 27.04.2024

### Artificial intelligence and the Internet of things: status and prospects for application in Russian companies in the energy sector

Fedotov K.I.

MGIMO Ministry of Foreign Affairs

The article discusses the problems of using artificial intelligence and the Internet of things in the energy sector. Definitions of these terms are given. The basis is taken from the developments of neural networks that are used by Gazprom and Rosneft companies.

Keywords: Russian energy sector, Gazprom, Rosneft, artificial intelligence in the energy sector. AI in energy, Internet of things in energy, IoT in energy, innovation in energy, current state of the Russian energy complex

### References

1. Encyclopedia Britannica: Artificial Intelligence. [Electronic resource] (<https://www.britannica.com/technology/artificial-intelligence>) Arr. date. 04/24/2024
2. Utegenov N. B. Internet of things (IOT) and information systems [Electronic resource] (<https://cyberleninka.ru/article/n/internet-veschey-iot-i-informatsionnye-sistemy>) Date of arr. 04/24/2024
3. IOT.ru News of the Internet of Things (<https://iot.ru/promyshlennost/v-2022-godu-mirovoy-rynok-iot-vyros-do-201-mlrd>) Arr. date. 04/26/2024
4. IOT.ru News of the Internet of Things ([https://iot.ru/bezopasnost/liga-tsifrovoy-ekonomiki-obespechit-kiberbezopasnost-postkvantovym-shifrovaniem?sphrase\\_id=4540780](https://iot.ru/bezopasnost/liga-tsifrovoy-ekonomiki-obespechit-kiberbezopasnost-postkvantovym-shifrovaniem?sphrase_id=4540780)) Arr. date. 04/26/2024
5. URFU website Program “Artificial Intelligence in Energy” (<https://magister.urfu.ru/postuplenie/top/ai-power-eng/>) Date of release. 04/26/2024
6. Rosneft is introducing artificial intelligence to optimize production processes (<https://www.rosneft.ru/press/news/item/212201/>) Rev. date. 04/26/2024
7. Rosneft at the Russia exhibition will talk about the role of artificial intelligence in oil and gas production (<https://burenie.rosneft.ru/press/news/item/218249/>) Arr. 04/26/2024
8. Rosneft summed up the implementation of its own import-substituting technologies (<https://lenta.ru/news/2023/02/08/tchn/>) Date rev. 04/26/2024
9. Bashneft introduces advanced digital technologies into production processes (<https://mkset.ru/news/2018-11-20/bashneft-vnedryaet-v-proizvodstvennyye-protsessy-peredovye-tsifrovyie-tehnologii-1836403>) Rev. date. 04/26/2024
10. Artificial intelligence will increase the efficiency of monitoring oil and gas fields from space (<https://www.gazprom-neft.ru/press-center/news/iskusstvenny-intellekt-povysit-effektivnost-monitoringa-neftegazovykh-mestorozhdeniy-iz-kosmosa/>) Date arr. 04/27/2024
11. Gazpromneft-Noyabrskneftegaz is implementing artificial intelligence for pipeline monitoring using drones (<https://neftegaz.ru/news/companies/689385-gazpromneft-noyabrskneftegaz-vnedryaet-iskusstvenny-intellekt-dlya-monitoringa-truboprovodov-s-pomo/>) Arr. date 04/27/2024
12. Gazprom Neft taught AI to create motor oil formulations (<https://ai.gov.ru/mediacenter/gazprom-neft-nauchila-ii-sozdavat-retseptury-motornykh-masel/>) Rev. date. 04/27/2024
13. Gazprom Neft uses artificial intelligence in field development (<https://cio.osp.ru/news/260319-Gazprom-neft-ispolzuet-iskusstvenny-intellekt-v-razrabotke-mestorozhdeniy>) Rev. date. 04/27/2024

# Оценка рисков освоения дальнего космоса и меры по снижению воздействия радиации и микрогравитации

**Ван Сия**

магистр, факультет космических исследований, Московский Государственный Университет имени М.В. Ломоносова, 2216968387@qq.com

Цель данной статьи заключается в проведении оценки рисков, связанных с освоением дальнего космоса, а также выявлении мер по снижению воздействия радиации и микрогравитации на человеческий организм во время космических миссий. Методы исследования включают анализ данных о воздействии радиации и микрогравитации на организм космонавтов, проведение экспериментов, моделирование условий космического пространства, а также изучение существующих методов защиты от радиации и мер по адаптации к невесомости. Результаты исследования позволяют оценить потенциальные риски для здоровья членов экипажей дальних космических полетов, выявить наиболее уязвимые системы организма при длительных космических миссиях и предложить эффективные меры по их снижению. Выводы работы подчеркивают необходимость разработки более совершенных методов защиты от радиации, а также создание условий для физической подготовки и поддержания здоровья космонавтов в условиях микрогравитации.

**Ключевые слова:** освоение дальнего космоса, риски, радиация, микрогравитация, здоровье космонавтов, меры защиты.

## Введение.

Ионизирующее излучение и микрогравитация представляют собой два значительных риска для здоровья, с которыми сталкиваются астронавты при освоении дальнего космоса. Оба оказывают пагубное воздействие на организм человека. С одной стороны, известно, что невесомость вызывает ослабление иммунной системы, замедленное заживление ран и нарушение состояния опорно-двигательного аппарата, сердечно-сосудистой системы и сенсомоторной системы. С другой стороны, радиационное воздействие может привести к долгосрочным последствиям для здоровья, таким как рак и катаракта, а также к неблагоприятным последствиям для центральной нервной и сердечно-сосудистой систем.

Ионизирующее излучение исходит из трех основных источников в космосе: галактического космического излучения, событий, связанных с солнечными частицами, и солнечных ветров. Кроме того, внутри космического корабля и в определенных космических средах обитания на поверхности Луны и Марса экипаж подвергается воздействию внутри-корпоративного излучения, которое возникает в результате ядерных реакций между космическим излучением и веществом. Помимо уже используемых подходов, таких как материалы для защиты от радиации (такие как алюминий, вода или полиэтилен), альтернативные защитные материалы (включая борные нанотрубки, сложные гибриды, композитные гибридные материалы и реголит) и активное экранирование (с использованием полей для отклонения частиц радиации) исследуются на предмет их способности смягчать воздействие ионизирующего излучения.

## Результаты.

С биологической точки зрения можно предсказать, что воздействие ионизирующего излучения во время полетов за пределы Низкой околоземной орбиты (НОО) окажет нежелательное воздействие на организм человека, например, увеличит риск развития катаракты, сердечно-сосудистых заболеваний и заболеваний центральной нервной системы, канцерогенеза, а также ускоренного старения. Следовательно, необходимо оценить риски, связанные с исследованием дальнего космоса, и разработать стратегии смягчения последствий для снижения этих рисков до приемлемого уровня.

Используя биомаркеры чувствительности к радиации, космические агентства разрабатывают обширные программы персонализированного медицинского обследования для определения уязвимости астронавта к радиации. Более того, исследователи разрабатывают фармакологические решения (например, радиопротекторы и радиомигфикаторы) для упреждающей или реактивной защиты астронавтов во время освоения дальнего космоса.

Поддержание здоровья астронавтов считается одним из самых серьезных препятствий для освоения дальнего космоса. Наземные медицинские работники больше не смогут следить за здоровьем астронавтов, как они это делали в прошлом, особенно в чрезвычайных ситуациях. Полет в дальний космос не может быть прерван для возвращения раненого или нездорового члена экипажа на Землю для лечения. Будущие экипажи должны быть полностью обучены и способны самостоятельно заботиться о своем здоровье. Визуализация, хирургия, неотложная помощь и лабораторные исследования крови, мочи и других биологических образцов - все это должно быть доступно в качестве бортовых медицинских ресурсов. В составе экипажа должен быть по крайней мере один врач, имеющий опыт работы с дистанционной медициной.

## Обсуждение.

Окружающая среда в космическом пространстве опасна. Поскольку ионизирующее излучение и микрогравитация / невесомость являются двумя основными рисками, связанными с полетом в космос, важно проанализировать последствия и возможные последствия для



здоровья, а также способы смягчения этих космических стрессов. Однако в настоящее время имеется мало данных о воздействии радиации и микрогравитации. Собранные данные, относящиеся к космической радиации, получены от выживших после атомной бомбы или тех, кто подвергался хроническому облучению в медицинских целях, тогда как данные, относящиеся к воздействию микрогравитации, основаны на сочетании данных, полученных в ходе предыдущих космических полетов и экспериментов, проведенных в условиях имитируемой микрогравитации.

Пилотируемые космические корабли должны проходить через геомагнитные пояса захвата, называемые поясами Ван Аллена, когда они улетают и возвращаются на Землю. В освоении дальнего космоса пилотируемые космические аппараты освобождаются от защиты геомагнитного поля, а основными источниками излучения являются галактические космические лучи (ГКЛ) и частицы солнечной энергии (СЭП).

Согласно фактическим результатам космического радиационного мониторинга NASA в миссии «Аполлон», эффективная мощность дозы космической радиации во время исследования Луны составляет  $0,7\text{--}3,0\text{ м}^3\text{/сут}$ . Если рассчитывать по 30-дневному циклу полета, эффективная доза космической радиации может достигать  $21,0\text{--}90,0\text{ м}^3\text{в}$ . Это значение примерно в  $105\text{--}450$  раз превышает эффективную дозу  $0,2\text{ м}^3\text{в}$  (рассчитанную на основе среднегодовой эффективной дозы  $2,4\text{ м}^3\text{в}$ ), полученную населением на земле в течение того же количества дней [1].

Измерения, проведенные в Марсианской научной лаборатории (MSL), проведенные марсоходом NASA Curiosity, показывают, что мощность эквивалента дозы во время полета Curiosity на Марс туда и обратно составляет около  $1,84\text{ м}^3\text{/сут}$ , а мощность эквивалента дозы на поверхности Марса составляет около  $0,64\text{ м}^3\text{/сут}$ . Если рассчитать, что возвращение на Марс и обратно составляет 180 суток, а пребывание на поверхности Марса — 500 суток, то эффективная доза ГКЛ, получаемая астронавтами при пилотируемой посадке, достигнет  $982,40\text{ м}^3\text{в}$ . Это примерно в 175 раз превышает эффективную дозу  $5,65\text{ м}^3\text{в}$ , полученную населением на Земле за то же количество дней [1].

В пилотируемых миссиях по исследованию дальнего космоса длительная орбитальная и внекорабельная деятельность астронавтов значительно повышает риски для здоровья, вызванные космической радиацией, и может также повлиять на выполнение пилотируемых миссий по исследованию дальнего космоса. Космическая радиация может вызывать повреждение генетического материала в тканях или органах астронавтов, такое как двухцепочечные разрывы ДНК, генные мутации, хромосомные aberrации и т.д., вызывая инактивацию клеток и нестабильность генома, тем самым разрушая костный мозг человека, кожу, центральную нервную систему, репродуктивную систему и другие ткани и органы, вызывая катаракту, рак, лейкемию и другие заболевания.

В соответствии со «Стратегией снижения риска пилотируемых космических миссий» и «Программой комплексных исследований космической радиации», предложенными NASA в 2009 году, космические радиационные риски можно разделить на четыре основные категории, а именно: радиационный канцерогенный риск, риск острого радиационного синдрома, вызванного солнечными частицами, острый и хронический радиационный риск центральной нервной системы, а также радиационный риск дегенеративных заболеваний тканей или других последствий для здоровья [2].

В настоящее время считается, что канцерогенный риск космической радиации является наиболее важным видом риска, и оценка риска космической радиации для астронавтов в пилотируемых миссиях по исследованию дальнего космоса в основном заключается в прогнозировании заболеваемости раком и смертности астронавтов.

Существует большая неопределенность в оценке онкологического риска астронавтов, вызванного космической радиацией в длительных пилотируемых миссиях. Для пилотируемых миссий по исследованию дальнего космоса текущая неопределенность оценки канцерогенного риска космической радиации достигает  $400\% \sim 600\%$ . Исследование Марко Дуранте показывает, что неопределенность прогнозирования раннего риска развития рака у астронавтов с использованием современных данных космического радиационного мониторинга, таких как дозы и спектры ЛПЭ, может достигать  $400\% \sim 1500\%$  [2].

Оценка радиационного риска в космосе, которая имеет основополагающее значение для обеспечения здоровья и безопасности астронавтов в пилотируемых миссиях по исследованию дальнего космоса, до сих пор не была полностью решена. На основе систематического сопоставления и анализа смежных проблем считается целесообразной необходимость решения следующих основных научных проблем при оценке радиационного риска космического пространства перед пилотируемыми миссиями по исследованию дальнего космоса [3]:

- 1) прогнозирование факторов качества излучения;
- 2) создание модели радиационного риска низких доз;
- 3) прогнозирование эффекторов снижения дозы и мощности дозы;
- 4) скрининг индивидуальных различий в радиационной чувствительности;
- 5) влияние пространственных факторов, таких как микрогравитация, на радиационный риск;
- 6) оценка острого лучевого поражения, вызванного SPE.

### Заключение.

Для достижения стандартов безопасности будущих миссий в дальний космос потребуются инновационные методы экранирования, поскольку события, связанные с солнечными частицами, и галактическое космическое излучение представляют серьезную опасность для здоровья астронавтов. Кроме того, необходимость специализированных медицинских контрмер дополнительно подчеркивается широким спектром неблагоприятных воздействий на здоровье, таких как дегенерация тканей, канцерогенез и повреждение центральной нервной системы. Тщательный анализ воздействия микрогравитации на многие физиологические системы показывает, насколько важно разработать стратегии смягчения последствий для противодействия этим воздействиям. Углубленный анализ методов оценки рисков, включая правила и руководства по медицинским осмотрам, подчеркивает, что протоколы здравоохранения и техники безопасности должны постоянно меняться для поддержания безопасности космонавтов [4].

Для снижения рисков для здоровья во время космических полетов карантин, иммунизация и мониторинг становятся важными процессами. Экспозомы и биодозиметрия иллюстрируют междисциплинарный подход, необходимый для тщательной оценки состояния здоровья астронавтов. Кроме того, исследования методов радиационной защиты, включая экранирование, биологическую защиту, радиопротекторы, а также передовые методы, такие как генная терапия и гибридикация, предлагают дополнительные решения проблем, связанных с радиацией для здоровья. Использование этих методов может иметь значительный потенциал для облегчения исследования дальнего космоса при одновременном обеспечении безопасности астронавтов.

Важно отметить, что, хотя методы защиты здоровья астронавтов уже существуют, изучаются и разрабатываются инновационные технологии, расширяющие возможности для пилотируемых космических миссий. Однако по-прежнему существует потребность в обширных исследованиях в этой области. Продолжая собирать данные о жизненно важных показателях организма астронавтов, можно расширить понимание рисков, с которыми сталкиваются космонавты при освоении космоса. Более того, необходимо продолжать разрабатывать новые методы оценки рисков, подходящие как для текущих, так и для будущих рисков.

### Литература

1. Воронцов И.В., Жилев Е.Г., Карпов В.Н., Ушаков И.Б. Малые радиационные воздействия и здоровьечеловека: (Очерки системного анализа). М., 2022. С. 450.
2. Граевский Э.Л., Детлаф Т.А., Медников Б.М. Закономерности индивидуального развития животных иуправление процессами онтогенеза // Проблемы биологии развития. Внешняя среда и развивающийся организм. М., 2019. С. 340.
3. Пелевина И.И., Антошина М.М., Бондаренко В.А. Индивидуальные цитогенетические и молекулярно-биологические особенности лимфоцитов крови летчиков космонавтов // Радиационная биология. 2020. Т. 47. № 2. С. 141–150.
4. Руссов В.Д., Зеленцова Т.Н. Введение в нелинейную теорию малых доз ионизирующего излучения. Одесса. 2022. Т. 2. С. 814.

## Assessing the risks of deep space exploration and measures to reduce the impact of radiation and microgravity

Wang Xiya

Lomonosov Moscow State University

The purpose of this article is to assess the risks associated with deep space exploration, as well as to identify measures to reduce the effects of radiation and microgravity on the human body during space missions. Research methods include analyzing data on the effects of radiation and microgravity on the body of astronauts, conducting experiments, modeling space conditions, as well as studying existing methods of protection against radiation and measures for adaptation to weightlessness. The results of the study make it possible to assess the potential risks to the health of crew members on long-distance space flights, identify the most vulnerable body systems during long-term space missions and propose effective measures to reduce them. The findings of the work highlight the need to develop more advanced methods of radiation protection, such as the use of special shields or drugs and maintaining the health of astronauts in microgravity conditions.

Keywords: deep space exploration, risks, radiation, microgravity, astronaut health, protective measures.

## References

1. Vorontsov I.V., Zhilyaev E.G., Karpov V.N., Ushakov I.B. Small radiation impacts and human health: (Essays on system analysis). M., 2022. P. 450.
2. Graevsky E.L., Detlaf T.A., Mednikov B.M. Patterns of individual development of animals and control of ontogenetic processes // Problems of developmental biology. External environment and developing organism. M., 2019. P. 340.
3. Pelevina I.I., Antoshchina M.M., Bondarenko V.A. Individual cytogenetic and molecular biological characteristics of blood lymphocytes of cosmonaut pilots // Radiation biology. 2020. T. 47. No. 2. pp. 141–150.
4. Russov V.D., Zelentsova T.N. Introduction to the nonlinear theory of low doses of ionizing radiation. Odessa. 2022. T. 2. P. 814.

# Проблемы управления сборкой и эксплуатацией Международной космической станции (МКС)

Го Тинли

Бакалавр, Факультет космических исследований, Московский государственный университет имени М. В. Ломоносова, guotinglidodo@gmail.com

Данная статья посвящена такому важному проекту международной космонавтики, как Международная космическая станция (МКС). Цель статьи – раскрыть историю создания станции, описать ее структуру и особенности сборки, а также рассмотреть некоторые моменты эксплуатации станции на примере конкретных модулей. Результаты исследования показали, что сборка и эксплуатация Международной космической станции довольно уникальны из-за ее уникальной конфигурации, разнообразных режимов работы и сложных систем управления. Автор статьи делает вывод, что с МКС прекратит свое существование с исчезновением российского сегмента станции, поскольку, несмотря на финансирование станции американской стороной космической программы, сложный организм станции останется без технического обслуживания.

**Ключевые слова:** Международная космическая станция (МКС), Российское космическое агентство, NASA, модуль, сборка, эксплуатация.

**Введение.** Прорыв в космос – «важнейший этап в истории человеческой цивилизации, оказавший огромное влияние на развитие науки и техники. Перед человечеством открылись захватывающие перспективы и неизведанные возможности. Но для более продуктивного освоения космоса человечеству необходимо иметь как можно более широкий доступ к нему» [1, с. 553], в связи с чем в конце прошлого века на орбите усилиями России и США появилась Международная космическая станция, предоставившая возможность научных исследований космоса и экспериментов в космическом пространстве.

История Международной космической станции (МКС) началась с того, что Рональд Рейган, 40-й президент США, в 1984 году, т.е. в то время, когда шла полным ходом американско-советская «космическая гонка», принял судьбоносное решение: в течение следующих десяти лет построить космическую станцию, тем самым вырвав у Советского Союза лидерство в освоении космического пространства. «Космическая станция позволит совершить квантовый скачок в наших исследованиях в области науки, коммуникаций, металлов и жизненно важных лекарств, которые могут быть изготовлены только в космосе, - сказал Р. Рейган, анонсируя свое решение, - Но мы не хотим заниматься этим проектом в одиночку. Мы хотим пригласить к участию в нем другие страны, чтобы в будущем совместно заниматься исследованием космоса и решить очень важные для мира научные задачи» [8].

Следует отметить, что проект, о котором объявил Рейган, не является первой орбитальной станцией. В 1973 году в рамках космической гонки Соединенные Штаты уже построили и запустили на орбиту «Скайлэб» («Skylab») – первую и пока единственную национальную орбитальную станцию США, предназначенную для технологических, астрофизических, медико-биологических исследований, самым важным из которых был проведение эксперимента, касающегося изучения физиологических реакций астронавтов на длительные космические путешествия [8].

В своем выступлении 1984 года Рейган под «орбитальной станцией» имел в виду создание на низкой околоземной орбите космического корабля-лаборатории, в котором могли бы обитать люди в течение длительного времени и там же проводить научные эксперименты, важные как для человечества, так и для освоения космоса [8].

Наиболее активная фаза строительства американской орбитальной станции под названием «Свобода» («Freedom») пришлось на 1990-е годы. К проекту, как и планировалось, присоединились несколько стран: Канада, Япония и Европейское космическое агентство (ESA), в которое на тот момент входило 13 стран.

Однако, в процессе строительства станции участники объявленной США международной космической программы столкнулись с множеством проблем технического характера (как правило, эти проблемы затрагивали сборку и эксплуатацию), которые без России, имевшей уже богатый опыт создания и функционирования на орбите подобных станций (например, ОС «Салют»), они решить были не в состоянии.

В России же в начале 1990-х годов наступили тяжелые экономические времена, поэтому космическая программа была приостановлена [2, с. 7]. И тогда было решено оставить политические амбиции в стороне и, объединив общие усилия, направить силы на совместное исследование космоса.

17 июля 1992 года было подписано соглашение между NASA и Российским космическим агентством о реализации американской программы «Свобода», в которой решено было использовать пилотируемый космический корабль «Союз». Кроме того, в рамках соглашения был составлен совместный план работ, включающий более десятка программ международного сотрудничества.

В процессе реализации одной из таких программ («Мир – Шаттл») родилась идея объединения национальных программ создания орбитальных станций. Так началась история МКС – многоцелевого космического исследовательского комплекса, сборка и эксплуатация которого продолжалась более 20 лет.

**Результаты и обсуждение.** В основу устройства МКС заложен модульный принцип. Станция собиралась путем последовательного добавления очередного модуля или блока модулей к тем модулям, которые уже отправлены на орбиту.

20 ноября 1998 года в 09:40 по московскому времени с космодрома Байконур стартовала ракета «Протон-К», которая вывела на орбиту первый модуль «Заря», сделанный в России по заказу США [3, с. 4]. Таким образом, модуль «Заря» является первым стартовым компонентом МКС. Техническое название модуля – функционально грузовой блок (ФГБ), и на ранних этапах сборки МКС он обеспечивал функции электропитания, связи, приема, хранения, контроля высоты и перекачки топлива [6]. После запуска и сборки на орбите других модулей с более специализированными функциями «Заря» теперь используется в основном для хранения, включая топливные баки, установленные внутри и снаружи герметичного модуля [7].

20 ноября 1998 года, через две недели после запуска «Зари», американский корабль «Space Shuttle» доставил на МКС соединительный модуль «Unity», первый из трех узловых модулей, который успешно пристыковался к «Заре». Кстати, «этот модуль и сейчас отвечает за стыковку с МКС всех космических кораблей» [5].

Модуль «Unity» – это один из трех узлов, или пассивных соединительных модулей американского орбитального сегмента космической станции. Это первый запущенный компонент космической станции, построенный в США. Изготовленный из нержавеющей стали и алюминия, модуль имеет цилиндрическую форму и шесть люков для подсоединения других компонентов станции. Через «Unity» в рабочие и жилые помещения станции поступают такие необходимые ресурсы, как жидкости, системы экологического контроля и жизнеобеспечения, электрические системы и системы передачи данных [7].

12 июля 2000 года российский сегмент МКС пополнился служебным модулем «Звезда». В первые годы существования станции «Звезда» обеспечивала все ключевые системы. Впервые она реализовала функцию постоянного обитаемого модуля станции, обеспечив жизнеобеспечение шести членов экипажа. Жилые помещения этого модуля «оборудованы средствами обеспечения жизнедеятельности экипажа: в нем имеются персональные каюты отдыха, медицинская аппаратура, тренажеры для физических упражнений, кухня, стол для приема пищи, средства личной гигиены» [6]. Компьютер DMS-R «Звезда» отвечает за наведение, навигацию и управление всей станцией [7].

Дальнейшая сборка МКС продолжилась в 2001 году. К станции были пристыкованы:

- лабораторный модуль «Destiny» (США), «обеспечивающий электроснабжение, очистку воздуха, контроль температуры и влажности (в этом модуле астронавты могут выполнять исследования в различных областях научных знаний – в медицине, технологии, физике, биологии, материаловедении и т.п.)» [6];

- робототехнический комплекс «Canadarm2» (Канада), который «выполняет ключевую роль при сборке и обслуживании станции (перемещает оборудование и материалы в пределах станции, помогает космонавтам работать в открытом космосе, обслуживает инструменты, находящиеся на поверхности станции)» [6];

- шлюзовый отсек «Quest» (США), в котором находятся американские скафандры EMU и российские «Орлан» для выхода в открытый космос. Отсек делится на две части: в одной из них хранятся скафандры и оборудование, из второго отсека астронавты выходят в открытый космос [7];;

- модуль «Пирс» (Россия), который до 26 июля 2021 года служил дополнительным портом для причаливания к МКС пилотируемых и грузовых кораблей и выхода космонавтов и астронавтов в открытое космическое пространство из российского сегмента станции.

В 2003 году сборка станции была приостановлена из-за аварии на американском многоразовом космическом челноке «Колумбия». Только в 2005 году на орбиту был поднят новый модуль – внешняя складская платформа ESP-2. [5].

**В настоящее время в структуру станции входит 15 модулей, семь из которых – российские («Поиск», «Заря», «Рассвет», «Пирс», «Звезда», «Причал», «Наука»), семь – американские («Destiny», «Unity», «Quest», «Tranquility», «Harmony», «Cupola», «Leonardo»).**

Также на МКС есть европейский сегмент – модуль «Colombus»; японский модуль «Kibo» и экспериментальный жилой модуль BEAM, созданный частной американской компанией.

На этапе сборки МКС «работы на борту станции были поделены между российскими и американскими космонавтами поровну. При эксплуатации МКС российский экипаж из трех человек постоянно работает на своем сегменте, а время на Американском сегменте для трех (четырех) астронавтов поделено следующим образом: США – 76,6%, Япония – 12,8%, ESA – 8,3%, Канада – 2,3%» [2, с. 12].

С самого начала эксплуатации МКС всем участникам программы пришлось столкнуться со многими крупными инцидентами и внештатными ситуациями, которые приводили к приостановке работы и космонавтов/астронавтов, и самой станции.

Большую опасность для станции представляют метеориты и метеороиды. Так, в начале весны 2013 года была пробита одна из солнечных батарей МКС. Канадский астронавт Крис Хэдфилд считает, что это был метеорит, хотя, вполне вероятно, что «виновником» этого инцидента стал обычный космический мусор. Во всяком случае, эксперты считают, что небесное тело, которое пробило солнечную панель МКС, двигалось в десятки раз быстрее, чем пуля, выпущенная из огнестрельного оружия [4].

Мы привели всего лишь один пример внештатной ситуации на борту МКС, но можно вспомнить десятки опасных для жизни экипажа случаев, связанных с эксплуатацией станции.

**Заключение.** 12 апреля 2021 года российской стороной было принято решение о выходе России из проекта МКС после 2024 года. В качестве причины указывалось техническое состояние модулей космической станции и высокая стоимость обслуживания ее устаревших компонентов. Также было объявлено, что Россия продолжит разработку национальной орбитальной космической станции.

Подобное решение было принято до того, как началась спецоперация на Украине. И сейчас, в силу определенных политических обстоятельств, несмотря на по-прежнему теплые отношения между членами межнационального экипажа МКС, приостановить международное сотрудничество в рамках космической программы является верным решением. На наш взгляд, если Россия оставит международный космический проект, это может иметь серьезные последствия. Даже запуск европейского марсохода ExoMars может быть отложен.

Западные коллеги по космической программе достаточно сильно зависят от российских космонавтов, потому что именно последние возвращают каждые несколько недель МКС на правильную орбиту. Если Россия выйдет из проекта МКС после 2024 года, то международная станция может сойти с орбиты, т.к. осуществлять ее техническое обслуживание будет некому.

#### Литература

1. Бойко Д.А. Основные этапы становления и развития международной космической станции // Актуальные проблемы авиации и космонавтики. – 2016. – Т. 2. – № 12. – С. 553–554.
2. Деречин А.Г., Жарова Л.Н., Синявский В.В., Солнцев В.Л., Сорокин И.В. Международное сотрудничество в сфере пилотируемых полетов. Создание и эксплуатация Международной космической станции // Космическая техника и технологии. – 2017. – № 2 (17). – С. 5–28.
3. Маринин И. Международная космическая станция. Как всё начиналось // Новости космонавтики. – 2018. – № 11 (430). – С. 4–7.
4. Неизвестный объект пробил отверстие в МКС // Московский комсомолец. 30.04.2013 [электронный ресурс].
5. МКС: история создания и будущее космической станции // URL: <https://ren.tv/longread/962030-kak-sozdavalas-mks-i-kakaia-sudbastantsiiu-ozhidaet-seichas>.
6. Центр управления полетами. Состав МКС // URL: <https://tsniimash.ru/science/scientific-and-technical-centers/flight-control-center-fcc/international-space-station/flight-route>.
7. ISS structure // URL: <http://artemjew.ru/en/mks/mks-structure>.
8. The History of the ISS: From a project to scientific revelation // URL: <https://maxpolyakov.com/iss-history/>

## Problems of assembly and operation management International Space Station (ISS)

Guo Tingli

Lomonosov Moscow State University

This article is devoted to such an important project of international cosmonautics as the International Space Station (ISS). The purpose of the article is to reveal the history of the station's creation, describe its structure and assembly features, as well as to consider some aspects of the station's operation on the example of specific modules. The results of the study showed that the assembly and operation of the International Space Station is quite unique due to its unique configuration, diverse modes of operation and complex control systems. The author of the article concludes that the ISS will cease to exist with the disappearance of the Russian segment of the station, because despite the funding of the station by the American side of the space program, the complex organism of the station will remain without maintenance.

Keywords: International Space Station (ISS), Russian Space Agency, NASA, module, assembly, operation.

## References

1. Boyko D.A. The main stages of formation and development of the international space station // Current problems of aviation and astronautics. – 2016. – T. 2. – No. 12. – P. 553–554.
2. Derechin A.G., Zharova L.N., Sinyavsky V.V., Solntsev V.L., Sorokin I.V. International cooperation in the field of manned flights. Creation and operation of the International Space Station // Space technology and technology. – 2017. – No. 2 (17). – P. 5–28.
3. Marinin I. International space station. How it all began // Cosmonautics News. – 2018. – No. 11 (430). – P. 4–7.
4. An unknown object punched a hole in the ISS // Moskovsky Komsomolets. 04/30/2013 [electronic resource].
5. ISS: history of creation and future of the space station // URL: <https://ren.tv/longread/962030-kak-sozdavalas-mks-i-kak-ona-sudba-stantsiiu-ozhidaet-seichas>.
6. Mission control center. Composition of the ISS // URL: <https://tsniimash.ru/science/scientific-and-technical-centers/flight-control-center-fcc/international-space-station/flight-route>.
7. ISS structure // URL: <http://artemjew.ru/en/mks/mks-structure>.
8. The History of the ISS: From a project to scientific discovery // URL: <https://maxpolyakov.com/iss-history/>

# Предпосылки возникновения и история создания квантовой электроники и лазерной физики

## **Бакшеев Андрей Иванович**

к.и.н., доцент, заведующий кафедрой философии и социально-гуманитарных наук, Красноярский государственный медицинский университет имени проф. В.Ф. Войно-Ясенецкого Минздрава России, baksh-ai@yandex.ru

## **Турчина Жанна Евгеньевна**

к.м.н., доцент, заведующий кафедрой сестринского дела и клинического ухода, Красноярский государственный медицинский университет имени проф. В.Ф. Войно-Ясенецкого Минздрава России, turchina - 09@mail.ru

## **Филимонов Владимир Васильевич**

к.ф.н., доцент кафедры философии и социально-гуманитарных наук, Красноярский государственный медицинский университет имени проф. В.Ф. Войно-Ясенецкого Минздрава России, ivt\_filimOA@mail.ru

## **Андренко Олег Валерьевич**

к.б.н., доцент кафедры философии и социально-гуманитарных наук, Красноярский государственный медицинский университет имени проф. В.Ф. Войно-Ясенецкого Минздрава России, andrenko@yandex.ru

## **Ноздрин Дмитрий Александрович**

старший преподаватель кафедры философии и социально-гуманитарных наук, Красноярский государственный медицинский университет имени проф. В.Ф. Войно-Ясенецкого Минздрава России, dmitrynodrin@yandex.ru

Биомедицина – это одна из наиболее перспективных сфер применения квантовых технологий. В частности, объем цифровых коммуникаций в медицинской сфере возрастает, поэтому исследователи все больше обращают внимание на возможности применения квантово-устойчивых технологий защиты информации. Среди ученых активно обсуждаются возможности применения в медицине квантовых сенсоров. Например, с их помощью можно измерять и визуализировать биоманнитные поля, что в перспективе позволит диагностировать различные болезни неинвазивно и с большей точностью. Все эти достижения оказались возможны благодаря труду нескольких поколений исследователей. В статье рассмотрены исторические аспекты возникновения таких направлений физики, как квантовая электроника и лазерная физика, а также их значение для дальнейшего развития науки.

**Ключевые слова:** квантовая электроника, мазер, лазер, квантовый генератор, когерентное излучение.

Идейные истоки последней восходят к 20-30-х гг. XX ст. и связаны с исследованиями в области квантовой физики, оптики и радиоспектроскопии. Предыстория квантовой электроники началась в 1916 г., когда А. Эйнштейн в статье «Выпускание и поглощение излучения согласно квантовой теории» рассмотрел два типа переходов – спонтанное и индуцированное излучение – и ввел для них понятия вероятностей (коэффициенты). В следующей статье того же года «К квантовой теории излучения» он развил эти понятия и, как сам отметил, дал подтверждение «гипотезам относительно взаимодействия между веществом и излучением» через процессы поглощения и излучения, соответственно через спонтанное и индуцированное излучение. [1]

В 1927 г. П. Дирак построил квантовую теорию излучения, в которой показал тождество квантов вынужденного и первичного излучений (идея когерентности индуцированного излучения) [1]. Побочное доказательство существования индуцированного излучения дал в 1928 г. Р. Ладенбург, сформулировавший условия его обнаружения, указав, что для этого необходимо специальное выборочное возбуждение [2].

Что касается экспериментального подтверждения, то необходимо упомянуть О. Штерна с его методом атомных (молекулярных) пучков, с помощью которого он в 1920 г. измерил скорости теплового движения молекул (опыт Штерна), в 1921-1922 гг. с В. Герлахом выполнил эксперимент, доказавший квантование магнитного момента атома в магнитном поле – пространственное квантование (опыт Штерна-Герлаха) [2]. В 1937-1939 гг. И. Раби разработал метод магнитного резонанса в молекулярных и атомных пучках (метод Раби) и использовал его для прецизионных измерений сверхтонкой структуры спектров, магнитных моментов протона и дейтрона (Нобелевская премия по физике 1944 г.). Это положило начало новому направлению – радиоспектроскопии, в котором изучаются дискретные переходы в квантовых системах под влиянием радиоволн, то есть спектры различных веществ в радиодиапазоне (103-1012 Гц), в частности явления резонансного взаимодействия излучения с квантовыми системами [2].

Бурное развитие радиоспектроскопии началось с середины 40-х годов благодаря открытию и исследованию разного рода резонансов – электронного парамагнитного (Е.К. Завойский, 1944 г.), ядерного магнитного (Э. Парселл, Г. Торри, Р. Паунд, 1945 г.), циклотронного резонанса в металлах и полупроводниках (Дж. Дрессельхаус, А. Кип, Ч. Киттель, 1954 г.) [3]. Радиоспектроскопические методы начали широко использовать с целью получения информации о структуре вещества, состоянии его составляющих и происходящих с ними процессах. Именно с помощью этих методов было экспериментально обнаружено индуцированное излучение. Важным для этого стало получение инверсии населенности квантовых систем – состояния, которое является необходимым условием, чтобы квантовая система генерировала или усиливала излучение.

В 1951 г. Э. Парселл и Р. Паунд осуществили инверсию населенности квантовой системы и наблюдали индуцированное излучение в радиодиапазоне. Тогда же они ввели понятие отрицательной температуры квантовой системы, которая характеризует степень ее возбуждения, то есть отклонение от состояния термодинамического равновесия и широко используется при описании происходящих в квантовых приборах процессов. Для их создания значительную роль сыграли также исследования А. Кастлером и его группой основных и возбужденных состояний атомов, квантовых переходов в них, когерентных эффектов и развития оптических методов изучения низкочастотного резонанса (Нобелевская премия по физике 1966 г.). Важна была также разработка А. Кастлером метода оптической накачки, который он реализовал в 1950—1951 гг. совместно с Ж. Бросселем. [4]

В 1951 г. В.А. Фабрикант с М.М. Вудинским и Ф.О. Бутаевой сформулировал принцип усиления электромагнитного излучения при прохождении сред с инверсной населенностью [5]. Идеи практического использования индуцированного излучения для усиления и ге-

нерации были выдвинуты в 1951-1952 гг. Ч. Таунсом, О.М. Прохоровым, М.Г. Басовым и Дж. Вебером, и в ближайшие годы они были реализованы. В 1954 г. М.Г. Басов и О.М. Прохоров независимо от Ч. Таунса и его сотрудников создали первый квантовый генератор на пучке молекул аммиака (мазер), чем положили начало квантовой электронике - области физики, изучающей новые методы усиления и генерации электромагнитных волн квантовыми системами, использующими эффект вынужденного излучения [5]. Слово «мазер» состоит из первых букв английских слов, означающих усиление микроволн вынужденным излучением.

Решающее условие для получения генерации когерентного излучения, к которому пришли изобретатели мазера, по словам Ч. Таунса, состояло в создании с помощью некоторого резонансного контура положительной обратной связи и чтобы коэффициент усиления волны за счет индуцированных молекулярных переходов был больше, чем потери в схеме [6]. И вполне логично, что именно из радиоспектроскопии «вышла» квантовая электроника, и именно радиоспектроскопия заложил ее основы. И так, чтобы создать мазер, необходимо иметь «приготовленную» определенным образом активную среду, в которой большинство атомов можно перевести в возбужденное состояние, и резонатор - устройство, в котором происходит накопление энергии колебаний.

Квантовая система, генерирующая электромагнитные волны сантиметрового и миллиметрового диапазона, называется мазером, а оптического диапазона - лазером, или оптическим мазером. Первый мазер - молекулярный генератор, где использовался пучок молекул аммиака, создан, как уже отмечалось, в 1954 г. На следующем этапе был увеличен диапазон мазерного излучения, повышены характеристики мазеров и расширены пределы их применения в науке и технике. Продолжались работы и по созданию новых мазеров. В 1955 г. М.Г. Басов и О.М. Прохоров предложил трехуровневый метод получения инверсии населенностей в рабочих средах, который по предложению Н. Бломбергена был в 1956 г. применен для создания квантовых усилителей радиодиапазона на парамагнитных кристаллах [7]. Первый такой парамагнитный мазер построили в 1957 г. Г. Сквилл, Дж. Фейер и Г. Зайдель [8]. Парамагнитные квантовые усилители резко повысили чувствительность сверхвысокочастотных приемных устройств и оказали значительное влияние на их развитие. Вскоре (1958) почти стандартными стали другие, более удобные, кристаллы, в том числе рубин, ионы хрома в  $Al_2O_3$ . Были созданы сверхчувствительные квантовые усилители, широко используемые в радиоастрономии, системах спутниковой и космической связи и т.п., значительно расширившие возможности указанных направлений и приведшие к ряду открытий (мазеры стали неотъемлемой частью радиотелескопов).

В 1957 г. был предложен мазер, использующий ядерно-магнитный резонанс (ЯМР) (Р. Браунштейн, И. Ито), в 1959 г. - мазер с нулевым полем (Дж. Богль, Г. Симмонс), реализованный в этом же году Р. Терхьюном, который использовал для этого кристалла сапфира с ионами железа. В 1959 г. был получен мазерный эффект и при сверхвысокочастотном возбуждении. В 1960 г. Н. Рамзей с сотрудниками построил мазер пучкового типа на атомах водорода или водородный мазер, в котором используется переход между уровнями сверхтонкой структуры в основном состоянии атома водорода. Характерной особенностью этого мазера является высокая стабильность, что обусловило его использование в прецизионной спектроскопии и в атомных часах и стандартах частоты [9].

Но многие инженеры и ученые мечтали о приборе, который бы генерировал свет и по эффективности и совершенству мог бы сравниться с генератором радиоволн. Однако результаты, получаемые с помощью мазеров, и их возможности были настолько впечатляющими, что на время сосредоточили на себе все внимание физиков, и поэтому до 1957 г. они даже не пытались получить когерентную генерацию на более высоких частотах, хотя после изобретения мазеров задача в принципе стала понятной.

В 1957-1958 гг. Ч. Таунс и А. Шавлов решили выяснить, возможно ли создать квантовый генератор коротких волн и, исходя из принципов работы мазеров, были разработаны первые теоретические схемы, показывающие возможность создания оптического мазера (термин, введенный Ч. Таунсом), то есть устройства для получения мощного монохроматического и когерентного пучка света (когерентность означает,

что волны пучка находятся в фазе). Иными словами, необходимо было найти такой способ синхронизации значительного количества атомов в квантовой системе, чтобы они смогли «работать» вместе, создавая мощную когерентную волну оптического диапазона. Способ, побуждающий атомы активной среды к коллективному когерентному оптическому излучению, Ч. Таунс и А. Шавлов разработали на основе принципа мазера в 1958 г., предложив при этом резонатор специального типа (последнее сделал также в том же году А.М. Прохоров) [10].

Что касается активной среды для лазеров, то здесь единственное требование заключалось в том, чтобы существовало верхнее энергетическое состояние рабочего перехода, в которое можно накачать атомы, и нижнее, в которое они переходят в результате спонтанного излучения фотонов. И поиски материалов для активной среды для лазеров фактически являются поиском элементов, имеющих атомные состояния с определенным набором энергетических уровней. Лазерными материалами, которые необходимо закачивать для получения лазерного эффекта, могут быть кристаллы, стекло, газы, жидкости, плазма и т.п. В 60-х годах расширился не только список открытых новых лазерных материалов, но и способов их генерации. Слово «лазер» происходит от первых букв английских слов, означающих усиление света индуцированным излучением. Лазеры - источники когерентного света, к тому же высокой степени монохроматичности, направленности и интенсивности (пиковые мощности могут быть очень значительны).

Первый лазер на кристалле рубина был создан в 1960 г. Т. Мейманом [11]. За активное вещество в нем был взят кристалл рубина (окись алюминия  $Al_2O_3$  с примесями 0,05% трехвалентного хрома Cr), имевшая форму стержня длиной 4 см и диаметром 0,5 см с тщательно отполированными параллельными торцами, покрытыми зеркальными слоями. С одной стороны зеркальный слой частично мог пропускать излучение наружу, то есть был полупрозрачным. В качестве интенсивного источника возбужденного света использовали мощную импульсную ксеноновую лампу, обвивавшую спирально рубиновый стержень. Свет от лампы переводил атомы хрома в возбужденное состояние (на верхние уровни). Фотоны, излучаемые при переходах (по трехуровневой схеме), многократно отражались от зеркальных торцов, обуславливая все новые и новые акты излучения, порождая новые фотоны. В результате нарастала фотонная лавина, которая в конце концов пробивалась сквозь полупрозрачный торец в виде импульса - узкого монохроматического пучка света. В конце стержня вспыхивал красный луч. В таком луче сосредотачивается огромная мощность. Лазер Меймана основал целую семью лазеров, использующих кристаллы и стекло с примесями и действующих в волновом интервале от ближнего инфракрасного участка до оптического. В дальнейшем, благодаря разработке соответствующей аппаратуры, были получены очень высокие пиковые мощности и короткие импульсы.

В 1960 г. был построен газовый (гелиево-неоновый) лазер на основе идеи, выдвинутой в 1959 г. А. Джаваном, в котором для возбуждения используется электрический разряд [12]. Он также основал семью лазеров, работающих на многих различных газах и дающих излучение от 0,1 мм до ультрафиолета. Среди первых лазеров именно газовые были более монохроматические по сравнению с твердотельными, однако эффективность обоих этих типов была очень низкой - энергия на выходе составляла 1% от потребляемой. Однако уже в 1962 г. последнее ограничение удалось преодолеть благодаря созданию нового класса полупроводниковых лазеров, использовавших особенности переходов в этих материалах, в частности возможность осуществления генерации в широком диапазоне с помощью разнообразных методов ее реализации со значительным коэффициентом усиления.

В Институте радиофизики и электроники Сибирского отделения АН СССР в 1962 году была создана группа из молодых физиков и начаты работы в области лазеров. В этом же году ими был запущен первый в Сибири газовый лазер (Ю.В. Колонников, Г.В. Кривошеков, Ю.В. Троицкий, В.П. Чеботаев). Директором института был известный физик Юрий Борисович Румер [13].

В 1959 г. идею полупроводникового лазера выдвинули М.Г. Басов, Б.М. Вул и Ю.М. Попов, а в следующем году М.Г. Басов, Е.М. Крохин и Ю.М. Попов разработал принципы использования полупроводников в лазерах и методы их создания [14]. Первый полупроводниковый лазер на основе *p-n*-переходов с использованием арсенида галлия GaAs



был построен группой Р. Холла в США. Важным шагом в развитии лазеров явилась разработка Ж.И. Алферовым и Г. Кремером концепции лазера на двойной гетеро-структуре (ДГС) [15].

В 1966 г. Ж.И. Алферов предсказал эффект суперинжекции, открыл его в 1968 г. экспериментально, а также подтвердил уникальные инжекционные свойства широкозонных эмиттеров и создал значительную часть приборов, в которых реализованы основные преимущества гетероструктур, в частности низкопороговые ДГС-лазеры, работающие при комнатной температуре. За разработку полупроводниковых гетероструктур, которые получили широкое использование в высокочастотной электронике и оптоэлектронике, Ж.И. Алферову и Г. Кремеру присуждена Нобелевская премия по физике 2000 г.

В 1964 г. построены молекулярный лазер (К. Пател) и лазер на быстрых электронах (М.Г. Басов), в 1965 г. - химический лазер (Дж. Пиментел, Дж. Касперс), в 1966 г. - лазер на органических красителях (П. Сорокин, Дж. Ланкард) и др. Итак, разработаны целые классы разных лазеров с определенными характеристиками и назначениями, в широком спектральном диапазоне.

В последующие годы усилия исследователей были направлены на усовершенствование «старых» и создание квантовых приборов новых типов, работающих в новых диапазонах частот, на повышение их мощности, КПД, расширение области их использования. Почти сразу же после создания лазеров их начали использовать в науке, технике и медицине. Лазеры стали широко использовать как в смежных физических направлениях, так и в собственно лазерной физике, в частности для изучения атомных спектров. При этом было открыто немало интересных явлений. В 1962 Э.Дж. Вудбери обнаружил эффект вынужденного комбинационного рассеяния света, на основе которого с использованием накачки лазерным излучением был построен комбинационный лазер, или Раман-лазер [16].

В течение 60-х годов расширялся список рабочих сред, используемых в лазерах, также способов их возбуждения. А создание лазеров на органических красителях позволило получать генерацию с полосой излучения до 100 А и более. В 1964 г. были построены волоконные лазеры. Вскоре физики пришли к выводу, что лучшим высокоэффективным источником для накачки широкополосных лазеров может служить другой лазер. В 1968 г. Т. Хэнш и П. Тошек для изучения влияния насыщения внутри лазера на распределение молекул использовали луч другого лазера, работавшего на смежном переходе.

Физика и техника лазеров заняли достойное место в структуре современной науки и техники. В 2020 году при грантовой поддержке министерства науки и образования России на радиофизическом факультете Томского государственного университета создали лабораторию квантовых информационных технологий. В сотрудничестве с научными и инновационными коллективами из Всероссийского научно-исследовательского института автоматики (Москва), МГУ (Москва), Института геологии и минералогии Сибирского отделения РАН (ИГМ СО РАН, Новосибирск), ООО "Велман" (Новосибирск) и Института сильноточной электроники Сибирского отделения РАН (ИСЭ СО РАН, Томск) был создан Алмазный NV-лазер, что должно стать весомым шагом на пути к созданию квантового компьютера на основе алмаза [17].

## Литература

1. Иванов И.Г. Основы квантовой электроники: учебное пособие. - Ростов-на-Дону: Издательство ЮФУ, 2011. 174 с
2. Белов Н.П., Шерстобитова А.С., Ясков А.Д. Физические основы квантовой электроники. - СПб.: Университет ИМТО, 2014. 65 с.
3. Дудкин В.И., Пахомов В.Н. Квантовая электроника. Приборы и их применение. - М.: Техносфера, 2006. 432 с.
4. Шангина Л.И. Квантовая и оптическая электроника: учебное пособие. - Томск: Томский государственный университет систем управления и радиоэлектроники, 2012. 303 с
5. Бертолотти М. История лазера: научное издание. - Долгопрудный: Издательский дом «Интеллект», 2015. 344 с.
6. Звелто О. Принципы лазеров/ пер. под науч. ред. Т.А. Шамонова. - СПб.: Издательство «Лань», 2008. 720 с.
7. Крохин О.Н. 50 лет квантовой электронике// Сборник статей «Как это было...» часть 2. Воспоминания создателей отечественной лазерной техники. - М.: ЛАС, 2010. С. 5–16.

8. Белоусова И.М. Из истории создания лазеров// Научно-технический вестник информационных технологий, механики и оптики. 2014. № 2 (90). С. 1-16.

9. Носов Ю., Сметанов А. Страсти по лазеру // Фотоника. 2012. № 6 (36). С. 50–60

10. Микаэлян А.Л. От квантовой электроники — к лазерной технике (первые шаги применения)// УФН. 2004. Том 174, № 10. С. 1124–1128.

11. Мейман Т. Лазерная одиссея. - М.: Печатные традиции, 2010. 223 с.

12. Ярив А., Юх П. Оптические волны в кристаллах; пер. с англ. - М.: Мир, 1987. 616 с.

13. Из истории создания // Институт лазерной физики СО РАН. Электронный источник. URL: <https://laser.nsc.ru/iz-istorii-sozdaniya/> (Дата обращения: 07.04.2024)

14. Леонтович А.М. Как был сделан первый лазер в Москве // Сборник статей «Как это было...» часть 2. Воспоминания создателей отечественной лазерной техники. - М.: ЛАС, 2010. С. 36–40.

15. Мак А.А., Мак Ан.А. Лазеры в ГОИ им. С.И. Вавилова: от первого рубинового до новейших разработок // Сборник статей «Как это было...» часть 2. Воспоминания создателей отечественной лазерной техники. - М.: ЛАС, 2010. С. 49–64.

16. Гуреев Д.М., Ямщиков С.В. Основы физики лазеров и лазерной обработки материалов. - Самара: Изд-во «Самарский университет», 2001. 392 с.

17. Алмазный NV лазер // Quantum Center of TSU. Электронный источник. URL: <https://qtcenter.tsu.ru/index.php?id=news-20220310-1215> (Дата обращения: 07.04.2024)

## Prerequisites for the emergence and history of the creation of quantum electronics and laser physics

**Bakshiev A.I., Turchina Zh.E., Filimonov V.V., Andrenko O.V., Nozdryn D.A.**

Krasnoyarsk State Medical University named after prof. V.F.Voino-Yasenetsky

Biomedicine is one of the most promising areas of application of quantum technologies. In particular, the volume of digital communications in the medical field is increasing, so researchers are increasingly paying attention to the possibilities of using quantum-resistant information security technologies. Among scientists, the possibilities of using quantum sensors in medicine are actively discussed. For example, they can be used to measure and visualize biomagnetic fields, which in the future will make it possible to diagnose various diseases non-invasively and with greater accuracy. All these achievements were made possible thanks to the work of several generations of researchers.

The article discusses the historical aspects of the emergence of such areas of physics as quantum electronics and laser physics, as well as their significance for the further development of science.

Keywords: quantum electronics, maser, laser, quantum generator, coherent radiation.

## References

1. Ivanov I.G. Fundamentals of quantum electronics: textbook. - Rostov-on-Don: SFU Publishing House, 2011. 174 p.
2. Belov N.P., Sherstobitova A.S., Yaskov A.D. Physical foundations of quantum electronics. - St. Petersburg: IMTO University, 2014. 65 p.
3. Dudkin V.I., Pakhomov V.N. Quantum electronics. Devices and their application. - M.: Tekhnosfera, 2006. 432 p.
4. Shagina L.I. Quantum and optical electronics: textbook. - Tomsk: Tomsk State University of Control Systems and Radioelectronics, 2012. 303 p.
5. Bertolotti M. History of the laser: scientific publication. - Dolgoprudny: Publishing House "Intelligence", 2015. 344 p.
6. Zvelto O. Principles of lasers / trans. under scientific ed. T.A. Shmaonova. - St. Petersburg: Lan Publishing House, 2008. 720 p.
7. Krokhin O.N. 50 years of quantum electronics // Collection of articles "How it was..." part 2. Memoirs of the creators of domestic laser technology. - M.: LAS, 2010. P. 5–16.
8. Belousova I.M. From the history of laser creation // Scientific and Technical Bulletin of Information Technologies, Mechanics and Optics. 2014. No. 2 (90). pp. 1-16.
9. Nosov Yu., Smetanov A. Passions for laser // Photonics. 2012. No. 6 (36). pp. 50–60
10. Mikaelyan A.L. From quantum electronics to laser technology (first steps of application) // Phys. 2004. Volume 174, No. 10. pp. 1124–1128.
11. Meiman T. Laser odyssey. - M.: Printed traditions, 2010. 223 p.
12. Yariv A., Yuhk P. Optical waves in crystals; lane from English - M.: Mir, 1987. 616 p.
13. From the history of creation // Institute of Laser Physics SB RAS. Electronic source. URL: <https://laser.nsc.ru/iz-istorii-sozdaniya/> (Access date: 04/07/2024)
14. Leontovich A.M. How the first laser was made in Moscow // Collection of articles "How it was..." part 2. Memoirs of the creators of domestic laser technology. - M.: LAS, 2010. P. 36–40.
15. Mak A.A., Mak An.A. Lasers at GOI named after. S.I. Vavilova: from the first ruby to the latest developments // Collection of articles "How it was..." part 2. Memoirs of the creators of domestic laser technology. - M.: LAS, 2010. P. 49–64.
16. Gureev D.M., Yamshchikov S.V. Fundamentals of laser physics and laser processing of materials. - Samara: Samara University Publishing House, 2001. 392 p.
17. Diamond NV laser // Quantum Center of TSU. Electronic source. URL: <https://qtcenter.tsu.ru/index.php?id=news-20220310-1215> (Access date: 04/07/2024)

# Поиск путей повышения эффективности работы системы водного хозяйства Хабаровской ТЭЦ-3

**Волосникова Галина Александровна**

канд. техн. наук, доц., доцент высшей школы управления природными ресурсами, Тихоокеанский государственный университет, 004181@pnu.edu.ru

**Курго Ольга Владимировна**

студент высшей школы управления природными ресурсами, Тихоокеанский государственный университет, 2019104750@pnu.edu.ru

**Глядинцева Екатерина Викторовна**

студент высшей школы управления природными ресурсами, Тихоокеанский государственный университет, 2019104752@pnu.edu.ru

Проведен детальный анализ эффективности работы замкнутой системы водного хозяйства Хабаровской ТЭЦ-3. Обследован водно-химический режим подготовки сетевой воды и выявлены его основные проблемы. В процессе эксплуатации соблюдаются нормы качества пара и воды, осуществляются систематические химические промывки поверхностей нагрева. При этом полностью избежать аварийных повреждений экранных поверхностей нагрева оборудования не удается. Проанализированы современные способы коррекционной обработки воды, рассмотрены реагенты, применяемые на предприятиях теплоэнергетической промышленности. Разработаны предложения по повышению эффективности обработки сетевой воды в системе оборотного водоснабжения предприятия путем освоения нового водно-химического режима на основе аминокислотных реагентов отечественного производства. Предложен двухэтапный подход к разработке стратегии ведения коррекционной обработки воды на предприятии. На примере типовой водоподготовительной установки Хабаровской ТЭЦ-3 проведено обследование эксплуатационных характеристик очистного оборудования. Необходимость модернизации обессоливающей установки обусловлена физическим износом ионообменной смолы в связи с сезонными изменениями исходной воды, поступающей из реки Амур. Рассмотрены способы обработки оборотной воды на теплоэлектростанциях, соответствующие наилучшим доступным технологиям. Высокой степени очистки воды можно достичь путем применения интегрированных мембранных технологий или введением на этапе доочистки для глубокого обессоливания воды фильтров смешанного действия. Разработаны предложения по улучшению показателей работы существующей технологической схемы водоподготовки на ХТЭЦ-3. Подобрано необходимое оборудование и выполнен его конструктивный расчет.

**Ключевые слова:** тепловые электрические станции, оборотная система водоснабжения, водно-химический режим, нормы качества воды, солевые отложения, биологические обрастания, коррозия, коррекционная обработка воды, водоподготовительная установка, обессоливание воды, реагенты, ионообменная технология, мембранные методы, фильтр смешанного действия.

**Введение и постановка проблемы.** Необходимость совершенствования систем водного хозяйства производственных объектов и современных водных технологий вызвана постоянно возрастающими требованиями к охране и рациональному использованию водных ресурсов. Системы водного хозяйства предприятий теплоэнергетической промышленности, использующих значительные объемы воды, включают замкнутые циклы, требующие физико-химической обработки воды на водоподготовительных установках (ВПУ) для обеспечения надежной работы оборудования.

Основным видом деятельности Хабаровской ТЭЦ-3 (ХТЭЦ-3), введенной в эксплуатацию в 1985 г., является производство тепловой и электрической энергии. К структурным подразделениям предприятия относятся цеха: топливный, котлотурбинный, химический, электрический, тепловой автоматики измерений гидротехнических сооружений. Технологическое оборудование станции состоит из четырех энергоблоков, каждый из которых включает паровую турбину, генератор и котлоагрегат, а также пиковую водогрейную котельную в составе трех водогрейных и двух паровых котлов. На предприятии эксплуатируются энергетические котлы высокого давления Еп-670–140 ТПЕ-215, водогрейные котлы ПТВМ-180, паровые котлы низкого давления ГМ-50-14, турбоагрегаты Т-180Х210. В качестве топлива используется каменный уголь различных месторождений, природный газ сахалинских месторождений, мазут. Техническая вода подается из р. Амур береговой насосной станцией. Сброс загрязненных вод в окружающую среду отсутствует, вода с территории станции собирается и повторно используется в оборотной системе охлаждения с тремя градирнями.

Вместе с питательной водой в котлоагрегат непрерывно поступают различные примеси: с добавочной водой, восполняющей потери пара и конденсата; с присосами из-за неплотностей теплообменных аппаратов; с продуктами коррозии; с возвратным конденсатом от внешних потребителей пара; вследствие коррозионных процессов во время стоянки и пуска энергоблока; вследствие коррозии оборудования при стационарных и переменных эксплуатационных режимах. Установленный водно-химический режим (ВХР) подготовки сетевой воды должен обеспечивать работу оборудования без повреждений и снижения экономичности, максимально возможное предупреждение образования накипи, отложений на внутренних поверхностях водогрейного котла и на элементах тракта сетевой воды, предотвращение коррозионных повреждений внутренних поверхностей оборудования. Цель организации ВХР – поддержание концентрации примесей в пределах, обеспечивающих надежную и экономичную работу основного и вспомогательного оборудования.

Чрезвычайно ответственной задачей на современных теплоэлектростанциях является подготовка воды для восполнения потерь и конденсата, поскольку от качества воды в значительной степени зависят надежность и экономичность эксплуатации технологического оборудования. Использование воды в паровых котлах и сетевых подогревателях связано с рядом затруднений из-за содержащихся в воде веществ, нарушающих нормальную работу теплообменного оборудования вследствие возникающих на поверхностях нагрева отложений, которые, обладая низкой теплопроводностью, вызывают перегрев металла труб и уменьшение проходных сечений, что приводит к снижению надежности и экономичности теплоснабжения. Многообразие возможных вариантов решения технологической схемы водоподготовки вызвано разномыслием требований к качеству воды, используемой в теплоэнергетике, что, в свою очередь, определяется применяемой технологией производственных процессов.

На Хабаровской ТЭЦ-3, несмотря на соблюдение в процессе эксплуатации норм качества пара и воды, определенных Правилами технической эксплуатации (ПТЭ), и систематические химические промывки поверхностей нагрева, не удается избежать аварийных повреждений экранных поверхностей нагрева. Кроме того, возникает высокая экологическая опасность реализации ВХР вследствие применения

аммиака и гидразингидрата в качестве реагентов. Проектная схема водоподготовки на ХТЭЦ-3 постепенно устаревает и не вполне соответствует наилучшим доступным технологиям. Необходимо модернизация водоподготовительных установок, а именно – обессоливающей установки, что обусловлено физическим износом ионообменной смолы в связи с сезонными изменениями исходной воды, поступающей из реки Амур. Статистические данные за 2022–2023 гг. свидетельствуют, что содержание в воде  $\text{SiO}_2$  находится на предельной границе нормы. Превышение нормативного предела приведет к снижению КПД турбоагрегата и снижению выдаваемой мощности.

**Обзор ранее выполненных исследований.** Как показал анализ литературных материалов, традиционный водно-химический режим большинства отечественных ТЭЦ, где коррекционная обработка питательной воды проводится растворами аммиака и гидразингидрата, а котловой воды – раствором тринатрийфосфата с добавлением небольших количеств едкого натра, сопровождается целым рядом проблем. В котлах с естественной циркуляцией при фосфатировании котловой воды возможно образование железосодержащих отложений. В некоторых случаях имеет место несоответствие содержания фосфатов в котловой воде и соотношения щелочности: при высоком содержании фосфатов может наблюдаться низкое значение гидратной щелочности. При этом увеличение дозировки тринатрийфосфата не всегда приводит к исправлению ситуации [1]. Данным видам программ коррекционной обработки присущи следующие недостатки: их использование не обеспечивает эффективную защиту от отложений и коррозии всего объема пароводяного тракта; гидразингидрат и аммиак обладают высокой токсичностью; при одновременном использовании нескольких реагентов требуется несколько точек для их ввода; возникает необходимость введения дополнительных реагентов и проведения мероприятий по консервации оборудования; существует вероятность коррозионного воздействия аммиака на теплообменники с латунными поверхностями в случае нарушения ВХР [2].

Современный подход к вопросу подготовки воды для паровых котлов предполагает применение прогрессивных реагентов комплексного действия на основе пленкообразующих аминов, имеющих полярные молекулы, способные сорбироваться на поверхности металла или его оксидов, покрывая их защитным слоем. За рубежом широкое распространение получили пленкообразующие амины различного состава, выпускаемые под общей маркой «Хеламин» [3]. При применении хеламинного ВХР вместо гидразинно-аммиачного отпадает необходимость в дозировании гидразина и аммиака в питательную воду и фосфатов в барабан котла, то есть вместо трех реагентов дозируется один. Реагенты комплексного действия одновременно обеспечивают корректировку pH питающей, котловой воды и конденсата, препятствуют образованию осадка в системе, образуют защитную пленку на поверхностях сборника питающей воды, линии конденсата и котла, защищают пароконденсатный тракт от углекислотной коррозии за счет корректировки показателей pH конденсата.

Многолетний зарубежный опыт применения комплексных аминокислотных соединений для коррекционной обработки питательной и котловой воды показал ряд преимуществ корректировки ВХР в сравнении с традиционными методами: улучшение коррозионной устойчивости защитных пленок на поверхностях нагрева; снижение количества отложений на поверхности нагрева, барабанов котлов, проточной части турбин, деаэраторов; отсутствие необходимости проведения дополнительных мероприятий по консервации оборудования при выводе его в резерв или ремонт на срок до одного года и более; простота дозировки при использовании одного комплексного реагента; экологичность, ввиду отказа от коррекционной обработки высокотоксичным гидразингидратом; улучшение теплопередачи на поверхности теплообмена; значительное сокращение объемов продувочной воды котлов. При хеламинном ВХР снижается концентрация железа и меди в пароводяном тракте, уменьшается время, необходимое для достижения требуемого качества воды и пара при пуске оборудования.

В работе [4] представлены результаты применения комплексных реагентов на основе аминов для защиты поверхностей нагрева в промышленных условиях и приведены расчетные прогнозы поведения разных реагентов при ведении ВХР на котлах-утилизаторах с различ-

ной тепловой схемой. На российских ТЭЦ освоен новый ВХР на основе аминокислотных реагентов. По мнению А. Б. Ларина с соавторами [5], в качестве одного из направлений модернизации водно-химических режимов и систем их обеспечения на ближайшую перспективу следует рекомендовать разработку и использование отечественных комплексных реагентов на основе органических аминов для обеспечения норм качества водного теплоносителя как для основного пароводяного тракта, так и для вспомогательных систем, таких как система охлаждения конденсаторов паровых турбин. В статье приведены примеры использования отечественных комплексных реагентов марки ВТИАМИН при организации ВХР основного и вспомогательного контуров теплоносителя, отличающихся от импортных аналогов составом и прошедших испытания в конкретных условиях эксплуатации ТЭЦ. Вторым направлением модернизации ВХР авторы считают создание комбинированных схем подготовки добавочной воды на базе химического и мембранного обессоливания, обеспечивающих получение воды нормативного качества при минимизации эксплуатационных затрат и объема сточных вод.

На сегодняшний день существует большое многообразие возможных вариантов схем водоподготовки для получения обессоленной воды на теплоэлектростанциях. Наиболее отработанным и надежным методом обессоливания воды является ионный обмен. Метод широко распространен на ТЭЦ Хабаровского края, используется на Хабаровской ТЭЦ-1, Хабаровской ТЭЦ-3, Комсомольской ТЭЦ-2, Комсомольской ТЭЦ-3, Амурской ТЭЦ-1. Наибольшее распространение в России получила технология химического обессоливания на базе проточных ионитных фильтров для вод малой и средней минерализации. Для обработки вод невысокой минерализации с повышенным содержанием органических примесей, что характерно для поверхностных вод центра и севера России, наиболее перспективными технологиями являются противоточное ионирование и обессоливание на основе мембранных методов [6].

В работах [7, 8] на основании результатов эксплуатации новых ВПУ на ряде отечественных и зарубежных ТЭС проведен анализ двух основных направлений совершенствования технологии получения обессоленной воды на ТЭС: противоточного ионирования и на основе мембранных методов. Некоторые новые ВПУ основаны на применении обратного осмоса для деминерализации воды с использованием в качестве предварительной очистки традиционных технологий (осветление, механическая фильтрация). Система доочистки пермеата может состоять из ступени ионного обмена с раздельным Н- и ОН-ионированием (прямоточным или противоточным) и (или) с фильтром смешанного действия.

В последние годы на отечественном энергетическом рынке появилось новое водоподготовительное оборудование с высокими экологическими характеристиками. С точки зрения обеспечения минимального расхода реагентов и наивысшей экологичности при высоком качестве обессоленной воды наибольшую эффективность имеют комплексные ВПУ, состоящие из мембранных модулей различного назначения: ультра- и нанофильтрации, обратного осмоса, мембранной дегазации и электродеионизации, называемых в целом – интегрированные мембранные технологии (ИМТ) [9, 10, 11, 12]. Комбинированные мембранно-ионообменные технологические схемы, имеющие высокую степень надежности и экономической эффективности, рекомендуются при реконструкции систем водоподготовки, имеющих ионообменные фильтры, реагентное хозяйство, системы сбора и нейтрализации стоков. Количество концентрированных сточных вод и расход реагентов при этом оказываются в десятки раз меньше, чем при чисто ионообменной схеме.

Высокую степень очистки добавочной воды можно обеспечить в одном аппарате смесью катионита в Н-форме и анионита в ОН-форме – фильтре смешанного действия (ФСД). В качестве фильтрующей загрузки используется смесь сильнокислотного катионита и сильноосновного анионита. Аниониты и катиониты имеют различные характеристики в зависимости от типа и производителя. В этом случае отсутствует противоионный эффект, и из воды за один проход через слой смеси ионитов извлекаются все находящиеся в растворе ионы. Очищенный раствор имеет нейтральную реакцию и низкое солесодержание, примерно в 5–10 раз ниже, чем на одной ступени ионного обмена. Допускается работа с очень высокими скоростями очистки раствора, зависящими от его исходного солесодержания.

После насыщения ионитов для их регенерации смесь предварительно разделяют на чистые катионит и анионит. По сравнению с технологией регенерации слоя катионов и слоя анионов, регенерация ФСД более сложная. Однако они обеспечивают высокую степень очистки, имеют длительный срок службы, являются универсальными и не требуют частой замены фильтрующей загрузки [13].

**Материалы и методы.** Теоретической и методической основой работы послужили результаты исследований отечественных авторов по проблеме повышения качества питательной и котловой воды и улучшения технологий водоподготовки в системах оборотного водоснабжения теплоэлектростанций. В работе использованы эксплуатационные данные, характеризующие водно-химический режим подготовки сетевой воды, а также показатели качества воды водоподготовительных установок на Хабаровской ТЭЦ-3. При выполнении работы применены методы: анализа технической документации предприятия, нормативной документации и литературных источников по проблеме исследования; синтеза собранной информации; математической обработки полученных результатов; сравнения исходных и полученных данных и другие.

**Целью** исследования явилось инженерно-экологическое обоснование мероприятий по повышению эффективности работы системы водного хозяйства Хабаровской ТЭЦ-3 в отношении коррекционной обработки сетевой воды в системе оборотного водоснабжения и выбора оптимальной технологической схемы работы обессоливающей водоподготовительной установки добавочной воды энергоблоков для достижения нормативных показателей ее качества.

**Полученные результаты и их обсуждение.** Физико-химические способы организации ВХР на ХТЭЦ-3 включают подготовку добавочной воды, коррекционную обработку питательной и котловой воды реагентами, физико-механические – удаление из конденсатно-питательного тракта коррозионно-активных газов, продувку, ступенчатое испарение, промывку пара, а также комбинированный метод (ступенчатое испарение + промывка пара). Для предотвращения образования отложений на внутренних поверхностях теплосилового оборудования и снижения коррозионных процессов осуществляется нормирование показателей качества питательной и котловой воды в соответствии с ПТЭ (табл. 1–2). Организация ВХР производится путем коррекционной обработки соответствующими реагентами: питательной воды; котловой воды энергоблоков (котлов); подпиточной и сетевой воды тепловых сетей; охлаждающей воды. Коррекционная обработка проводится для связывания: остаточного содержания коррозионно-активных газов (кислород, углекислый газ); коррозионно-активных газов, поступающих в тракт с присосами атмосферного воздуха через неплотность в паровом пространстве конденсатора турбины, корпусах подогревателей низкого давления (ПНД). К коррекционным способам обработки воды относятся: фосфатирование, аминирование, сульфитирование, силикатирование, подщелачивание.

Таблица 1  
Нормы качества питательной воды

Показатели качества	Единицы измерения	Величина
Жесткость общая, не более	мкг-экв/дм <sup>3</sup>	1,0
Содержание кремневой кислоты, не более	мкг/дм <sup>3</sup>	30
Содержание солей натрия, не более	мкг/дм <sup>3</sup>	50
Удельная электропроводимость, не более	мкСм/см	1,5
Значение pH		9,1±0,1
Содержание кислорода после деаэраатора, не более	мкг/дм <sup>3</sup>	10
Содержание железа, не более	мкг/дм <sup>3</sup>	20
Содержание меди, не более	мкг/дм <sup>3</sup>	5
Содержание гидразина	мкг/дм <sup>3</sup>	20-60
Содержание аммиака, не более	мкг/дм <sup>3</sup>	1000
Содержание суммы нитритов и нитратов, не более	мкг/дм <sup>3</sup>	20
Содержание нефтепродуктов, не более	мг/дм <sup>3</sup>	0,3

Таблица 2  
Нормы качества котловой воды

Показатели качества	Единицы измерения	Величина
Чистый осек:		
-значение pH		9,0-9,5
-избыток фосфатов	мг/дм <sup>3</sup>	0,5-2,0
-щелочное соотношение		Щф/ф = (0,2–0,5) Що
Солевой осек:		
-значение pH		10,5
-избыток фосфатов, не более	мг/дм <sup>3</sup>	12,0
-щелочное соотношение		Щф/ф = (0,5–0,7) Що

На ХТЭЦ-3 применяются различные виды ВХР, в т. ч.: гидразинно-аммиачный; аммиачный; гидразинный. При реализации гидразинно-аммиачного режима в питательную воду на вход питательных насосов дозируют аммиак и гидразин. Гидразинная обработка питательной воды в сочетании с термической деаэрацией является радикальной мерой предупреждения кислородной коррозии металла питательного тракта. Под воздействием гидразина на поверхности металла создается защитная пленка. Аммиак снижает коррозию за счет связывания свободной углекислоты и повышения pH. Доза аммиака выбрана с учетом полного связывания углекислоты (на 1 кг CO<sub>2</sub> требуется 0,4 кг NH<sub>3</sub>).

Для очистки воды от накопившегося в ней воздуха, являющегося основной причиной коррозии, требуется деаэрация. Для термической деаэрации на ХТЭЦ-3 служит деаэратор типа ДСП-1000 производительностью 1000 т/ч, состоящий из деаэрационной колонки и аккумуляторного бака. Для предотвращения образования кальциевой накипи осуществляется коррекционная обработка котловой воды раствором тринатрийфосфата с добавлением небольших количеств едкого натра. Дозировка фосфатов осуществляется непосредственно в барабан котла. Фосфатирование котловой воды преследует две цели: предупреждение кальциевого накипеобразования и защиту металла от щелочной и кислотной коррозии.

Стоимость гидразинной обработки котловой воды складывается из затрат на эксплуатационную коррекционную обработку питательной воды, на ввод гидразина при проведении пассивации и отмывки, на техобслуживание и ремонт оборудования, а также капитальных затрат на проведение обязательной экспертизы промышленной безопасности гидразинного хозяйства электростанции. По приближенной оценке, затраты на проведение экспертизы составят порядка 5–7 млн руб. в год в зависимости от количества и стоимости газоанализаторов и газоулавливающего оборудования. На диаграмме (рис. 1) отражен устойчивый рост операционных расходов на гидразин за период 2020–2023 гг. Таким образом, для обеспечения надежной работы системы оборотного водоснабжения ХТЭЦ-3, предотвращения образования отложений на внутренних поверхностях теплосилового оборудования и снижения коррозионных процессов необходима корректировка ВХР с использованием более эффективных и экологически чистых реагентов.



Рисунок 1 – Операционные расходы на гидразин

Рабочие растворы гидразина и аммиака требуемой концентрации для подачи на главный корпус ХТЭЦ-3 готовятся в цехе химводоочистки из концентрированных растворов, поступающих на станцию по заявкам, путем разбавления обессоленной водой. Результаты расчета количества реагентов приведены в табл. 3 и на диаграммах (рис. 2). Как видно из таблицы, в течение года предприятию требуется значительное количество реагентов, особенно гидразина.

Таблица 3  
Результаты расчета количества реагентов (в литрах)

Реагент	Рабочий раствор			Концентрированный (крепкий) раствор		
	в сутки	в месяц	в год	в сутки	в месяц	в год
Гидразин $N_2H_4$	7200	216000	2592000	34	1016	12200
Аммиак $NH_3$	1600	48000	576000	1,7	50	600
Фосфаты $PO_4$	7995	239850	2878200	13	381	4575
Мети- ламин $MeNH_2$	2400	72000	864000	12	350	4200

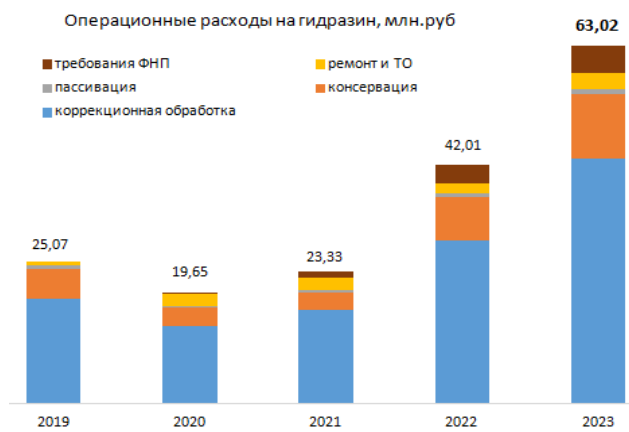

Рисунок 2 – Диаграммы, построенные по результатам расчета количества реагентов

Большое распространение в России получили импортные комплексные реагенты торговых марок Helamin BRW-150H, Helamin-906H, Stemin-V211. При замене гидразина и аммиака на хеламин на ХТЭЦ-3 уменьшится количество используемого оборудования. Проведенные оценочные расчеты показали, что количество баков и насосов при этом сократится с 9 до 2, что позволит снизить затраты на содержание, обслуживание, ремонты и технические осмотры. Отпадет необходимость проведения дополнительных мероприятий по консервации оборудования при выводе его в резерв или ремонт на срок до одного года и более.

Однако эффективность использования данного реагента зависит от многих факторов (качества питательной воды, режима работы оборудования, состояния теплообменной поверхности, наличия на ней отложений и др.). Кроме того, использование хеламина значительно увеличивает эксплуатационные расходы [14]. Обладая преимуществами при применении на энергоблоках парогазовых установок (ПГУ), в сравнении с фосфатным и гидратным ВХР аминсодержащий режим

имеет некоторые недостатки: высокую стоимость и значительный расход комплексного реагента. Производители не раскрывают состав компонентов, входящих в комплексные реагенты, что затрудняет разработку нормативных документов по их использованию [5]. В связи с этим было принято решение использовать на ХТЭЦ-3 в качестве корректирующего реагента значительно более дешевый отечественный реагент Аминат ПК-2, выпускаемый НПФ «Траверс» и представляющий собой водный раствор смеси летучих аминов: диметиламиноэтанола, циклогексиламина и морфолина. Как показано в работе [15], экономический эффект от внедрения на предприятии комбинированного ВХР с использованием данного реагента составил 5,1 млн руб. в год.

На основе анализа литературных материалов и имеющихся эксплуатационных данных предложен двухэтапный подход к разработке новой стратегии ведения корректирующей обработки воды на ХТЭЦ-3. Поскольку деаэраторы питательной воды обеспечивают конечное содержание кислорода не более  $10 \text{ мкг/дм}^3$ , первый этап стратегии включает перевод электростанции на безгидразинный эксплуатационный режим. Второй этап включает доведение термической эффективности деаэраторов до нормативных значений; перевод режима корректирующей обработки питательной воды на безгидразинный эксплуатационный водно-химический режим работы; внедрение новых схем пассивации и консервации поверхностей нагрева котлов. Начало второго этапа запланировано на 2024 год. С учетом ремонта (реконструкции) деаэрационных колонок и баков-аккумуляторов длительность второго этапа составит 2–3 года.

На ХТЭЦ-3 в принципиальной тепловой схеме энергоблока на 210 МВт питательной водой котлоагрегата ТПЕ 215 является обессоленная вода. Водоподготовительная установка служит для восполнения потерь пара и конденсата котлов высокого давления блоков № 1–4. Многообразие примесей в исходной природной воде вызывает необходимость проведения очистки добавочной воды в несколько этапов. На ХТЭЦ-3 принята традиционная и достаточно надежная многоступенчатая технологическая схема водоподготовки, не подвергающаяся за время эксплуатации кардинальным изменениям, включающая коагулирование, осветление, обессоливание и декарбонизацию воды. Узел предварительной очистки воды включает осветлитель, механические фильтры, обессоливающую установку, оснащенную четырьмя цепочками, состоящими из фильтров Н-катионирования и анионирования (рис. 3).



Рисунок 3 – Принципиальная схема предварительной очистки и обессоливающей установки на ХТЭЦ-3

Осветление воды производится методом коагуляции, с помощью ионного обмена осуществляется ее обессоливание. Для осветления исходной воды из р. Амур используется осветлитель марки ВТИ-100. Применяемые в технологии водоподготовки реагенты (коагулянты и флокулянты), а также марки загрузок ионитовых фильтров обессоливающих установок являются оптимальными и эффективными, экономичными, апробированными отечественной практикой. Эффективное осветление обеспечивается путем применения коагулянта оксихлорида алюминия с последующим введением флокулянта праестол. После

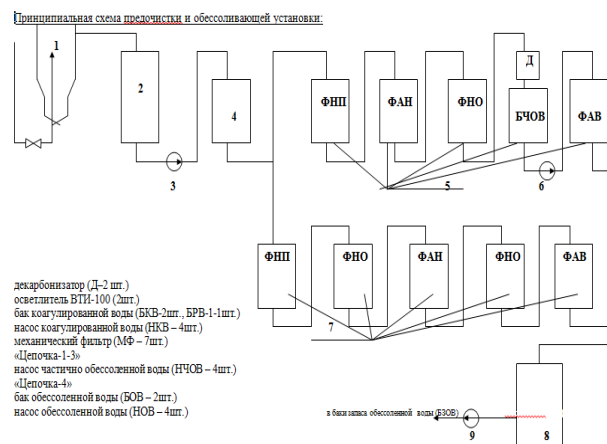

осветлителя коагулированная вода поступает на механические фильтры, загруженные сульфоглем, где происходит процесс осветления воды методом фильтрации.

Осветленная вода поступает на блочную цепочку, состоящую из Н-катионитных и ОН-анионитных фильтров. Блок катионитных фильтров (ФНП и ФНО) предназначен для умягчения – удаления из воды всех содержащихся в ней катионов ( $\text{Ca}^{2+}$ ,  $\text{Mg}^{2+}$ ,  $\text{Na}^+$ ). После Н-катионитных фильтров жесткость обрабатываемой воды снижается до 1 мкг-экв/дм<sup>3</sup>. Фильтр анионитный низкоосновной 1 ступени (ФАН), загруженный низкоосновным анионитом, предназначен для удаления из воды анионов сильных кислот ( $\text{Cl}^-$ ,  $\text{SO}_4^{2-}$ ,  $\text{NO}_3^-$ ,  $\text{NO}_2^-$ ). Фильтр анионитный высокоосновной 2 ступени (ФАВ), загруженный высокоосновным анионитом, предназначен для удаления анионов слабых кислот ( $\text{CO}_3^{2-}$ ) и «проскока» анионов сильных кислот после ФАН ( $\text{SiO}_2$ ). После обработки воды на ФАВ происходит глубокое химическое обессоливание и обескремнивание. Схемой блочного включения фильтров предусмотрена одновременная регенерация анионитных и катионитных фильтров раствором едкого натра и серной кислоты соответственно.

В схему обессоливающей установки между ФНО Н-катионитным и ФАВ ОН-анионитным фильтрами входит декарбонизатор, загруженный керамическими кольцами Рашига. Вода поступает сверху вниз, разбивается через кольца Рашига, что позволяет частично удалить из воды углекислоту. Задачей обессоливающей ВПУ является обеспечение работы тепловыделительного и водоподготовительного оборудования без повреждений, которые могут быть вызваны коррозией внутренних поверхностей, образованием накипи и отложений на теплопередающих поверхностях, отложениями в проточной части турбин, шламом в оборудовании и трубопроводах электростанции.

В связи с сезонными изменениями исходной воды, поступающей из р. Амур, на обессоливающей установке наблюдается физический износ ионообменной смолы. Результаты проведенного статистического анализа эксплуатационных характеристик ВПУ ХТЭЦ-3 по месяцам за 2022–2023 гг. свидетельствуют, что ионообменные смолы высокоосновного анионита NaOH работают на пределе нормативных эксплуатационных характеристик (рис. 4, 5). Среднее значение концентрации  $\text{SiO}_2$  за рассматриваемый период возросло на 3 мкг/дм<sup>3</sup>. В зимний период содержание  $\text{SiO}_2$  составляет 98 мкг/дм<sup>3</sup> при норме 100 мкг/дм<sup>3</sup> (согласно ПТЭ). Следовательно, происходит ежегодное возрастание нагрузки на ионообменный материал.



Рисунок 4 – Качество воды водоподготовительных установок по месяцам за 2022 г.



Рисунок 5 – Качество воды водоподготовительных установок по месяцам за 2023 г.

Превышение нормативного предела может привести к проскоку примесей ( $\text{SiO}_2$ ), что окажет неблагоприятное воздействие на чистоту внутренней поверхности проточной части турбины. На эксплуата-

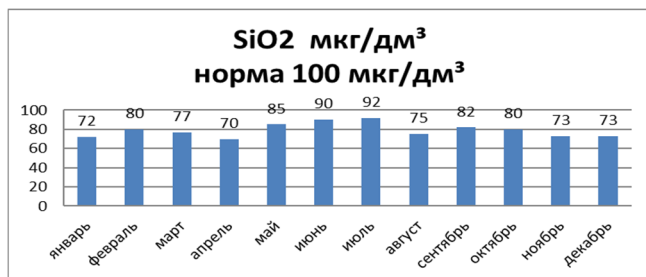
ционных лопастях турбины возможно образование отложений, связанных с нарушением водно-химического режима. Наличие белого налета на лопастях турбины укажет на наличие превышения содержания  $\text{SiO}_2$  в подпиточной воде, красного – на превышение железа. Снятие образовавшихся отложений производится механическим способом при выводе котлоагрегата на капитальный ремонт и представляет собой весьма трудоемкий процесс. Отложения примесей уменьшают проходные сечения турбины и увеличивают сопротивление по тракту турбогенератора за счет роста скорости пара и шероховатости элементов турбины. Это приводит к снижению КПД турбины и к уменьшению мощности. Для обеспечения безаварийной работы ХТЭЦ-3 необходима более надежная и эффективная система водоподготовки. Таким образом, результаты проведенного анализа подтвердили необходимость модернизации ВПУ.

Предложена усовершенствованная технологическая схема подготовки добавочной воды, включающая ионитный фильтр смешанного действия, расположенный после фильтра анионитного высокоосновного 2 ступени (ФАВ), перед баком запаса обессоленной воды (БЗОВ). Результаты расчета ВПУ, включающей ФСД производительностью 70 м<sup>3</sup>/ч с внутренней регенерацией, приведены в табл. 4. По полученным расчетным параметрам выбран ближайший типоразмер фильтра из стандартного ряда и определены его рабочие характеристики. Приняты следующие параметры ФСД: диаметр  $D = 1,4$  м; высота слоя загрузки  $h_{\text{сл}} = 1$  м, площадь фильтрации  $f = 1,54$  м<sup>2</sup>. Процесс внутренней регенерации ФСД происходит в два этапа: сначала идет разделение ионообменного материала на Н-катионит и ОН-анионит, после чего пропускается кислота и щелочь, затем материал отмывается до рабочих или резервных показателей.

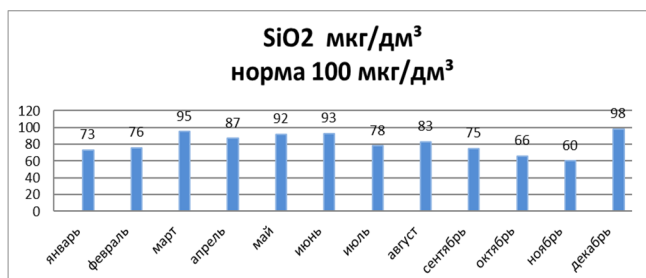
Таблица 4

Результаты расчета предлагаемой водоподготовительной установки с фильтрами смешанного действия с внутренней регенерацией

Показатель	Обозначение	Ед. изм.	Величина
Расход воды, проходящей через ВПУ	$Q_{\text{ВПУ}}$	м <sup>3</sup> /ч	75
Скорость фильтрования воды	$w$	м/ч	50
Требуемая площадь фильтрования	$F$	м <sup>2</sup>	1,5
Число фильтров в работе и число фильтров на регенерации	$n$ ( $n_{\text{р}}$ )	-	1 (1)
Площадь одного фильтра	$f$	м <sup>2</sup>	1,5
Диаметр стандартного фильтра	$D$	мм	1400
Высота слоя в фильтре смешанного действия	$h_{\text{сл}}$	м	1,0
Площадь фильтрации	$F_1$	м <sup>2</sup>	1,54
Соотношение катионита и анионита в фильтрующем слое	$K+A$	-	1+1
Высота слоя катионита (анионита)	$h_{\text{к}}=h_{\text{а}}=h_{\text{сл}}/2$	м	0,5
Действительная скорость фильтрования	$S_1$	м/ч	48,7
Длительность цикла ФСД	$T$	ч	200
Суточное число регенераций фильтра	$m$	-	0,12
Необходимое количество $\text{H}_2\text{SO}_4$ на одну регенерацию	$Q_{\text{H}_2\text{SO}_4}$	кг	37,5
Суточный расход 100 %-й $\text{H}_2\text{SO}_4$ на регенерацию	$\sigma_{\text{сут}} \text{H}_2\text{SO}_4$	кг	4,5
Необходимое количество NaOH на одну регенерацию	$\sigma_{\text{NaOH}}$	кг	22,5
Суточный расход 100 %-го NaOH на регенерацию	$\sigma_{\text{сут}} \text{NaOH}$	кг	2,7
Расход воды на разделение фильтрующего слоя на катионит и анионит	$V_{\text{разд}}$	м <sup>3</sup>	6,25
Объем воды на установление встречных потоков воды до начала регенерации	$V_{\text{в.л}}$	м <sup>3</sup>	2,5
Расход воды на приготовление 3 %-й $\text{H}_2\text{SO}_4$	$V_3 \text{H}_2\text{SO}_4$	м <sup>3</sup>	2,3
Расход воды на приготовление 4 %-го NaOH	$V_4 \text{NaOH}$	м <sup>3</sup>	0,7
Расход воды на раздельную одновременную отмывку катионита и анионита встречными потоками	$V_{\text{р.о.}}$	м <sup>3</sup>	15
Расход воды на доотмывку фильтрующего слоя после перемешивания ее воздухом	$V_{\text{до}}$	м <sup>3</sup>	7,5

Суммарный расход воды на собственные нужды ФСД	$V_{\Sigma}$	м <sup>3</sup>	34,25
Часовой расход воды на собственные нужды ФСД	$Q_{с.н.ФСД}$	м <sup>3</sup> /ч	0,17
Время пропускa регенерационного раствора кислоты	$T_k$	мин	18,4
Время пропускa регенерационного раствора щелочи	$T_{щ}$	мин	5,6
Время доотмычки фильтрующего слоя	$T_{до.}$	мин	30
Суммарное время регенерации ФСД с учетом перемешивания фильтрующего слоя воздухом	$T_{\square}$	ч	203,4

Внедрение ФСД в существующую технологическую схему водоподготовки позволит оптимизировать работу ВПУ, уменьшить содержание в пароводяном тракте примесей, оказывающих негативное влияние на внутреннюю поверхность проточной части пароперегревателя и турбины, обеспечить работу оборудования без повреждений и снижения экономичности, сократить расходы на регенерацию очистного оборудования, увеличить отпуск тепловой энергии в последующие отопительные сезоны и, следовательно, приведет к росту прибыли ХТЭЦ-3. Кроме этого, будет исключен риск наложения штрафов надзорных органов за не выдерживание температурного графика. Остальное оборудование замене не подлежит и останется в работе без изменений.

**Выводы.** На Хабаровской ТЭЦ-3, несмотря на соблюдение в процессе эксплуатации норм качества пара и воды, определенных ПТЭ, и систематические химические промывки поверхностей нагрева, не удается избежать аварийных повреждений экранных поверхностей нагрева. Кроме того, возникает высокая экологическая опасность реализации ВХР вследствие применения аммиака и гидразингидрата в качестве реагентов. В зарубежной практике для коррекции водно-химических режимов барабанных котлов и консервации оборудования широко применяется дозирование в пароводяной тракт комплексных аминосодержащих соединений, образующих на металлических поверхностях оборудования защитную гидрофобную пленку, препятствующую контакту металла с агрессивной средой.

Предложена новая стратегия ведения коррекционной обработки воды на ХТЭЦ-3 за счет замены гидразинно-аммиачного водно-химического режима на хеламинный. Замена реагентов гидразина и фосфатов на хеламин экономически выгодна предприятию и экологически безопасна. При этом отпадает необходимость в дозировании гидразина и аммиака в питательную воду и фосфатов в барабан котла, т. е. вместо трех реагентов дозируется один, уменьшается количество используемого оборудования (баков и насосов), не требуется проведения дополнительных мероприятий по консервации оборудования при выводе его в резерв или ремонт на срок до одного года и более. Однако использование хеламина, вместе с тем, значительно увеличивает эксплуатационные расходы. В этой связи в качестве корректирующего реагента было решено использовать значительно более дешевый отечественный реагент Аминат ПК-2.

Проектная схема водоподготовки на ХТЭЦ-3 постепенно устаревает и не вполне соответствует наилучшим доступным технологиям. Статистические данные за 2022–2023 гг. показали, что содержание SiO<sub>2</sub> находится на предельной границе нормы. Превышение нормативного предела приведет к снижению КПД турбоагрегата и снижению выдаваемой мощности. Высокую степень очистки воды можно обеспечить путем применения интегрированных мембранных технологий, а также фильтров смешанного действия. Внедрение ФСД в технологическую схему водоподготовки позволит уменьшить содержание в паре примесей, оказывающих негативное влияние на внутреннюю поверхность проточной части пароперегревателя и турбины. Предлагаемые конструктивные решения позволят оптимизировать работу ВПУ и сократить расходы на регенерацию очистного оборудования.

#### Литература

1. Рошин Н. Н., Кальницкий П. В., Нифонтова Л. С. Недостатки и проблемы существующего водно-химического режима современных ТЭЦ // Научные исследования и разработки студентов. – 2016. – С. 218–221.

2. Жихарев Д. Коррекционная обработка воды в паровых котлах среднего и высокого давления / Д. Жихарев, В. Мацура. – URL: [https://aqua-therm.ru/articles/articles\\_90.html](https://aqua-therm.ru/articles/articles_90.html) (дата обращения: 14.05.2024).

3. Петрова Т. И. и др. Опыт организации водно-химического режима с применением пленкообразующих аминов на тепловых электрических станциях с парогазовыми установками // Вестник Московского энергетического института. Вестник МЭИ. – 2017. – №. 6. – С. 44–53.

4. Суслов С. Ю. и др. Комплексные реагенты на основе аминов // Теплоэнергетика. – 2017. – №. 3. – С. 92–96.

5. Ларин А. Б. и др. ТЭЦ нового поколения: водно-химический режим и системы его обеспечения // Теплоэнергетика. – 2022. – №. 2. – С. 74–85.

6. Пантелеев А. А. и др. Проектные решения водоподготовительных установок на основе мембранных технологий // Теплоэнергетика. – 2012. – №. 7. – С. 30–30.

7. Бушуев Е. Н., Еремина Н. А., Жадан А. В. Состояние и анализ новых технологий водоподготовки на ТЭС // Повышение эффективности энергетического оборудования. VII Всероссийская научно-практическая конф.: 13–15 ноября 2012. Материалы конференции. – Санкт-Петербург. – 2012. – С. 233–245.

8. Бушуев Е. Н., Еремина Н. А. Анализ современных технологий водоподготовки на ТЭС // Вестник Ивановского государственного энергетического университета. – 2013. – №. 1. – С. 8–14.

9. Жадан А. В., Бушуев Е. Н., Еремина Н. А. Анализ современных технологий водоподготовки на ТЭС // Новости теплоснабжения. – 2013. – №. 7. – С. 8–14.

10. Ларин Б. М. Проблемы реализации ионообменных и мембранных технологий обработки воды в энергетике // Состояние и перспективы развития электро-и теплотехнологии (Бенардосовские чтения). – 2019. – С. 152–156.

11. Ларин Б. М. и др. Модернизация типовой водоподготовительной установки ТЭС // Электрические станции. – 2020. – №. 11. – С. 2–8.

12. Кандрушин А. А., Комарова Л. Ф., Сомин В. А. Совершенствование технологии водоподготовки на тепловых электростанциях // Ползуновский вестник. – 2024. – №. 1. – С. 186–190.

13. Барбутько, А. О. Назначение и устройство фильтра смешанного действия (ФСД) / А. О. Барбутько, М. В. Кульнис // Актуальные проблемы энергетики – 2023 [Электронный ресурс]: материалы студенческой научно-технической конференции / сост.: И. Н. Прокопеня, Т. А. Петровская; редкол.: Е. Г. Пономаренко (пред.) [и др.]. – Минск: БНТУ, 2023. – С. 521–524.

14. Васина Л. Г. и др. Применение АМИНАТА ПК-2 при организации водно-химического режима Закамской ТЭЦ-5 // Новое в российской электроэнергетике. – 2009. – №. 5. – С. 31–42.

15. Гусева О. В., Бутакова М. В. Результаты внедрения комбинированного водно-химического режима паровых котлов с использованием реагента АМИНАТ™ ПК-2 // Новое в российской электроэнергетике. – 2020. – №. 4. – С. 12–20.

#### Finding ways to improve the efficiency of the water management system of Khabarovsk CHPP-3

Volosnikova G.A., Kurgo O.V., Glyadintseva E.V., Pacific State University

A detailed analysis of the operating efficiency of the closed water management system of the Khabarovsk CHPP-3 was carried out. The water chemistry regime for the preparation of network water was examined and its main problems were identified. During operation, steam and water quality standards are observed, and heating surfaces are systematically washed with chemicals. At the same time, it is not possible to completely avoid accidental damage to the screen heating surfaces of the equipment. Modern methods of corrective water treatment are analyzed, reagents used at thermal power industry enterprises are considered. Proposals have been developed to increase the efficiency of treatment of network water in the enterprise's recycling water supply system by developing a new water-chemical regime based on domestically produced amine-containing reagents. A two-stage approach to developing a strategy for corrective water treatment at an enterprise is proposed. Using the example of a typical water treatment plant at Khabarovsk CHPP-3, an examination of the operational characteristics of treatment equipment was carried out. The need to modernize the desalting plant is due to the physical wear and tear of the ion exchange resin due to seasonal changes in the source water coming from the Amur River. Methods for processing recycled water at thermal power plants, corresponding to the best available technologies, are considered. A high degree of water purification can be achieved by using integrated membrane technologies or by introducing mixed-action filters at the post-treatment stage for deep desalination of water. Proposals have been developed to improve the performance



indicators of the existing technological scheme of water treatment at KHPP-3. The necessary equipment was selected and its design calculations were performed.

Keywords: thermal power plants, recycling water supply system, water chemistry, water quality standards, salt deposits, biological fouling, corrosion, corrective water treatment, water treatment plant, water desalination, reagents, ion exchange technology, membrane methods, mixed-action filter.

#### References

1. Roshchin N. N., Kalnitsky P. V., Nifontova L. S. Disadvantages and problems of the existing water-chemical regime of modern thermal power plants // Scientific research and development of students. – 2016. – pp. 218–221.
2. Zhikharev D. Corrective treatment of water in medium and high pressure steam boilers / D. Zhikharev, V. Matsura. – URL: [https://aqua-therm.ru/articles/articles\\_90.html](https://aqua-therm.ru/articles/articles_90.html) (access date: 05.14.2024).
3. Petrova T.I. et al. Experience in organizing a water chemical regime using film-forming amines at thermal power plants with combined cycle gas plants // Bulletin of the Moscow Energy Institute. Bulletin of MPEI. – 2017. – No. 6. – pp. 44–53.
4. Suslov S. Yu. et al. Complex reagents based on amines // Thermal power engineering. – 2017. – No. 3. – pp. 92–96.
5. Larin A. B. et al. Thermal power plants of a new generation: water-chemical regime and systems for its provision // Thermal power engineering. – 2022. – No. 2. – pp. 74–85.
6. Pantelev A. A. et al. Design solutions for water treatment plants based on membrane technologies // Thermal power engineering. – 2012. – No. 7. – pp. 30–30.
7. Bushuev E. N., Eremina N. A., Zhadan A. V. State and analysis of new water treatment technologies at thermal power plants // Improving the efficiency of energy equipment. VII All-Russian Scientific and Practical Conference: November 13–15, 2012. Conference materials. - Saint Petersburg. – 2012. – P. 233–245.
8. Bushuev E. N., Eremina N. A. Analysis of modern water treatment technologies at thermal power plants // Bulletin of the Ivanovo State Energy University. – 2013. – No. 1. – pp. 8–14.
9. Zhadan A.V., Bushuev E.N., Eremina N.A. Analysis of modern water treatment technologies at thermal power plants // Heat supply news. – 2013. – No. 7. – pp. 8–14.
10. Larin B. M. Problems of implementing ion-exchange and membrane technologies for water treatment in the energy sector // State and prospects for the development of electrical and heat technologies (Benardos readings). – 2019. – pp. 152–156.
11. Larin B. M. et al. Modernization of a typical water treatment plant at thermal power plants // Electric stations. – 2020. – No. 11. – pp. 2–8.
12. Kandrushin A. A., Komarova L. F., Somin V. A. Improvement of water treatment technology at thermal power plants // Polzunovsky Bulletin. – 2024. – No. 1. – pp. 186–190.
13. Barbutko, A. O. Purpose and design of a mixed-action filter (MAF) / A. O. Barbutko, M. V. Kulnis // Current problems of energy - 2023 [Electronic resource]: materials of the student scientific and technical conference / comp. : I. N. Prokopenya, T. A. Petrovskaya; Editorial Board: E. G. Ponomarenko (pres.) [and others]. – Minsk: BNTU, 2023. – P. 521–524.
14. Vasina L. G. et al. Application of AMINATE PK-2 in organizing the water-chemical regime of Zakamskaya CHPP-5 // New in Russian electric power industry. – 2009. – No. 5. – pp. 31–42.
15. Guseva O. V., Butakova M. V. Results of the implementation of a combined water-chemical regime of steam boilers using the reagent AMINAT™ PK-2 // New in Russian electrical power engineering. – 2020. – No. 4. – pp. 12–20.

# Оценка уровня стресса в зависимости от типа индикатора "Майерс — Бриггс" (MBTI)

**Воронина Елена Константиновна**

аспирант, кафедра "Систем сбора и обработки данных", ФГОУ ВО "Новосибирский государственный технический университет", 19voronina96@mail.ru

**Воронина Светлана Владимировна**

специалист, кафедра "Общетехнических дисциплин", Бийский государственный педагогический институт, bbatt@mail.ru

В данной статье рассматривается взаимосвязь между уровнем стресса и типом личности, определяемым с помощью индикатора Майерс-Бриггс (MBTI). Целью исследования является выявление корреляции между принадлежностью индивида к определенному типу MBTI и его предрасположенностью к стрессу. Материалы и методы включали в себя проведение опроса среди 1024 участников в возрасте от 18 до 65 лет, представляющих различные социально-демографические группы. Участники прошли тестирование по MBTI и заполнили опросник на определение уровня стресса, разработанный на основе шкалы воспринимаемого стресса (Perceived Stress Scale, PSS-10). Результаты исследования показали, что существует статистически значимая связь между типом личности по MBTI и склонностью к стрессу.

**Ключевые слова:** индикатор Майерс-Бриггс, MBTI, типы личности, стресс, корреляция, шкала воспринимаемого стресса, PSS-10.

## Введение

Стресс является неотъемлемой частью современной жизни, оказывая значительное влияние на физическое и психическое здоровье человека. Согласно данным Всемирной организации здравоохранения, около 264 миллионов людей во всем мире страдают от тревожных расстройств, часто связанных с хроническим стрессом [1]. Учитывая масштабы проблемы, особую актуальность приобретает поиск факторов, способных помочь в прогнозировании индивидуальной предрасположенности к стрессу и разработке персонализированных методов его профилактики и коррекции.

Одним из перспективных направлений в этой области является изучение взаимосвязи между типом личности и уровнем стресса. Для определения типа личности широко используется индикатор Майерс-Бриггс (MBTI) – психологический опросник, разработанный Изабель Бриггс-Майерс и Кэтрин Бриггс на основе теории психологических типов Карла Юнга [2]. MBTI позволяет отнести индивида к одному из 16 типов личности, каждый из которых характеризуется уникальным сочетанием предпочтений по четырем дихотомиям: экстраверсия (E) – интроверсия (I), ощущение (S) – интуиция (N), мышление (T) – чувство (F), суждение (J) – восприятие (P) [3].

Несмотря на широкую популярность MBTI в различных сферах, от профориентации до управления персоналом, его потенциал в контексте изучения стресса остается недостаточно исследованным. Существующие работы в этой области носят фрагментарный характер и зачастую ограничиваются рассмотрением отдельных аспектов проблемы. Так, в исследовании Питера и Сьюзан Мак-Уильямс было показано, что интроверты (I) более склонны к развитию депрессии и тревожных расстройств по сравнению с экстравертами (E) [4]. В то же время, работа Дэвида Колемана и Кэтрин Гибсон продемонстрировала, что индивиды с преобладанием интуиции (N) хуже справляются со стрессом, чем те, у кого доминирует ощущение (S) [5].

Однако комплексный анализ взаимосвязи между всеми компонентами MBTI и уровнем стресса до сих пор не проводился. Восполнение этого пробела позволит не только углубить понимание природы индивидуальных различий в реакции на стресс, но и откроет новые возможности для создания более эффективных, персонализированных подходов к управлению стрессом.

Таким образом, цель данного исследования заключается в выявлении корреляции между принадлежностью индивида к определенному типу личности по MBTI и его предрасположенностью к стрессу. Мы предполагаем, что представители определенных типов MBTI, характеризующихся сочетанием интроверсии (I), интуиции (N), чувства (F) и суждения (J), будут демонстрировать более высокий уровень стресса по сравнению с другими типами. Подтверждение этой гипотезы позволит расширить возможности применения MBTI в контексте профилактики и управления стрессом, а также послужит основой для дальнейших исследований в этой области.

## Материалы и методы

В исследовании приняли участие 1024 человека в возрасте от 18 до 65 лет, из которых 532 (52%) были женщинами и 492 (48%) – мужчинами. Участники представляли различные социально-демографические группы и были отобраны методом случайной выборки из населенного крупного города с численностью более 1 миллиона человек.

Для определения типа личности использовался опросник Майерс-Бриггс (MBTI Form M), состоящий из 93 вопросов с вариантами ответов, отражающими предпочтения индивида по четырем дихотомиям: экстраверсия (E) – интроверсия (I), ощущение (S) – интуиция (N), мышление (T) – чувство (F), суждение (J) – восприятие (P) [6]. Результаты тестирования позволяли отнести каждого участника к одному из 16 типов личности, например, ESTJ или INFP.

Уровень стресса оценивался с помощью опросника, разработанного на основе шкалы воспринимаемого стресса (Perceived Stress Scale,

PSS-10) [7]. Опросник состоял из 10 вопросов, отражающих частоту и интенсивность переживания стрессовых ситуаций в течение последнего месяца. Ответы давались по пятибалльной шкале Ликерта, где 0 означало "никогда", а 4 – "очень часто". Суммарный балл по шкале PSS-10 мог варьироваться от 0 до 40, при этом более высокие значения соответствовали более высокому уровню воспринимаемого стресса.

Статистическая обработка данных проводилась с использованием программного пакета SPSS 26.0. Для оценки различий в уровне стресса между представителями различных типов MBTI применялся однофакторный дисперсионный анализ (ANOVA) с последующим *post hoc* тестом Тьюки. Связь между отдельными компонентами MBTI (E-I, S-N, T-F, J-P) и уровнем стресса оценивалась с помощью коэффициента корреляции Пирсона. Уровень статистической значимости был принят равным 0,05.

Все участники дали информированное согласие на участие в исследовании. Конфиденциальность личных данных участников была обеспечена путем присвоения им уникальных идентификационных номеров.

### Результаты исследования

Анализ данных, полученных в ходе исследования, выявил статистически значимые различия в уровне воспринимаемого стресса между представителями различных типов личности по MBTI ( $F(15,1008)=12,37, p<0,001$ ). Наиболее высокий уровень стресса был зафиксирован у индивидов, относящихся к типу INFJ (интроверсия, интуиция, чувство, суждение), средний балл по шкале PSS-10 для которых составил  $27,6\pm 4,2$ . Этот показатель оказался на 18,7% выше, чем у наименее подверженного стрессу типа ESTP (экстраверсия, ощущение, мышление, восприятие), продемонстрировавшего средний балл  $23,2\pm 3,8$  [7]. Примечательно, что различия в уровне стресса между этими двумя типами достигали 4,4 балла, что эквивалентно 11% от максимально возможного значения по шкале PSS-10.

Дальнейший анализ показал, что высокий уровень стресса был характерен не только для типа INFJ, но и для других типов, сочетающих в себе интроверсию (I), интуицию (N) и чувство (F). Так, средний балл по шкале PSS-10 для типов INFP, ENFJ и ENFP составил  $26,9\pm 4,1$ ,  $26,4\pm 3,9$  и  $25,8\pm 4,3$  соответственно, что статистически значимо превышало показатели типов с противоположными предпочтениями ( $p<0,01$ ) [2]. В то же время, наименьшая подверженность стрессу наблюдалась у представителей типов ESTP, ESFP, ISTP и ISTJ, средние баллы которых варьировались от  $23,2\pm 3,8$  до  $24,1\pm 3,6$ .

Корреляционный анализ выявил значимые связи между отдельными компонентами MBTI и уровнем воспринимаемого стресса. Наиболее сильная положительная корреляция была обнаружена между показателями интроверсии (I) и стресса ( $r=0,68, p<0,01$ ), а также между показателями интуиции (N) и стресса ( $r=0,59, p<0,01$ ). Это означает, что индивиды с преобладанием интроверсии и интуиции были более склонны к переживанию стресса, чем экстраверты и те, у кого доминировало ощущение [11]. В то же время, наблюдалась отрицательная корреляция между показателями экстраверсии (E) и ощущения (S) и уровнем стресса ( $r=-0,72$  и  $r=-0,63$  соответственно,  $p<0,01$ ), указывающая на то, что представители этих типов лучше справлялись со стрессовыми ситуациями.

Примечательно, что корреляции между показателями мышления (T) – чувства (F) и суждения (J) – восприятия (P) и уровнем стресса оказались менее выраженными. Для дихотомии T-F коэффициент корреляции составил  $r=0,27$  ( $p<0,05$ ), а для дихотомии J-P –  $r=0,19$  ( $p<0,05$ ) [5]. Эти данные свидетельствуют о том, что предпочтения по данным параметрам оказывали меньшее влияние на подверженность индивида стрессу, чем предпочтения по шкалам экстраверсии-интроверсии и ощущения-интуиции.

Дополнительный анализ взаимодействия между отдельными компонентами MBTI в контексте их влияния на уровень стресса показал, что наиболее неблагоприятным сочетанием являлась комбинация интроверсии (I), интуиции (N) и чувства (F). У индивидов, демонстрировавших такой паттерн предпочтений, средний балл по шкале PSS-10 достигал  $28,3\pm 4,4$ , что было на 22,0% выше, чем у индивидов с противоположным сочетанием экстраверсии (E), ощущения (S) и мышления (T), для которых этот показатель составлял  $23,2\pm 3,7$  ( $p<0,001$ ) [14]. Эти

результаты согласуются с данными предыдущих исследований, указывающих на то, что интроверты и индивиды с преобладанием интуиции и чувства более уязвимы к стрессу и хуже справляются с его последствиями [9].

Интересные закономерности были выявлены при анализе взаимосвязи между типом личности по MBTI и источниками стресса. Представители типов с преобладанием интроверсии (I) и интуиции (N) чаще отмечали в качестве основных стрессоров факторы, связанные с межличностными отношениями и самовосприятием, такие как конфликты с окружающими (67,2%), непонимание со стороны других людей (63,8%) и необходимость соответствовать чужим ожиданиям (58,4%). В то же время, для экстравертов (E) и индивидов с доминированием ощущения (S) более характерными источниками стресса были факторы, связанные с внешними обстоятельствами и практическими задачами, например, высокая рабочая нагрузка (71,5%), финансовые трудности (65,9%) и необходимость принимать важные решения в условиях дефицита времени (62,3%) [3].

Примечательно, что у представителей типов с сочетанием интроверсии (I), интуиции (N) и чувства (F) наблюдалась повышенная склонность к руминации – навязчивым негативным размышлениям о прошлых или будущих событиях. Доля индивидов, сообщивших о частых эпизодах руминации (3 и более раз в неделю), среди этих типов составила 42,7%, что было в 1,8 раза выше, чем у представителей типов с противоположными предпочтениями (23,6%,  $p<0,01$ ). Учитывая, что руминация является одним из ключевых факторов, способствующих развитию и хронификации стресса [8], эти данные могут объяснять повышенную уязвимость индивидов с указанным сочетанием предпочтений MBTI к стрессовым воздействиям.

Анализ гендерных различий показал, что женщины в целом демонстрировали более высокий уровень воспринимаемого стресса, чем мужчины ( $26,1\pm 4,3$  vs  $24,7\pm 3,9, p<0,01$ ). Однако при рассмотрении взаимосвязи между типом личности и стрессом с учетом гендерного фактора было обнаружено, что у женщин влияние типа MBTI на подверженность стрессу было более выраженным, чем у мужчин. Так, разница в среднем балле по шкале PSS-10 между наиболее и наименее стрессоустойчивыми типами у женщин составила 5,2 балла (INFJ:  $28,9\pm 4,5$  vs ESTP:  $23,7\pm 3,7$ ), в то время как у мужчин эта разница равнялась 3,6 баллам (INFJ:  $26,3\pm 3,9$  vs ESTP:  $22,7\pm 3,9$ ) [12]. Эти результаты согласуются с данными о более высокой распространенности тревожных и депрессивных расстройств среди женщин и указывают на необходимость учета гендерных особенностей при разработке персонализированных подходов к профилактике и управлению стрессом.

Полученные данные имеют важное практическое значение, поскольку они открывают возможности для использования MBTI в качестве инструмента прогнозирования индивидуальной уязвимости к стрессу и разработки целенаправленных интервенций. Зная тип личности человека, можно предвидеть, какие стрессоры будут для него наиболее значимыми, и какие стратегии совладания со стрессом окажутся наиболее эффективными [6]. Например, для индивидов с сочетанием интроверсии (I), интуиции (N) и чувства (F) могут быть рекомендованы методы, направленные на развитие навыков эмоциональной регуляции, снижение руминации и укрепление межличностных отношений, такие как когнитивно-поведенческая терапия, майндфулнесс и тренинги коммуникативных навыков [1]. В то же время, для экстравертов (E) и индивидов с доминированием ощущения (S) более эффективными могут оказаться подходы, ориентированные на решение практических задач и оптимизацию внешних условий, например, тайм-менеджмент, делегирование полномочий и реструктуризация рабочего процесса [15].

Важно отметить, что, несмотря на статистическую значимость обнаруженных закономерностей, влияние типа личности на уровень стресса не следует абсолютизировать. Подверженность индивида стрессу определяется сложным взаимодействием множества факторов, включая генетические особенности, ранний опыт, текущую жизненную ситуацию и доступность ресурсов для совладания со стрессом [13]. Тип личности по MBTI является лишь одним из этих факторов и не может рассматриваться как единственный или главный предиктор стрессоустойчивости. Тем не менее, учет типологических особенностей личности может существенно повысить эффективность профи-

лактических и коррекционных мероприятий, направленных на снижение уровня стресса и улучшение психологического благополучия человека.

Таким образом, результаты данного исследования убедительно свидетельствуют о наличии значимой взаимосвязи между типом личности по МВТИ и подверженностью индивида стрессу. Наиболее высокий уровень стресса был характерен для представителей типов с сочетанием интроверсии (I), интуиции (N) и чувства (F), в то время как наибольшей стрессоустойчивостью отличались индивиды с противоположным паттерном предпочтений – экстраверсией (E), ощущением (S) и мышлением (T). Эти закономерности прослеживались как на уровне отдельных компонентов МВТИ, так и на уровне целостных типов личности. Полученные данные расширяют возможности применения МВТИ в контексте профилактики и управления стрессом и создают основу для разработки персонализированных подходов к укреплению психологического благополучия человека с учетом его индивидуальных особенностей.

Дальнейший анализ данных выявил значительные различия в структуре источников стресса у представителей различных типов МВТИ. Для индивидов с преобладанием интроверсии (I) и интуиции (N) наиболее значимыми стрессорами были факторы, связанные с межличностными отношениями и самовосприятием. Так, 72,4% интровертов и 68,9% интуитивных типов отметили конфликты с окружающими как частый источник стресса, в то время как среди экстравертов и сенсорных типов эти показатели составили лишь 39,6% и 42,3% соответственно ( $p < 0,001$ ). Аналогичные различия наблюдались и в отношении таких стрессоров, как непонимание со стороны других людей (67,1% vs 35,8%,  $p < 0,001$ ) и необходимость соответствовать чужим ожиданиям (62,5% vs 33,2%,  $p < 0,001$ ) [4].

В то же время, для экстравертов (E) и сенсорных типов (S) наиболее значимыми источниками стресса были факторы, связанные с практическими задачами и внешними обстоятельствами. Высокую рабочую нагрузку как частый стрессор отметили 78,2% экстравертов и 74,6% сенсорных типов, по сравнению с 53,9% интровертов и 57,1% интуитивных типов ( $p < 0,001$ ). Схожие закономерности были выявлены в отношении финансовых трудностей (71,4% vs 48,6%,  $p < 0,001$ ) и необходимости принимать важные решения в условиях дефицита времени (68,8% vs 44,2%,  $p < 0,001$ ) [10].

Примечательные результаты были получены при анализе склонности к руминации у представителей различных типов МВТИ. Среди индивидов с сочетанием интроверсии (I), интуиции (N) и чувства (F) доля тех, кто сообщил о частых эпизодах руминации ( $\geq 3$  раз в неделю), достигала 47,9%, что было в 2,3 раза выше, чем среди представителей типов с противоположными предпочтениями (20,8%,  $p < 0,001$ ). При этом у индивидов с преобладанием экстраверсии (E), ощущения (S) и мышления (T) этот показатель составил лишь 18,5%, что свидетельствует о их значительно меньшей склонности к навязчивым негативным размышлениям [9].

Гендерные различия в подверженности стрессу также оказались связанными с типологическими особенностями личности. Хотя в целом женщины демонстрировали более высокий уровень стресса, чем мужчины (26,1±4,3 vs 24,7±3,9,  $p < 0,01$ ), влияние типа МВТИ на стрессоустойчивость было более выраженным именно у женщин. Разница в среднем балле по шкале PSS-10 между наиболее и наименее стрессоустойчивыми типами у женщин достигала 5,2 балла (INFJ: 28,9±4,5 vs ESTP: 23,7±3,7), в то время как у мужчин она составляла лишь 3,6 балла (INFJ: 26,3±3,9 vs ESTP: 22,7±3,9) [6]. Эти данные указывают на необходимость учета гендерного фактора при разработке персонализированных подходов к профилактике и управлению стрессом.

Таким образом, результаты исследования убедительно демонстрируют наличие значимой взаимосвязи между типом личности по МВТИ и подверженностью индивида стрессу. Выявленные закономерности открывают новые возможности для прогнозирования индивидуальной стрессоустойчивости и создания целенаправленных интервенций с учетом типологических особенностей личности.

#### Заключение

Проведенное исследование позволило выявить значимую взаимосвязь между типом личности по МВТИ и подверженностью индивида

стрессу. Полученные результаты свидетельствуют о том, что представители определенных типов МВТИ, характеризующихся сочетанием интроверсии (I), интуиции (N) и чувства (F), демонстрируют более высокий уровень стресса по сравнению с другими типами. Так, средний балл по шкале PSS-10 для типа INFJ составил 27,6±4,2, что на 18,7% выше, чем у наименее подверженного стрессу типа ESTP (23,2±3,8). Кроме того, была обнаружена положительная корреляция между показателями интроверсии и интуиции и уровнем стресса ( $r=0,68$  и  $r=0,59$  соответственно,  $p < 0,01$ ), а также отрицательная корреляция между показателями экстраверсии и ощущения и уровнем стресса ( $r=-0,72$  и  $r=-0,63$  соответственно,  $p < 0,01$ ).

Анализ структуры источников стресса показал, что для интровертов и интуитивных типов наиболее значимыми стрессорами являются факторы, связанные с межличностными отношениями и самовосприятием (конфликты с окружающими – 72,4% и 68,9%, непонимание со стороны других людей – 67,1% и 35,8%, необходимость соответствовать чужим ожиданиям – 62,5% и 33,2% соответственно,  $p < 0,001$ ). В то же время, для экстравертов и сенсорных типов более характерны стрессоры, связанные с практическими задачами и внешними обстоятельствами (высокая рабочая нагрузка – 78,2% и 74,6%, финансовые трудности – 71,4% и 48,6%, необходимость принимать важные решения в условиях дефицита времени – 68,8% и 44,2% соответственно,  $p < 0,001$ ).

Примечательно, что у индивидов с сочетанием интроверсии, интуиции и чувства наблюдается повышенная склонность к руминации. Доля тех, кто сообщил о частых эпизодах руминации ( $\geq 3$  раз в неделю), среди этих типов составила 47,9%, что в 2,3 раза выше, чем у представителей типов с противоположными предпочтениями (20,8%,  $p < 0,001$ ).

Гендерные различия в подверженности стрессу также оказались связанными с типом личности по МВТИ. Хотя женщины в целом демонстрировали более высокий уровень стресса, чем мужчины (26,1±4,3 vs 24,7±3,9,  $p < 0,01$ ), влияние типа МВТИ на стрессоустойчивость было более выраженным именно у женщин. Разница в среднем балле по шкале PSS-10 между наиболее и наименее стрессоустойчивыми типами у женщин достигала 5,2 балла, в то время как у мужчин она составляла лишь 3,6 балла.

Полученные результаты имеют важное практическое значение, поскольку они открывают возможности для использования МВТИ в качестве инструмента прогнозирования индивидуальной уязвимости к стрессу и разработки персонализированных подходов к его профилактике и коррекции. Зная тип личности человека, можно предвидеть, какие стрессоры будут для него наиболее значимыми, и какие стратегии совладания окажутся наиболее эффективными.

Таким образом, проведенное исследование убедительно доказывает наличие значимой взаимосвязи между типом личности по МВТИ и подверженностью индивида стрессу. Дальнейшие исследования в этой области должны быть направлены на разработку и эмпирическую проверку персонализированных интервенций, учитывающих типологические особенности личности, с целью повышения эффективности профилактики и управления стрессом.

#### Литература

1. Бодров В.А. Психологический стресс: развитие и преодоление. М.: ПЕР СЭ, 2006. 528 с.
2. Водопьянова Н.Е. Психодиагностика стресса. СПб.: Питер, 2009. 336 с.
3. Леонова А.Б. Комплексная стратегия анализа профессионального стресса: от диагностики к профилактике и коррекции // Психологический журнал. 2004. Т. 25. № 2. С. 75-85.
4. Либина А.В. Совладающий интеллект: человек в сложной жизненной ситуации. М.: Эксмо, 2008. 400 с.
5. Щербатых Ю.В. Психология стресса и методы коррекции. СПб.: Питер, 2006. 256 с.
6. Юнг К.Г. Психологические типы. М.: Академический проект, 2019. 538 с.
7. Cohen S., Kamarck T., Mermelstein R. A global measure of perceived stress // Journal of Health and Social Behavior. 1983. Vol. 24. № 4. P. 385-396.

8. Myers I.B., McCaulley M.H., Quenk N.L., Hammer A.L. MBTI manual: A guide to the development and use of the Myers-Briggs Type Indicator. Palo Alto: Consulting Psychologists Press, 1998. 420 p.

9. Nolen-Hoeksema S., Wisco B.E., Lyubomirsky S. Rethinking rumination // Perspectives on Psychological Science. 2008. Vol. 3. № 5. P. 400-424.

10. Pittenger D.J. Measuring the MBTI... and coming up short // Journal of Career Planning and Employment. 1993. Vol. 54. № 1. P. 48-52.

11. Барановская Н.И., Карасева Т.В., Асафьева Н.В. Проблема стресса в психологии // Вестник Санкт-Петербургского университета. Серия 12. Психология. Социология. Педагогика. 2009. № 1-2. С. 303-309.

12. Китаев-Смык Л.А. Психология стресса. Психологическая антропология стресса. М.: Академический Проект, 2009. 943 с.

13. Куприянов Р.В., Кузьмина Ю.М. Психодиагностика стресса: практикум. Казань: КНИТУ, 2012. 212 с.

14. Селье Г. Стресс без дистресса. М.: Прогресс, 1982. 128 с.

15. Щербатых Ю.В., Ивлева Е.И. Психофизиологические и клинические аспекты страха, тревоги и фобий. Воронеж: Истоки, 1998. 282 с.

#### Assessment of stress level depending on the type of Myers-Briggs indicator (MBTI)

Voronina E.K., Voronina S.V.

Biysk State Pedagogical Institute

This article examines the relationship between stress levels and personality type as measured by the Myers-Briggs Indicator (MBTI). The purpose of the study is to identify the correlation between an individual's belonging to a certain MBTI type and his susceptibility to stress. Materials and methods included a survey of 1024 participants aged 18 to 65 years, representing various socio-demographic groups. Participants were tested on the MBTI and completed a stress questionnaire based on the Perceived Stress Scale (PSS-10). The results of the study showed that there is a statistically significant relationship between the MBTI personality type and the tendency to stress.

Keywords: Myers-Briggs indicator, MBTI, personality types, stress, correlation, perceived stress scale, PSS-10.

#### References

1. Bodrov V.A. Psychological stress: development and overcoming. M.: PER SE, 2006. 528 p.
2. Vodopyanova N.E. Psychodiagnostics of stress. St. Petersburg: Peter, 2009. 336 p.
3. Leonova A.B. A comprehensive strategy for analyzing professional stress: from diagnosis to prevention and correction // Psychological Journal. 2004. T. 25. No. 2. P. 75-85.
4. Libina A.V. Coping intelligence: a person in a difficult life situation. M.: Eksmo, 2008. 400 p.
5. Shcherbatykh Yu.V. Psychology of stress and correction methods. St. Petersburg: Peter, 2006. 256 p.
6. Jung K.G. Psychological types. M.: Academic project, 2019. 538 p.
7. Cohen S., Kamarck T., Mermelstein R. A global measure of perceived stress // Journal of Health and Social Behavior. 1983. Vol. 24. No. 4. P. 385-396.
8. Myers I.B., McCaulley M.H., Quenk N.L., Hammer A.L. MBTI manual: A guide to the development and use of the Myers-Briggs Type Indicator. Palo Alto: Consulting Psychologists Press, 1998. 420 p.
9. Nolen-Hoeksema S., Wisco B.E., Lyubomirsky S. Rethinking rumination // Perspectives on Psychological Science. 2008. Vol. 3. No. 5. P. 400-424.
10. Pittenger D.J. Measuring the MBTI... and coming up short // Journal of Career Planning and Employment. 1993. Vol. 54. No. 1. P. 48-52.
11. Baranovskaya N.I., Karaseva T.V., Asafieva N.V. The problem of stress in psychology // Bulletin of St. Petersburg University. Episode 12. Psychology. Sociology. Pedagogy. 2009. No. 1-2. pp. 303-309.
12. Kitaev-Smyk L.A. Psychology of stress. Psychological anthropology of stress. M.: Academic Project, 2009. 943 p.
13. Kupriyanov R.V., Kuzmina Yu.M. Psychodiagnostics of stress: workshop. Kazan: KNRTU, 2012. 212 p.
14. Selye G. Stress without distress. M.: Progress, 1982. 128 p.
15. Shcherbatykh Yu.V., Ivleva E.I. Psychophysiological and clinical aspects of fear, anxiety and phobias. Voronezh: Origins, 1998. 282 p.

# Обеспечение безопасности установки первичной переработки нефти ЭЛОУ-АВТ-6

Гайнуллина Наиля Ильгизовна

магистр, Уфимский университет науки и технологий, gainullinanailya15@gmail.com

Елизарьева Елена Николаевна

кандидат технических наук, доцент, доцент кафедры безопасности производства и промышленной экологии, Уфимский университет науки и технологий, elizareva\_en@mail.ru

В статье рассмотрены причины аварийных ситуаций на основном технологическом процессе нефтеперерабатывающего завода – установке ЭЛОУ-АВТ-6. Произведен анализ наиболее вероятной аварийной ситуации при помощи логического моделирования на основе «дерева отказов». Представлен обзор зарубежных электродегидраторов фирм Petresco, Natco и Hamworthy. Произведен обоснованный выбор электродегидратора путем ранжирования. Проанализирована и предложена противоаварийная система защиты. Установлено, что внедрение современного высокоэффективного электродегидратора Dual Frequency и системы противоаварийной защиты уровня SIL 3 позволит снизить риск разгерметизации трубопровода до значения ниже приемлемого риска.

**Ключевые слова:** установка ЭЛОУ-АВТ-6, пожар пролива, дерево отказов, электродегидратор, противоаварийная автоматическая защита

## Введение

В настоящее время на нефтеперерабатывающих предприятиях все больше интенсифицируются процессы и технологии. По данной причине давление, температура и другие технологические параметры растут и приближаются к критическим значениям, увеличиваются единичные мощности отдельных аппаратов и количества находящихся в них легковоспламеняющихся жидкостей. На нефтеперерабатывающих заводах (НПЗ) на производстве обращается от 200 до 500 тыс. тонн углеводородного сырья, что превышает пороговое значение.

Главным технологическим процессом на НПЗ является первичная переработка нефти, осуществляемая на установке ЭЛОУ-АВТ-6, поэтому обеспечение промышленной безопасности установки ЭЛОУ-АВТ-6 является актуальной проблемой.

## Основная часть

Значительная часть аварий на установках ЭЛОУ-АВТ-6 вызвана коррозией и усталостью металла, повреждениями и разгерметизацией технологического оборудования, ошибкой персонала и последующими образованиями парогазовых смесей, утечкой топлива.

Распределение аварийных ситуаций по видам технологического оборудования на установке представлено на рисунке 1. Согласно диаграмме, наибольшая вероятность аварий на установке ЭЛОУ-АВТ-6 на технологических трубопроводах и соединениях, насосно-компрессорном оборудовании, емкостях и аппаратах.



Рис. 1. Распределение аварийных ситуаций по видам технологического оборудования установки

В связи с этим в качестве сценария аварийной ситуации рассмотрен пожар пролива нефти вследствие разгерметизации технологического трубопровода отбензинивающей колонны установки ЭЛОУ-АВТ.

«Дерево отказов» разгерметизации трубопровода представлено на рисунке 2.



Рис. 2. «Дерево отказов» разгерметизации технологического трубопровода отбензинивающей колонны установки ЭЛОУ-АВТ

Причиной разгерметизации трубопровода могут быть: внешние природные воздействия, изнашивание оборудования, взрыв и пожар на соседних объектах, дефекты конструкции и создание избыточного давления в колонне. Основной причиной, вызывающей аварии на установке, является создание избыточного давления. Давление в колонне может повышаться в результате высокого содержания воды в нефти.

Высокое содержание воды в нефти может быть обусловлено недостаточным отстаиванием нефти в резервуаре, чрезмерной подачей воды на блоке ЭЛОУ или неудовлетворительной работой электродегидраторов.

Вероятность разгерметизации технологического трубопровода колонны установки равна  $P_T = 5,1 \cdot 10^{-5}$ , что превышает величину приемлемого риска  $10^{-6}$ . Следовательно, необходимо проведение мероприятий по снижению риска разгерметизации трубопровода колонны.

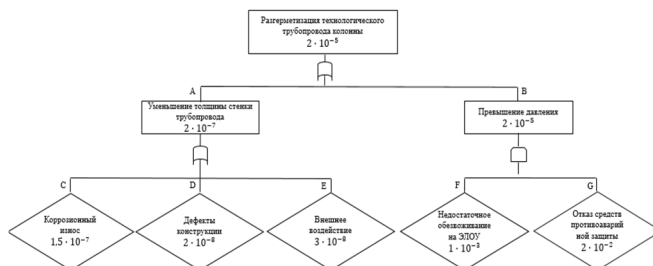
Основным аппаратом ЭЛОУ является электродегидратор, в котором осуществляется электрообработка водонефтяной эмульсии и отстой воды, то есть он является одновременно и отстойником.

К сегодняшнему дню отечественные электродегидраторы лишь в малой степени подверглись конструктивной модернизации. Однако, за рубежом такие ведущие в мире фирмы, как «Petresco», «NATCO» (США) и Hamworthy, разработали и внедрили целый ряд электродегидраторов, реализующих принципиально новые технические решения:

– Фирма «Petresco» производит и поставляет на нефтеперерабатывающие предприятия электродегидраторы «Bilectric», в котором применяется уникальная система электродов с тремя сетками и горизонтальным распределением эмульсии, что обеспечивает превосходную эффективность разделения нефти и воды. Данные электродегидраторы внедрены и эксплуатируются на ЭЛОУ Туапсинского и Куйбышевского НПЗ, Астраханского ППЗ [1].

– Фирмой «NATCO» (США) разработан и широко внедрен в мире электродинамический электродегидратор двойной полярности Dual Frequency, использующий переменный и постоянный ток. Данная технология обеспечивает улучшение процесса, часто более чем на 100%, по сравнению с отечественными электродегидраторами [2].

– Аппарат VIEC (Vessel Internal Electrostatic Coalescer) компании Hamworthy представляет собой емкость со встроенным блоком конденсаторных пластин с индивидуальным подводом напряжения к пластинам, каждая покрыта тонкой изоляцией из эпоксидной смолы [3].

Произведен обоснованный выбор электродегидратора путем ранжирования. Под ранжированием понимается представление абсолютных значений параметров в относительном виде: из всех вариантов выбирается наилучшее значение и принимается за единицу, остальные значения представляются относительными величинами. Последние отображают степень ухудшения значения для данного показателя по сравнению с единицей.

В таблице 1 сопоставим технические характеристики рассмотренных импортных электродегидраторов компаний Petresco, Natco и Hamworthy с отечественными вертикальным и горизонтальным электродегидраторами.

**Таблица 1**  
Сопоставление отечественных и зарубежных технологий

Параметр	Вертикальный электродегидратор	Горизонтальный электродегидратор	Bilectric	Dual Frequency	VIEC
Конструктивная особенность	Одна горизонтальная электродная система	Несколько горизонтальных электродных систем	Две электродные системы	Две электродные системы, постоянное и переменное электрическое поле, различные частоты	Батарея обособленных изолированных электродов по всему сечению аппарата
Напряжение на электродах, кВ	27-44		5-60	30	5
Напряженность электрического поля, кВ/см	1-3		2	постоянный ток – 2 переменный ток – 0.4	2
Изоляция электродов	Отсутствует		Композитный материал		Внешнее покрытие

Время обработки полем, сек	70-100	100-300	15-140	10-160	1-5
Максимальная объемная доля воды в эмульсии	50-70%	50-70%	100%		

Для непосредственного введения ранговой системы введем понятие «Ранг» и присвоим ему показатели значимости от 1 по 10 место. Затем каждое относительное значение разделим на выставленный ранг и сложим по столбцам. Наибольшее значение суммарного показателя будет соответствовать лучшему варианту.

**Таблица 2**  
Таблица ранжирования параметров, рассмотренных электродегидраторов

Ранг	Параметр	Вертикальный электродегидратор	Горизонтальный электродегидратор	Bilectric	Dual Frequency	VIEC
2	Конструктивная особенность	5	8	9	10	9
3	Напряжение на электродах, кВ	9	9	10	8	6
4	Напряженность электрического поля, кВ/см	10	10	9	10	9
6	Изоляция электродов	1	1	10	10	9
5	Время обработки полем, сек	9	7	8	8	10
1	Максимальная объемная доля воды в эмульсии	6	6	10	10	10
Суммарный показатель		15,9	17,0	23,3	23,4	22,2

Как видно из таблиц, наибольшее значение суммарного показателя у электродегидратора фирмы Natco. Это означает, что электродегидратор Dual Frequency является оптимальным по наиболее значимым рассмотренным параметрам. Внедрение данного аппарата должно обеспечить снижение рисков недостаточного обезвоживания воды.

Также произведен патентный анализ, исходя из которого предложено внедрение усовершенствованной системы противоаварийной автоматической защиты [4, 5, 6].

Противоаварийная автоматическая защита (ПАЗ) — это аппаратно-программный комплекс для перевода системы в безопасное состояние. ПАЗ сертифицируются согласно ГОСТ Р МЭК – 61508 (IEC – 61508) и ГОСТ Р МЭК – 61511 (IEC – 61511). ПАЗ подразделяются на разные уровни полноты безопасности SIL (Safety Integrity Level), каждый из которых характеризуется снижением допустимой вероятности отказа [7].

В таблице 3 представлены допустимые вероятности отказа в зависимости от уровня безопасности. В нефтеперерабатывающей сфере пожарная безопасность промышленных объектов должна соответствовать уровню не ниже SIL2.

**Таблица 3**  
Классификация уровня безопасности

Интегральный уровень безопасности SIL	Вероятность отказа PFD <sub>AVG</sub>
SIL 4 – Защита от общей катастрофы	$10^{-5} \dots 10^{-4}$
SIL 3 – Защита обслуживающего персонала и населения	$10^{-4} \dots 10^{-3}$
SIL 2 – Защита оборудования и продукции, защита от травматизма	$10^{-3} \dots 10^{-2}$
SIL 1 – Защита оборудования и продукции	$10^{-2} \dots 10^{-1}$

Для снижения вероятности отказа технологического трубопровода колонны установки предлагается внедрение противоаварийной автоматической защиты уровня SIL 3 с вероятностью отказа  $10^{-4}$ .



Тогда, с учетом всех предложений дерево отказов будет выглядеть следующим образом:



Рис. 3. «Дерево отказов» после внедрения мероприятий

Согласно рисунку 6, вероятность разгерметизации трубопровода составит  $2,3 \cdot 10^{-7}$ , что не превышает уровня приемлемого риска.

### Выводы

Выполнен анализ методов повышения безопасности установки ЭЛОУ-АВТ-6 при аварийной ситуации. Для снижения риска разгерметизации трубопровода отбензинивающей колонны К-1 предложено внедрение современного высокоэффективного электродегидрататора Dual Frequency фирмы Natco и противоаварийной защиты уровня SIL 3, что позволит уменьшить вероятность разгерметизации до  $2,3 \cdot 10^{-7}$  и не будет превышать уровня приемлемого риска  $10^{-6}$ .

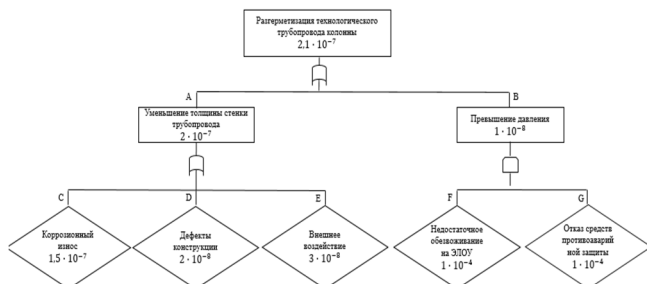
### Литература

1. Kevin K. Bultongez, Melanie M. Derby. Investigation of oil-water flow regimes and pressure drops in mini-channels // International Journal of Multiphase Flow. 2017. Vol. 96. Pp. 101-112. DOI: 10.1016/j.ijmultiphaseflow.2017.07.001.
2. Simone Less, Regis Vilagines, The electrocoalescers' technology: Advances, strengths and limitations for crude oil separation, Journal of Petroleum Science and Engineering. 2012. Vol. 81. Pp. 57-63. DOI: 10.1016/j.petrol.2011.12.003
3. Mhatre, Sameer & Vivacqua, Vincenzino & Ghadiri, Mojtaba & Abdullah, A.M. & Al-Marri, Mohammed & Hassanpour, Ali & Hewakandamby, Buddhika & Azzopardi, Barry & Kermani, B. Electrostatic Phase Separation: A Review // Chemical Engineering Research and Design. 2015. Vol. 84. Pp. 177-195. DOI: 10.1016/j.cherd.2015.02.012.
4. Патент 136869 РФ. Стационарное устройство обнаружения утечки нефти и нефтепродуктов в трубопроводе и отключения электронасосной установки / Матвеев Ю. А., Варнаков В. В., Антонова А. И., Бутузов А. А., Мулгачев А. Ю., 2013.
5. Патент 2451377 РФ. Система противоаварийной защиты / Rogov С. Л., 2012.
6. Патент 218411 РФ. Управляющий автомат противоаварийной защиты / Федоров А. В., Чудотворов А. В., Чудотворова К. М., 2023.
7. Таранова Л. В., Мозырев А.Г., Габдракипова В.Г., Глазунов А.М. исследование реагентов-деэмульгаторов для объектов промышленной подготовки нефти // Известия вузов. Нефть и газ. 2021. №1. С. 90-104. DOI: 10.31660/0445-0108-2021-1-90-104.

### Ensuring the safety of the primary oil processing plant CDU/VDU-6

Gainullina N.I., Elizarieva E.N.

Ufa University of Science and Technology

The article discusses the causes of emergency situations at the main technological process of an oil refinery - at the CDU/VDU-6 installation. The analysis of the most probable emergency situation was carried out using logical modeling based on a "failure tree". A review of foreign electric dehydrators from Petreco, Natco and Hamworthy is presented. A reasonable choice of an electric dehydrator was made by ranking. An emergency protection system has been analyzed and proposed. It has been established that the introduction of a modern, highly efficient Dual Frequency electric dehydrator and an emergency protection system of the SIL 3 level will reduce the risk of pipeline depressurization to a value below the acceptable risk.

Keywords: CDU/VDU-6 installation, spill fire, fault tree, electric dehydrator, emergency automatic protection

### References

1. Kevin K. Bultongez, Melanie M. Derby. Investigation of oil-water flow regimes and pressure drops in mini-channels // International Journal of Multiphase Flow. 2017. Vol. 96. pp. 101-112. DOI: 10.1016/j.ijmultiphaseflow.2017.07.001.
2. Simone Less, Regis Vilagines, The electrocoalescers' technology: Advances, strengths and limitations for crude oil separation, Journal of Petroleum Science and Engineering. 2012. Vol. 81. pp. 57-63. DOI: 10.1016/j.petrol.2011.12.003
3. Mhatre, Sameer & Vivacqua, Vincenzino & Ghadiri, Mojtaba & Abdullah, A.M. & Al-Marri, Mohammed & Hassanpour, Ali & Hewakandamby, Buddhika & Azzopardi, Barry & Kermani, B. Electrostatic Phase Separation: A Review // Chemical Engineering Research and Design. 2015. Vol. 84. pp. 177-195. DOI: 10.1016/j.cherd.2015.02.012.
4. Patent 136869 RF. Stationary device for detecting leakage of oil and petroleum products in a pipeline and shutting down an electric pump installation / Matveev Yu. A., Varnakov V. V., Antonova A. I., Butuzov A. A., Mulgachev A. Yu., 2013.
5. Patent 2451377 RF. Emergency protection system / Rogov S. L., 2012.
6. Patent 218411 RF. Control automatic machine for emergency protection / Fedorov A. V., Chudotvorov A. V., Chudotvorova K. M., 2023.
7. Taranova L.V., Mozyrev A.G., Gabdrakipova V.G., Glazunov A.M. study of demulsifier reagents for oil field treatment facilities // News of universities. Oil and gas. 2021. No. 1. pp. 90-104. DOI: 10.31660/0445-0108-2021-1-90-104.

# Технологии и инструменты, применяемые при устройстве каменной кладки

**Глухова Ирина Валерьевна**

Студент, Российский университет дружбы народов имени Патриса Лумумбы, 1132223342@rudn.ru

**Исмоилов Абдумалик Мубинджонович**

Студент, Российский университет дружбы народов имени Патриса Лумумбы, Ismoilovabdumalik707@gmail.com

**Ахмат Джидди Тогой**

Студент, Российский университет дружбы народов имени Патриса Лумумбы, 1032175606@pfur.ru

В статье рассматриваются современные подходы и инновации в области каменной кладки. Анализируются как традиционные методы, так и новейшие технологии, включая автоматизированные системы кладки, лазерные уровни, 3D-моделирование и использование гидравлических подъемников. Особое внимание уделяется реальным примерам успешного применения этих технологий в различных строительных проектах.

Статья анализирует фактические данные и результаты исследований, демонстрирующие, как инновации влияют на сокращение времени строительства, повышение качества и уменьшение затрат. Также обсуждаются текущие тенденции в каменной кладке и ее растущая популярность в контексте устойчивого строительства.

**Ключевые слова:** оптимизация строительства, каменная кладка, инновационные технологии, автоматизированные системы.

## Введение

Каменная кладка — одна из древнейших строительных техник, которая на протяжении веков играла ключевую роль в создании жилых и общественных зданий. В настоящее время, несмотря на многовековую историю, каменная кладка продолжает развиваться благодаря применению новых технологий и инструментов. Современные методы значительно повышают эффективность, точность и скорость выполнения работ, что делает этот процесс более экономичным и доступным.

Эта статья посвящена анализу современных технологий и инструментов, используемых в каменной кладке. Основное внимание уделяется изучению научных исследований, которые позволяют оценить эффективность новых подходов и определить возможности их применения в различных условиях строительства.

## Анализ научных исследований

Научные исследования в области каменной кладки традиционно сосредоточены на поиске способов повышения долговечности, прочности и эстетической привлекательности каменных конструкций. Однако последние десятилетия принесли с собой новые вызовы и возможности. Исследователи фокусируются на оптимизации процессов, внедрении автоматизированных систем и использовании высокоточных инструментов для улучшения качества и уменьшения времени выполнения работ.

Одним из важных направлений является изучение влияния новых материалов и техник на традиционную каменную кладку. Использование современных клеевых составов, гидрофобных пропиток и термоизоляционных материалов позволяет значительно улучшить характеристики каменных стен. В то же время, применение лазерных технологий и 3D-моделирования облегчает планирование и контроль за процессом кладки [4].

Результаты исследований показывают, что применение автоматизированных систем кладки, таких как роботизированные установки, способствует значительному сокращению времени работы и уменьшению количества ошибок. Эти технологии обеспечивают высокую точность и ровность кладки, что важно для обеспечения долговечности и надежности конструкций [4].

Данные обзоры исследований создают фундамент для дальнейшего анализа и обсуждения современных технологий и инструментов, используемых в каменной кладке. В следующих разделах статьи будет рассмотрено, как именно нововведения влияют на процесс работы и какие результаты можно ожидать от их применения.

## Анализ затрат на производство каменной кладки

Анализ основных затрат при производстве каменной кладки в процентном выражении от общей стоимости проекта позволяет более точно планировать бюджет и идентифицировать потенциальные области для оптимизации расходов. Вот как распределяются основные категории затрат:

Материалы обычно составляют значительную часть общих затрат на каменную кладку. Камень в зависимости от его типа и качества может занимать от 30% до 50% от общей стоимости проекта [9]. Раствор, необходимый для соединения камней, добавляет еще 5% до 10% [7]. Дополнительные материалы, такие как гидро- и теплоизоляционные материалы, а также анкеры и крепежи, могут увеличить затраты на 5% до 15% [9].

Трудозатраты также играют важную роль в формировании стоимости. Оплата труда каменщиков, в зависимости от сложности и объема работ, может составлять от 20% до 40% общей стоимости. За работу инженеров и архитекторов, участвующих в планировании и проектировании, придется заплатить от 10% до 20% от стоимости проекта [9].

Оборудование включает стоимость ручных инструментов и малого оборудования для кладки, что составляет 5% до 10% от общей

стоимости. Если проект требует использования специализированного оборудования, например лазерных уровней или 3D-сканеров, это может увеличить затраты еще на 10% до 20%. Транспортировка материалов и оборудования на строительную площадку добавляет 5% до 10% к общей стоимости [6].

Дополнительные расходы включают страхование, которое может составлять от 1% до 5% от общей стоимости, затраты на лицензирование и разрешения — 1% до 3%, а также непредвиденные расходы, на которые рекомендуется выделить от 5% до 10% от бюджета [9].

Такой подход к анализу затрат позволяет не только понять, как распределяются основные статьи расходов, но и идентифицировать возможности для снижения общих затрат на проект каменной кладки за счет оптимизации использования материалов, эффективного планирования трудозатрат и правильного выбора оборудования.

### Технологии и инструменты каменной кладки

Современные технологии и инструменты в области каменной кладки представляют собой ключевые факторы, определяющие качество, скорость и экономичность строительных процессов. В этом разделе мы рассмотрим новаторские технологии и инструменты, которые значительно изменили традиционные подходы к каменной кладке, а также оценим их достоинства и недостатки в сравнении с классическими методами.

#### Автоматизированные системы кладки

Автоматизированные системы кладки, такие как роботизированные машины и дроны, обеспечивают высокую точность и скорость выполнения работ. Эти системы могут автоматически подавать кирпичи, наносить раствор и укладывать их согласно заданным параметрам. Применение данных технологий позволяет значительно уменьшить количество трудозатрат и минимизировать вероятность ошибок [2].



Рисунок 1. Автоматизация укладки на паллеты (робот паллетайзер) RTC-PLZ-D-ANT

Таблица 1  
Автоматизированные системы кладки

Технология/Инструмент	Достоинства	Недостатки	Замена традиционному методу
Роботизированные системы кладки	Высокая точность, сокращение времени работы, уменьшение трудозатрат	Высокая стоимость оборудования, требует обучения операторов	Ручная кладка с использованием кельмы и мастерка
Дроны для измерения и контроля	Быстрое и точное измерение объемов и контроль качества кладки	Ограниченное время полета, требуют специализированных навыков управления	Ручные измерения, визуальный осмотр

В Нидерландах был реализован амбициозный проект по строительству жилого комплекса с использованием роботизированной системы SAM100. Эта система представляет собой полуавтоматического каменщика, который способен укладывать до 500 кирпичей в час — в

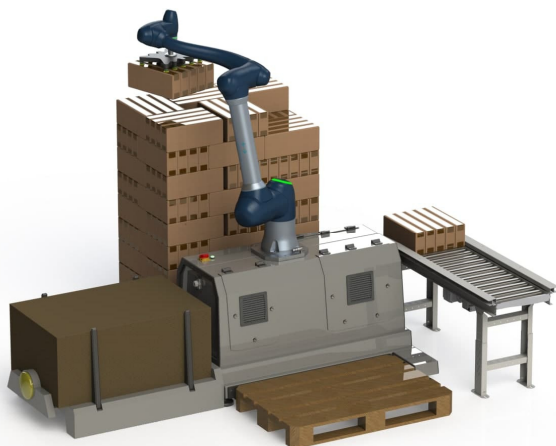
три раза быстрее, чем это делает человек. Благодаря точности кладки с погрешностью менее 1 мм, SAM100 снизил количество брака и увеличил долговечность конструкции. Применение этой технологии позволило сократить общее время строительства на 25% [2], что значительно уменьшило затраты на оплату труда и сроки реализации проекта.

### Лазерные уровни и 3D-моделирование

Лазерные уровни и 3D-моделирование играют важную роль в точном планировании и контроле процесса каменной кладки. Лазерные уровни позволяют оперативно выставлять горизонтальные и вертикальные линии на рабочей площадке, обеспечивая ровность кладки [1]. 3D-моделирование же используется для предварительного проектирования и визуализации конструкций, что помогает предотвратить ошибки на этапе строительства [5].

Таблица 2  
Лазерные уровни и 3D-моделирование

Технология/Инструмент	Достоинства	Недостатки	Замена традиционному методу
Лазерные уровни	Обеспечивают высокую точность выравнивания, экономят время	Необходимо наличие источника питания, чувствительны к погодным условиям	Традиционные строительные уровни
3D-моделирование	Визуализация конструкции перед строительством, предотвращение ошибок	Требует специального программного обеспечения и обучения	Ручное черчение и планирование на бумаге

В Италии, при реконструкции древнего амфитеатра, 3D-проектирование сыграло ключевую роль в восстановлении исторической точности конструкции. С помощью 3D-моделей были воссозданы утраченные элементы архитектуры, что позволило точно восстановить оригинальные формы и размеры каменных блоков. Это обеспечило не только визуальную, но и структурную целостность амфитеатра, при этом минимизировав риск повреждения существующих исторических материалов [1].

После пожара в 2019 году Собор Нотр-Дам в Париже проходит этап активной реставрации, где ключевую роль играют лазерные уровни и 3D-проектирование [3]. Лазерные уровни используются для точного измерения и выравнивания реставрируемых каменных элементов, в то время как 3D-моделирование позволяет воссоздать части собора в соответствии с оригинальными архитектурными чертежами. Эти технологии обеспечивают высокую точность восстановления, критически важную для сохранения исторического облика здания.



Рисунок 2. 3D-модель: реконструкция Нотр-Дам

### Гидравлические и пневматические системы

Гидравлические и пневматические системы используются для ускорения и упрощения тяжелых и монотонных операций в процессе

каменной кладки. Эти системы могут включать гидравлические подъемники для перемещения крупных камней и пневматические молотки для точной подгонки камней [4].

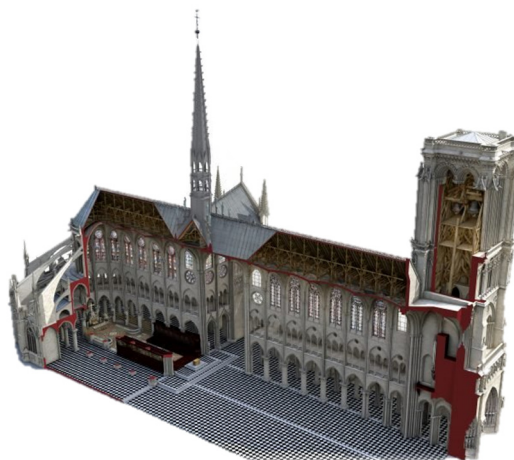
Таблица 3

**Гидравлические и пневматические системы**

Технология/Инструмент	Достоинства	Недостатки	Замена традиционному методу
Гидравлические подъемники	Упрощают перемещение тяжелых камней, уменьшают физические нагрузки	Высокая стоимость, требуют технического обслуживания	Ручное перемещение с использованием рычагов и тележек
Пневматические молотки	Быстрая и точная подгонка камней, снижение трудозатрат	Шум, требуют компрессора и обслуживания	Ручное зубило и молоток

При строительстве железнодорожного моста Милло во Франции использовались гидравлические системы для подъема и точной установки крупногабаритных каменных блоков [8]. Эти системы позволили обеспечить безопасное и контролируемое перемещение тяжелых элементов, что было критически важно для сохранения структурной целостности моста. Благодаря применению гидравлических подъемников, строители смогли сократить время установки блоков на 30% и значительно уменьшить риск травм среди рабочих [7].

Эти современные технологии и инструменты обеспечивают значительные преимущества в каменной кладке, однако их применение требует дополнительных инвестиций и обучения [8]. Оптимизация процесса строительства с их помощью может значительно увеличить скорость и качество работ, что является ключевым аспектом в современном строительстве.

**Выводы**

В рамках данного исследования были рассмотрены современные технологии и инструменты каменной кладки, а также оценены их влияние на оптимизацию строительных процессов и повышение эффективности работы. Результаты исследования показали, что интеграция новейших технических решений способствует значительному улучшению качества и сокращению сроков выполнения работ, что, в свою очередь, ведет к уменьшению общих затрат на строительство.

Особое внимание в исследовании было уделено следующим аспектам:

1. Автоматизированные системы кладки, такие как роботизированные системы SAM100, демонстрируют возможность увеличения скорости кладки в три раза по сравнению с традиционными методами, при этом сокращая время строительства на 25% и минимизируя допущение ошибок и количество брака.

2. Лазерные уровни и 3D-моделирование оказались критически важными инструментами для точного планирования и выполнения работ. Использование этих технологий в проектах, таких как реконструкция древнего амфитеатра в Риме позволило сократить время на проведение работ на 30% и уменьшить количество ошибок на этапе монтажа на 20%, соответственно.

3. Гидравлические и пневматические системы обеспечили эффективное и безопасное перемещение и установку крупногабаритных каменных блоков в проекте, таком как строительство моста Милло. Эти системы позволили ускорить процесс на 30-40% и существенно снизить физические нагрузки на рабочих.

Таким образом, интеграция современных технологий и инструментов в процесс каменной кладки является ключевым фактором для достижения высокой эффективности, качества и безопасности строительных работ. Это подчеркивает важность продолжения исследований в данной области и разработки новых инновационных решений, которые могут дальше улучшать процессы каменной кладки и снижать затраты на строительство.

**Литература**

1. Газаров А.Р. Лазерные уровни в строительстве // Наука, образование и культура. 2020. №6 (50). URL:

<https://cyberleninka.ru/article/n/lazernye-urovni-v-stroitelstve> (дата обращения: 11.05.2024).

2. Пугач Е.М. Автоматизация процесса выбора системы перевязки швов кирпичной кладки вертикальных конструкций / Е.М. Пугач, А.Ю. Юмашева // Строительное производство – 2020 №4 – С. 71. URL

<https://buildpro.press/upload/iblock/668/6683f9cb19226c91bc096e470b20582b.pdf> (дата обращения 10.05.2024).

3. Золотова Е. Французская архитектура XVI века: сложение национальной школы часть I // Искусствознание. 2014. №1-2. URL: <https://cyberleninka.ru/article/n/frantsuzskaya-arhitektura-xvi-veka-slozhenie-natsionalnoy-shkoly-chast-i> (дата обращения: 11.05.2024).

4. Королева К.Е. Повышение производительности каменной кладки. / К.Е. Королева, С.И. Вахрушев // Современные технологии в строительстве. Теория и практика – 2020. Том 2 – С. 425–431. URL [https://www.elibrary.ru/download/elibrary\\_42901952\\_43873269.pdf](https://www.elibrary.ru/download/elibrary_42901952_43873269.pdf) (дата обращения 10.05.2024).

5. Кротов О.М., Птухина И.С. Оценка эффективности применения 3d-печати для стеновых конструкций // Экономика строительства. 2023. №5. URL: <https://cyberleninka.ru/article/n/otsenka-effektivnosti-primeneniya-3d-pechati-dlya-stenovykh-konstruktsiy> (дата обращения: 11.05.2024).

6. Лагута В.С., Калинин С.В., Кузнецов В.Э. Оценка возможности и целесообразности создания строительного ртк укладки газобетонных блоков // Вестник МГСУ. 2020. №10. URL: <https://cyberleninka.ru/article/n/otsenka-vozmozhnosti-i-tselesoobraznosti-sozdaniya-stroitel'nogo-rtk-ukladki-gazobetonnykh-blokov> (дата обращения: 10.05.2024).

7. Мустафаев А.М. МОДЕЛЬ Использования кирпичных материалов в современном высотном строительстве // Инновации и инвестиции. 2021. №11. URL: <https://cyberleninka.ru/article/n/model-ispolzovaniya-krpichnykh-materialov-v-sovremennom-vysotnom-stroitelstve> (дата обращения: 10.05.2024).

8. Рожков Е.В. Строительство моста как элемент городского общественного пространства // Экономический журнал. 2022. №1 (65). URL: <https://cyberleninka.ru/article/n/stroitelstvo-mosta-kak-element-gorodskogo-obschestvennogo-prostranstva> (дата обращения: 11.05.2024).

9. Шаленный В.Т. Малая механизация каменных работ на основе сравнительной оценки энерго- и трудозатрат процессов возведения конструкций из кирпича и стеновых блоков. / В.Т. Шаленный, К.А. Леоненко // Биосферная совместимость: человек, регион, технологичность – 2015, №3 (11), С. 92–97 URL [https://www.elibrary.ru/download/elibrary\\_25123144\\_59354379.pdf](https://www.elibrary.ru/download/elibrary_25123144_59354379.pdf) (дата обращения 13.05.2024).

**Technologies and tools used in masonry construction**

**Glukhova I.V., Ismoilov A.M., Akhmat J.T.**

Patrice Lumumba Peoples' Friendship University of Russia

The article discusses modern approaches and innovations in the field of masonry. Both traditional methods and the latest technologies are analyzed, including automated masonry systems, laser levels, 3D modeling and the use of hydraulic elevators. Special attention is paid to real-life examples of successful application of these technologies in various construction projects.

The article analyzes actual data and research results that demonstrate how innovations have an impact on reducing construction time, improving quality, and reducing costs. Current trends in masonry and its growing popularity in the context of sustainable construction are also discussed.

Keywords: construction optimization, masonry, innovative technologies, automated systems.

**References**

1. Gazarov A.R. Laser levels in construction // Science, education and culture. 2020. No. 6 (50). URL: <https://cyberleninka.ru/article/n/lazernye-urovni-v-stroitelstve> (access date: 05/11/2024).

2. Pugach E.M. Automation of the process of selecting a system for bandaging seams of brick masonry of vertical structures / E.M. Pugach, A.Yu. Yumasheva // Construction production - 2020 No. 4 - P. 71. URL <https://buildpro.press/upload/iblock/668/6683f9cb19226c91bc096e470b20582b.pdf> (access date 05/10/2024).

3. Zolotova E. French architecture of the 16th century: the formation of the national school, part I // Art history. 2014. No. 1-2. URL: <https://cyberleninka.ru/article/n/frantsuzskaya-arhitektura-xvi-veka-slozhenie-natsionalnoy-shkoly-chast-i> (date of access: 05/11/2024).

4. Koroleva K.E. Increasing the productivity of masonry. / K.E. Koroleva, S.I. Vakhruшев // Modern technologies in construction. Theory and practice – 2020. Volume 2 – pp. 425–431. URL [https://www.elibrary.ru/download/elibrary\\_42901952\\_43873269.pdf](https://www.elibrary.ru/download/elibrary_42901952_43873269.pdf) (access date 05/10/2024).

5. Krotov O.M., Ptukhina I.S. Assessing the effectiveness of using 3D printing for wall structures // Construction Economics. 2023. No. 5. URL: <https://cyberleninka.ru/article/n/otsenka>

- effektivnosti-primeneniya-3d-pechati-dlya-stenovyh-konstruktsiy (date of access: 05/11/2024).
6. Laguta V.S., Kalinichenko S.V., Kuznetsov V.E. Assessment of the possibility and feasibility of creating a construction RTK for laying aerated concrete blocks // Bulletin of MGSU. 2020. No. 10. URL: <https://cyberleninka.ru/article/n/otsenka-vozmozhnosti-i-tselesoobraznosti-sozdaniya-stroitelno-rtk-ukladki-gazobetonnyh-blokov> (date of access: 05.10.2024).
7. Mustafaeв A.M. MODEL of using brick materials in modern high-rise construction // Innovations and investments. 2021. No. 11. URL: <https://cyberleninka.ru/article/n/model-ispolzovaniya-kirpichnyh-materialov-v-sovremennom-vysotnom-stroitelstve> (date of access: 05/10/2024).
8. Rozhkov E.V. Construction of a bridge as an element of urban public space // Economic journal. 2022. No. 1 (65). URL: <https://cyberleninka.ru/article/n/stroitelstvo-mosta-kak-element-gorodskogo-obschestvennogo-prostranstva> (date of access: 05/11/2024).
9. Shalenny V.T. Small-scale mechanization of masonry work based on a comparative assessment of the energy and labor costs of the processes of erecting structures made of bricks and wall blocks. / V.T. Shalenny, K.A. Leonenko // Biosphere compatibility: man, region, manufacturability - 2015, No. 3 (11), pp. 92-97 URL [https://www.elibrary.ru/download/elibrary\\_25123144\\_59354379.pdf](https://www.elibrary.ru/download/elibrary_25123144_59354379.pdf) (accessed May 13, 2024).

# Перспективные биотехнологии в строительном инжиниринге

**Преснов Олег Михайлович**

к. тех. н., доцент, Сибирский Федеральный Университет

**Дорошко Алёна Дмитриевна**

студент, Красноярский институт железнодорожного транспорта (филиал) ИрГУПС

**Зуева Дарья Васильевна**

студент, Красноярский институт железнодорожного транспорта (филиал) ИрГУПС

**Матвеев Лаврентий Петрович**

студент, Красноярский институт железнодорожного транспорта (филиал) ИрГУПС

В наши дни, когда хозяйственная и повседневная деятельность человека приносит изменения в окружающую среду, в том числе и с точки зрения строительной инженерии, использование микробиологических процессов может решить целый ряд задач. Биоцементация или по-другому – «биоцемент» - это новый экологичный подход, который завоевал популярность благодаря низкому энергопотреблению и выбросам углекислого газа по сравнению с существующими технологиями для геотехнических и геоэкологических инженерных применений. Данная методика улучшения грунта, включает в себя связывание порового пространства частиц грунта минералами карбоната кальция путем микробиологического осаждения карбоната кальция в почвенной матрице (МИСР) и заполнение порового пространства грунта. Механизм биоцементации заключается в природной цементации и обезвоживанию грунтов.

**Ключевые слова:** биоцементация; микробиологическая геотехнология; экология, бактерии, кальцит, инфраструктура, экосистема, биоминерализация, улучшение состояния грунта, микроструктура, стабилизация грунта.

## Введение

Исследователи [1] из Федеральной политехнической школы Лозанны изобрели органический, простой в использовании и дешевый раствор, в состав которого входят бактерии и мочевины. Две этих субстанции вступают в реакцию и создают кристаллы кальцита, которые прочно связывают частицы гравия или песка. Процесс биоцементации происходит при температуре окружающей среды, требует мало энергии и имеет минимальное воздействие углекислого газа (CO<sub>2</sub>).

Геологические условия часто влияют на проектирование инфраструктурных проектов, таких как прокладка туннелей, строительство дорог, укрепление грунта и благоустройство территорий. Изменения физико-механических свойств грунтов происходят постоянно, сфера строительства неуклонно вносит изменения в климат за счет потребления энергии и выбросов парниковых газов. Кроме этого современные методы укрепления грунтов как правило экономически невыгодны, и не экологичны. Выбросы в атмосферу и загрязнение воздуха также связаны с производством цемента, в связи с этим строительная индустрия нуждается в искусственной среде с меньшим количеством материалов на основе цемента и более экологичными и инновационными строительными технологиями. В отсутствие природоохранных мероприятий, строительная отрасль внесет невосполнимый урон истощению ресурсов и переполнению свалок.

В настоящее время активно исследуются инновационные подходы замены цементных материалов для укрепления грунтов, таких как биоцементация. В результате исследователи из различных областей, таких как геология, биотехнология, химическая инженерия, геофизика, экологическая инженерия и гражданское строительство, все чаще используют биоцементацию для улучшения состояния грунта и других важных применений. Процедура биоцементации основана на осаждении карбонатов, вызванном микроорганизмами (МИСР) для получения карбоната кальция (CaCO<sub>3</sub>) для повышения прочности и жесткости гранулированного грунта. Его также можно применять при решении задач в которых необходимо значительно повышает прочность геоструктур на сдвиг на границе раздела фаз.

Эффективность осаждения карбоната кальция обусловлена биологическими, химическими и физическими факторами, такими как ферментативная активность, концентрация цемента и природа грунтового основания.

Однако стоит отметить, что для оптимизации бактериальной активности уреолитических микроорганизмов необходимы соответствующие питательные вещества для получения высокой биомассы, а также для определения конкретных условий МИСР, которые помогают получать желаемые полиморфы карбоната кальция во время биоцементации, Немаловажным является оценка жизненного цикла биоцементации, которая используется для определения воздействия любого продукта на окружающую среду. Оценка жизненного цикла количественно определяет и оценивает затраты и результаты, влияющие на окружающую среду.

Западные исследователи [2] провели сравнительный анализ полезности сырья и его воздействия на окружающую среду при биоцементации и сообщили, что ацетат кальция Ca(CH<sub>3</sub>COO)<sub>2</sub> (источник кальция, необходимый для осаждения карбоната кальция) способствует разрушению озонового слоя почти на 60%, в то время как мочевины CO(NH<sub>2</sub>)<sub>2</sub> (которая является субстратом для катализа уреазы производство и осаждение карбоната кальция) и мелассы (источника питательных веществ для культивирования бактерий) способствуют эвтрофикации морской среды на 38% и 13% соответственно.

Внеклеточные полимерные вещества (EPSs) (ЭПС) представляют собой природные полимеры с высокой молекулярной массой, выделяемые микроорганизмами в окружающую среду [3]. ЭПС устанавливают функциональную и структурную целостность биопленок и считаются фундаментальным компонентом, определяющим физико-химические свойства биопленки [4]. В процессе биоцементации внеклеточные полимерные вещества (ЭПС), выделяемые бактериальными

клетками, увеличивают содержание карбоната кальция, который заполняет поры песка и улучшает его затвердевание. ЭПС связывают частицы грунта вместе, создавая более стабильную и связную структуру дисперсного грунта. Микроструктура биоцементированного грунта характеризуется наличием ЭПС, которые образуют сеть из волокон и тяжей по всей поверхности основания.

Другими словами, процесс микробиологического осаждения карбоната кальция в почвенной матрице обычно проводится с использованием активных бактериальных клеток, выращенных в подходящей среде. После того, как бактериальная культура подготовлена, ее способность вырабатывать уреазу определяется перед смешиванием бактерий с цементирующим раствором и внесением в грунт. Биоминеральные осадки, образующиеся в растворе или слоях грунта, могут выступать в качестве связующего вещества.

Улучшение инженерных свойств дисперсного грунта за счет осаждения кристаллов карбоната кальция может привести к улучшению инженерных свойств грунта, таких как снижение гидравлической проводимости, пористости, прочности на сдвиг, жесткости и неограниченная прочность на сжатие, кроме этого является экологически безопасным, что немаловажно в реалиях сегодняшнего времени.

Сян Цзянь [5] предположил ацетат кальция использовать в будущих исследованиях по биоцементации, поскольку он снижает выбросы аммиака ( $\text{NH}_3$ ) на 54% по сравнению со стандартной биоцементацией. При стандартной обработке в качестве источника кальция используется хлорид кальция, что приводит к более чистому способу производства биоцемента. Также отмечается, что цены за единицу продукции этих двух химических веществ сопоставимы (5,3 доллара США за кг хлорида кальция и 5,5 доллара США за кг ацетат кальция).

Биоцементация, как правило, эффективна для повышения стабильности и прочности песчаного и илистого грунта. Эффективность биоцементации в улучшении свойств глинистых и суглинистых грунтах варьируется в зависимости от вида и состояния основания и используемых отдельных микроорганизмов. Кроме того, такие факторы, как pH и влажность грунта, а также наличие дополнительных грунтовых добавок или загрязняющих веществ, могут влиять на эффективность биоцементации. В целом, биоцементирование может быть полезной стратегией для улучшения качества глинистых грунтов, однако необходимы дальнейшие исследования, чтобы полностью понять его преимущества и ограничения в различных типах грунтов и ситуациях.

#### **Биопреципитация (биоотделение) карбоната кальция с помощью процесса MICP, основанного на уреоллизе**

Среди различных техник микробиологического индуцированного осаждения карбоната кальция (например, фотосинтез, уреоллиз (гидролиз мочевины), восстановление сульфатов, аммонификация и денитрификация (восстановление нитратов), уреоллиз является наиболее простым способом использования микроорганизмами условий окружающей среды и способствует осаждению карбонатов. Когда подходящие уреолитические бактерии, такие как *Sporosarcina pasteurii* ранее известная как *Bacillus pasteurii* из более старых таксономий, которая является грамположительной бактерией со способностью осаждавать кальцит и затвердевать песок при наличии источника кальция (например, хлоридом кальция) и мочевины, в процессе микробиологически индуцированного осаждения кальцита или биологической цементации, при получении раствора происходит несколько биогеохимических реакций.

Уреолитические микроорганизмы, добываемые из различных мест, таких как пещеры, почва, кораллы и морская вода, служат микробиологическими агентами для применения микропрепаратов [6]. Активность уреазы определяют путем измерения относительных изменений электропроводности в растворе, содержащем мочевины (1,0–1,5М) и бактериальные культуры при комнатной температуре. Единица активности уреазы определяется как количество фермента, который катализирует расщепление 1 мм мочевины в минуту.

Эти уреолитические микроорганизмы способны применяться в инженерной практике для обеспыливания и стабилизации поверхности, защиты прибрежных районов от эрозий, улучшают сцепление и затвердевание грунта, а также удерживают вредные тяжелые металлы.

Микробиологически индуцированное осаждение карбоната кальция, управляемое уреоллизом ускоряет процесс биоцементации, позволяя карбонату кальция осаждаться в течение относительно короткого

периода времени. Кристаллическая структура карбоната кальция, образованная уреолитическими бактериями, приводит к образованию полиморфных форм, таких как кальцит, ватерит и арагонит. Процесс начинается с образования аморфного карбоната кальция, который играет решающую роль в биоминерализации.

За этим следует образование других разнообразных форм карбоната кальция. На результат кристаллизации карбоната кальция могут влиять различные биологические факторы, такие как штаммы бактерий и концентрации клеток, химические - цементирующие реагенты и уровень чистоты и факторы окружающей среды, например, pH и температура. Кальцит является наиболее термодинамически стабильным полиморфизмом карбоната кальция при нормальных условиях и обеспечивает наилучшие результаты для биотехнологии - цементацию. Аморфный карбонат кальция является наименее стабильным полиморфизмом карбоната кальция, но при определенных условиях он может быстро превращаться в кристаллические минералы карбоната кальция.

Показатели уреолитической активности при осаждении карбоната кальция могут быть повышены за счет дополнительного добавления никеля и гены-переносчики уреазы. Чем сильнее эта метаболическая активность изменяет условия перенасыщения, тем больше вероятность выпадения осадка. Изменения в составе генов уреазы существенно влияют на активность уреазы и способность микробных клеток осаждавать кальцит [7].

Биоцементация считается методом уплотнения, который повышает прочность грунта, переводя ее из полностью насыщенного состояния в частично увлажненное. Это также может помочь связать больше ионов металлов, таких как ионы кальция, в одной и той же ионной среде.

#### **Стратегии биоцементационной обработки**

На сегодняшний день существует 4 методики обработки грунтов биоцементом:

**Способ погружной обработки** известен как погружение или замачивание грунта, ранее предполагалось что для этой тактики необходима гибкая форма из геотекстиля, однако в большинстве исследований используются шприцы, пробирки или колонки [8-10]. Данная технология более подходит для производства биобетона или для ремонта трещин, в связи с тем, что карбонат кальция осаждается изнутри, и на внешней части грунтовых пластов.

При таком подходе, колонки с грунтом погружаются в резервуар-реактор с механическим приводом, а обработка образцов грунта, приготовленных в полноконтактной форме из гибкого геотекстиля, приводит к получению значительно более однородного биоцементированного образца грунта и образованию однородных остатков карбоната кальция внутри частиц грунта. Таким образом, этот способ может помочь предотвратить образование обычных биозасорителей во время обработки микропорошком.

В результате выявлено [11], что биоцементация грунта может быть значительно улучшена при определенных концентрациях цементации (т.е. 0,25–0,75 Мкм) и при повторных обработках с ПСК 6400 кПа.

**Способ поверхностной фильтрационной обработки**, заключается в том, что он позволяет цементирующей жидкости и бактериальным культурам проникать в почвенную матрицу. Он используется при простых процедурах заливки или распыления с помощью гравитационного потока и капиллярности.

Просачивание обрабатываемой жидкости через свободно дренирующийся грунт приводит к аналогичной или улучшенной равномерности распределения цементирующего вещества в почвенной матрице по сравнению с грунтом, образцы которого подвергались обработке методом нагнетания под давлением.

Обработку обычно проводят с поверхности гранулированного грунта. Основным преимуществом использования этой обработки для отверждения грунта является его простота. Введение цементирующего раствора и бактериального посева не требует тяжелой техники, благодаря легкому перемещению потока жидкости.

Этот подход является самым экономически выгодным, простым и практичным, однако поверхностная фильтрационная обработка не часто используется для биоцементации грунта, поскольку она малоэффективна на больших глубинах слоев оснований. Такая обработка



чаще используется для смягчения эрозии и стабилизации песчаных склонов в ненасыщенных условиях.

Способ обработки впрыском под давлением, также называется методом промывки или инъекции. Существует две технологии обработки таким образом: впрыск под давлением с остановкой потока и непрерывный впрыск под давлением. Подход с остановкой потока более эффективен, чем с непрерывным потоком, поскольку обеспечивает большую однородность карбоната кальция, в следствии чего генерация происходит по всей глубине грунтовых толщ. В виду чего требуется закачка значительного объема обрабатываемых жидкостей, эта методика лучше всего подходит для крупномасштабных полевых исследований МІСР [12].

Благодаря эффективному распределению цементирующей жидкости способ инъекции может применяться в твердых слоях грунта на больших глубинах. Обрабатываемые жидкости подаются под давлением, чтобы гарантировать, что растворы распределяются по грунтовым слоям с контролируемым расходом. Для достижения успешной фиксации жидкости и пространственного распределения содержания карбоната кальция в грунтовых слоях, необходимо оптимизировать концентрацию биомассы, скорость впрыскивания и уровень рН.

Способ предварительной обработки смеси. Для этой методики необходимо механическое смешивание грунта с бактериальным материалом и химическими растворами. Предварительное смешивание бактерий или цементирующих реагентов с грунтом для улучшения процесса биоцементации может оказаться непрактичным в условиях сложившейся инфраструктуры. Однако эта технология применима при глубоком перемешивании, которое может повысить жизнеспособность клеток.

Применять такой подход можно, когда улучшенный грунт используется в качестве обратной засыпки вокруг инженерных сооружений или в ситуации, когда требуется инженерная засыпка. Предварительное смешивание грунта с бактериальными культурами и цементирующими растворами перед применением других методов обработки может улучшить процесс МІСР.

Кроме этого, добавление раствора хлорида кальция в грунт позволяет раствору действовать как реагенту и инициировать коагуляцию бактериальных клеток перед последующей обработкой МІСР, а также может повысить удельный вес обработанного грунта в три-четыре раза [13].

### **Основные проблемы, влияющие на биоцементацию**

#### Финансовые затраты.

Биоцементация для обработки грунта в полевых условиях является дорогостоящей, и эти затраты следует значительно снизить. Для различных микропрепаратов большинство исследователей используют достаточно бюджетные реагенты, однако высокая стоимость питательных сред является финансовой проблемой для биоцементации и нуждается в решении. Траты на вещества для уреолитических бактерий составляют около 60% от общего объема производства, стоимость процесса МІСР будет расти по мере расширения масштабов применения.

Для культивирования бактерий технологией «на месте» требуется большое количество питательных веществ, которые могут быть разработаны из недорогого субстрата, который поддерживал бы хороший уровень уреазы.

В последние годы изучаются способы замены дорогостоящих лабораторных материалов на альтернативные, одним из таких продуктов является пептон бактериологический. Кроме этого исследователи [14 - 16] обнаружили что при культивировании бактерий при помощи бытовых кухонных отходов происходит осаждение ватерита (полиморфа карбоната кальция), то есть они способны являться альтернативным источником питания для культивирования уреолитических бактерий, особенно в больших масштабах.

#### Образование аммония в процессе уреолиза.

Утилизация отходов и борьба с загрязнением окружающей среды часто не берутся во внимание при биоцементации грунта. От того как является источник кальция, при использовании осаждения карбоната кальция, необходимо уделять особое внимание нежелательному образованию ионов аммония. Подкисление грунта происходит при резком выбросе значительного количества аммония в окружающую среду. Аммоний – это катион, образующийся в результате реакции

между аммиаком и протоном водорода. После биоцементации грунта, остатки при растворении в воде могут превратиться в токсичный газ и аммиак и вызвать сильное загрязнение азотом. Однако, когда концентрация аммония превышает способность к разложению, это приводит к вредным последствиям для здоровья живых организмов, таких как люди и животные.

Если сточные воды МІСР, попадающие в грунт, не подвергаются очистке, они могут загрязнять грунтовые воды и водные объекты. Высокие уровни содержания аммиака в поверхностных водах способствуют загниванию водорослей, истощают запасы кислорода в воде и приводят к её токсичности.

### **Выводы**

Обработка микропорошком нецементированного грунта может улучшить свойства грунта. Исходя из связующей природы микробиологически индуцированного осаждения карбоната кальция и размера пор, пористости и гранулометрического состава биоцементированного грунта, почвенная матрица, обработанная МІСР, будет обладать большей прочностью.

Однако эти технические характеристики могут быть нарушены в результате внешних воздействий окружающей среды. Поэтому важно оценить долговечность и устойчивость биоцементированного грунта.

Научных публикаций на тему долговечности грунта, обработанного МІСР, недостаточно. В отрасли строительства, часто встречаются слабые грунты, при строительстве фундаментов, устройстве земляных насыпей, планировки полотна для автомобильных и железных дорог и других объектов инфраструктуры, до проведения обработки эти грунты обладают низкой прочностью. Грунты, обработанные МІСР, дольше сохраняют свои технические характеристики, поскольку они обладают большей прочностью и стабильностью.

Ученые [17] подвергли обработанный образец комплексным циклическим испытаниям с регулируемой температурой от 0 до 6 месяцев, как способ оценки потенциальной долговечности биоцементации и сообщили, что гибридные культуры оказали лучшее воздействие на обработанный грунт по сравнению с отдельными штаммами бактерий. Кроме этого ими сообщалось об увеличении прочности при сжатии (до трех раз) после 6-месячного отверждения грунта в нетемпературных условиях.

Внедрение биотехнологий в отрасль строительства несмотря на возникающие проблемы, целесообразна в виду своей экологичности и финансовой экономии.

### **Литература**

1. Аль-Гити А.А., Мемон З.А., Баласбана А.Т. и др. (2022) Критический анализ для оценки жизненного цикла производства биоцементных материалов и устойчивых решений. Экологичность 14(3): статья 1920, <https://doi.org/10.3390/su14031920>.
2. Д. Ревадзе Автономная некоммерческая организация высшего образования «Университет Иннополис» «Хайтек» новости онлайн <https://hightech.fm/2018/01/25/bacterial-powder>
3. Штаудт С., Хорн Н., Хемпель Д.К., Neu TR (декабрь 2004 г.). "Объемные измерения бактериальных клеток и гликоконъюгатов внеклеточного полимерного вещества в биопленках". Биотехнология и биоинженерия. 88 (5): 585-592. doi: 10.1002/бит.20241. PMID 15470707
4. Флемминг Х.К., Вингендер Дж., Грибе Т., Майер С. (21 декабря 2000 г.). "Физико-химические свойства биопленок". У Эванса Л.В. (ред.). Биопленки: последние достижения в их изучении и контроле. CRC Press. стр. 20. ISBN 978-9058230935.
5. Сян Цзянь, Цю Цзянь, Ван И и Гу Х (2022) Ацетат кальция как источник кальция, используемый в биоцементе для улучшения эксплуатационных характеристик и снижения выбросов аммиака. Журнал чистого производства 348: статья 131286, <https://doi.org/10.1016/j.jclepro.2022.131286>.
6. Ариас Д., Цистернас Л. и Ривас М. (2017а) Биоминерализация, опосредованная уреолитическими бактериями, применяемая для очистки воды: обзор. Кристаллы 7(11): <https://doi.org/10.3390/cryst7110345>.
7. Эньеди Н.Т., Мако, Котай Л. и др. (2020). Образование аморфного карбоната кальция, вызванное пещерными бактериями. Научные отчеты 10: статья 8696, <https://doi.org/10.1038/s41598-020-65667-w>.

8. Хоффманн Т.Д., Пейн К. и Гебхард С. (2021) Генетическая оптимизация индуцированного бактериями осаждения кальцита у *Bacillus subtilis*. Микробные Клеточные фабрики 20(1): статья 214, <https://doi.org/10.1186/s12934-021-01704-1>.

9. Хан М.Б., Шен Л. и Диаш-да-Коста Д. (2021) Способность биобетона к самовосстановлению в подводной и приливной морской среде. Строительство и строительные материалы 277: <https://doi.org/10.1016/j.conbuildmat.2021.122332>.

10. Манзур Т., Рахман Ф., Афроз С., Хук Р.С. и Эфаз И.Х. (2017) Потенциал микробиологически индуцированного процесса осаждения кальцита для повышения долговечности бетона с заполнителем для каменной кладки. Журнал материалов в Гражданское строительство 29(5): 04016290, [https://doi.org/10.1061/\(ASCE\)MT.1943-5533.0001799](https://doi.org/10.1061/(ASCE)MT.1943-5533.0001799).

11. Манзур Т., Шамс Хук Р., Фази и др. (2019) Улучшают эксплуатационные характеристики кирпичного бетона с использованием микробиологически индуцированного осаждения кальцита. Тематические исследования в области строительных материалов 11: артикул e00248, <https://doi.org/10.1016/j.cscm.2019.e00248>.

12. Гасеми П. и Монтойа Б.М. (2020) Применение в полевых условиях микробиологического осаждения карбоната кальция на прибрежном песчаном склоне. В Geo-Congress 2020: Биогеотехника (Кавазанджан Э., Хэмблтон Дж.П.), Махненко Р. и Бадж А. С. (ред.). Американское общество инженеров-строителей, Рестон, Вирджиния, США, Специальное издание по геотехнике, 320, стр. 141-149.

13. Максимович Н.Г., Хайрулина Е.А. Геохимические барьеры и охрана окружающей среды. Пермь: Изд-во ПГУ, 2011. 248 с. URL: <http://www.nsi.psu.ru/labs/gtp/stat/2011/0381.pdf>.

14. Балабушевич Н.Г., Коваленко Е.А., Михальчук Е.В., Филатова Л.Ю., Володькин Д., Викулина А.С. Адсорбция муцина на микрокристаллах ватерита CaCO<sub>3</sub> для прогнозирования мукоадгезивных свойств. Журнал Коллоидный интерфейс. Colloid Interface Sci. 2019;545:330-339. doi: 10.1016/j.jcis.2019.03.042. - DOI – Публикация

15. Михальчук Е.В., Басырева Л.Ю., Гусев С.А., Панасенко О.М., Клинов Д.В., Баринов Н.А., Морозова О.В., Москалец А.П., Мальцева Л.Н., Филатова Л.Ю. и др. Активация нейтрофилов микрочастицами муцин-ватерита. Журнал Коллоидный интерфейс. doi: 10.3390/ijms231810579. - DOI - PMC - PubMed. Дата публикации: 2022;23:10579.

16. Мэн Х., Чжу С., Гао Ю., Хэ Дж. и Ван Ю. (2021) Кухонные отходы для культивирования *Sporosarcina pasteurii* и их применение для борьбы с ветровой эрозией пустынных почв с помощью микробиологически индуцированных карбонатных осадков. "Acta Geotechnica", 16(12): 4045-4059, <https://doi.org/10.1007/s11440-021-01334-2>.

17. Шарма М., Сатям Н. и Редди К.Р. (2021) Влияние циклов замораживания–оттаивания на технические свойства биоцементированного песка при различных условиях обработки. Инженерная геология 284: артикул 106022, <https://doi.org/10.1016/j.enggeo.2021.106022>.

#### Promising biotechnologies in construction engineering

Presnov O.M., Doroshko A.D., Zueva D.V., Matveev L.P.

Krasnoyarsk Institute of Railway Transport (branch) IRGUPS

Nowadays, when economic and everyday human activities bring changes to the environment, including from the point of view of construction engineering, the use of microbiological processes can solve a number of problems. Biocementation, or "biocement" is a new green approach that has gained popularity due to its low energy consumption and carbon dioxide emissions compared to existing technologies for geotechnical and geoenvironmental engineering applications. This soil improvement technique involves binding the pore space of soil particles with calcium carbonate minerals through microbiological precipitation of calcium carbonate in the soil matrix (MICP) and filling the pore space of the soil. The mechanism of biocementation consists of natural cementation and dewatering of soils.

Key words: biocementation; microbiological geotechnology; ecology, bacteria, calcite, infrastructure, ecosystem, biomineralization, soil improvement, microstructure, soil stabilization.

#### References

1. Al-Giti A.A., Memon Z.A., Balasbane A.T. et al (2022) Critical analysis for life cycle assessment of biocement production and sustainable solutions. Environmental Science 14(3): Article 1920, <https://doi.org/10.3390/su14031920>.
2. D. Revadze Autonomous non-profit organization of higher education "Innopolis University" "High-tech" news online <https://hightech.fm/2018/01/25/bacterial-powder>
3. Staudt S, Horn N, Hempel DK, Neu TR (December 2004). "Volume measurements of bacterial cells and extracellular polymeric substance glycoconjugates in biofilms." Biotechnology and bioengineering. 88 (5): 585-592. doi: 10.1002/bit.20241. PMID 15470707
4. Flemming H. C., Wingender J., Griebe T., Mayer S. (December 21, 2000). "Physico-chemical properties of biofilms." In Evans L.V. (ed.). Biofilms: recent advances in their study and control. CRC Press. p. 20. ISBN 978-9058230935.
5. Xiang Jian, Qiu Jian, Wang Y and Gu X (2022) Calcium acetate as a calcium source used in biocement to improve performance and reduce ammonia emissions. Journal of Cleaner Production 348: Article 131286, <https://doi.org/10.1016/j.jclepro.2022.131286>.
6. Arias D, Cisternas L and Rivas M (2017a) Ureolytic bacteria-mediated biomineralization applied to water purification: a review. Crystals 7(11): <https://doi.org/10.3390/cryst7110345>.
7. Enyedi N. T., Mako, Kotai L. et al. (2020). Formation of amorphous calcium carbonate caused by cave bacteria. Scientific Reports 10: Article 8696, <https://doi.org/10.1038/s41598-020-65667-w>.
8. Hoffmann TD, Payne K and Gebhard S (2021) Genetic optimization of bacteria-induced calcite precipitation in *Bacillus subtilis*. Microbial Cell Factories 20(1): Article 214, <https://doi.org/10.1186/s12934-021-01704-1>.
9. Khan M.B., Shen L. and Dias da Costa D. (2021) Self-healing ability of bioconcrete in subsea and intertidal marine environments. Construction and Building Materials 277: <https://doi.org/10.1016/j.conbuildmat.2021.122332>.
10. Manzoor T., Rahman F., Afroz S., Huq R.S. and Ephas I.H. (2017) Potential of a microbiologically induced calcite precipitation process to improve the durability of aggregated masonry concrete. Journal of Materials in Civil Engineering 29(5): 04016290, [https://doi.org/10.1061/\(ASCE\)MT.1943-5533.0001799](https://doi.org/10.1061/(ASCE)MT.1943-5533.0001799).
11. Manzoor T, Shams Huq R, Fazi et al (2019) Improving the performance of brick concrete using microbiologically induced calcite precipitation. Case Studies in Building Materials 11: Article No. e00248, <https://doi.org/10.1016/j.cscm.2019.e00248>.
12. Ghasemi, P. and Montoya, B.M. (2020) Field application of microbial calcium carbonate precipitation on a coastal sandy slope. In Geo-Congress 2020: Biogeotechnics (Kavazandjian E., Hambleton J.P., Makhnenko R. and Budge A.S. (eds.)). American Society of Civil Engineers, Reston, VA, USA, Geotechnical Special Publication, 320, pp. 141-149.
13. Maksimovich N.G., Khairulina E.A. Geochemical barriers and environmental protection. Perm: PSU Publishing House, 2011. 248 p. URL: <http://www.nsi.psu.ru/labs/gtp/stat/2011/0381.pdf>.
14. Balabushevich N.G., Kovalenko E.A., Mikhalechuk E.V., Filatova L.Yu., Volodkin D., Vikulina A.S. Mucin adsorption on vaterite CaCO<sub>3</sub> microcrystals to predict mucoadhesive properties. Journal Colloidal Interface. Colloid Interface Sci. 2019;545:330-339. doi: 10.1016/j.jcis.2019.03.042. - DOI – Publication
15. Mikhalechuk E.V., Basyreva L.Yu., Gusev S.A., Panasenko O.M., Klinov D.V., Barinov N.A., Morozova O.V., Moskalets A.P., Maltseva L.N., Filatova L.Yu. and others. Activation of neutrophils by mucin-vaterite microparticles. Journal Colloidal Interface. doi: 10.3390/ijms231810579. - DOI - PMC - PubMed. Published: 2022;23:10579.
16. Meng H, Zhu X, Gao Y, He J and Wang Y (2021) Kitchen waste for the cultivation of *Sporosarcina pasteurii* and its application to control wind erosion of desert soils using microbiologically induced carbonate precipitation. Acta Geotechnica, 16(12): 4045-4059, <https://doi.org/10.1007/s11440-021-01334-2>.
17. Sharma, M., Satyam, N. and Reddy, K.R. (2021) Effect of freeze–thaw cycles on the engineering properties of biocemented sand under different processing conditions. Engineering Geology 284: Article 106022, <https://doi.org/10.1016/j.enggeo.2021.106022>.

# Холодная асфальтобетонная смесь с добавлением порошка из алюмосиликатного песка

**Климова Анна Михайловна**

магистрант, Институт естественных наук, Северо-Восточный федеральный университет имени М.К. Аммосова, a.klmva99@mail.ru

**Едисеев Олег Сергеевич**

старший преподаватель кафедры «Автомобильные дороги и аэродромы», Северо-Восточный федеральный университет имени М.К. Аммосова, olegediseev@yandex.ru

Исследована холодная асфальтобетонная смесь с добавлением разжиженного битума марки БНД 100/130. В разжиженный битум добавляли порошок из алюмосиликатного песка. Определены физико-механические характеристики минеральных заполнителей и битума нефтяного дорожного (БНД). Разработан состав холодной асфальтобетонной смеси и изготовлены лабораторные образцы. Формование на прессе проводилось под нагрузкой 20 МПа в течении 180 с. В статье приведены результаты физико-механических характеристик. Образцы соответствуют предъявляемым требованиям к холодным асфальтобетонным смесям.

**Ключевые слова:** холодный асфальтобетон, прочность на сжатие, щебень, песок, разжиженный битум.

## Введение

Модернизированные типы дорожных одежд дорожной сети Российской Федерации в основном состоят из асфальтобетонных покрытий, которые должны выдерживать осевые и скоростные нагрузки от транспортных средств. Обслуживающие организации тратят немалые усилия на содержание и эксплуатацию автомобильных дорог для поддержания работоспособности и обеспечения безопасности движения транспортных средств. Актуальной проблемой является создание условий продления срока ремонтных работ дорожных покрытий с повышением их долговечности. Одним из способов продления сроков является разработка дорожно-строительных материалов для устранения повреждений асфальтобетонных покрытий, а именно в осенне-зимний и зимне-весенний период. В настоящее время наиболее мобильной технологией ямочного ремонта в период заморозков служит применение холодных асфальтобетонных смесей.

Холодный асфальтобетон отличается от горячего асфальтобетона тем, что для его приготовления используют жидкие битумы и битумные эмульсии с различными добавками. Для изготовления разжиженных битумов применяют битумы, которые отвечают требованиям ГОСТ 33133, ГОСТ 22245. Битумы подбираются в соответствии с климатическими условиями и интенсивностью движения.

В качестве выбора вяжущего опираются на преимущественные свойства холодного асфальтобетона над горячими асфальтобетонами. К ним можно отнести следующее: возможность укладки без предварительного подогрева, заблаговременная заготовка, относительно длительное хранение, возможность транспортировки на значительные расстояния и возможность открытия движения сразу после ремонта [1-2].

Холодный асфальтобетон имеет перспективные возможности для выполнения ремонтных работ на улично-дорожной сети города Якутска.

Для выполнения исследования использовали пылевидную фракцию алюмосиликатного песка из Кильдямского месторождения.

Республика Саха (Якутия) располагает множеством месторождений природных песков алюмосиликатного состава или так называемых «горных песков». Основной их особенностью является полифракционный состав с широким диапазоном фракций: от гравийных частиц до пылевидных и глинистых частиц размерностью менее 0,16 мм. Такая особенность песков затрудняет их использование в качестве мелкого заполнителя [3].

Однако на текущий момент уделено мало внимания возможности применения горных песков Якутии в качестве активных минеральных добавок. Одним из крупных и разработанных карьеров в Якутии является месторождение «Кильдямское», горные пески которого применяются в качестве инертного сырья в устройстве грунтовых оснований зданий, покрытий автомобильных дорог, пристроечных площадок, перронов и др.

## Материалы и методы исследования

Главное отличие холодной асфальтобетонной смеси от горячей является применение медленно или среднегустеющих битумов вместо вязких, это обусловлено тем, что холодные асфальтобетонные смеси готовятся без предварительного нагрева минеральных заполнителей и холодные асфальтобетонные смеси укладываются в холодном виде без прогрева. Для приготовления горячих асфальтобетонных смесей требуется большое количество тепловой и электрической энергии, особенно при прогреве и сушке минеральных заполнителей выделяется большое количество пыли и углекислого газа, тем самым наносится большой ущерб окружающей среде [4-10].

В настоящее время одним из перспективных материалов для приготовления асфальтобетонов является добавление пылевидных частиц

алюмосиликатных песков в состав сжиженных битумов. На данном этапе выполнения работ, образцы готовятся в лабораторных условиях.

Для приготовления холодной асфальтобетонной смеси были применены следующие материалы:

- Щебень размером зерен от 5 до 20 мм (Сасабытское месторождение);
- Песок из отсевов дробления (Сасабытское месторождение)[11];
- Минеральный порошок изготовленный из песков из отсевов дробления (Сасабытское месторождение);
- Порошок из алюмосиликатного песка (Кильдямское месторождение)[12];
- Битум вязкий нефтяной дорожный марки БНД 100/130;
- Керосин технический ООО «СИБИРЬ ОЙЛ».

Перед приготовлением состава холодной асфальтобетонной смеси были исследованы физико-механические характеристики применяемых материалов (таблица 1-5).

Таблица 1

Физико-механические характеристики щебня размером зерен 5-20 мм

№	Наименование показателей	Результаты испытаний	Требования ГОСТ 9128-2013
1	Насыпная плотность кг/м <sup>3</sup>	1380	Не нормируется
2	Марка по дробимости	M 800	M600
3	Марка на истираемость	И1	И2
4	Истинная плотность, кг/м <sup>3</sup>	2,65	Не нормируется

Таблица 2

Физико-механические характеристики песка из отсевов дробления

№	Наименование показателей	Результаты испытаний	Требования ГОСТ 9128-2013
1	Насыпная плотность кг/м <sup>3</sup>	1550	Не нормируется
2	Марка по дробимости	M 800	M600
3	Содержание пылевидных и глинистых частиц, % по массе	4,8	До 10%
4	Истинная плотность, кг/м <sup>3</sup>	2650	Не нормируется

Таблица 3

Физико-механические характеристики минерального порошка

№	Наименование показателей	Результаты испытаний	ГОСТ Р 52129-2003
1	Истинная плотность кг/м <sup>3</sup>	2640	Не нормируется
2	Средняя плотность, кг/м <sup>3</sup>	1660	Не нормируется
3	Показатель битумоемкости, не более, г	63	Не более 80
4	Влажность, %	0,2	Не более 1,0

Таблица 4

Физико-механические характеристики алюмосиликатного песка

№	Наименование показателей	Результаты испытаний	Требования ГОСТ Р 52129-2003
1	Истинная плотность кг/м <sup>3</sup>	2145	Не нормируется
2	Средняя плотность, кг/м <sup>3</sup>	1560	Не нормируется
3	Влажность, %	0,2	Не более 1,0

Таблица 5

Физико-механические характеристики битума нефтяного дорожного марки БНД 100/130

№	Наименование показателей	Результаты испытаний	Требования ГОСТ 33133-2014
1	Глубина проникания иглы при 25□, 0,1 мм, не менее	106	101-130
2	Температура размягчения по кольцу и шару, □, не ниже	45,7	45
3	Растяжимость при 0□, см, не менее	4,6	Не менее 4,0
4	Температура хрупкости, □, не выше	- 26	- 20

Процесс приготовления сжиженного битума выполняется следующим образом:

- Битум разогревается до 110 °С до вязкотекучего состояния;
- Затем вводится керосин ТС-1 в количестве 25% от массы битума;
- Производится перемешивание битума до однородного состояния;
- Вводится 5% порошка из алюмосиликатного песка.

После приготовления сжиженного битума производится приготовление холодной асфальтобетонной смеси (рис.1.) (таблица 6).

Таблица 6

Состав холодной асфальтобетонной смеси

№	Наименование компонента	Состав смеси (битум сверх 100%)	Состав смеси (битум в 100%)
1	Щебень фракции от 5 до 20 мм, % по массе	45,00	42,45
2	Песок из отсевов дробления, % по массе	47,00	44,34
3	Минеральный порошок, % по массе	8,00	7,55
4	Сжиженный битум, % по массе	6,00	5,66
Итого:		106,00	100,00



Рисунок 1 – Холодная асфальтобетонная смесь

После приготовления холодной асфальтобетонной смеси, для определения физико-механических характеристик были приготовлены образцы асфальтобетонов. Формования производится на прессе ИП-1000 в формах диаметром 71,4 мм, выдерживается в течение 180 с. под нагрузкой 20 МПа (рис.2-3).



Рисунок 2– Процесс формования образцов на прессе ИП-1000





Рисунок 3 – Образцы асфальтобетонов после формования

Образцы после приготовления, выдерживаются в течении 1 суток при комнатной температуре. После выдерживания в течение суток производится определение физико-механических характеристик (таблица 7).

Таблица 7

Физико-механические характеристики образцов из холодной асфальтобетонной смеси

№	Наименование характеристики	Фактическое значение	По ГОСТ 9128-2013
1	Водонасыщение, % по объему	6,87	От 5% до 9%
2	Средняя плотность, кг/м <sup>3</sup>	2320	Не нормируется
Предел прочности на сжатие при 20 °С			
3	До прогрева		
	Сухих	1,61	1,5
4	После прогрева		
	Сухих	1,82	1,8
	Водонасыщенных	1,21	1,1
	Водонасыщенных	1,61	1,6

### Заключение

Были выполнены работы по приготовлению холодных асфальтобетонных смесей на основе сжиженных битумов с добавлением порошка из алюмосиликатного песка. Были определены характеристики применяемых материалов для приготовления асфальтобетонной смеси, все материалы соответствуют предъявляемым требованиям нормативных документов для приготовления холодных асфальтобетонных смесей. Из холодных асфальтобетонных смесей были изготовлены образцы асфальтобетонов, и определялись физико-механические характеристики. Физико-механические характеристики образцов холодного асфальтобетона соответствуют требованиям ГОСТ 9128-2013.

### Литература

- Гриджин А.М., Высоцкая М.А., Чевтаева Е.В., Ширяев А., Литовченко Д. Инновации дорожных материалов - холодный асфальтобетон // В сборнике: Эффективные строительные композиты. Научно-практическая конференция к 85-летию заслуженного деятеля науки РФ, академика РААСН, доктора технических наук Баженова Юрия Михайловича. Белгородский государственный технологический университет им. В.Г. Шухова. 2015. С. 132-137.
- Технология асфальтобетона на основе модифицированных дорожных битумах Ионов И. А., Артеменко С. Е., Арзамасцев С. В. «Перспективные полимерные композиционные материалы. Альтернативные технологии. Переработка. Применение. Саратов 6-8 июля 2004. Саратов: Изд-во СГУ 2004 с. 90-94.
- Vasileva D.V., Fyodorov V.I., Mestnikov A.E. Physical and mechanical properties of granulated foam glass – Foam zeolite and light concrete based on it // AIP Conference Proceedings. 2018. № 1(2015). 020109.
- Раб И.И. Исследования порошкообразных эмульгаторов и битумных паст, используемых в холодном асфальтобетоне: автореф. дис.

... канд. техн. наук. – Омск, 1975. – 29 с

- Андронов С.Ю., Трофименко Ю.А., Кочетков А.В. Технология производства холодного композиционного щебеночно-мастичного асфальта с дисперсным битумом // Интернет-журнал «НАУКОВЕДЕНИЕ» Том 8, №2 (2016) <http://naukovedenie.ru/PDF/105TVN216.pdf> (доступ свободный). Загл. с экрана. Яз. рус., англ. DOI: 10.15862/105TVN216
  - Е. В. Харитонова, Б. Н. Шагдуров, А. В. Битуев, П. К. Хардаев/ Технология композиционной холодной асфальтобетонной смеси с применением суспензии на твердом эмульгаторе // Вестник ВСГУТУ. – 2023. – № 3(90). – С. 101-107. – DOI 10.53980/24131997\_2023\_3\_101. – EDN IMCFXC.
  - Абдуллаев И. А. Проектирование состава холодного асфальтобетона // Экономика и социум. – 2022. – №. 3-2 (94). – С. 362-366.
  - Андронов С. Ю., Алферов В. И., Кочетков А. В. Совершенствование методов введения фиброволокон в горячие и холодные асфальтобетонные смеси // Вестник евразийской науки. – 2020. – Т. 12. – №. 2. – С. 2.
  - Высоцкая М. А. и др. Холодные асфальтобетонные смеси и улучшающие их добавки // Образование, наука, производство. – 2015. – С. 539-542.
  - Кочерга В. Г., Зырянов В. В., Кулик Е. П. Всесезонный ремонт покрытий автодорог с использованием модифицированных холодных асфальтобетонных смесей // Инженерный вестник Дона. – 2012. – Т. 20. – №. 2. – С. 661-664.
  - Федоров Я. В. Определение физических характеристик щебня из Сасабытского месторождения п. Мохсоглох, Республики Саха (Якутия) // Автомобильные дороги в условиях криолитозоны. – 2021. – С. 9-12.
  - Каймонов В. В., Протодьяконов Е. И. Разработка органо-минеральной добавки на основе горелой породы Кильдямского месторождения для бетонов и растворов // Эффективные строительные композиты. – 2015. – С. 201-209.
- Cold asphalt concrete mixture with the addition of aluminosilicate sand powder**  
**Klimova A.M., Ediseev O.S.**  
 North-Eastern Federal University named after M.K. Ammosova  
 A cold asphalt concrete mixture with the addition of liquefied bitumen of the BND 100/130 grade was studied. Aluminosilicate sand powder was added to the liquefied bitumen. The physical and mechanical characteristics of mineral fillers and petroleum road bitumen (BPB) have been determined. The composition of the cold asphalt concrete mixture was developed and laboratory samples were made. Molding on a press was carried out under a load of 20 MPa for 180 s. The article presents the results of physical and mechanical characteristics. The samples meet the requirements for cold asphalt concrete mixtures.  
 Keywords: cold asphalt concrete, compressive strength, crushed stone, sand, liquefied bitumen.
- References**
- Gridchin A.M., Vysotskaya M.A., Chevtava E.V., Shiryayev A., Litovchenko D. /Innovations of road materials - cold asphalt concrete// In the collection: Effective building composites. Scientific and practical conference dedicated to the 85th anniversary of the Honored Scientist of the Russian Federation, Academician of the Russian Academy of Agricultural Sciences, Doctor of Technical Sciences Bazhenov Yuri Mikhailovich. Belgorod State Technological University named after V.G. Shukhova. 2015. pp. 132-137.
  - Technology of asphalt concrete based on modified road bitumens I. A. Ionov, S. E. Artemenko, S. V. Arzamastsev "Advanced polymer composite materials. Alternative technologies. Recycling. Application. Saratov July 6-8, 2004. Saratov: SSTU Publishing House, 2004 p. 90-94.
  - Vasileva D.V., Fyodorov V.I., Mestnikov A.E. Physical and mechanical properties of granulated foam glass – Foam zeolite and light concrete based on it // AIP Conference Proceedings. 2018. No. 1 (2015). 020109.
  - Rab I.I. Study of powdered emulsifiers and bitumen pastes used in cold asphalt concrete: abstract. dis. ...cand. tech. science – Omsk, 1975. – 29 p.
  - Andronov S.Yu., Trofimenko Yu.A., Kochetkov A.V. Technology for the production of cold composite crushed stone-mastic asphalt with dispersed bitumen // Internet journal "SCIENCE" Vol. 8, No. 2 (2016) <http://naukovedenie.ru/PDF/105TVN216.pdf> (free access). Cap. from the screen. Language Russian, English DOI: 10.15862/105TVN216
  - E. V. Kharitonova, B. N. Shagdurov, A. V. Bituev, P. K. Hardaev/ Technology of composite cold asphalt concrete mixture using a suspension on a solid emulsifier // Vestnik VSUTU. – 2023. – No. 3(90). – pp. 101-107. – DOI 10.53980/24131997\_2023\_3\_101. – EDN IMCFXC.
  - Abdullaev I. A. Design of the composition of cold asphalt concrete // Economy and Society. – 2022. – No. 3-2 (94). – pp. 362-366.
  - Andronov S. Yu., Alferov V. I., Kochetkov A. V. Improving methods for introducing fiber fibers into hot and cold asphalt concrete mixtures // Bulletin of Eurasian Science. – 2020. – Т. 12. – No. 2. – P. 2.
  - Vysotskaya M. A. et al. Cold asphalt concrete mixtures and additives that improve them // Education, science, production. – 2015. – P. 539-542.
  - Kocherга V. G., Zyryanov V. V., Kulik E. P. All-weather repair of road surfaces using modified cold asphalt concrete mixtures // Engineering Bulletin of the Don. – 2012. – Т. 20. – No. 2. – pp. 661-664.
  - Fedorov Ya. V. Determination of the physical characteristics of crushed stone from the Sasaabyt deposit in the village of Mokhsogoloh, Republic of Sakha (Yakutia) // Highways in cryolithozone conditions. – 2021. – pp. 9-12.
  - Kaimonov V.V., Protodyakonov E.I. Development of an organo-mineral additive based on burnt rock from the Kilydam deposit for concrete and mortars // Effective construction composites. – 2015. – P. 201-209.

# Разработка мероприятий по обеспечению экологической безопасности осадков механического и физико-химического этапов очистки сточных вод нефтеперерабатывающего предприятия

**Кривоносова Ирина Андреевна**

магистрант Уфимского государственного университета науки и технологий, irakrivoosova23@mail.ru

**Кусова Ирина Валерьевна**

кандидат технических наук, доцент кафедры безопасности производства и промышленной экологии Уфимского государственного университета науки и технологий, ivaleri@list.ru

Статья посвящена теме экологической безопасности осадков сточных вод механического и физико-химического этапов очистки сточных вод нефтеперерабатывающего предприятия. Особое внимание уделяется недостаточности информации и публикаций в области обращения с осадками сточных вод, не включающих в себя активный ил. Предпринята попытка, на основе уже имеющихся в науке данных, создания технологии обезвреживания осадка с целью минимизации объемов складирования на территории предприятия, снижения негативного воздействия на окружающую среду и увеличения способов дальнейшей утилизации.

Разработанная технология обезвреживания осадков сточных вод, в которой предусмотрено применение механического обезвоживания с использованием флокулянта с дальнейшим сжиганием обезвоженного осадка, позволяет значительно сократить объем осадка и обезвредить. Таким образом практическая значимость выражается в решении проблемы складирования осадка сточных вод, так как получаемый продукт сгорания возможно в дальнейшем использовать в различных областях промышленности, а избыточное тепло дымовых газов – в качестве вторичного энергетического ресурса.

**Ключевые слова:** Осадки сточных вод, механическая и физико-химическая очистка, шламонакопители, экологическая безопасность, обезвреживание, сжигание, утилизация, вторичный энергетический ресурс.

**Введение.** В настоящее время преобладает тенденция внедрения малоотходных или совсем безотходных производств. Однако не на всех, в частности промышленных, предприятиях возможно внедрение данных технологий ввиду высокой ресурсо- и энергозатратности. Работа современных промышленных предприятий невозможна без образования большого количества сточных вод. Загрязняющие вещества, растворенные в воде или вместе с ней, могут проникать во всех сферы окружающей среды, оказывая на них негативное влияние.

В зависимости от состава сточных вод способы их очистки, обезвреживания и утилизации могут быть различными. Сточные воды при попадании в естественный водоем не должны менять состав и температуру воды. Вследствие этого стоки от большинства предприятий должны проходить как минимум механический и физико-химический этапы очистки, в результате которых неизбежно образуются осадки (шламы), требующие утилизации. Сточные воды нефтеперерабатывающих предприятий (НПП) содержат токсичные вещества, по большей мере в виде различных нефтепродуктов, следовательно, требуют обязательной очистки.

Ввиду того, что на данный момент преобладающая часть предприятий перед утилизацией осадков, путем передачи в соответствующие организации, складирует их на открытых площадках (шламонакопителях) для их гравитационного обезвоживания, загрязняющие вещества могут свободно попадать в окружающую среду. Из-за того, что накопители открытого типа в атмосферный воздух могут улетучиваться различные соединения, а из-за достаточно продолжительного использования данных накопителей происходит их разрушение и возрастает риск просачивания загрязняющих веществ в почву, негативно влияя на литосферу и гидросферу в дальнейшем.

На основании вышеизложенного, рассмотрение данной темы является актуальным. В связи с этим, целью данной работы является разработка мероприятий по обеспечению экологической безопасности осадков сточных вод нефтеперерабатывающего предприятия.

## Материалы и методы

Проведен анализ нормативных актов, информационно-технических справочников наилучших доступных технологий, научных публикаций отечественных и зарубежных авторов в области обращения с осадками сточных вод. Выявлено, что особое внимание направлено на осадки сточных вод после биологической очистки, при этом наблюдается недостаточность информации об обращении с осадками после механической и физико-химической очистки, так как не на всех очистных сооружениях предприятий предусмотрен завершающий этап биологической очистки [1].

В связи с этим объектом исследования являются осадки сточных вод, состав которых определяется смесью минеральных (преимущественно взвешенные вещества) и органических (преимущественно нефтепродукты) веществ, выделяющая в процессе очистки.

Использована матрица рисков, позволяющая качественно оценить риск в зависимости от таких параметров, как частота, воздействие и критичность [2]. Матрица данной зависимости, относительно негативного влияния накопления осадков сточных вод на окружающую среду, представлена на рисунке 1.

По степени воздействия загрязнения на экосистемы складирования осадков сточных вод оказывает значительное воздействие, что вызывает временные обратимые воздействия (осадки сточных вод относятся в 4 классу опасности). По частоте воздействия относится к периодически повторяющимся (ежедневное образование и отведение на накопитель). Следовательно, риск превышает приемлемый и необходимо применение мер для его снижения.



Рисунок 1 – Категоризация степени риска в зависимости от частоты происшествий и последствий загрязнения окружающей среды

Типовая схема очистки сточных вод на нефтеперерабатывающем предприятии представлена на рисунке 2.

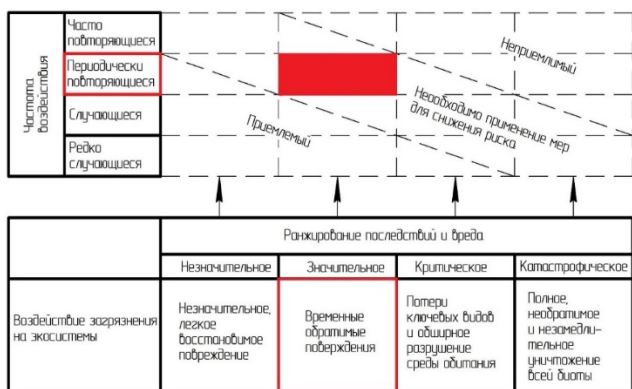

Рисунок 2 – Блок-схема технологии очистки сточных НПП  
1 – сточные воды; 2 – сточные воды после блока песколовок; 3 – сточные воды после блока нефтеловушек; 4 – очищенные сточные воды после блока флотационной очистки; 5 – песковая пульпа; 6 – уловленный нефтепродукт; 7 – нефтешлам; 8 – флотопена; 9 – подтоварная вода; 10 – возврат нефтепродуктов; 11 – осадок разделочных резервуаров; 12 – отстоявшая вода; 13 – шлам

По представленной технологии очистки сточные воды проходят этапы механической (блок песколовок и нефтеловушек) и физико-химической (блок флотационной очистки) очистки. Песковая пульпа от песколовок, осадок нефтеловушек, флотопена, осадок разделочных резервуаров отправляются на гравитационное обезвоживание на открытую площадку шламоаккумулятора.

В таблице 1 представлен количественный и качественный состав потоков, направляемых на шламоаккумулятор. Также следует отметить, что в составе осадке содержатся такие загрязняющие вещества, как железо, марганец, алюминий, медь, цинк, фенол и сероводород [3], количественный и качественный состав которых возможно определить лишь непосредственными измерениями аналитическими приборами.

Таблица 1  
Количественный и качественный состав потоков, приходящих на шламоаккумулятор

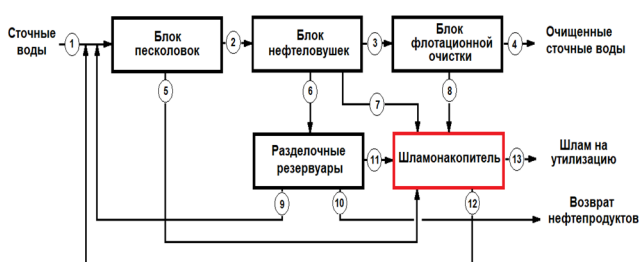
Показатели	Ед. изм.	Песковая пульпа	Осадок блока нефтеловушек	Флотопена	Осадок разделочных резервуаров
		5	7	8	11
Расход суточный	м³/сут	25,78	95,76	80,60	3,53
Нефтепродукты	мг/л	88971	25746	33537	132101
	кг/ч	95,57	102,73	112,63	19,43
Взвешенные вещества	мг/л	21039	3468	19024	200566
	кг/ч	22,60	13,84	63,89	29,5
Плотность	т/м³	1,1	1,1	1,05	1,1
Влажность	%	90	96	95	70

Процесс обезвоживания на шламоаккумуляторе позволяет сократить содержание влаги в осадке на 20-25 %, что позволяет снизить влажность лишь до 93 % (начальная 95%). То есть, необходима разработка технологии, позволяющая значительно сократить объем накапливаем

мого осадка, исключить попадание загрязняющих веществ в окружающую среду (обезвреживание), отказ от использования шламоаккумулятора в таком ключе и сокращение площадей, занятых накопителями.

## Результаты

Главной задачей обработки осадков является сокращение объема и обезвреживание (при наличии токсичных и/или вредных веществ).

Проведя анализ осадков сточных вод как источника загрязнения окружающей среды, выявлено, что они относятся к 4 классу опасности, содержат в себе органическую (нефтепродукты) и неорганическую (взвешенные вещества) составляющие, а также не исключено наличие металлов (железа, марганца, алюминия, меди, цинка) и растворенных фенола и сероводорода, при влажности 95 %.

Для удаления значительного количества влаги необходимо применение минимум двух этапов обезвоживания.

В качестве предварительного этапа рекомендуется применение технологии механического обезвоживания (ленточный фильтр-пресс, центрифуга, шнековый обезвоживатель, камерный фильтр-пресс). Так как осадок сточных вод содержит нефтепродукты, взвешенные вещества, а объем образования составляет около 8,6 м³/ч наиболее подходящим является шнековый обезвоживатель. Он также отличается наименьшими трудозатратами на техническое обслуживание, характеризуется меньшим удельным электропотреблением и при работе практически отсутствуют шум и вибрация. Для улучшения процесса влагоотдачи предусмотрено использование катионного флокулянта, что позволит снизить влажность осадка до 60 %.

Материальный баланс шнекового фильтр-пресса представлен в таблице 2.

Таблица 2  
Расчет материального баланса шнекового фильтр-пресса

	Приход		Расход		
	т/год	% масс.	т/год	% масс.	
1. Осадок сточных вод	79718,45	99,67	1. Обезвоженный осадок сточных вод	9993,63	12,49
1.1 нефтепродукты	2893,95	3,62	1.1 нефтепродукты	2893,62	3,62
1.2 взвешенные вещества	1137,31	1,42	1.2 взвешенные вещества	1103,80	1,38
1.3 вода	75687,19	94,63	1.3 вода	5996,22	7,50
2. Раствор флокулянта	262,80	0,33	2. Фильтрат	69987,62	87,51
2.1 флокулянт	0,26	0,00	2.1 нефтепродукты	0,34	0,00
2.2 вода	262,54	0,33	2.2 взвешенные вещества	33,78	0,04
			2.3 вода	69953,51	87,46
ИТОГО	79981,25	100,00	ИТОГО	79981,25	100,00

Плотность полученного обезвоженного осадка составляет 1,87 кг/л, расход 0,61 м³/ч. Таким образом шнековый обезвоживатель позволяет снизить содержание воды в осадке в 12,6 раз, а общий объем осадка в 8 раз.

Следующим этапом необходима термическая обработка для снижения концентрации нефтепродуктов и остаточной влаги. Способ термической обработки подразумевает либо нагрев до температуры кипения воды (~100 °С), либо организация процесса сжигания при высоких температурах (более 600 °С). Сжигание осадка сточных вод позволяет наиболее провести процесс обезвреживания, так как вся органическая составляющая перейдет в продукты горения (дымовые газы, зола), происходит значительное сокращение объема, тяжелые металлы переходят в более стабильные формы оксидов. При термической сушке осадок все еще содержит влагу и при отсутствии активного ила в составе не пригоден для дальнейшего использования.

Наиболее распространенной и подходящей для сжигания осадков сточных вод является печь с кипящим слоем кварцевого песка [4, 5, 6]. Из-за отсутствия исследований по элементарному составу осадков сточных вод для расчета процесса сжигания приняты следующие диапазоны значений: углерод – 35,4-87,8 %, водород 4,5-8,7 %, сера – 0,2-0,7 %, азот – 1,8-8 %, кислород – 7,6-31,4 % [7]. (данные значения характерны для осадков первичных отстойников). После этапа предварительного обезвоживания осадков сточных вод содержит 11,04 % механических примесей при 60 % влажности. Следовательно, принимаем следующий компонентный состав осадков сточных вод, поступающий



на установку сжигания: углерод С = 20,21 %; водород Н = 2,41%; кислород О = 5,24%; сера S = 0,17%; азот N = 0,93%; механические примеси А = 11,04%; влага W = 60%.

Предварительное обезвоживание позволяет достичь порогового значения низшей теплоты сгорания (7-8 МДж/кг) для самостоятельного сгорания осадка без использования дополнительного вида топлива для поддержания стабильной реакции горения [8]. Топливо требуется только на разогрев самой установки. Определены объем загрузки через удельную нагрузку рабочего объема по сжигаемому веществу (300-800 кг/(м<sup>3</sup>·ч)) и расход топлива, необходимый для ее нагрева до 750 °С. Объем кварцевого песка составил 1,5 м<sup>3</sup>, в качестве топлива предусмотрено применение природного газа в количестве 32,7 м<sup>3</sup>.

Образующиеся дымовые газы, температурой 750 °С, содержат оксиды углерода, азота, серы и летучей золы. Первой ступенью обработки продуктов горения является снижение температуры до 400 °С с помощью теплообменного оборудования, по системе «дымовые газы-вода». Улавливание летучей золы предусматривается при помощи циклона, из-за простоты конструкции и малых затратах (по сравнению с другими уловителями пыли). Отсутствие расчетных методик в свободном доступе по выбросам от печи с кипящим слоем ограничивает расчет концентраций веществ, следовательно предлагается предусмотреть наличие газоанализаторов и при возможности реализация перевода дымовых газов на очистные сооружения выбросов нефтеперерабатывающего предприятия при превышении предельно допустимых концентраций.

Разработанная технологическая схема обеспечения экологической безопасности осадков сточных вод представлена на рисунке 3.



Рисунок 3. – Разработанная технологическая схема

Осадок сточных вод (I) поступает в шнековый фильтр-пресс (ШФП), куда подается флокулянт (II) и вода (III) для приготовления 0,1% раствора. Далее осадки проходят этап обезвоживания, в результате которого выделяется фильтрат (V), а обезвоженный осадок (IV) отправляется в бункер хранения (Б). Обезвоженный до 60% осадок поступает в печь (П) для сжигания. В печь подается топливо для разогрева (VI). Дымовые газы от сжигания осадка (VII) поступают в рекуператор (Р) для снижения температуры до 400 °С, процесс происходит за счет теплообмена с потоком холодной воды (XI), нагретая вода (XII) отправляется на нужды завода или очистных сооружений. Зола от сжигания (VIII) отправляется в емкость (Е1). После рекуператора дымовые газы попадают в циклон (Ц) для очистки от летучей золы. Удаленная зола попадает в емкость (Е2). Воздуходувка (В1) выполняет несколько функций по необходимости: способствует уносу золы из печи, может подавать дополнительный воздух в поток топлива для печи.

Для оптимизации работы процесса сжигания осадков сточных вод предусматривается предварительное накопление осадка в бункере (Б) после механического обезвоживания в течении 7 дней и далее сжигание обезвоженного осадка 1 раз в неделю. Таким образом осуществляется экономия товарного топлива на разогрев печи. Работа печи будет осуществляться в дневную смену по 8 часов.

**Обсуждение и заключение.** Разработанная технология позволяет снизить объем осадков сточных вод с 79 718,45 т/год до 1 070,964 т/год,

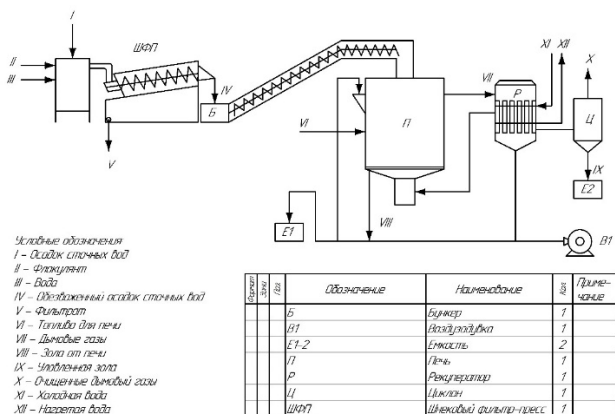
то есть в 74,4 раза. Таким образом обеспечивается экологическая безопасность осадков: исключена потребность в складировании на открытых площадках, минимизировано негативное воздействие на окружающую среду (нефтепродукты и тяжелые металлы обезврежены). Перспективы полезного использования продуктов от процесса сжигания осадков сточных вод заключается в использовании вторичного энергетического ресурса тепла дымовых газов и утилизации образующейся золы в различных областях.

В процессе сжигания образуется избыточное тепло, что можно использовать в качестве теплоносителя в системах теплообменника «дымовые газы – вода».

Использование вторичного энергетического ресурса: нужды очистных сооружений (промывка, пропарка); нужды предприятия (промывка, пропарка, подогрев, отопление); подача потребителю (отопление, ГВС).

Образующейся теплоты дымовых газов при суточном сжигании (8 ч) достаточно чтобы нагреть 753 м<sup>3</sup> воды на 50 °С.

Перспективы применения золы от сжигания осадков сточных вод:

- добавка к дорожному покрытию [32];
- добавка к керамике (особенно при наличии оксидов тяжелых металлов, позволяет перевести их в стабильную форму) [33];
- добавка к смеси цемента (при проведении дополнительных исследований состава золы возможно применение в качестве добавки или же в качестве заменителя основного связующего вещества [34];
- добавка к смеси кирпича [35].

### Литература

1. Рахматиллаев Ё. Н. Обзор основных методов очистки сточных вод от нефтепродуктов // Образование наука и инновационные идеи в мире. – 2024. – Т. 36. – №. 1. – С. 97-113.
2. Гучетль, Р. Г. Матрицы рисков как инструмент оценки рисков на предприятии (организации) / Р. Г. Гучетль, Т. А. Григорьева // Формирование организационно-экономических условий эффективного функционирования АПК : сборник научных статей XV Международной научно-практической конференции, Минск, 25-26 мая 2023 г. - Минск : БГАТУ, 2023. - С. 339-345.
3. Новоженина, М. Н. Совершенствование метода очистки нефтесодержащих сточных вод / М. Н. Новоженина // Фундаментальные и прикладные научные исследования: актуальные вопросы, достижения и инновации: сборник статей XXXIX Международной научно-практической конференции, Пенза, 15 ноября 2020 года. – Пенза: "Наука и Просвещение" (ИП Гуляев Г.Ю.), 2020. – С. 26-28. – EDN LOIHXE.
4. Шевцов М.Н., Мишкин Д.В., Костюк О.В. Конструктивно-технологические методы организации процесса энергоэффективной стабилизации осадков сточных вод // Вестник Инженерной школы Дальневосточного федерального университета. 2023. № 3(56). С. 90-104.
5. Кириллов, М.В. Совершенствование технологии детоксикации активного ила с целью его безопасной утилизации в агросистемах : монография / М.В. Кириллов. – Екатеринбург : УрГУПС, 2021. – 127 с. ISBN978-5-94614-503-9.
6. Yuhang Dong, Lihua Wang, Fei Wang, Boyuan Zou, Guojun Lv, Haibin Cui, Zhirong Ye, N2O emission factors in bubbling fluidized bed incineration of municipal sewage sludge: The China case, Waste Management, Volume 183, 2024, Pages 253-259, ISSN 0956-053X.
7. Хисамеева Л.Р., Селюгин А.С., Абитов Р.Н., Бусарев А.В., Урмитова Н.С. О-23 Обработка осадков городских сточных вод: учебное пособие / Л.Р. Хисамеева, А.С. Селюгин, Р.Н. Абитов, А.В. Бусарев, Н.С. Урмитова. – Казань: Изд-во Казанск. гос. архитектур.-строит. ун-та, 2016 – 105 с. ISBN 978-5-7829-0496-8.
8. Методические указания по расчету выбросов загрязняющих веществ в атмосферу от установок малой производительности по термической переработке твердых бытовых отходов и промотходов // ООО «Научно-исследовательский институт природных газов и газовых технологий- ВНИИГАЗ», 1999.
9. Красова, А. В. Применение золы осадков сточных вод в производстве строительных материалов / А. В. Красова, О. Е. Смирнова // Молодые ученые - развитию Национальной технологической инициативы (ПОИСК). – 2022. – № 1. – С. 192-195. – EDN VBGOKQ.

10. Wei Ma, Fanling Meng, Dong Qiu, Yuanyuan Tang, Co-stabilization of Pb/Cu/Zn by beneficial utilization of sewage sludge incineration ash: Effects of heavy metal type and content, Resources, Conservation and Recycling, Volume 156, 2020, 104671, ISSN 0921-3449.

11. Lesław Świerczek, Bartłomiej Michał Cieślak, Piotr Konieczka, Challenges and opportunities related to the use of sewage sludge ash in cement-based building materials – A review, Journal of Cleaner Production, Volume 287, 2021, 125054, ISSN 0959-6526.

12. Bubalo A, Vouk D, Stirmer N, Nad K. Use of Sewage Sludge Ash in the Production of Innovative Bricks—An Example of a Circular Economy. *Sustainability*. 2021; 13(16):9330.

#### **Development of measures to ensure ecological safety of sludge from mechanical and physical-chemical stages of wastewater treatment of oil refinery enterprise.**

**Krivososova I.A., Kusova I.V.**

Ufa University of Science and Technology

The article is devoted to the topic of ensuring environmental safety of sewage sludge from mechanical and physicochemical stages of wastewater treatment at an oil refinery. Special attention is paid to the insufficiency of information and publications in the field of handling sewage sludge that does not include activated sludge. An attempt is made, on the basis of already available scientific data, to create a technology of sludge neutralization in order to minimize the volume of storage on the territory of the enterprise and increase the methods of further utilization.

The developed technology of sewage sludge neutralization, which provides for the application of mechanical dewatering with the use of flocculant with further incineration of dewatered sludge, allows to significantly reduce the volume of sludge and neutralize. Thus, practical significance is expressed in solving the problem of storing sewage sludge, since the resulting combustion product can be further used in various fields of industry, and the excess heat of flue gases can be used as a secondary energy resource.

Keywords: Sewage sludge, mechanical and physical-chemical treatment, sludge storage tanks, environmental safety, neutralization, combustion, recycling, secondary energy resource.

#### **References**

1. Rakhmatillaev Yo. N. Review of the main methods of wastewater treatment from oil products // Education science and innovative ideas in the world. - 2024. - T. 36. - № 1. - C. 97-113.
2. Guchetl, R. G. Risk matrices as a tool for assessing risks at the enterprise (organization) / R. G. Guchetl, T. A. Grigorieva // Formation of organizational and economic conditions for the effective functioning of the agro-industrial complex : a collection of scientific articles of the XV International Scientific and Practical Conference, Minsk, May 25-26, 2023 - Minsk : BGATU, 2023. - C. 339-345.
3. Novozhenina, M. N. Improvement of the method of treatment of oily waste water / M. N. Novozhenina // Fundamental and applied scientific research: current issues, achievements and innovations: a collection of articles XXXIX International Scientific and Practical Conference, Penza, November 15, 2020. - Penza: "Science and Enlightenment" (IP Gulyaev G.Yu.), 2020. - C. 26-28. - EDN LOIIXE.
4. Shevtsov, M.N.; Mishkin, D.V.; Kostyuk, O.V. Constructive and technological methods for organizing the process of energy-efficient stabilization of sewage sludge // Bulletin of the Engineering School of Far Eastern Federal University. 2023. № 3(56). C. 90-104.
5. Kirillov, M.V. Improvement of activated sludge detoxification technology for its safe utilization in agrosystems : a monograph / M.V. Kirillov. - Ekaterinburg : UrGUPS, 2021. - 127 c. ISBN978-5-94614-503-9.
6. Yuhang Dong, Lihua Wang, Fei Wang, Boyuan Zou, Guojun Lv, Haibin Cui, Zhirong Ye, N2O emission factors in bubbling fluidized bed incineration of municipal sewage sludge: The China case, Waste Management, Volume 183, 2024, Pages 253-259, ISSN 0956-053X.
7. Khisameeva L.R., A.S. Selyugin, R.N. Abitov, A.V. Busarev, N.S. Urmitova O-23 Treatment of urban sewage sludge: a textbook / L.R. Khisameeva, A.S. Selyugin, R.N. Abitov, A.V. Busarev, N.S. Urmitova. - Kazan: Izdvo Kazansk. gos. gos. architect-stroyit. un-ta, 2016 - 105 p. ISBN 978-5-7829-0496-8.
8. Methodological guidelines for calculating emissions of pollutants into the atmosphere from small capacity plants for thermal processing of solid domestic waste and promotrudnyh waste // LLC "Research Institute of Natural Gases and Gas Technologies - VNIIGAZ", 1999.
9. Krasova, A. V. Application of sewage sludge ash in the production of construction materials / A. V. Krasova, O. E. Smirnova // Young Scientists - development of the National Technological Initiative (POISK). - 2022. - № 1. - C. 192-195. - EDN VBGOKQ.
10. Wei Ma, Fanling Meng, Dong Qiu, Yuanyuan Tang, Co-stabilization of Pb/Cu/Zn by beneficial utilization of sewage sludge incineration ash: Effects of heavy metal type and content, Resources, Conservation and Recycling, Volume 156, 2020, 104671, ISSN 0921-3449.
11. Lesław Świerczek, Bartłomiej Michał Cieślak, Piotr Konieczka, Challenges and opportunities related to the use of sewage sludge ash in cement-based building materials – A review, Journal of Cleaner Production, Volume 287, 2021, 125054, ISSN 0959-6526.
12. Bubalo A, Vouk D, Stirmer N, Nad K. Use of Sewage Sludge Ash in the Production of Innovative Bricks—An Example of a Circular Economy. *Sustainability*. 2021; 13(16):9330.

# Экспериментальные методы определения горного давления

**Куровский Станислав Валерьевич**

руководитель научно-исследовательского подразделения, ООО «Высшая Школа Образования», 8917564@gmail.com

**Соснин Дмитрий Андреевич**

специалист, ФГАОУ ВО «ПНИПУ», traph-perm@yandex.ru

**Мишин Денис Александрович**

Руководитель редакционно-издательского отдела ООО «Высшая Школа Образования», 9651530@gmail.com

В целях обеспечения оптимального функционирования промышленных выработок в течение всего периода разработки в современных условиях используются различные экспериментальные методы, позволяющие выявить горное давление. Практическую значимость приобретают особые методы определения давления – экспериментальные, позволяющие учитывать существующие проблемы, вызванные традиционными способами измерений горного давления, а также достичь высокой надёжности количественных данных, необходимых для вычисления конструкций. Некоторые из рассмотренных методов определения горного давления (расчётные, геологические) обладают значительными недостатками, однако на данный момент наиболее высокопроизводительными являются геофизические способы выявления горного давления. Для более точных показаний применяются деформационные, однако по сравнению со структурными и геофизическими способами они подразумевают более высокую трудоёмкость экспериментальных работ.

**Ключевые слова:** экспериментальные методы, горное давление, породный массив, полезные ископаемые, измерение, преимущества и недостатки, горное напряжение.

**Введение.** Для того чтобы выявить горное давление, можно использовать систему математических формул, однако такой способ является весьма приближенным, поскольку из всех компонентов, воздействующих на горное давление, можно учесть только выработку и отдельные характеристики свойств полезных ископаемых. Невозможность определить показатель крепости горных пород, в частности, это касается скальных пород, обуславливает проблему грамотной оценки фактических нагрузок на обделку полезных ископаемых.

Более того, при помощи математических формул не представляется возможным учесть воздействие на индикатор горного давления длительности промышленной выработки на жёсткости и временной крепи, эффективность применяемых производственных методов.

Поэтому практическую значимость приобретают особые методы определения давления – экспериментальные, позволяющие учитывать указанные выше компоненты, а также достичь высокой надёжности количественных данных, необходимых для вычисления конструкций. Посредством экспериментальных методов выявляют усилия, прикладываемые в составляющих горных крепей, а затем происходит переход к фактическим нагрузкам на обделку полезных ископаемых либо измеряются контактные напряжения согласно контуру осуществляемой обделки.

**Результаты исследования и их обсуждение.** Следует заметить, что существуют различные методы выявления горного давления в промышленности. Рассмотрим некоторые из них, которые наиболее широко используются исследователями при определении горного давления.

*Первая группа экспериментальных методов – расчётные.*

Вначале нужно спланировать распределение в конструкции горного давления по контуру промышленной выработки. Так, для скальных горных пород принимается во внимание, что горное давление на верхний компонент крепи графически меняется как парабола, это изображено на рисунке 1.



Рисунок 1. Акустический метод выявления горного напряжения в компоненте крепи

*Примечание:* 1 – общий вид крепи, нижнее основание; 2 – крепь, вид спереди; 3 – конвейер; 4 – гидроомкраты распора; 5 – верхнее основание; 6 – обкатывающий элемент; 7 – гидроцилиндры верхних оснований; 8 – шаровые шарниры; 9 – домкраты верхних оснований; 10 – кронштейны.

Источник: [1].

В пролете верхнего основания максимальное значение можно вычислить по формуле (1):

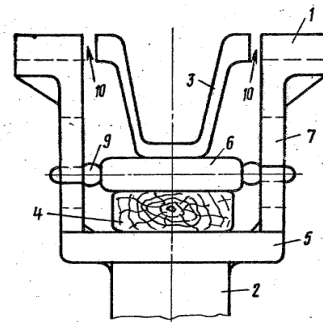
$$M_{max} = \frac{5}{32} P * a * l = W * \sigma_d \quad (1)$$

где

$P$  – полная нагрузка на один погонный метр;

$a$  – шаг штольневых рам;

$l$  – пролет верхнего основания;

$W$  – показатель сопротивления в верхнем основании;

$\sigma_d$  – максимальный уровень напряжения в верхнем основании.

Формулу (1) можно модифицировать, исходя из формул (2) и (3):

$$P = \gamma \frac{2}{3} * \frac{l^2}{2f} = \frac{\lambda l^2}{3f} \quad (2)$$

$$W = \frac{\pi d^3}{32} \quad (3)$$

На основании формул (2) и (3) формула (1) может быть модифицирована, она примет вид, представленный в формуле (4):

$$f = \frac{5\gamma l^3 a}{3\pi d^3 \sigma_d} \quad (4)$$

где

$f$  – показатель крепости горной породы;

$\gamma, d$  – коэффициенты-константы модели.

Следовательно, показатель крепости горной породы представляет собой функцию напряжения в компонентах крепи. Выявление напряжения возможно при помощи электроакустического метода, разработанного Н.Н. Давиденковым [2]. Его суть состоит в том, что на внутренней поверхности верхнего основания крепится струна, как отражено на рисунке 2. Посредством домкратов приподнимаются опирающиеся на верхнее основание доски, которые уменьшают нагрузку на верхнее основание.



Рисунок 2. Схема практического использования электроакустического метода, разработанного Н.Н. Давиденковым  
Источник: [2].

Максимальный уровень напряжения в верхнем основании и в струне вычисляется в соответствии с формулами (5) и (6):

$$\sigma_d = \sigma_c \frac{E_d}{E_c} \quad (5)$$

где

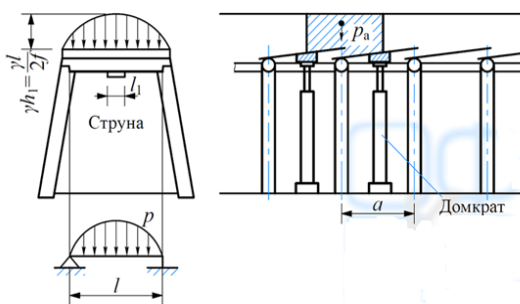
$\sigma_c$  – уровень напряжения в струне;

$E_d$  – показатель упругости дерева;

$E_c$  – показатель упругости струны.

$$\sigma_c = 4\rho l_1^2 (v_1^2 - v_2^2) \quad (6)$$

где

$\rho$  – плотность используемой струны;

$v_1^2$  – квадрат частоты колебаний используемой струны, которые соответствуют работе верхнего основания под осуществляемой нагрузкой;

$v_2^2$  – квадрат частоты колебаний используемой струны, которые соответствуют работе верхнего основания при уменьшении нагрузки за счёт струны.

Практическое использование расчётного экспериментального метода определения горного давления подразумевает соблюдение принципов параболического закона распределения, что подтверждается схемой на рисунке 1. Однако представленные расчётные методы выявления горного давления базируются на исследовании фактического состояния компонентов, находящихся в напряжении. Учитывая современные промышленные способы формирования мостов и тоннелей, авторы данной статьи считают, что подобные экспериментальные методы не представляется возможным использовать в данный момент.

Поэтому перейдём ко второй группе экспериментальных методов – геологическим.

Геологические методы позволяют определить горное давление при помощи измерения контактного напряжения, в рамках чего используют мессдозы либо промышленные датчики горного давления, которые действуют на основе различных физических принципов. Установление мессдозы происходит по контуру промышленной выработки, что позволяет выявить индикаторы нормальных компонентов горного давления. Если геологические приборы расположить по всему

контуру, то в последующем можно определить динамический характер возрастания горного давления, окончательное значение, а также общий закон распределения величин. В академических исследованиях отмечено, что наиболее надёжными и в то же время простыми мессдозами являются струнные [3], [4].

ЦНИИС Минтрансстроя представил для предприятий горнодобывающей промышленности мессдозу, изображённую на рисунке 3, посредством которой можно выявить горное давление, если его значение не превышает 15 кгс/квадратный сантиметр. Данная мессдоза представляет собой стальную коробку, имеющую мембрану, давление на которую определяют в соответствии с происходящими изменениями колебаний струны внутри электромагнитного поля. Точность геологических измерений на основе мессдозы максимально составляет 25 гс/квадратный сантиметр.



Рисунок 3. Схема мессдозы, разработанная ЦНИИС Минтрансстроя  
Примечание: 1 – стальная коробка; 2 – мембрана; 3 – электромагнит; 4 – струна; 5 – днище; 6 – ввод для проводов; 7 – стяжное кольцо с резиновым уплотнением; 8 – резиновое уплотнение  
Источник: [5].

В процессе изготовления железобетонной конструкции оставляется цилиндрический канал, содержащий стальное кольцо. После того, как мессдоза была установлена, в стальное кольцо ввертывают опорное, которое снизу поддерживает мессдозу. В обделке образуется сквозное отверстие, которое необходимо для вывода проводов, способствующего снятию конечных показаний с геологического прибора.

Данный геологический метод выявления горного давления может быть использован при условии наличия слабых горных пород, которые легко деформируются, при этом компонентов временной крепи быть не должно, поскольку это исказит конечные показания горного давления.

При наличии твёрдых горных пород, компонентов временной крепи в качестве геологического метода выявления горного давления применяют измерение посредством компонента сборной обделки, а именно тьюбинга, изображенного на рисунке 4.

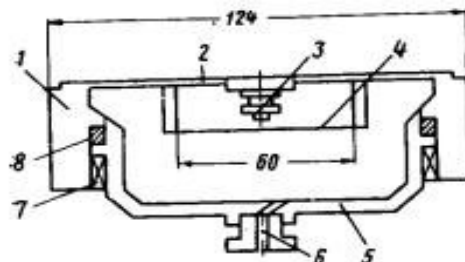

Рисунок 4. Сборная обделка тоннеля с помощью измерительных тьюбингов различных типов

Примечание: 1 – нормальный измерительный тьюбинг; 2 – смежный с ключевым тьюбинг; 3 – ключевой или замыкающий тьюбинг; 4 – рельсовый путь; 5 – бетонное основание рельсового пути  
Источник: [6].

ЦНИИС Минтрансстроя с применением измерительных тьюбингов и мессдозы осуществили собственные испытания и измерения горного давления [5], результаты чего привели к таким выводам:

1. Распределение на сборную обделку вертикальных нагрузок в существенной мере отличается от равномерного распределения горного давления, предусмотренного СНиП II-Д. 8-62 [7], при этом уровень неравномерного распределения повышается с возрастанием показателя крепости горных пород;

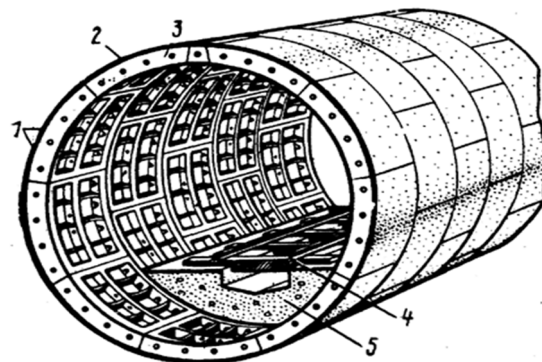
2. Горное давление в глинистой поверхности во многом зависит от глубины заложения бетонных конструкций, а также от обводненности промышленной выработки. Тем не менее, существующие на данный момент строительные материалы и технологии недостаточны при установлении характера взаимосвязи между указанными элементами;

3. Увеличение горного давления происходит на протяжении первых 30 дней после реализации работ промышленной выработки. Устойчивость изменений горного давления наступит быстрее, если больше показатель крепости горных пород.

Так называемое «натуральное» измерение показаний горного давления выступает, по мнению исследователей [8], [9], [10], наилучшим способом выявления фактических нагрузок на геологические сооружения. Тем не менее, проводить экспериментальные работы в подземных сооружениях, как правило, подразумевает определенные трудности, не позволяет сформировать условия, которые нужны для проверки выдвинутых теоретических предположений и определения воздействия многообразных факторов на итоговый результат проводимого эксперимента.

Следовательно, для развития концепции выявления горного давления обладает существенной значимостью *третья группа экспериментальных методов – лабораторные или методы моделирования*.

В процессе моделирования изменений индикаторов горного давления нужно соблюдать условие полного подобия между уменьшенной и натуральной моделью, обеспечения соотношения между прочностью горных пород и силой тяжести.

С учётом того, что показатель силы тяжести зависит от линейного размера в третьей степени, а прочность горных пород – от линейных размеров во второй степени, то условие подобия характеризует формула (7):

$$\frac{\gamma_H L}{R_H} = \frac{\gamma_M l}{R_M} \quad (7)$$

где

$\gamma_H$  – натуральный объёмный вес горной породы;

$\gamma_M$  – моделируемый в лабораторных условиях объёмный вес горной породы;

$R_H$  – натуральная характеристика прочности горной породы;

$R_M$  – моделируемая характеристика прочности горной породы;

$L$  – натуральный линейный размер;

$l$  – моделируемый линейный размер.

Если модель горной породы сделана из натуральных материалов, следовательно натуральная и моделируемая характеристика прочности горной породы равны между собой, то для обеспечения условия подобия между уменьшенной и натуральной моделью нужно повысить объёмный вес горной породы в определённое количество раз, что отражено в формуле (8):

$$\gamma_M = \gamma_H \frac{L}{l} = n * \gamma_H \quad (8)$$

где

$n$  – количество раз, на которое нужно повысить объёмный вес горной породы.

В связи с этим на практике применяется метод центробежного ускорения, которое появляется в процессе вращения лабораторной модели в каретке центрифуги. Вместе с тем на каждую точку лабораторной модели действует сумма центробежного ускорения и ускорения силы тяжести, что обозначено в формуле (9):

$$a = \sqrt{g^2 + (\omega^2 r)^2} \quad (9)$$

где

$g$  – ускорение силы тяжести;

$\omega^2 r$  – центробежное ускорение;

$r$  – расстояние от точки закрепления уменьшенной модели до оси вращения в каретке центрифуги;

$\omega$  – угловая скорость вращения уменьшенной модели, которая устанавливается согласно масштабу лабораторной модели.

При условии, что  $a = n * g$ , следовательно, угловая скорость вращения уменьшенной модели примет вид, обозначенный в формуле (10):

$$\omega = \sqrt{\frac{g}{r} \sqrt{n^2 - 1}} \quad (10)$$

Недостатками метода лабораторного моделирования на основе центробежного ускорения выступают следующие:

1. Незначительный масштаб лабораторного моделирования, что обусловлено размером оборудования;

2. Сложности при осуществлении количественных измерений на уменьшенной модели в процессе её вращения;

3. Отличия в геометрических ускорениях в рамках различных точек модели, которые расположены на расстоянии от центральной оси вращения уменьшенной модели.

Для выявления горного давления можно применить метод моделирования на основе эквивалентных материалов, представленного Г.Н. Кузнецовым.

По своей сути, данный экспериментальный метод состоит в выборе для лабораторной модели эквивалентных материалов, ключевые характеристики которых, обусловленные степенью напряжения, удовлетворяют условию подобия, что обозначено в формуле (11):

$$R_M = \frac{1}{n} * \frac{\gamma_M}{\gamma_H} * R_H \quad (11)$$

где

$n$  – соотношение линейного размера двух моделей в контексте формулы (12):

$$n = \frac{L}{l} \quad (12)$$

Ключевые характеристики используемых при моделировании материалов безразмерные, однако они должны удовлетворять представленному выше условию подобия моделей, следовательно, характеристики двух моделей должны соответствовать друг другу. Эквивалентными материалами могут быть сухой мелкозернистый песок, комбинирование технического вазелина с глиной, кварцевым песком и молотой слюдой, такую смесь подогревают, укладывают в лабораторную модель и формируют тонкие слои материала.

Если условия подобия материалов соблюдаются, то показатель деформации горных пород в натуральной модели вычисляются через деформацию уменьшенной модели согласно формуле (13):

$$\Delta_H = n \Delta_M \quad (13)$$

где

$\Delta_H$  – показатель деформации горных пород в натуральной модели;

$\Delta_M$  – показатель деформации горных пород в уменьшенной модели.

В отличие от способа моделирования на основе центробежного ускорения приведенный экспериментальный метод обладает определенными преимуществами, такими как:

1. Возможность моделирования в крупных масштабах с одновременным обеспечением достаточно высокой надёжности количественных измерений;

2. Существование благоприятных условий для исследования последовательного процесса динамического развития горного давления в модели;

3. При грамотном выборе материалов, которые подобны друг другу практически на 100%, обеспечивается полное подобие всех происходящих в натуральной и лабораторной модели механических процессов.

В современных условиях также применяется *четвёртая группа экспериментальных методов – инструментальные*. В свою очередь, инструментальные методы подразделяются на деформационные, структурные и геофизические, краткая характеристика которых приведена в таблице 1.

Среди приведенных экспериментальных методов четвёртой группы наиболее высокопроизводительными являются геофизические способы выявления горного давления. Для более точных показаний применяются деформационные, однако по сравнению со структурными и геофизическими способами они подразумевают более высокую трудоёмкость экспериментальных работ.

Таблица 1

Характеристика инструментальных методов определения горного давления

Способ определения	Параметр	База изменений горного давления
<b>Деформационные методы</b>		
Высокоточное нивелирование, триангуляция	Горизонтальные и вертикальные перемещения на внутренней поверхности	От 1,5 километров до 200 километров
Геодезический	Горизонтальные и вертикальные перемещения на внутренней поверхности и в подземном сооружении	Не более двух километров
Измерение деформаций стенок промышленных выработок	Деформации на поверхности стенок, радиальные деформации промышленных выработок	От 50 сантиметров до 100 сантиметров
Определение неупругими деформометрами	Продольные и радиальные деформации стенок скважины	От 2 сантиметров до 50 сантиметров
Способ частичной разгрузки	Упругие деформации горных пород в стенках промышленных выработок и на контуре	От 2 сантиметров до 50 сантиметров
Способ компенсационной нагрузки	Упругие деформации разгрузки и последующей нагрузки на поверхности промышленной выработки; значение горного давления в гидросистеме	От 2 сантиметров до 50 сантиметров
<b>Структурные</b>		
Гидроразрыв	Горное давление, определяющее разрыв; направление трещин	До 1 метра
Тектонические реконструкции	Направление трещин	От 10 метров до 10 километров
Микроструктурный анализ	Направления деформаций	До 2 миллиметров
Анализ геометрии трещин и отслоений, появляющихся на контуре промышленных выработок	Направление и местоположение трещин	До 1 метра
<b>Геофизические</b>		
Ультразвуковое прозвучивание	Амплитуда и скорость упругих ультразвуковых волн в горном массиве	От 10 сантиметров до 200 сантиметров
Сейсмологический	Первые вступления упругих волн, появляющихся при разрывах в земной коре	До 50 километров
Гамма-просвечивание	Интенсивность расслабления	До 1 метра
Способ магнитной проницаемости	Удельная магнитная восприимчивость	От 10 сантиметров до 900 метров

Источник: составлено автором на основе [11], [12], [13].

**Выводы.** Строительство и эксплуатация сооружений на внутренней и внешней поверхности (карьеров, тоннелей, железных дорог, автомобильных магистралей, ирригационных узлов) взаимосвязано с осуществлением горных работ, ключевая особенность которых состоит в формировании обнажений в сооружениях. Такие сложные системы, обусловленные различными типами строительных конструкций, различным назначением, поперечным сечением, нарушают естественное напряжение современного состояния горного массива.

Для того чтобы обеспечить оптимальное функционирование горных систем, используются различные экспериментальные методы выявления горного давления, которые способствуют изучению горного массива в природе. Существующие достоинства и недостатки рассмотренных групп экспериментальных методов выявления горного давления позволяют подобрать наиболее результативные, надёжные способы точного измерения показателей, установить размеры полостей и горных зон, фактическое состояние породного массива без нарушения сплошной поверхности.

### Литература

- Бакиров Т.Б., Гэфенидер Э.А., Зейферт В.П., Ким В.С., Коробко Д.М., Удербаев М.У. Механизированная крепь сопряжения [Электронный ресурс]. – Режим доступа: <https://patents.su/2-607043-mekhanizirovannaya-krep-sopryazheniya.html> (дата обращения: 20.03.2024).
- Костоков А.Ф. Акустические способы контроля установочных электропроводок // Ползуновский вестник. – 2014. Т. 1. - № 4. С. 178-182.
- Клевко В.И., Тетерин Е.И. Выбор оборудования для проведения

экспериментальных исследований напряженно-деформированного состояния армогрунтовых оснований и конструкций дорожных одежд // Construction and Geotechnics. – 2023. – Т. 14. – №. 3. – С. 16-23.

4. Евдокимов С.В., Романов А.А., Иванов Б.Г. Проведение натурных исследований воздействия ледяного покрова на затворы плотины // Градостроительство и архитектура. – 2021. – Т. 11. – №. 2. – С. 62-66.

5. АО ЦНИИТС: официальный сайт [Электронный ресурс]. – Режим доступа: <https://tsniis.com/> (дата обращения: 20.03.2024).

6. Волков В.П., Наумов С.Н., Пирожкова А.Н., Храпов В.Г. Тоннели и метрополитены. Сборные металлические тоннельные обделки [Электронный ресурс]. – Режим доступа: <http://офипс.рф/hrapov/p73-a.html> (дата обращения: 20.03.2024).

7. СНИП II-D.8-62 Тоннели железнодорожные и автодорожные. Нормы проектирования [Электронный ресурс]. – Режим доступа: <https://docs.cntd.ru/document/1200143195> (дата обращения: 20.03.2024).

8. Рьльникова М.В. и др. Закономерности геодинамических явлений при освоении глубокозалегающих сложноструктурных месторождений калийно-магневых солей // Горная промышленность. – 2023. – №. 1. – С. 89-94.

9. Ли К.Х. и др. Механика и механизмы диагностики горного давления в массиве пород // Вестник научного центра по безопасности работ в угольной промышленности. – 2023. – №. 1. – С. 26-32.

10. Фук Л.К. и др. Влияние основной кровли на параметры зоны опорного давления в краевой части пласта // Горный информационно-аналитический бюллетень (научно-технический журнал). – 2022. – №. 6-1. – С. 68-82.

11. Тупысев М.К. Особенности определения деформационных характеристик горных пород пластов продуктивных залежей // Актуальные проблемы нефти и газа. – 2022. – №. 1 (36). – С. 90-97.

12. Песков А.В. Особенности измерения абсолютной проницаемости горных пород // Вестник Самарского государственного технического университета. Серия: технические науки. – 2020. – №. 2 (66). – С. 73-83.

13. Шадрин А.В., Телегуз А.С. Определение напряженного состояния краевой части пласта с помощью методов текущего прогноза выбросоопасности // Известия Томского политехнического университета. Инжиниринг георесурсов. – 2021. – Т. 332. – №. 12. – С. 35-42.

### Experimental methods for determining rock pressure

Kurovsky S.V., Sosnin D.A., Mishin D.A.

LLC "Higher School of Education", FSAOU VO "PNIPU"

In order to ensure the optimal functioning of industrial workings during the entire development period, in modern conditions, various experimental methods are used to identify rock pressure. Special methods for determining pressure are acquiring practical significance - experimental ones, which make it possible to take into account the existing problems caused by traditional methods of measuring rock pressure, as well as to achieve high reliability of the quantitative data necessary for calculating structures. Some of the considered methods for determining rock pressure (calculated, geological) have significant disadvantages, but at the moment the most highly productive are geophysical methods for identifying rock pressure. For more accurate readings, deformation methods are used, however, compared to structural and geophysical methods, they imply a higher labor intensity of experimental work.

Keywords: experimental methods, rock pressure, rock mass, minerals, measurement, advantages and disadvantages, rock stress.

### References

- Bakirov T.B., Gefenider E.A., Seifert V.P., Kim V.S., Korobko D.M., Uderbaev M.U. Powered mating support [Electronic resource]. – Access mode: <https://patents.su/2-607043-mekhanizirovannaya-krep-sopryazheniya.html> (access date: 20.03.2024).
- Kostyukov A.F. Acoustic methods of monitoring installation electrical wiring // Polzunovskiy Bulletin. – 2014. – Vol. 1. – No. 4. – P. 178-182.
- Klevko V.I., Teterin E.I. Selection of equipment for experimental studies of the stress-strain state of reinforced soil foundations and road pavement structures // Construction and Geotechnics. – 2023. – Vol. 14. – No. 3. – P. 16-23.
- Evdokimov S.V., Romanov A.A., Ivanov B.G. Conducting field studies of the impact of ice cover on dam gates // Urban planning and architecture. – 2021. – Vol. 11. – No. 2. – P. 62-66.
- JSC TsNIITS: official website [Electronic resource]. – Access mode: <https://tsniis.com/>
- Volkov V.P., Naumov S.N., Pirozhkova A.N., Khrapov V.G. Tunnels and subways. Prefabricated metal tunnel linings [Electronic resource]. – Access mode: <http://офипс.рф/hrapov/p73-a.html> (access date: 20.03.2024).
- SNiP II-D.8-62 Railway and road tunnels. Design standards [Electronic resource]. – Access mode: <https://docs.cntd.ru/document/1200143195> (access date: 20.03.2024).
- Rylnikova M.V. and others. Regularities of geodynamic phenomena during the development of deep-lying complex structural deposits of potassium-magnesium salts // Mining industry. – 2023. – No. 1. – P. 89-94.
- Lee K.H. and others. Mechanics and mechanisms for diagnosing rock pressure in rock masses // Bulletin of the Scientific Center for Work Safety in the Coal Industry. – 2023. – No. 1. – P. 26-32.
- Fuk L.K. and others. The influence of the main roof on the parameters of the support pressure zone in the marginal part of the formation // Mining information and analytical bulletin (scientific and technical journal). – 2022. – No. 6-1. – P. 68-82.
- Tupysev M.K. Features of determining the deformation characteristics of rocks of productive deposits // Current problems of oil and gas. – 2022. – No. 1 (36). – P. 90-97.
- Peskov A.V. Features of measuring the absolute permeability of rocks // Bulletin of the Samara State Technical University. Series: technical sciences. – 2020. – No. 2 (66). – P. 73-83.
- Shadrin A.V., Teleguz A.S. Determination of the stressed state of the edge part of the formation using methods of current forecast of outburst hazard // News of the Tomsk Polytechnic University. Georesources Engineering. – 2021. – Vol. 332. – No. 12. – P. 35-42.



# Воздействие силы на пластинчато-стержневые системы на примере балки

**Быркин Максим Сергеевич**

студент Московского государственного строительного университета

**Мазеева Лилия Павловна**

студент Московского государственного строительного университета

**Постаногова Полина Федоровна**

студент Московского государственного строительного университета

Актуальность темы исследования заключается в том, что большинство расчётов проектирования и строительных конструкций связаны с учетом совместной работы стержневых и пластинчатых систем. В связи с чем, на практике, задачи проектирования приводят к необходимости расчета конструкций, находящихся под воздействием силы, т.д. в случае, когда для частей балки необходимы условия уравнения равновесия. В данной статье будет рассмотрено воздействие силы на пластинчато-стержневые системы на примере балки.

**Ключевые слова:** стержень, балка, равновесие, проектирование, модель, уравнение, воздействие, сила.

Cross-bar systems (CBC) are structures consisting of interconnected beams or trusses working in bending. Depending on the forms of connection, the CBC should be divided into beams or trusses [4], which are applicable in the design of bridge construction, industrial and administrative buildings, wooden house construction, etc. Due to the complexity of the research base of CBC, a large number of structures have been obtained, at the same time, the order of calculation of these solutions is not objective enough. There is also a lack of a unified methodology for calculating the impact of force (solution methods, idealization of the connection, etc.). Thus, the development of a model for calculating the impact of force on the CBC seems to be extremely relevant.

It is worth noting that, depending on the contact conditions of CBC, should be classified as follows [2]:

- to ensure mutual movement of the contact without shifting;
- to ensure contact movement tangential to the rod axis;
- to provide contact movement to the axis of the rod.
- on providing friction-aware contact at the boundary;
- on the provision of any of the contacts, taking into account the one-way communication on the contact.

It is worth noting that these structures do not contain a unified approach to CBC calculations. In the normative and scientific-technical literature, the methods of calculation of these structures are also paid insufficient attention, and most of the calculation methods distort the reality of the structures. In this connection, it will be considered and proposed to determine the reaction of supports for CBC with more than three supports, i.e. more than the number of equations of equilibrium. It should be noted that in engineering solutions there is a possibility to create CBC as specified in SP 20.13330.2016 - in the form of forces distributed on the surfaces of structures [1].

Below is a diagram of a composite beam consisting of two single-span beams AC and CD connected by a hinge (Figure 1)

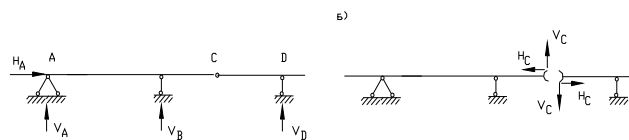

Figure 1 - Composite beam

In this system, the loading produces support reactions that cannot be determined using the equation of equilibrium alone. In this case, it is necessary to disconnect the beam at the joint C. As a result, we obtain schemes on which through  $V_c, H_c$  the force is labeled. Thus, for the parts of the beam we make equations of equilibrium, and also determine the reaction of supports and interaction forces  $V_c, H_c$  from the equations of equilibrium [3].

For example, the equations for the left-hand side:

$$\sum X^{left} = 0, \sum Y^{left} = 0, \sum M_c^{left} = 0; \quad (1)$$

for the right side:

$$\sum X^{right} = 0, \sum Y^{right} = 0, \sum M_c^{right} = 0. \quad (2)$$

As a result, we obtain a system of CBC equations.

Using an example, consider the support reaction for a frame (Figure 2).



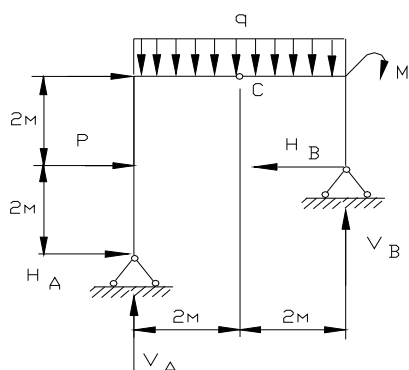

Figure 2- Reaction of frame supports  
 $P=10\kappa H$ ,  $q=4\kappa H/M$ ,  $M=20\kappa Hm$

Solution.

We have depicted the response of the supports with the output of the calculation algorithm:

$$\left. \begin{array}{l} \sum M_B = 0, \\ \sum M_C^{left} = 0, \end{array} \right\} \text{ to determine the reaction } V_A \text{ and } H_A$$

(3)

$$\left. \begin{array}{l} \sum M_A = 0, \\ \sum M_C^{right} = 0, \end{array} \right\} \text{ to determine the reaction } V_B \text{ and } H_B$$

(4)

3) We adopt the sign rule as follows.

$$\left. \begin{array}{l} \sum M_B = V_A * 4 - H_A * 2 - q * 4 * 2 + M = 0, \\ \sum M_C^{left} = V_A * 2 - H_A * 4 - P * 2 - q * 2 * 1 = 0, \end{array} \right\}$$

(5)

4) Next, we find the equations of equilibrium, taking into account the sign rule:

$$\left. \begin{array}{l} \sum M_A = -V_B * 40 - H_B * 2 + M + q * 4 * 2 + P * 2 = 0 \\ \sum M_C^{right} = -V_B * 20 + H_B * 2 + M + q * 2 * 1 = 0, \end{array} \right\}$$

(6)

We get a system of equations::

$$V_A = -0.667\kappa H; H_A = -7.333\kappa H;$$

$$V_B = 16.667\kappa H; H_B = 2.667\kappa H;$$

5) The reactions of the supports are checked as follows:

$$\sum X = P - (H_B - H_A) = 10 - (2.667 + 7.333) = 0$$

$$\sum Y = (V_A + V_B) - q * 4 = (-0.667 + 16.667) - 4 * 4 = 0$$

(7)

Thus, the plate-and-bar model of structures is a model consisting of a bar framework with plate components attached to its nodes. In determining the support reactions, for the CBC equations, it is necessary to apply the equations for the parts of the systems located on the same side of the connecting joint. In conclusion, the necessary condition of the rod system is zero, and in order for the beam to be geometrically invariable, it is necessary to analyze the structure of the beam. Thus, the beam will be geometrically invariable and fixed.

### The effect of force on plate – rod systems on the example of a beam

Byrdin M.S., Mazeeva L.P., Postanogova P.F.

Moscow State University of Civil Engineering

The relevance of the research topic lies in the fact that most calculations of design and building structures are related to the joint work of rod and plate systems. In this connection, in practice, design tasks lead to the need to calculate structures that are under the influence of force, etc. in the case when equilibrium equations are needed for parts of the beam. This article will consider the effect of force in plate-rod systems on the example of a beam.

Keywords: rod, beam, equilibrium, design, model, equation, impact, force.

#### References

1. SP 20.13330.2016 "Loads and impacts".
2. Construction mechanics. Dynamics and stability of structures / A. F. Smirnov. - Moscow: Stroyizdat, 1984 - 416.
3. Stability and Dynamics of Structures in Examples and Problems / N. I. Bezukhov, O. V. Luzhin, N. V. Kolkunov. - Moscow: Higher School, 1987. - 264.
4. Faibishenko V. K. Metal constructions: Textbook for universities / V.K. Faibishenko. - Stroyizdat, 1984. - 96.

# Торий как альтернативный энергетический источник

**Морозова Татьяна Петровна**

к. г.-м. наук, доцент кафедры геологии месторождений полезных ископаемых Российского государственного геологоразведочного университета имени Серго Орджоникидзе, olivin99@mail.ru

Торий – радиоактивный металл, который рассматривается как альтернативный энергетический источник и возможная замена урану. В настоящее время существуют противоположные точки зрения на возможность эффективного использования тория в энергетике. Противники создания ториевых электростанций ссылаются на то, что использование тория в качестве источника энергии более затратно, сложно и не экологично. Сторонники напротив, считают этот радиоактивный металл более распространенным, энергетически выгодным и экологически безопасным. Но, такие разные мнения не ослабляют научного и практического интереса к торью как к перспективному источнику энергии и во многих развитых странах ведутся исследования по созданию ториевых реакторов и дальнейшего использования его на атомных электростанциях. Закономерность этих разработок обусловлена истощаемостью запасов урановых месторождений и удорожанием добычи нефти и газа.

**Ключевые слова:** торий, уран, запасы, руды, энергетические источники, электростанции, реакторы, уровень излучения.

В настоящее время одним из самых распространенных источников электроэнергии является уран. Но, запасы урановых месторождений истощаются, а добыча нефти и газа неизбежно будут удорожаться, поэтому встает вопрос об альтернативной замене этих энергоносителей. Одним из таких «заменителей» мог бы стать торий. (рис.1)



Рис. 1. Торий (Th)

Ещё в начале пятидесятих годов XX в. были предложены различные варианты более безопасных ядерных реакторов на тории. Однако был выбран уран из-за его лучшей совместимости с программами разработки ядерного оружия. Сейчас, после завершения "холодной войны", когда запасы урана-235 уменьшаются и его производство снижается, возникает необходимость в новых источниках энергии, включая внедрение ториевых реакторов, испытания которых проводились в последние пятьдесят лет. [1]

Запасы тория в земной коре значительно превышают запасы урана (за исключением изотопа урана-238, который не способен поддерживать цепные реакции). Для промышленной добычи наиболее ценными являются месторождения двенадцати минералов, среди которых основное значение имеют монацит ((Ce, La, Nd, Th) [PO<sub>4</sub>]) и торит (ThSiO<sub>4</sub>). [2] Месторождения тория обычно представляют собой комплексы: ториево-редкоземельные, ториево-редкометалльные, ториево-редкометалльно-редкоземельные и ториево-урановые. Среди них можно выделить несколько видов чисто ториевых месторождений, которые принадлежат к трем генетическим группам:

1. В аптаитовых нефелиновых сиенитах натровой линии обнаружены ториево-редкоземельные и редкометалльные элементы, а также ториево-редкоземельные соединения с ураном в карбонатитах и метасоматитах щелочно-ультраосновных комплексов.

2. Существует четыре разновидности метасоматических образований: редкоземельно-ураново-ториевые в кварц-полевошпатовых метасоматитах калиевой линии; ториево-редкометалльные в кварц-полевошпатовых метасоматитах натриевой линии; цирконий-торий-фосфорно-урановые в эйситах и карбонатных метасоматитах; а также торий-редкоземельные в гидротермальных образованиях из барита, флюорита, карбоната и кварца (метасоматические и жильные).

3. Третья группа включает две формации, образовавшиеся в результате экзогенного разрушения и последующего переотложения материала: современные морские россыпи и коры выветривания. [4]

В СССР поиски ториевых руд стали проводиться ещё до Второй Мировой войны, но полномасштабная геологическая разведка началась после ее окончания в рамках проекта создания ядерного оружия. Однако, уже к середине 50-х гг. XX в. от тория отказались как от источника энергии из-за быстрого образования плутония, более затратной добычи и больших трудностей превращения его в изотоп урана

233U. [6]. Добытый торий был сохранен на складах в городе Красноуфимске, которые в настоящее время принадлежат государственной компании «Урал-монацит». [5] (рис. 2)



Рис.2. Ториевый склад в Красноуфимске

Сегодня «ториевая» тема не перестает будоражить умы исследователей, среди которых есть как противники этого вида электроэнергии, так и его сторонники. Первые, в защиту своего негативного отношения, приводят следующие аргументы: - вскрытие монацита является более сложным процессом по сравнению с вскрытием большинства урановых руд; - в реакторах происходит накопление  $^{232}\text{U}$  и протактиниевое отравление; - уровень излучения выше, чем в уран-плутониевом цикле, поэтому в процессе производства топлива требуется использование дистанционного оборудования с более высоким уровнем защиты; - в результате поглощения тепловых нейтронов делящимися ядрами возникают более сложные схемы деления и ядерные реакции; - необходимость предоставления длительного периода влажного хранения отработанного ядерного топлива обусловлена высоким уровнем остаточной тепловой энергии, которая уменьшается с течением времени; - при реализации замкнутого ядерного топливного цикла (ЯТЦ) могут возникнуть технологические сложности с переработкой использованного ядерного топлива. Сторонники ториевых ядерных электростанций ссылаются на то, что: - содержания тория в земной коре в три раза больше по сравнению с содержаниями урана; - технологические и ядерно-физические свойства тория подходят для использования в ядерных реакторах; - из всего лишь 1 тонны тория можно получить столько же энергии, сколько из двухсот тонн урана; - использование изотопа  $^{233}\text{U}$ , получаемого из тория, оказывается энергетически выгоднее для реакторов на тепловых нейтронах, чем изотопы  $^{235}\text{U}$  и  $^{239}\text{Pu}$ ; - благоприятное влияние на безопасность реактора оказывает более слабая зависимость свойств изотопа  $^{233}\text{U}$  от энергии и температуры; - в ториевых реакторах торий используется и как топливо и как хладагент; - образование основных продуктов деления, таких как Хе, Sm и др., которые отравляют ядерный реактор в процессе работы, намного ниже при использовании изотопа  $^{233}\text{U}$ , чем при использовании изотопов  $^{235}\text{U}$  и плутония. - при переходе на ториевый ядерный топливный цикл образуется гораздо меньше высокоактивных отходов по сравнению с циклом, основанным на изотопах  $^{238}\text{U}$ – $^{239}\text{Pu}$ ; - переход к ториевому циклу упрощает проблему локализации и захоронения радиоактивных отходов, так как исключается необходимость фракционирования в стекломассе трансплутониевых элементов, которые плохо растворимы. [3] Такое несоответствие во взглядах на возможность эффективного использования тория в качестве топлива для электростанций можно объяснить как различными экономическими интересами, так и недостаточной изученностью этого вопроса. Но, в связи с острой необходимостью поисков новых источников энергии, активно проводятся исследования по созданию действующих ториевых ядерных реакторов в таких странах как Россия, Германия, Индия, Китай,

США, Норвегия, Великобритания и Япония, а также в некоторых других. Интересные результаты уже получены в Индии, где экспериментальный маломощный реактор на АЭС "Калпакам" (также известной под названием Madras Atomic Power Station) в настоящее время производит около тринадцати мегаватт энергии.

В Китае проводится активная программа модернизации ядерной энергетики, начавшаяся в 2011 году и распланированная до 2050 года. Швейцарский стартап Transmutex собирается создать прототип атомной электростанции (АЭС), которая в качестве сырья будет использовать торий вместо урана. Проект, получивший название TMX-START, будет реализован в ближайшие 10 лет. [3] В России в лабораториях Научного исследовательского центра «Курчатовский институт» разрабатывается гибридный термоядерный реактор на тории, но строительство станции пока не планируется. Хотя наша страна входит в первую десятку по мировым запасам тория, которых хватит на сотни лет. [4] В заключение следует отметить, что споры о применимости тория и перспективах строительства ториевых ядерных электростанций, вероятно, будут продолжаться и в ближайшем будущем. Инвесторы не спешат вкладывать средства в новые технологии и пока сосредоточены на более доступных и традиционных. Но, невозможно не учитывать то, что необходимость финансирования новых разработок становится все более очевидной и неизбежной.

### Литература

1. Алексеев С.В., Зайцев В.А. Торий в ядерной энергетике. М.: Техносфера. 2014. 288 с.
2. Зарембо Ю.И., Каплан Г.Е., Успенская Т.А., Чирков И.В. Торий. Его сырьевые ресурсы, химия и технология. М.: Атомиздат. 1960. 224 с.
3. Котова В.М. минерально-сырьевая база тория и перспективы ее использования в ядерной энергетике России XXI века. М. 2000. С.23.
4. Котова В.М. ториево-редкометалльное сырье и перспективы его использования в ядерной энергетике XXI века//Минеральное сырье: ВИМС. М. 2000. №6. С.91-99.
5. Репина С.А. минералогия монацитовых концентратов ОГУ «Уралмонацит»//Уральский минералогический сборник. Миасс. 2008. №15. С.17-26.
6. Шаманин И.В., Беденко С.В., Чертков Ю.Б. Ториевая реакторная установка малой мощности, работающая в сверхдлинной кампании//Известия вузов. Ядерная энергетика. Обнинск. 2016. №2. С.121-132.

### Thorium as an alternative energy source

Morozova T.P.

Sergo Ordzhonikidze Russian State Geological Exploration University

Thorium is a radioactive metal, which is considered as an alternative energy source and a possible replacement for uranium. Currently, there are opposing points of view on the possibility of effective use of thorium in the energy sector. Opponents of the creation of thorium power plants refer to the fact that using thorium as an energy source is more expensive, difficult and not environmentally friendly. Proponents, on the contrary, consider this radioactive metal to be more widespread, energetically beneficial and environmentally friendly. However, such different opinions do not weaken scientific and practical interest in thorium as a promising source of energy, and in many developed countries research is underway to create thorium reactors and further use it in nuclear power plants. The regularity of these developments is due to the depletion of reserves of uranium deposits and the rise in the cost of oil and gas production.

Keywords: thorium, uranium, reserves, ores, energy sources, power plants, reactors, radiation level.

### References

1. Alekseev S.V., Zaitsev V.A. Thorium in nuclear power engineering. M.: Technosphere. 2014. 288 p.
2. Zarembo Yu.And, Kaplan G.E., Uspenskaya T.A., Chirkov I.V. Thorium. Its raw materials, chemistry and technology. M.: Atomizdat. 1960. 224 p.
3. Kotova V.M. mineral resource base of thorium and prospects for its use in the nuclear power industry of Russia of the XXI century. M. 2000. P.23.
4. Kotova V.M. thorium-rare metal raw materials and prospects for its use in nuclear power of the XXI century//Mineral raw materials: VIMS. M. 2000. No.6. pp.91-99.
5. Repina S.A. mineralogy of monazite concentrates of Uralmonacite OSU//Ural mineralogical collection. Miass. 2008. No.15. pp.17-26.
6. Shamantin I.V., Bedenko S.V., Chertkov Yu.B. A low-power thorium reactor plant operating in an ultra-long company//News of universities. Nuclear power engineering. Obninsk. 2016. No.2. pp.121-132.

# Косвенный коррозионный контроль за целостностью трубопроводов в нефтяной промышленности с помощью средств измерения перепада давления

**Сазанович Вячеслав Васильевич**

инженер цеха автоматизации производства управления по переработке газа, ПАО «Сургутнефтегаз»

**Муравьев Константин Александрович**

к.т.н., доцент, Сургутский институт нефти и газа, mkasing@mail.ru

Главным назначением всех нефтегазовых перерабатывающих заводов является выпуск готовой продукции с определенными физико-химическими свойствами. Выходящий с заводов готовый продукт (бензин, дизельное топливо, пропан-бутан и т.д.) направляется не сразу на реализацию потребителю, а в парки хранения продукции, в так называемые Товарные парки, где распределяется по резервуарам [6]. На Товарных парках резервуары группируются в каре, окруженных зонами обвалования. В каждом каре, обычно, собирается по четыре резервуара, заключенные в общей зоне обвалования. В среднем, на каждый Товарный парк приходится по три – четыре каре, или по 12 – 16 резервуаров. В свою очередь, каждый Товарный парк, со всеми резервуарами и прочим оборудованием, таким как насосы, запорно-регулирующая арматура и т.д., заключаются в зону В-1Г (пространства у наружных установок, надземных и подземных резервуаров с ЛВЖ или горючими газами, в которых возможно образование взрывоопасных смесей газов и паров с воздухом).

Сбыт продукта потребителю производится вне вышеуказанной зоны В-1Г расположения резервуаров, то есть на некотором удалении от них. Одним из способов сбыта продукта происходит с помощью станций наполнительных, предназначенных для заполнения автоцистерн. Контроль за состоянием продукта в резервуарах Товарных парков происходит с помощью средств автоматизации [5], установленных на Товарных парках. Контроль за продуктом на станциях наполнительных происходит с помощью средств данных станций. Но существует ещё участок трубопроводов, соединяющий Товарный парк со станцией. В статье рассматриваются вопросы контроля продукта в данных трубопроводах.

**Ключевые слова:** товарные парки, станции наполнительные, трубопроводы, средства измерения уровня и давления, массомеры, продукт, фланцевые соединения, утечки, зоны обвалования.

**Актуальность темы.** Трубопроводы, соединяющие Товарные парки со станциями наполнительными, также, как и оборудование самих Товарных парков со станциями, в процессе эксплуатации подвергаются износу, связанному с температурными климатическими изменениями окружающей среды в течении года, воздействием перекачиваемого продукта на стенки трубопроводов и фланцевые соединения участков трубопроводов, воздействием почвы. Периодически, для выявления степени износа данных трубопроводов, производится их обследование [8], как визуальное для открыто проложенных линий, так и со вскрытием почвы на участках их подземной прокладки, с привлечением дефектоскопии. Но это не говорит о том, что в межосмотровые промежутки времени с данными трубопроводами не может не произойти ничего, что могло бы привести к их порче, а, следовательно, к утечкам продукта из трубопроводов.

Аналогичные проблемы могут происходить также и на Товарных парках, и станциях наливных. Но на данных технологических объектах установлены средства измерения, которые напрямую и косвенно могут указывать на аварийные исчезновения продукта с данных объектов. К примеру, согласно правилам безопасности ПБ 09-566-03 «Правила безопасности для складов сжиженных углеводородных газов и легко воспламеняющихся жидкостей под давлением» [10], на каждом резервуаре должно устанавливаться по три датчика уровня, контролирующие уровень жидкости в каждом резервуаре. Если без проведения каких-либо операций по сливу, уровень в резервуаре начинает падать, то это как раз и говорит об утечках. Как уже говорилось ранее, резервуары собираются в каре, окруженные зонами обвалования. Зона обвалования представляет собой стенку или насыпь, замкнутую по периметру. Её назначение не дать разлиться по округе жидкости в случае её аварийного пролива из резервуара. Дополнительно, масса сжиженных углеводородных газов и легко воспламеняющихся жидкостей в газообразном состоянии выше массы воздуха, поэтому при их испарении из резервуаров, они также в основном своем количестве оседают в зоне обвалования. Для фиксации газообразных паров (тех же утечек, что и прямой пролив, но в более мелких масштабах), скапливающихся в зонах обвалования, по их периметру расставляются датчики дозврывных концентраций паров с воздухом (далее датчиков ДВК).

Аналогично датчики ДВК выставляются и на станциях наливных, возле каждого наливного агрегата. Дополнительно, контроль осуществляется с помощью массомеров. Массомеры, установленные на станциях, показывают количество массы продукта, поданного на налив, системы измерения масс, указывающие на увеличения массы автоцистерн, сообщают о массе, залитой в данную цистерну. Равенство количеств отгруженной и загруженной масс, говорит об отсутствии утечек.

**Постановка проблемы и анализ литературы.** Контроль за утечками продукта из трубопроводов между Товарными парками и станциями наливными представляется проблематичным. Длины могут достигать нескольких километров, трубопровод зоной обвалования не отгородить, поэтому датчики ДВК бессильны выявить содержание взрывоопасных паров в воздухе. Датчиком уровня количество жидкости в трубе тоже не измеришь. От датчиков давления пользы тоже нет – давление жидкости и паров жидкости зависит от температуры среды, поэтому понижение давления не может говорить о том, что количество жидкости в трубопроводе стало уменьшаться.

Приступим теперь к рассмотрению литературы. Внешний вид двух резервуаров [2] каре Товарного парка представлен на рисунке 1.



Рис. 1. Внешний вид двух резервуаров каре Товарного парка

Как указывалось, согласно правилам безопасности ПБ 09-566-03, на каждом резервуаре должно устанавливаться по три датчика уровня. Одним из оптимальных методов измерения уровня является размещение на каждом резервуаре по одному радарному уровнемеру и двух датчиков перепада давления [4], как изображено на рисунке 2.

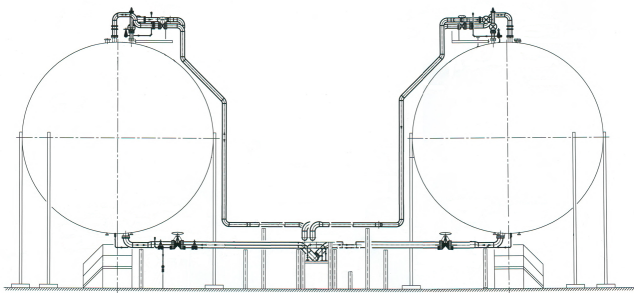

Рис. 2. Шаровый резервуар с установленными на нем датчиками уровня

1. Датчик перепада давления 1 (LT1); 2. датчик перепада давления 2 (LT2); 3. радарный уровнемер (LT3); 4. зона излучения радарного уровнемера; 5. жидкость; 6. газ подпора (сухой газ); 7. отсечные краны; 8. импульсные линии.

Принцип измерения уровня с помощью датчиков перепада давления [1], обозначенных на рисунке 2, как LT1, LT2, заключен в следующем. В корпусе прибора расположена мембрана, делящая корпус на две камеры, в каждую из которых подается давление.

В свою очередь к верху и низу резервуара с помощью отсечных кранов (7) присоединены металлические трубки диаметром 10-15 мм, называемые также импульсными линиями (8), которые другими концами и присоединяются камерам датчика. Сверху резервуара импульсная линия присоединяется к так называемой камере низкого давления датчика, с низа резервуара линия подходит к камере высокого давления. В резервуарах с жидкими нефтепродуктами жидкость находится под постоянным давлением газа подпора (6), который давит во все стороны с одинаковым давлением. Данное давление и передается в камеру низкого давления датчика. Внизу резервуара давление складывается из давления газа подпора –  $P_{г.п.}$  и давление жидкости (5) –  $P_ж$ , данная сумма давлений передается в камеру высокого давления. Из-за воздействий разных давлений мембрана начинает изгибаться в сторону камеры низкого давления на величину:

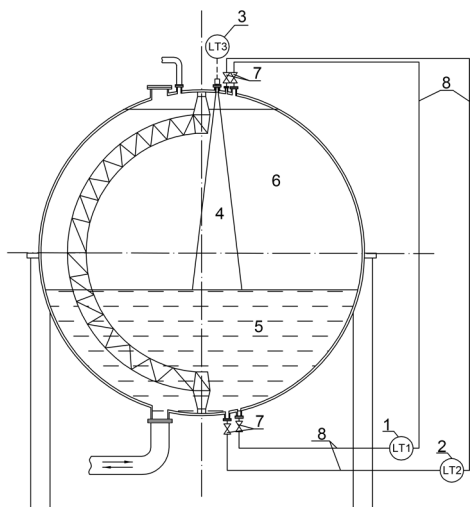
$$P = (P_ж + P_{г.п.}) - P_{г.п.} = P_ж,$$

то есть на величину, созданную давлением жидкости. Изгиб мембраны самим датчиком преобразуется потом в цифровые значения давления. Затем, зная значения плотности жидкости (готового продукта)  $\rho$ , и применяя формулу гидростатического давления столба жидкости

$$P = \rho gh,$$

мы находим значение уровня жидкости в емкости:

$$h = P/(\rho g),$$

где  $g$  – ускорение свободного падения.

Принцип измерения уровня радарным уровнемером, обозначенным на рисунке 2 как LT3, основывается на явлении отражения электромагнитных волн от границы раздела сред с разными электрическими и магнитными свойствами. Скорость  $v$  движения волны в среде определяется значениями ее диэлектрической  $\epsilon$  и магнитной  $\mu$  проницаемостей:

$$v = \frac{c}{\sqrt{\epsilon\mu}},$$

где  $c$  – скорость света в вакууме.

### Методика решения проблемы.

Радарные уровнемеры монтируются в верхней части резервуаров. По времени движения электромагнитной волны от излучающей части уровнемера до границы жидкости в резервуаре и обратно, можно вычислить путь, пройденный волной, а значит вычислить и уровень в резервуаре –  $h$ .

Как говорилось о датчиках перепада давления, для точного измерения уровня необходимо знать плотность жидкости, которая изменяется в зависимости от изменения температуры [3].

К примеру, плотность одного из продуктов нефтегазовой переработки, пропан-бутана технического – ПБТ [9] с 60% содержанием пропана и 40% бутана (60/40) с изменением температуры меняется как указано на рисунке 3.



Рис. 3. График изменения плотности ПБТ с процентным содержанием 60/40 при изменении температуры.

Из рисунка 3 видно, что при изменении температуры на 50 °С от -25 °С до 25 °С плотность меняется на 63 кг/м³, а значит требует периодического внесения изменений в значения плотностей, необходимых для правильной работы датчиков перепада давления [7].

Применение же для измерения уровня совместно с датчиками перепада давления радарных уровнемеров, позволяет избавиться вручную от внесения в расчеты изменений данной плотности. Это связано с тем, что радарный уровнемер показывает точные значения уровня -  $h$ , датчик перепада показывает точные значения давления жидкости в резервуаре -  $P$ . То есть, возвращаясь к формуле гидростатического давления столба жидкости:

$$P = \rho gh,$$

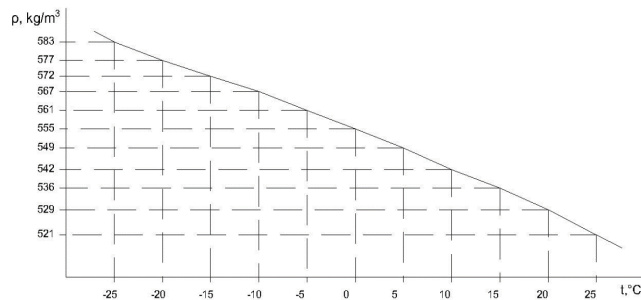
мы видим, что при применении данных двух видов измерения уровня в резервуаре, в формуле гидростатического давления столба жидкости остается только одна неизвестная –  $\rho$ , плотность, которую можно вычислить автоматически:

$$\rho = P/(gh).$$

И также автоматически вносить значения вычисленной плотности в расчеты датчиков перепада давления.

На основании чего, можно сделать вывод о целесообразности применения датчиков перепада давления для измерения уровней в шаровых резервуарах.

Но выступая в роли датчиков уровня, датчики перепада давления высчитывают в первую очередь чистое давление самой жидкости, отсекая от него значения давления газовой подушки, которое также изменяется при изменении температуры. А зная давление жидкости, мы также можем узнать и массу жидкости, массу продукта, предназначенного для реализации.



Трубопроводы, соединяющие Товарные парки со станциями наполнительными, после завершения операций налива не опорожняются, то есть они заполнены жидкостью, которая не должна исчезать из труб в процессе простоя станций наполнительных.

При очередном наливе потребителю жидкого продукта контроль за наливаемым продуктом осуществляется с помощью массометров, то есть с помощью вычисления массы. Но массу мы можем контролировать и в резервуарах с помощью датчиков перепада давления. Поскольку трубопроводы, соединяющие резервуар со станцией налива полностью заполнены жидкостью, то масса сливаемой жидкости должна быть равна массе жидкости, на которую уменьшились резервуары. Равенство масс говорит о целостности трубопроводов. Если из резервуаров массы уходит больше, чем было наливо потребителю, то это говорит о том, что перед подачей на налив жидкость должна была быть обязана в той или иной степени предварительно заполнить трубопроводы, а значит о том, что из трубопроводов уходит жидкость, то есть об утечках из трубопроводов. Тем самым, с помощью датчиков перепада давления, предназначенных для измерения уровня в резервуарах, мы можем осуществлять контроль и за целостностью трубопроводов.

**Заключение.** Датчики перепада давления являются универсальными средствами измерения, с помощью них можно контролировать перепад давления, непосредственно само давление, уровень, массу, а также, как говорилось в статье, их можно применять для таких целей, как контроль за целостностью трубопроводов.

#### Литература

1. Дивин, А. Г. Изучение средств измерения силовых воздействий и деформаций / А. Г. Дивин, Н. А. Коньшева. – Тамбов: Институт автоматизации и информационных технологий, 2014. – 28 с.
2. Дикун, В. Н. Сооружение шаровых резервуаров / В. Н. Дикун, Я. А. – М.: Недра, 1987. – 192 с.
3. Кудинов, В. А. Техническая термодинамика: учеб. пособие для ВУЗов / В. А. Кудинов, Э. М. Карташов. – М.: Высшая школа, Изд. Центр «Академия», 2003. – 261 с.
4. Минигалиев, Г. Б. Выбор датчиков уровня: учеб. пособие / Г. Б. Минигалиев, А. В. Долганов. – Нижнекамск: Министерство образования и науки Российской Федерации, 2015. – 28 с.
5. Медведева, Р. В. Средства измерений / Р. В. Медведева, В. П. Мельников. – М.: КноРус, 2011. – 240 с.
6. Николаев, Н. В. Стальные вертикальные резервуары низкого давления для нефти и нефтепродуктов / Н. В. Николаев, В. А. Иванов, В. В. Новоселов. – Тюмень, 2001. – 767 с.
7. Раннев, Г. Г. Методы и средства измерений / Г. Г. Раннев, А. П. Тарасенко. – М.: Академия, 2008. – 336 с.
8. Филиппов, В. В. Технологические трубопроводы и трубопроводная арматура: учеб. пособие / В. В. Филиппов. – Самара: СамГТУ, 2012. – 66 с.
9. ГОСТ Р 52087-2003. Газы углеводородные сжиженные топливные. Технические условия. – Введ. 2004-07-01. – М.: Госстандарт России, 2003. – 11 с.
10. ПБ 09-566-03. Правила безопасности для складов сжиженных углеводородных газов и легковоспламеняющихся жидкостей под давлением. – М.: Деан, 2004. – 80 с.

#### Indirect Corrosion Monitoring of Pipeline Integrity in the Petroleum Industry Using Differential Pressure Measuring Instruments

Muravyov K.A., Sazanovich V.V.

PJSC "Surgutneftegas", TIU branch in Surgut

The main purpose of all oil and gas processing plants is the production of finished products with certain physical and chemical properties. The finished product leaving the factories (gasoline, diesel fuel, propane-butane, etc.) is not immediately sent for sale to the consumer, but to product storage parks, the so-called Commodity Parks, where it is distributed among tanks [6]. At Commodity Parks, tanks are grouped in squares surrounded by dike zones. Each square usually contains four reservoirs located in a common dike area. On average, each Commodity Park has three to four squares, or 12 to 16 tanks. In turn, each Commodity Park, with all tanks and other equipment, such as pumps, shut-off and control valves, etc., is included in zone V-1G (spaces near external installations, above-ground and underground tanks with flammable liquids or flammable gases, in which the formation of explosive mixtures of gases and vapors with air is possible).

The product is sold to the consumer outside the above zone B-1G of the location of the tanks, that is, at some distance from them. One of the ways to market the product is through filling stations designed to fill tank trucks. Monitoring the condition of the product in the tanks of the Commodity Parks occurs using automation tools [5] installed at the Commodity Parks. Product control at filling stations occurs using the means of these stations. But there is also a section of pipelines connecting the Commodity Park to the station. The article discusses issues of product control in these pipelines.

**Keywords:** Commodity parks, filling stations, pipelines, level and pressure measuring instruments, mass meters, product, flange connections, leaks, dike zones.

#### References

1. Divin, A. G. Study of means for measuring force influences and deformations / A. G. Divin, N. A. Konysheva. – Tambov: Institute of Automation and Information Technologies, 2014. – 28 p.
2. Dikun, V. N. Construction of spherical tanks / V. N. Dikun, Ya. A. – M.: Nedra, 1987. – 192 p.
3. Kudinov, V. A. Technical thermodynamics: textbook. manual for universities / V. A. Kudinov, E. M. Kartashov. – M.: Higher School, Publishing House. Center "Academy", 2003. – 261 p.
4. Minigaliev, G. B. Selection of level sensors: textbook. manual / G. B. Minigaliev, A. V. Dolganov. – Nizhnekamsk: Ministry of Education and Science of the Russian Federation, 2015. – 28 p.
5. Medvedeva, R.V. Measuring instruments / R.V. Medvedeva, V.P. Melnikov. – M.: KnoРус, 2011. – 240 p.
6. Nikolaev, N.V. Steel vertical low-pressure tanks for oil and petroleum products / N.V. Nikolaev, V.A. Ivanov, V.V. Novoselov. – Tyumen, 2001. – 767 p.
7. Rannev, G. G. Methods and measuring instruments / G. G. Rannev, A. P. Tarasenko. – M.: Academy, 2008. – 336 p.
8. Filippov, V.V. Technological pipelines and pipeline fittings: textbook. allowance / V.V. Filippov. – Samara: SamSTU, 2012. – 66 p.
9. GOST R 52087-2003. Hydrocarbon liquefied fuel gases. Technical conditions. – Enter. 2004-07-01. – M.: Gosstandart of Russia, 2003. – 11 p.
10. PB 09-566-03. Safety rules for warehouses of liquefied hydrocarbon gases and flammable liquids under pressure. – M.: Dean, 2004. – 80 p.

# Разработка типовой модели для описания функционирования «умного» мусорного контейнера как компонента системы управления обращением с муниципальными отходами

Попов Алексей Анатольевич

кандидат технических наук, доцент, кафедра информатики, Российский экономический университет имени Г.В. Плеханова, a1710p@mail.ru

В статье рассмотрен один из вариантов совершенствования процесса управления сбором муниципальных отходов. Использование «традиционных» способов управления процессами обращения с муниципальными отходами зачастую оказывается неэффективным. Использование устройств Интернета вещей является одним из способов повышения эффективности управления обращением с муниципальными отходами. Объектом исследования являются технологические процессы обращения с муниципальными отходами. Предметом исследований является использование «умных» мусорных контейнеров для сбора отходов. Целью исследований является построение модели, описывающей в графическом виде использование «умных» мусорных контейнеров в рамках системы управления процессами обращения с муниципальными отходами. В состав разработанной графической модели входят диаграммы, разработанные с использованием объектно-ориентированной нотации UML (диаграмма варианта использования, классов, последовательности и деятельности). Модель для описания функционирования «умного» мусорного контейнера может быть использована при проектировании информационных систем для управления процессами обращения с муниципальными отходами.

**Ключевые слова:** отходы, процесс, управление, мусорный контейнер, Интернет вещей, нотация UML, графическая модель

## Введение

Использование «традиционных» способов управления технологическим процессом сбора отходов зачастую оказывается неэффективным. Вследствие этого на мусоросборниках, расположенных во дворах многоквартирных домов (МКД), мусорные контейнеры (МК) находятся в переполненном состоянии. Это приводит к дискомфорту для жильцов МКД, находящихся вблизи мусоросборников. Причиной возникновения такого дискомфорта являются следующие недостатки в технологическом процессе сбора муниципальных отходов (ТПСМО):

несвоевременность выгрузки отходов из МК по различным причинам (недостаточное количество мусоровозов, неоптимальность маршрутов мусоровозов для вывоза отходов из МК);

недостаточное количество МК на мусоросборниках, которые обслуживают несколько МКД, находящихся рядом с мусоросборниками; недостаточный уровень готовности к информатизации у организаций, выполняющих управление ТПСМО [2].

Интеграция работы устройств Интернета вещей с работой МК, за счет чего появляется возможность передачи в режиме реального времени данных о состоянии МК лицам, принимающим решения (ЛПР), является одним из способов устранения недостатка «традиционного» ТПСМО [3].

Таким образом, объектом исследования является ТПСМО. Предметом исследований является использование «умных» мусорных контейнеров для сбора отходов. Целью исследований является построение модели, описывающей в графическом виде использование «умных» мусорных контейнеров в рамках системы управления процессами обращения с муниципальными отходами.

Для этого проводится решение следующих задач:

1. Анализ научных публикаций с целью определения обобщения функциональных возможностей «умных» мусорных контейнеров.

2. Построение типовой графической модели функционирования «умных» мусорных контейнеров.

Математическая постановка задачи:

Дано: Множество МК, рассмотренных в публикациях.

$$M = \{m_i | i = 1, 2, \dots, I\}$$

Требуется получить:

1. Матрицу  $F$  функциональных возможностей  $f_k^i$ ,  $k = 1, 2, \dots, K(i)$  для каждого  $i$ -го «умного» МК

$$F = \begin{pmatrix} f_1^1 & f_2^1 & \dots & f_{K(1)}^1 \\ f_1^2 & f_2^2 & \dots & f_{K(2)}^2 \\ \vdots & \vdots & \dots & \vdots \\ f_1^I & f_2^I & \dots & f_{K(I)}^I \end{pmatrix}$$

где  $K(i)$  – количество функциональных возможностей для  $i$ -го МК.

2. Массив  $T$  обобщенных функциональных возможностей «умного» МК, полученных с помощью сравнения строк матрицы  $F$  с помощью алгоритма  $A$ :

$$A: F \rightarrow T,$$

$$T = \{t_h | h = 1, 2, \dots, H\}$$

где  $H$  – количество обобщенных функциональных возможностей «умного» МК.

3. Типовую модель  $G$ , описывающую функционирования «умного» МК и обобщающую функциональные возможности, содержащиеся в множестве  $F$ . Модель представляет собой совокупность диаграмм, разработанных с использованием объектно-ориентированной нотации UML [4].

$$S: T \rightarrow G,$$

$$G = \bigcap_{n=1}^4 D_n$$

где  $S$  – преобразование, соответствующее применению объектно-ориентированной методологии;



$D_1$  – диаграмма вариантов использования,  $D_2$  – диаграмма классов,  $D_3$  – диаграмма последовательности,  $D_4$  – диаграмма активности.

**Обобщение функциональных возможностей «умных» мусорных контейнеров для сбора муниципальных отходов**

В последние 10 лет в мире проведено большое количество исследований по использованию «умных» МК, использующих в своей работе устройства Интернета вещей. Далее определяются функциональные возможности только «умных» МК. В работе [5] рассматривается проект по использованию «умных» МК в университетском кампусе. В МК установлены ультразвуковые датчики, используемые для измерения степени заполнения контейнера (функциональная возможность  $f_1^1$ ). Передача данных в центр сбора данных производится с помощью протокола LoRaWAN (функциональная возможность  $f_2^1$ ). В работе [6] рассматривается система, позволяющая выбрать способ сортировки и утилизации отходов, а также получать данные о количестве отходов в МК (функциональная возможность  $f_1^2$ ). Контейнер передает данные с использованием беспроводной сети (вес и уровень отходов, помещенных в контейнер, функциональная возможность  $f_2^2$ ). Данные в облачном программном приложении трансформируются в призовые баллы, которые поступают на специальную карту человека, выбрасывающего отходы. Набранные призовые баллы могут быть потрачены далее на покупку различных товаров. В работе [7] представлена система, которая определяет уровень заполнения МК (функциональная возможность  $f_1^3$ ). Данные об уровнях заполнения контейнеров пересылаются ЛПР (функциональная возможность  $f_2^3$ ) с использованием беспроводной сети. При этом в МК с помощью специальных устройств реализуется синхронизация работы устройств и их пониженное энергопотребление, функциональная возможность  $f_3^3$ ). Данные, полученные от МК, используются ЛПР для определения оптимальных маршрутов мусоровозов. В работе [8] рассматривается «умный» МК, который имеет уникальный идентификатор, определяющий его местоположение (функциональная возможность  $f_1^4$ ). Измеряется уровень отходов в МК (функциональная возможность  $f_2^4$ ). Если уровень отходов в контейнере достигает предельного значения, то внутри контейнера срабатывает датчик. После этого лицу, принимающему решения по уборке заданной территории, с использованием модуля GSM (глобальную систему мобильной связи) МК отправляет сообщение (идентификатор МК и его местоположение) о необходимости выгрузки отходов из МК (функциональные возможности  $f_3^4$  и  $f_4^4$ ). В работе [9] рассмотрен прототип «умного» МК, предназначенного для сортировки отходов непосредственно при загрузке в контейнер (функциональная возможность  $f_1^5$ ) с использованием обработки изображений, искусственного интеллекта, а также механической сортировки. В работе [10] для оптимизации технологического процесса сбора отходов предлагается использование «умного» мусорного контейнера с использованием микроконтроллера для измерения уровня отходов (функциональная возможность  $f_1^6$ ) и модуля для передачи данных по беспроводной сети (функциональная возможность  $f_2^6$ ). Для работы с данными об уровне заполнения контейнеров разработано мобильное приложение. В работе [11] рассмотрено использование системы, которая помогает людям найти ближайший МК, в который можно выбросить отходы. Для этого в МК встраиваются датчики и устройства Интернета вещей (например, Raspberry Pi), которые определяют уровень заполнения МК (функциональная возможность  $f_1^7$ ), а также отправляют данные в облако для обработки на облачном сервере (функциональная возможность  $f_2^7$ ). Переданные данные используются ЛПР для оптимального управления мусоровозами. В работе [12] рассмотрен МК, который сортирует отходы (функциональная возможность  $f_1^8$ ) на три категории: влажные, сухие и металлические с использованием нейросети (функциональная возможность  $f_2^8$ ). В МК расположены индуктивные, емкостные датчики и плата микроконтроллера (Arduino Mega), при этом, МК передает данные о находящихся в нем отходах (функциональная возможность  $f_3^8$ ) и об уровне заполнения (функциональная возможность  $f_4^8$ ) пользователю на мобильное приложение. В работе [13] рассмотрен «умный» МК, интегрированный с различными устройствами Интернета вещей. Устройства измеряют уровень заполнения МК (функциональная возможность  $f_1^9$ ). При заполнении МК в программное приложение, установленное на мобильном устройстве ЛПР, через беспроводную сеть передается соответствующее сообщение (функциональная возможность  $f_2^9$ ). Также используются GPS-датчики для отслеживания местоположения МК (функциональная возможность  $f_3^9$ ). Крышка мусорного бака автоматически открывается и закрывается при обнаружении приближения человека (функциональная возможность  $f_4^9$ ). В работе [14] рассмотрен МК с использованием модуля NodeMCU и ультразвукового датчика. Ультразвуковой датчик измеряет уровень отходов в МК (функциональная возможность  $f_1^{10}$ ). Данные об уровне отходов в МК отправляются с помощью беспроводной сети на облачный сервер (функциональная возможность  $f_2^{10}$ ). В работе [15] рассмотрено устройство «умного» МК, в состав которой входят компоненты Arduino. Ультразвуковой датчик расположен в верхней части МК и предназначен для обнаружения приближения человека или какого-то объекта (функциональная возможность  $f_1^{11}$ ). Ультразвуковой датчик отправляет сигнал на серводвигатель с помощью Arduino Nano. После этого крышка МК автоматически открывается с помощью сервоприводов (функциональная возможность  $f_2^{11}$ ). Через некоторое время крышка МК автоматически закрывается. В работе [16] представлена система для управления ТПСМО, в состав которой входят «умные» МК. В контейнерах установлены датчики для измерения уровня отходов (функциональная возможность  $f_1^{12}$ ), для изменения идентификации приближения людей к контейнеру (функциональная возможность  $f_2^{12}$ ), для автоматического открывания и закрывания крышки (функциональная возможность  $f_3^{12}$ ), а также микроконтроллер для синхронизации работы датчиков и обеспечения энергосбережения (функциональная возможность  $f_4^{12}$ ). Передача данных о необходимости выгрузки отходов из МК производится с помощью модуля GSM (функциональная возможность  $f_5^{12}$ ). Для отображения данных об уровне отходов в МК используется жидкокристаллический экран, который расположен непосредственно на МК (функциональная возможность  $f_6^{12}$ ). Это сделано для того, чтобы человек, подходящий к МК для выброса отходов, с помощью такого экрана увидел можно ли выбрасывать отходы в МК. В работе [17] рассмотрена ТПСМО с использованием устройств Интернета вещей. В данной системе МК оснащен ультразвуковым датчиком для определения уровня отходов (функциональная возможность  $f_1^{13}$ ) и их влажности (для разделения (сортировки) внутри контейнера сухих и влажных отходов непосредственно при их загрузке, функциональная возможность  $f_2^{13}$ ), а также модулем GPS для получения местоположения контейнера в реальном режиме времени (функциональная возможность  $f_3^{13}$ ). Данные о состоянии контейнера отправляются в облако через Интернет (функциональная возможность  $f_4^{13}$ ) и становятся доступны через Интернет из любой точки мира. После этого данные анализируются, определяются маршруты движения мусоровозов. В конечном итоге данные о маршрутах передаются водителям мусоровозов.

водную сеть передается соответствующее сообщение (функциональная возможность  $f_2^9$ ). Также используются GPS-датчики для отслеживания местоположения МК (функциональная возможность  $f_3^9$ ). Крышка мусорного бака автоматически открывается и закрывается при обнаружении приближения человека (функциональная возможность  $f_4^9$ ). В работе [14] рассмотрен МК с использованием модуля NodeMCU и ультразвукового датчика. Ультразвуковой датчик измеряет уровень отходов в МК (функциональная возможность  $f_1^{10}$ ). Данные об уровне отходов в МК отправляются с помощью беспроводной сети на облачный сервер (функциональная возможность  $f_2^{10}$ ). В работе [15] рассмотрено устройство «умного» МК, в состав которой входят компоненты Arduino. Ультразвуковой датчик расположен в верхней части МК и предназначен для обнаружения приближения человека или какого-то объекта (функциональная возможность  $f_1^{11}$ ). Ультразвуковой датчик отправляет сигнал на серводвигатель с помощью Arduino Nano. После этого крышка МК автоматически открывается с помощью сервоприводов (функциональная возможность  $f_2^{11}$ ). Через некоторое время крышка МК автоматически закрывается. В работе [16] представлена система для управления ТПСМО, в состав которой входят «умные» МК. В контейнерах установлены датчики для измерения уровня отходов (функциональная возможность  $f_1^{12}$ ), для изменения идентификации приближения людей к контейнеру (функциональная возможность  $f_2^{12}$ ), для автоматического открывания и закрывания крышки (функциональная возможность  $f_3^{12}$ ), а также микроконтроллер для синхронизации работы датчиков и обеспечения энергосбережения (функциональная возможность  $f_4^{12}$ ). Передача данных о необходимости выгрузки отходов из МК производится с помощью модуля GSM (функциональная возможность  $f_5^{12}$ ). Для отображения данных об уровне отходов в МК используется жидкокристаллический экран, который расположен непосредственно на МК (функциональная возможность  $f_6^{12}$ ). Это сделано для того, чтобы человек, подходящий к МК для выброса отходов, с помощью такого экрана увидел можно ли выбрасывать отходы в МК. В работе [17] рассмотрена ТПСМО с использованием устройств Интернета вещей. В данной системе МК оснащен ультразвуковым датчиком для определения уровня отходов (функциональная возможность  $f_1^{13}$ ) и их влажности (для разделения (сортировки) внутри контейнера сухих и влажных отходов непосредственно при их загрузке, функциональная возможность  $f_2^{13}$ ), а также модулем GPS для получения местоположения контейнера в реальном режиме времени (функциональная возможность  $f_3^{13}$ ). Данные о состоянии контейнера отправляются в облако через Интернет (функциональная возможность  $f_4^{13}$ ) и становятся доступны через Интернет из любой точки мира. После этого данные анализируются, определяются маршруты движения мусоровозов. В конечном итоге данные о маршрутах передаются водителям мусоровозов.



Рисунок 1. Алгоритм формирования массива T

Как видно из обзора, «умные» МК обладают в целом одинаковыми функциональными возможностями при различной технической реализации.

Далее определяются элементы массива  $T$  с использованием алгоритма  $A$ , приведенного на рис. 1. В начале алгоритма в массив  $T$  записываются элементы первой строки матрицы  $M$  (операторы 3 – 5). Затем производится сравнение каждого элемента  $f_k^i$  матрицы  $M$  с элементами массива  $T$ . Для этого используются три вложенных цикла: по переменной  $i$  для перебора строк матрицы  $M$  (оператор 6), по переменной  $k$  для перебора столбцов матрицы  $M$  (оператор 7) и по переменной  $h$  для перебора элементов массива  $T$  (оператор 9). Перед циклом по переменной  $h$  находится оператор 8, в котором присваивается начальное значение переменной  $pr$  (значение равно true). Переменная  $pr$  предназначена для проверки условия о том, что очередной элемент  $f_k^i$  не входит в массив  $T$ . Внутри цикла по переменной  $h$  проверяется условие эквивалентности элемента  $f_k^i$  элементу  $t_h$  массива  $T$  (оператор 10).

Если условие в операторе 10 выполняется, то не требуется добавлять элемент  $f_k^i$  в массив  $T$ . Поэтому происходит переход к следующему значению переменной  $h$  (оператор 12). Если условие в операторе 10 не выполняется, то переменной  $pr$  присваивается значение false (оператор 11) и также происходит переход к следующему значению переменной  $h$  (оператор 12). После окончания цикла по переменной  $h$  (оператор 9) с помощью значения переменной  $pr$  происходит проверка условия о необходимости добавления нового элемента в массив  $T$  (оператор 14). Если значение переменной  $pr$  равно false, то элемент  $f_k^i$  добавляется в массив  $T$ . Для этого в операторе 15 увеличивается на единицу значение переменной  $H$  (то есть, на один элемент увеличивается количество элементов массива  $T$ ), и новому элементу  $t_H$  присваивается значение элемента  $f_k^i$ . После этого, а также в случае, если значение переменной  $pr$  равно true, происходит переход к следующему значению переменной  $k$  (оператор 16). После окончания цикла по переменной  $k$  (оператор 7) происходит переход к следующему значению переменной  $i$  (оператор 13). После окончания цикла по переменной  $i$  происходит вывод массива  $T$  (оператор 17) и окончание работы массива.

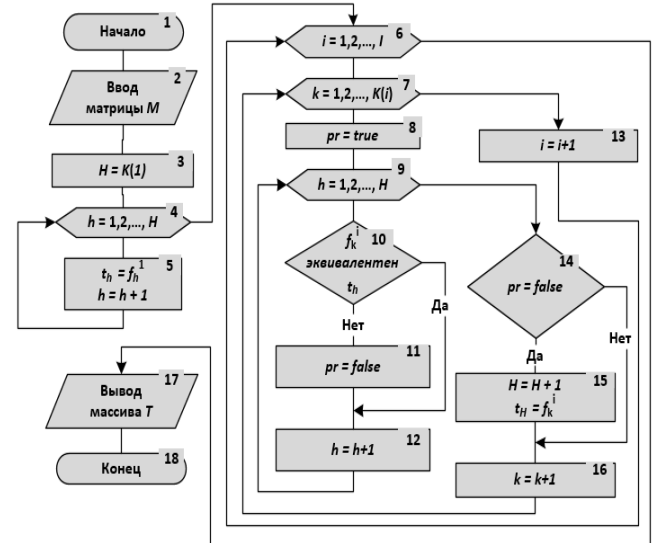
В результате анализа элементов матрицы  $F$  получены следующие элементы массива  $T$ :

- $t_1$  - «Измерение уровня отходов в МК»;
- $t_2$  - «Передача данных в облачный сервер»;
- $t_3$  - «Энергосбережение и синхронизация»;
- $t_4$  - «Определение местоположения МК»;
- $t_5$  - «Сортировка отходов внутри МК»;
- $t_6$  - «Распознавание типа отходов (с использованием нейросети)»;
- $t_7$  - «Определение приближения человека (объекта) к МК»;
- $t_8$  - «Открытие и закрытие крышки МК»;
- $t_9$  - «Измерение влажности отходов»;

Далее массив  $T$  будет использован для разработки типовой графической модели, описывающей функционирование «умного» МК.

### Разработка модели функционирования «умного» мусорного контейнера

Исходными данными для разработки типовой модели  $G$  являются элементы массива  $T$ , а также объектно-ориентированная методология. Для разработки модели использовалась объектно-ориентированная нотация UML [4].

В состав модели  $G$  в соответствии с постановкой задачи входят четыре диаграммы UML (вариантов использования, классов, последовательности и активности), позволяющие представить статические и динамические стороны работы «умных» МК в составе системы управления ТПСМО.

На рис. 2 приведена диаграмма вариантов использования. В данной диаграмме приведены экторы, то есть, сущности, выполняющие некоторые роли в системе управления ТПСМО. К таким экторам относятся: «Жилец МКД», «ЛПР», «Мусорный контейнер», «Датчик», «Облачный сервер», «Мобильное приложение».

Варианты использования изображены в виде овалов. Вариант использования «Определение приближения человека (объекта) к МК», реализуется, как правило, с помощью ультразвуковых датчиков, установленных внутри МК. Если в пределах некоторого расстояния от МК обнаруживается какой-либо объект, то срабатывает ультразвуковой

датчик приближения, и с помощью сервоприводов реализуется вариант использования «Открытие и закрытие крышки МК». Открытие крышки эктора «Мусорный контейнер» производится на некоторый промежуток времени, после чего, при отсутствии в зоне ультразвукового датчика приближения эктора «Жилец МКД», крышка закрывается.



Рисунок 2. Диаграмма вариантов использования UML для отображения функций «умного» мусорного контейнера

В состав эктора «Мусорный контейнер» входит эктор «Датчик» (перечисление, в состав которого входят датчики, модули и устройства для реализации работы эктора «Мусорный контейнер»).

После выполнения варианта использования «Загрузка отходов в МК» производится выполнение вариантов использования «Измерение уровня отходов в МК», «Измерение влажности отходов», «Распознавание типа отходов (с использованием оптических датчиков и нейросети)». Вариант использования «Измерение уровня отходов в МК», как правило, реализуется с помощью ультразвукового датчика, установленного в МК, который измеряет расстояние от верхней части МК до верхнего края отходов.

Вариант использования «Измерение влажности отходов» реализуется с помощью датчика влажности, который устанавливается между отверстием МК, в которое выбрасываются отходы, и заслонкой. Если датчик распознает влажные отходы, то датчик срабатывает, и сервомотор поворачивает заслонку в направлении емкости МК, в которой хранятся влажные отходы. В противном случае сервомотор поворачивает заслонку в направлении емкости МК, в которой хранятся сухие отходы. Таким образом, реализуется вариант использования «Сортировка отходов внутри МК».

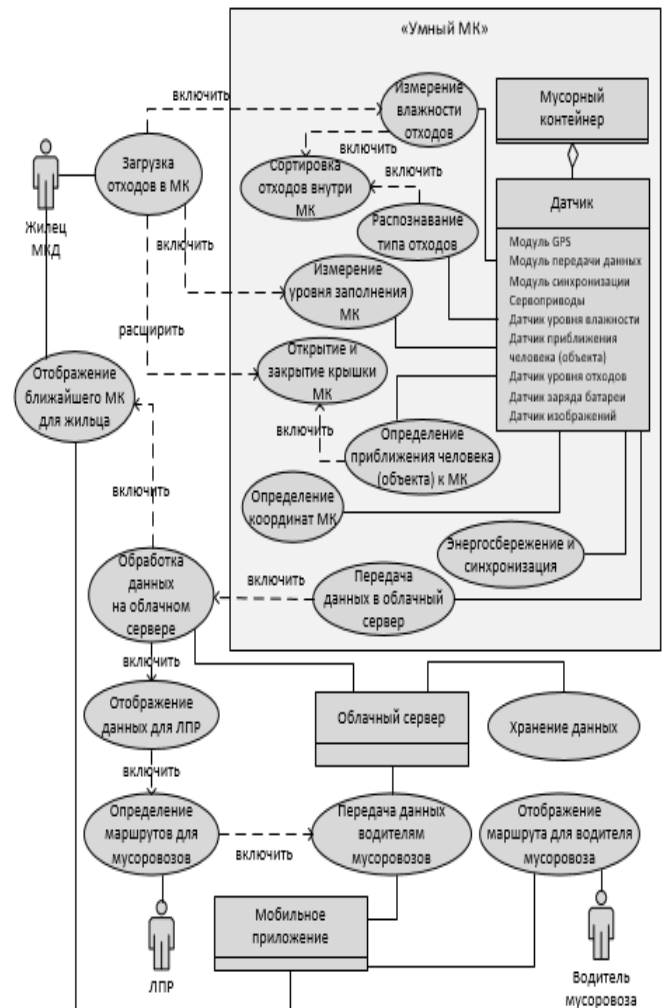
Вариант использования «Распознавание типа отходов» реализуется с помощью нейросети и использованием оптического датчика

внутри контейнера, который получает изображение отходов, загружаемых в МК. Изображение, получаемое с помощью оптического датчика, передается на облачный сервер, где программное приложение с помощью нейросети производит распознавание типа отходов. После этого данные о типах отходов передаются на сервомоторы МК, с помощью которых производится сортировка типов отходов по емкостям внутри МК, и также реализуется вариант использования «Сортировка отходов внутри МК».

Отметим, что варианты использования «Измерение влажности отходов», «Распознавание типа отходов (с использованием нейросети)», «Сортировка отходов внутри МК» приведут к увеличению стоимости МК и расходов на его содержание вследствие необходимости включения в состав МК соответствующих датчиков и устройств, а также необходимости высокоскоростного обмена данными для распознавания отходов.

Для реализации варианта использования «Энергосбережение и синхронизация» используется специальный модуль для синхронизации работы всех датчиков и оптимизации работы аккумуляторной батареи для достижения более длительного срока службы датчиков, осуществляющих получение и передачу данных эктору «Облачный сервер».

Вариант использования «Определение координат МК» реализуется при помощи модуля GPS, установленного внутри МК, для получения его местоположения в режиме реального времени.

Вариант использования «Передача данных в облачный сервер» производится с помощью модуля передачи данных с использованием различных стандартов связи для устройств Интернета вещей (Z-wave, Sigfox, LTE-M, NB-IoT, Zigbee, LPWAN, LoRaWAN).

Данные об экторе «Мусорный контейнер» отправляются эктору «Облачный сервер», который обрабатывает полученные данные (вариант использования «Обработка данных на облачном сервере»). Эктор «Облачный сервер» также реализует вариант использования «Хранение данных» в базе данных.

Данные, обработанные с помощью эктора «Облачный сервер», с помощью эктора «Мобильное приложение» отображаются в режиме реального времени на экранах мобильных устройств, находящихся у экторов «Жилец МКД» (ближайший не заполненный МК), «ЛПР» (сведения о местоположении МК, уровне заполненности и типах отходов в МК) и «Водитель мусоровоза» (маршрут для вывоза отходов из заполненных МК). При этом, экторы «Жилец МКД», «ЛПР» и «Водитель мусоровоза» имеют возможности доступа к сведениям о любых МК.

Варианты использования, относящиеся только к особенностям деятельности эктора «Мусорный контейнер», находятся внутри прямоугольника, который соответствует подсистеме с названием «Умный МК», входящей в состав системы управления технологическим процессом сбора отходов.

Следующим этапом создания типовой модели функционирования «умного» МК является анализ сущностей, взаимодействующих между собой для реализации функциональных возможностей, приведенных в массиве  $T$ , а также вариантов использования, приведенных на рис. 2. В результате такого анализа разработана диаграмма классов UML (рис. 3).

На рис. 3 класс «Мусорный контейнер» соответствует эктору с таким же именем (рис. 2) и связан отношениями (ассоциациями или агрегациями) с шестью классами:

- ассоциация с классом «Жилец МКД» (прием отходов в МК);
- ассоциация с классом «ЛПР» (отслеживание состояния МК);
- ассоциация с классом «Водитель мусоровоза» (выгрузка отходов из МК в мусоровоз);
- ассоциация с классом «Облачный сервер» (обмен данными о МК и типах отходов);
- агрегация с классом «Отходы» (нахождение отходов внутри МК);
- агрегация с классом «Датчик» (датчики, перечисленные на рис. 2, установлены внутри МК).

Класс «Жилец МКД» соответствует эктору с таким же названием (рис. 2) и связан отношениями (ассоциациями) с тремя классами:

- ассоциация с классом «Мусорный контейнер» (загрузка отходов);
- ассоциация с классом «Отходы» (сбор отходов для загрузки в МК);
- ассоциация с классом «Пользовательский интерфейс» (отображение данных о МК).



Рисунок 3. Диаграмма классов UML, отображающая сущности предметной области «Сбор отходов с использованием «умного» МК»

Класс «ЛПР» соответствует эктору с таким же названием (рис. 2) и связан отношениями (ассоциациями) с тремя классами:

- ассоциация с классом «Мусорный контейнер» (отслеживание состояния МК);
- ассоциация с классом «Водитель мусоровоза» (Назначение маршрута мусоровоза);
- ассоциация с классом «Пользовательский интерфейс» (отображение данных из БД).

Класс «Мобильное приложение» соответствует эктору с таким же названием (рис. 2) и связан отношениями (композицией, ассоциацией и реализацией) с двумя классами:

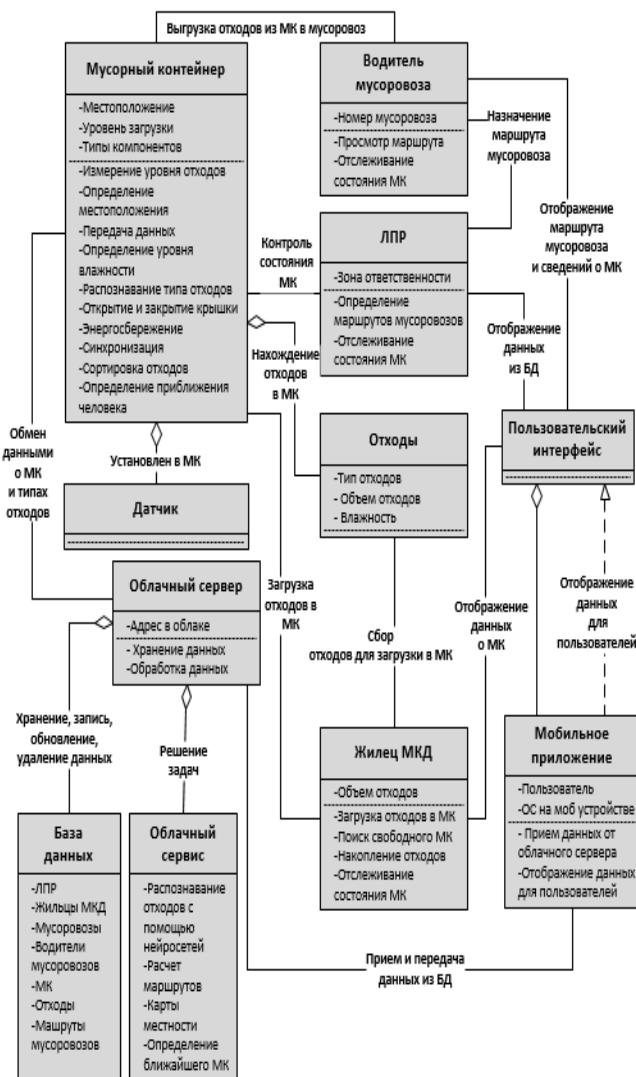
- композиция с классом «Пользовательский интерфейс», который реализует метод класса «Мобильное приложение» по отображению данных для пользователей;
- ассоциация с классом «Облачный сервер» (прием и передача данных).

Класс «Пользовательский интерфейс» связан отношениями (ассоциации, композиция и реализация) с четырьмя классами:

- композиция с классом «Мобильное приложение» (реализуется несколько пользовательских интерфейсов в соответствии с типом пользователей, которые определяется классами «Жилец МКД», «ЛПР» и «Водитель мусоровоза»);
- реализация метода класса «Мобильное приложение» по отображению данных для пользователей;
- ассоциация с классом «Жилец МКД» (отображение данных о МК);
- ассоциация с классом «ЛПР» (отображение данных из БД);
- ассоциация с классом «Водитель мусоровоза» (отображение маршрута мусоровоза и сведений о МК).

Класс «Водитель мусоровоза» соответствует эктору с таким же названием (рис. 2) и связан отношениями (ассоциациями) с тремя классами:

- ассоциация с классом «Пользовательский интерфейс» (отображение маршрута мусоровоза и сведений о МК);

- ассоциация с классом «ЛПР» (назначение маршрута мусоровоза).

Класс «Отходы» соответствует эктору с таким же названием (рис. 2) и связан отношениями (ассоциацией и агрегацией) с двумя классами:

- агрегацией с классом «Мусорный контейнер» (нахождение отходов внутри МК);

- ассоциацией с классом «Жилец МКД» (сбор отходов для загрузки в МК).

Класс «Облачный сервер» соответствует эктору с таким же названием (рис. 2) и связан отношениями (ассоциациями и агрегациями) с четырьмя классами:

- ассоциация с классом «Мусорный контейнер» (обмен данными о МК и типах отходов);

- ассоциация с классом «Мобильное приложение» (прием и передача данных из БД);

- агрегация с классом «База данных» (хранение, запись, обновление, удаление данных);

- агрегация с классом «Облачный сервис» (решение задач).

На рис. 2, 3 приведены диаграммы, отображающие статическую часть модели G функционирования «умного» МК в составе системы управления процессом сбора отходов.

Следующим этапом является разработка диаграммы последовательности UML, отображающей динамическую часть работы подсистемы «Умный МК», приведенной на рис. 2. На рис. 4 отображены два альтернативных варианта работы подсистемы «Умный МК». В обоих вариантах инициатором работы подсистемы является объект «Жилец МКД», являющийся экземпляром эктора «Жилец МКД» (рис. 2).

Первый вариант работы выполняется, когда контейнер не заполнен. В этом случае объект «Жилец МКД» приближается к МК. Срабатывает датчик приближения к МК. Производится выдача команды на сервоприводы, которые открывают крышку МК.

После открытия крышки объект «Жилец МКД» производит загрузку отходов в МК. При этом срабатывает датчик для определения влажности отходов, который подает команду на сервомотор, который поворачивает заслонку внутри МК. Таким образом, в зависимости от влажности загруженных отходов происходит их размещение в соответствующие емкости внутри МК. В случае распознавания отходов по изображениям данные передаются в облачный сервер, после чего из облачного сервера поступают данные о типах отходов. В этом случае выдается команда на сервоприводы для реализации сортировки отходов различных типов в соответствующие емкости внутри МК. После окончания загрузки отходов и отхода от МК объекта «Жилец МКД» происходит выдача сигнала на сервоприводы для закрытия крышки МК.

Второй вариант работы выполняется, когда МК заполнен. В этом случае при приближении объекта «Жилец МКД» к МК ультразвуковой датчик приближения срабатывает, но на МК загорается сигнал о его заполнении, и крышка не открывается. В этом случае объект «Жилец МКД» должен произвести с помощью мобильного приложения поиск другого МК.

При этом, при обоих вариантах работы в режиме реального времени датчики заполнения, датчик влажности, модуль GPS и датчик для определения уровня зарядки батареи выдают в модуль передачи данных сведения о МК (месторасположение, уровень заполнения МК, уровни влажности в емкостях в МК, уровень заряда батареи в МК). Также происходит синхронизация работы всех датчиков, устройств и модулей и реализуется энергосберегающий режим их работы.



Рисунок 4. Отображение работы подсистемы «Умный МК» с помощью диаграммы последовательности UML

Далее разрабатывается диаграмма деятельности UML, также отображающая динамическую часть работы подсистемы «Умный МК», приведенной на рис. 2. На рис. 5 также отображены два альтернативных варианта работы подсистемы «Умный МК». В обоих вариантах инициатором работы подсистемы является объект «Жилец МКД».

На рис. 5 инициатором работы подсистемы является объект «Жилец МКД». При этом, одновременно с приближением объекта «Жилец МКД» МК взаимодействует с облачным сервером. При этом, для разделения одновременно выполняемых потоков управления от различных объектов, используется узел ветвления. После выполнения действий объектами «Жилец МКД», «Мусорный контейнер» и «Облачный сервер» их потоки управления объединяются с помощью соединительного узла. После этого датчик приближения, установленный на МК, выдает сигнал о приближении объекта «Жилец МКД». Также датчик уровня отходов, установленный в МК, определяет уровень заполнения МК. Работе датчика уровня отходов соответствует ветвление диаграммы, которое выполняется с помощью узла слияния. Если МК заполнен, то производится выдача объекту «Жилец МКД» и на облачный сервер сигнала о заполнении МК. При этом, крышка МК остается закрытой. В результате этого загрузка отходов в МК не производится. С облачного сервера получается информация о расположении МК, которая отображается в пользовательском интерфейсе мобильного приложения на мобильном устройстве объекта «Жилец МКД». Объект «Жилец МКД» производит поиск ближайшего свободного МК. После этого поток управления передается на соединительный узел. После прохождения соединительного узла потоки управления от объектов «Жилец МКД», «Мусорный контейнер» и «Облачный сервер» сливаются в один поток управления, который передает управление на конечный узел.

В случае, если МК не заполнен, то из узла слияния управление передается сервоприводам, которые открывают крышку МК. После этого объект «Жилец МКД» начинает загрузку отходов в МК. В процессе загрузки производится анализ влажности отходов с помощью датчика влажности. Также изображение с оптических датчиков передается через модуль передачи данных на облачный сервер. После проведения

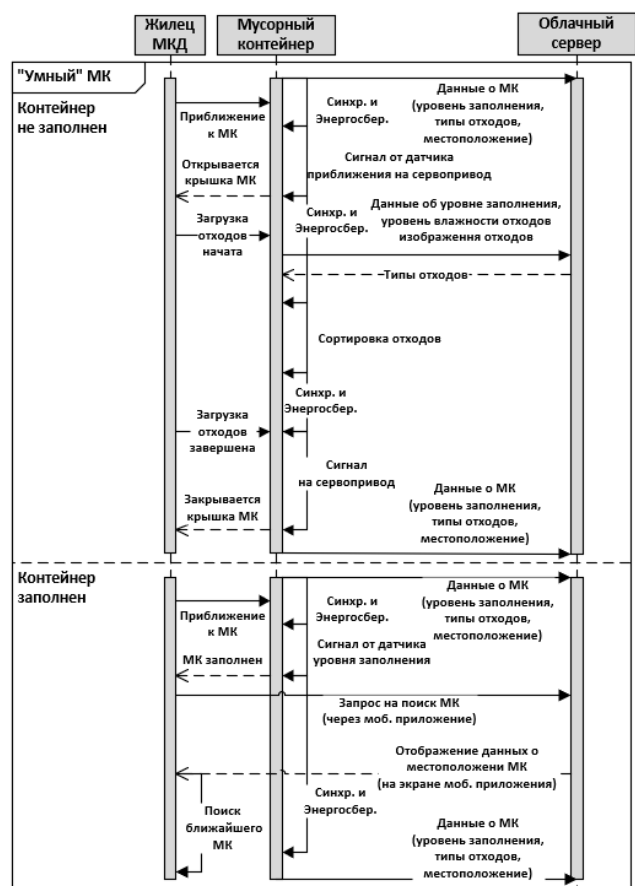
расчетов на облачном сервере производится определение типов отходов и передача данных в модуль передачи данных, входящий в состав МК. Модуль передачи данных и датчик влажности (также входит в состав МК) выдают команду на сервоприводы, которые позволяют выполнить сортировку отходов по емкостям внутри МК. Признаком окончания загрузки отходов в МК является отход объекта «Жилец МКД» от МК. В результате датчик приближения отключается, и выдается команда на работу сервоприводов, которые закрывают крышку МК. После этого происходит передача управления на узел ветвления, который передает потоки управления для одновременного выполнения действий объектами «Мусорный контейнер» и «Облачный сервер». После выполнения действий потоки управления объектов «Мусорный контейнер» и «Облачный сервер» объединяются с потоком управления объекта «Жилец МКД» с помощью соединительного узла, который передает управление на конечный узел.



Рисунок 5. Отображение работы подсистемы «Умный МК» с помощью диаграммы деятельности UML

### Особенности использования разработанной модели

В соответствии с диаграммами вариантов использования и классов (рис. 2, 3) датчики, устройства и модули установлены внутри МК и позволяют:

- реализовать определение местоположения МК;
- определять уровень отходов в МК;
- определять факт приближения или удаления эктора «Жилец МКД» (или какой-то другого объекта) к МК;
- определять влажность отходов, загружаемых в МК;
- получать изображение отходов, загружаемых в МК;
- производить сортировку отходов по емкостям, расположенным внутри МК;

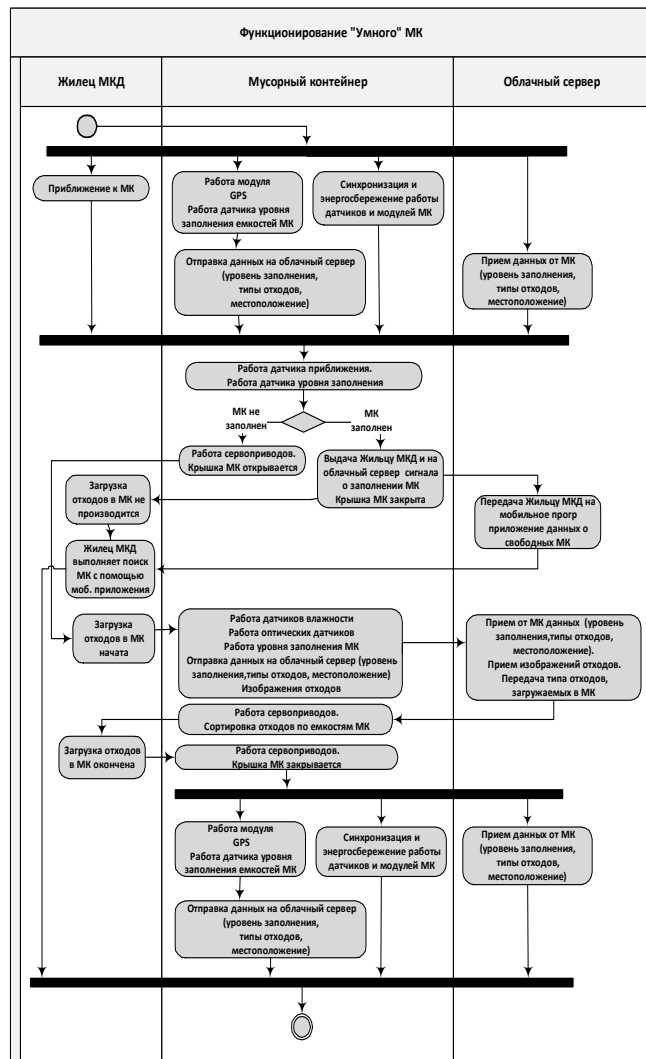
производить обмен данными с облачным сервером; проводить синхронизацию работы датчиков, устройств и модулей; обеспечивать энергосбережение для увеличения срока автономной работы МК.

Диаграмма вариантов использования показывает функции МК, вошедшие в состав массива *T*. Диаграмма классов показывает сущности, которые взаимодействуют между собой для того, чтобы реализовать функции МК. Диаграммы вариантов использования и классов показывают статическое представление подсистемы «Умный МК».

Диаграмма последовательности (рис. 4) показывает, какие объекты (экземпляры классов, приведенных в диаграмме классов) и в какой последовательности передают друг другу сообщения (обозначены стрелками различного вида) для того, чтобы реализовать функции МК, приведенные на диаграмме вариантов использования. Если в диаграмме последовательности первая стрелка с сообщением расположена выше второй, то первое сообщение по времени выдается раньше второго. Штриховая стрелка в диаграмме последовательности обозначает ответное сообщение на высланный ранее запрос.

Диаграмма деятельности (рис. 5) показывает, какие действия выполняют объекты (экземпляры классов, приведенных на соответствующей диаграмме) для того, чтобы реализовать функции МК, приведенные на диаграмме вариантов использования. Если в диаграмме деятельности верхний край первого действия (обозначается прямоугольником со скругленными углами) расположен выше верхнего края второго действия, то первое действие происходит по времени раньше второго. Диаграммы последовательности и деятельности показывают динамическое представление подсистемы «Умный МК».

### Заключение

В данной работе решена задача построения графической типовой модели работы «умного» мусорного контейнера в составе системы управления ТПСМО. Модель представлена в виде совокупности четырех диаграмм UML (вариантов использования, классов, последовательности и деятельности). Диаграммы позволяют представить статические и динамические особенности работы «умных» мусорных контейнеров. Разработанная модель может использоваться при проектировании программного обеспечения для управления ТПСМО.

### Литература

1. Beyond an age of waste Turning rubbish into a resource [Электронный ресурс]. URL: [https://wedocs.unep.org/bitstream/handle/20.500.11822/44939/global\\_waste\\_management\\_outlook\\_2024.pdf?sequence=3](https://wedocs.unep.org/bitstream/handle/20.500.11822/44939/global_waste_management_outlook_2024.pdf?sequence=3) (Дата обращения: 08.05.2024).
2. Попов А.А. Алгоритм выбора информационной системы для предприятия с учетом уровня его готовности к автоматизации // Современные наукоемкие технологии. 2016. № 5-1. С.66-70.
3. Pal M.S., Bhatia M. Smart Solid Waste Management System Using IoT Technology: Comparative Analysis, Gaps, and Challenges // Intelligent Cyber Physical Systems and Internet of Things. ICoCI 2022. Engineering Cyber-Physical Systems and Critical Infrastructures. 2023. Vol 3. PP. 795 – 811. DOI: 10.1007/978-3-031-18497-0\_58/.
4. Нафикова А. Р. Объектно-ориентированный анализ и проектирование программного обеспечения на языке UML: учебное пособие / А. Р. Нафикова. Уфа: БГПУ имени М. Акмуллы, 2022. 118 с.
5. Lundin A.C, Ozkil A.G, Schuldt-Jensen J. Smart cities: a case study in waste monitoring and management // Proceedings of the 50th Hawaii international conference on system sciences, Hawaii, USA, 04 January 2017. PP. 1392 – 1401. DOI: 10.24251/HICSS.2017.167.
6. Abd Wahab M.H., Kadir A.A., Tomari M.R., Jabbar M.H (2014) Smart recycle bin: a conceptual approach of smart waste management with integrated web based system // 2014 International Conference on IT Convergence and Security (ICITCS), Beijing, China, 28-30 October 2014. IEEE, 2014. PP. 1-4. DOI: 10.1109/ICITCS.2014.7021812.
7. Foliato F, Low Y.S., Yeow W.L. Smartbin: smart waste management system // 2015 IEEE tenth international conference on intelligent sensors, sensor networks and information processing (ISSNIP), Singapore, 07-09 April 2015. IEEE, 2015. PP. 1-2. DOI: 10.1109/ISSNIP.2015.7106974.

8. Ramya E., Sasikumar R. A survey of smart environment conservation and protection for waste management // 2017 Third international conference on advances in electrical, electronics, information, communication and bio-informatics (AEEICB), Chennai, India, 27-28 February 2017. IEEE, 2017. PP. 242–245. DOI: 10.1109/AEEICB.2017.7972421.

9. Zubair M., Mathur Y., Rathore H., Gupta P., Banerjee S. Smart Waste Bin: Mechanical and AI Based Waste Segregation // 2022 Second International Conference on Artificial Intelligence and Smart Energy (ICAIS), Coimbatore, India, 23-25 February 2022. IEEE, 2022. PP. 63-66. DOI: 10.1109/ICAIS53314.2022.9742806.

10. Shanthini E., Sangeetha V., Jagadeeswari M., Shivani B., Selvapriya P., Anindita K., Shree D. D., Suryanarayanan R.U. IoT based Smart City Garbage Bin for Waste Management // 2022 4th International Conference on Smart Systems and Inventive Technology (ICSSIT), Tirunelveli, India, 20-22 January 2022. IEEE, 2022. PP. 105-110. DOI: 10.1109/ICSSIT53264.2022.9716343.

11. Katade J., Dunbray N., Mantri S., Mavale S., Nimje S. IoT based Incentivized Tech Bins for Smart Cities // 2021 6th International Conference on Communication and Electronics Systems (ICES), Coimbatore, India, 08-10 July 2021. IEEE, 2021. PP. 723-730. DOI: 10.1109/ICES51350.2021.9489218.

12. Balbin J. R., Maliban I. J. N., Marquez J. M. A. Automated Waste Segregation Bin with IoT-based Mobile Monitoring Application // 2021 IEEE International Conference on Automatic Control & Intelligent Systems (I2CACIS), Shah Alam, Malaysia, 26 June 2021. IEEE, 2021. PP. 158-162. DOI: 10.1109/I2CACIS52118.2021.9495890.

13. Singhania S., Katal A., Sharma R., Agarwal S., Sharma V. Smart D: An IoT-Based Smart Dustbin for Better Waste Management // Machine Intelligence and Data Science Applications. MIDAS 2022. Algorithms for Intelligent Systems. Singapore: Springer, 2023. PP. 275 – 285. DOI: 10.1007/978-981-99-1620-7\_21.

14. Shah D., Relia M., Patel S. Decentralized Waste Management System: Smart Dustbin // ICT with Intelligent Applications. Smart Innovation, Systems and Technologies. Vol. 311. Singapore: Springer, 2023. PP. 347 - 355. DOI: 10.1007/978-981-19-3571-8\_34.

15. Tak G. Smart Dustbin using Arduino [Электронный ресурс]. URL: <https://circuitdigest.com/microcontroller-projects/smart-dustbin-using-arduino> (Дата обращения: 08.05.2024).

16. Sohag M., Podder A. Smart Garbage Management System for a Sustainable Urban Life: An IoT Based Application // Internet of Things. 2020. Vol.11. Art. Number:100255. DOI: 10.1016/j.iot.2020.100255.

17. Chachra S. Smart Dustbins - Automatic Segregation Efficient Solid Waste Management using IoT Solutions for Smart Cities // International Journal of Engineering Research and Technology. 2019. Vol. 8 (12). PP. 703 – 707. DOI: 10.17577/IJERTV8IS120303.

#### Development of a typical model to describe the functioning of a «smart» garbage container as a component of the municipal waste management system

Popov A.A.

Plekhanov Russian University of Economics

The article discusses one of the options for improving the process of managing municipal waste collection.

The use of «traditional» methods for managing municipal waste management processes often turns out to be ineffective. The use of Internet of Things devices is one way to improve the efficiency of municipal waste management. The object of the study is the processes of municipal waste management. The subject of research is the use of Internet of Things devices, in particular, to manage the municipal waste collection process. The subject of research is the use of «smart» garbage containers for waste collection. The purpose of the research is to build a model that graphically describes the use of «smart» garbage containers as part of a system for managing municipal waste management processes. The developed graphical model includes diagrams developed using object-oriented UML notation (use case, class, sequence and activity diagram). The model to describe the functioning of a «smart» garbage container can be used in the design of information systems to manage the processes of municipal waste management.

Keywords: waste, process, management, garbage container, Internet of things, UML notation, graphical model

#### References

1. Beyond an age of waste Turning rubbish into a resource [Electronic resource]. URL: [https://wedocs.unep.org/bitstream/handle/20.500.11822/44939/global\\_waste\\_management\\_outlook\\_2024.pdf?sequence=3](https://wedocs.unep.org/bitstream/handle/20.500.11822/44939/global_waste_management_outlook_2024.pdf?sequence=3) (Accessed date: 05/08/2024).
2. Popov A.A. Algorithm for choosing an information system for an enterprise, taking into account the level of its readiness for automation // Modern science-intensive technologies. 2016. No. 5-1. P.66-70.
3. Pal M.S., Bhatia M. Smart Solid Waste Management System Using IoT Technology: Comparative Analysis, Gaps, and Challenges // Intelligent Cyber Physical Systems and Internet of Things. ICoCI 2022. Engineering Cyber-Physical Systems and Critical Infrastructures. 2023. Vol 3. PP. 795 – 811. DOI: 10.1007/978-3-031-18497-0\_58/.
4. Nafikova A. R. Object-oriented analysis and software design in UML: textbook / A. R. Nafikova. Ufa: BSPU named after M. Akmulla, 2022. 118 p.
5. Lundin A.C., Ozkil A.G., Schuldt-Jensen J. Smart cities: a case study in waste monitoring and management // Proceedings of the 50th Hawaii international conference on system sciences, Hawaii, USA, 04 January 2017. PP. 1392 – 1401. DOI: 10.24251/HICSS.2017.167.
6. Abd Wahab M.H., Kadir A.A., Tomari M.R., Jabbar M.H. (2014) Smart recycle bin: a conceptual approach of smart waste management with integrated web based system // 2014 International Conference on IT Convergence and Security (ICITCS), Beijing, China, 28-30 October 2014. IEEE, 2014. PP. 1-4. DOI: 10.1109/ICITCS.2014.7021812.
7. Foliato F, Low Y.S., Yeow W.L. Smartbin: smart waste management system // 2015 IEEE tenth international conference on intelligent sensors, sensor networks and information processing (ISSNIP), Singapore, 07-09 April 2015. IEEE, 2015. PP. 1–2. DOI: 10.1109/ISSNIP.2015.7106974.
8. Ramya E., Sasikumar R. A survey of smart environment conservation and protection for waste management // 2017 Third international conference on advances in electrical, electronics, information, communication and bio-informatics (AEEICB), Chennai, India, 27- 28 February 2017. IEEE, 2017. PP. 242–245. DOI: 10.1109/AEEICB.2017.7972421.
9. Zubair M., Mathur Y., Rathore H., Gupta P., Banerjee S. Smart Waste Bin: Mechanical and AI Based Waste Segregation // 2022 Second International Conference on Artificial Intelligence and Smart Energy (ICAIS), Coimbatore, India, 23-25 February 2022. IEEE, 2022. PP. 63-66. DOI: 10.1109/ICAIS53314.2022.9742806.
10. Shanthini E., Sangeetha V., Jagadeeswari M., Shivani B., Selvapriya P., Anindita K., Shree D. D., Suryanarayanan R. U. IoT based Smart City Garbage Bin for Waste Management // 2022 4th International Conference on Smart Systems and Inventive Technology (ICSSIT), Tirunelveli, India, 20-22 January 2022. IEEE, 2022. PP. 105-110. DOI: 10.1109/ICSSIT53264.2022.9716343.
11. Katade J., Dunbray N., Mantri S., Mavale S., Nimje S. IoT based Incentivized Tech Bins for Smart Cities // 2021 6th International Conference on Communication and Electronics Systems (ICES), Coimbatore, India, 08 -10 July 2021. IEEE, 2021. PP. 723-730. DOI: 10.1109/ICES51350.2021.9489218.
12. Balbin J. R., Maliban I. J. N., Marquez J. M. A. Automated Waste Segregation Bin with IoT-based Mobile Monitoring Application // 2021 IEEE International Conference on Automatic Control & Intelligent Systems (I2CACIS), Shah Alam, Malaysia, June 26, 2021. IEEE, 2021. PP. 158-162. DOI: 10.1109/I2CACIS52118.2021.9495890.
13. Singhania S., Katal A., Sharma R., Agarwal S., Sharma V. Smart D: An IoT-Based Smart Dustbin for Better Waste Management // Machine Intelligence and Data Science Applications. MIDAS 2022. Algorithms for Intelligent Systems. Singapore: Springer, 2023. PP. 275 – 285. DOI: 10.1007/978-981-99-1620-7\_21.
14. Shah D., Relia M., Patel S. Decentralized Waste Management System: Smart Dustbin // ICT with Intelligent Applications. Smart Innovation, Systems and Technologies. Vol. 311. Singapore: Springer, 2023. PP. 347 - 355. DOI: 10.1007/978-981-19-3571-8\_34.
15. Tak G. Smart Dustbin using Arduino [Electronic resource]. URL: <https://circuitdigest.com/microcontroller-projects/smart-dustbin-using-arduino> (Accessed: 05/08/2024).
16. Sohag M., Podder A. Smart Garbage Management System for a Sustainable Urban Life: An IoT Based Application // Internet of Things. 2020. Vol.11. Art. Number:100255. DOI: 10.1016/j.iot.2020.100255.
17. Chachra S. Smart Dustbins - Automatic Segregation Efficient Solid Waste Management using IoT Solutions for Smart Cities // International Journal of Engineering Research and Technology. 2019. Vol. 8 (12). PP. 703 – 707. DOI: 10.17577/IJERTV8IS120303.



# Характеристика латеритных материалов для лучшего использования в Африке

**Барри Мамаду**

магистрант, Российский университет дружбы народов имени Патриса Лумумбы (РУДН), [barymamadou2122@gmail.com](mailto:barymamadou2122@gmail.com)

**Родригеш Эдгар Каненга**

аспирант, Российский университет дружбы народов имени Патриса Лумумбы (РУДН), [studmone@gmail.com](mailto:studmone@gmail.com)

Латерит, широко применяемый в африканском строительстве на протяжении многих столетий, особенно в период колониального господства, обладает значительным потенциалом, который до сих пор не полностью исследован. Настоящее исследование проводит глубокий анализ свойств латеритовых материалов и их пригодности для строительных целей на африканском континенте. Исходя из обширного обзора существующей литературы и предварительных исследовательских данных, внимательно рассматриваются ключевые аспекты, такие как геотехнические, гидрологические и механические свойства латерита. Более того, в абстракте рассматриваются экономические и экологические выгоды использования латерита в качестве местного строительного материала, особенно учитывая проблемы, с которыми сталкиваются традиционные методы строительства из бетона и кирпича. Также представлены рекомендации для дальнейших исследований и предложены стратегии для оптимизации использования латеритовых материалов в африканских строительных проектах. В конечном итоге, данное исследование выделяет значимость понимания уникальных характеристик латерита в контексте способствуя устойчивому развитию и улучшению инфраструктуры на всем африканском континенте. Латерит является важным строительным материалом, который, если использовать его эффективно и осознанно, может играть ключевую роль в достижении целей устойчивого развития, включая обеспечение доступного жилья, улучшение инфраструктуры и содействие экологической устойчивости. Понимание геотехнических, гидрологических и механических свойств латерита позволит разработать инновационные методы его использования в строительстве, что, в свою очередь, снизит зависимость от традиционных материалов, таких как бетон и кирпич.

**Ключевые слова:** латерит, эксплуатация, жилье, хозяйственное строительство, бытовой комфорт.

## Введение

Несмотря на его древнее и частое использование в качестве строительного материала, особенно в колониальный период, мало исследований было проведено по характеристикам латеритовых материалов. Однако из-за его обилия он может помочь облегчить экономические и экологические проблемы, связанные с современными материалами в Буркина-Фасо. С этой целью проводятся исследования по характеристике его гидротермомеханических свойств с целью его использования в достаточно суровых климатических условиях сахельских зон. Здесь представлены первые результаты с использованием местных лабораторных ресурсов.

Латерит — это часто встречаемая в тропических зонах всех континентов порода [1; 3; 4]. Этот обобщенный термин обозначает широкий класс материалов, возникших в результате сложного разложения до полного разложения исходной породы под воздействием биологических и климатических факторов. Или измененный материал остается на месте и покрывает сохраненную исходную породу — это алтериты или сапролиты, или же он может быть перемещен и образовать детритовое образование (содержащее элементы исходной породы), покрывающее подложку. В зависимости от климатических условий (особенно суровых в тропических зонах) эти местные или приносящие материалы подвергаются слабой или сильной диссоциации и/или рекристаллизации, которые делают эти материалы более сцепленными, чем исходная порода (кремнистые, железистые корки и т. д.), образуя таким образом латериты. Процессы и степень латеритизации чрезвычайно разнообразны. Латеритизация типа моносоциалитного до ферралитного преобладает. В Европе под уже умеренным климатом существуют материалы, возникшие в результате разложения «фоссильных» латеритов, в частности, сидеролитических из эоценового периода (Пуатье). Да, латеритные грунты были предметом многочисленных исследований с целью их использования в строительстве, дороги и колеи, латеритные породы изучены слабее. В контексте экономики и экологии, этот материал представляет собой значительный ресурс, который можно использовать самостоятельно или в сочетании с бетонной конструкцией для строительства жилья [6; 7; 8]. Учитывая разнообразие латеритов в зависимости от географического положения, геологических условий, уровня индустриализации и социо-экономических условий их эксплуатации, становится необходимым установление обоснованных правил эксплуатации и использования материалов в строительстве на основе результатов опроса у заинтересованных сторон (эксплуатантов, строителей, пользователей).



Рис. 1. —Кирпичные конструкции - латеритные блоки - Дано (ПН)

Это также внедрить методы характеристики ресурса как строительных материалов. Эти методы должны соответствовать местным условиям. Каждый потенциальный участок месторождения должен быть указан, а объем ресурса, а также его качество должны быть оценены во время геологического исследования.

После первой геологической оценки месторождений необходимо установить критерии механика обрезанных блоков, основного каменного элемента этих конструкций [6; 7; 9; 10; 12; 13]. Помимо физических свойств, необходимо определить прочность на сжатие  $f_k$ , при



сдвиге  $f_{ki}$  до перегиба  $f_{kx}$ , по смыслу Евро-кода 6. Модули деформации  $E$  и  $G$ , а также коэффициент теплового расширения также являются данными, необходимыми для определения размеров каменных конструкций и в настоящее время приобитаются.

Представленные здесь результаты касаются сравнения измерений сопротивления сжатию, выполненных на разрезанных блоках, с измерениями, полученными с помощью полевого склерометра, для быстрой оценки механического потенциала латеритных блоков, извлеченных из карьера. Сравнение производилось на разных размерах блоков и при трёх градусах влажности (в сухом состоянии, естественной влажности и насыщенный). Целью является то, что из теста неразрушающим, для установления классификации вырезанных блоков непосредственно на карьере, установленной по полученную степень качества и обеспечить управление блоками в соответствии с зоной добычи.

### Исследование латеритов из карьера Дано Презентация области исследования

Кантон Дано (рис. 2) расположен на юго-западе Буркина-Фасо на автомагистрали RN 12, к югу от Па (RN 1 Уагадугу-Бобо-Диуласо) и в 60 км от границы с Ганой. Климат суданского типа, характеризующийся двумя сезонами: продолжительным сухим сезоном (от 6 до 7 месяцев) и коротким сезоном дождей, количество осадков достигает 1500 мм.



Рис. 2 – Карта Буркина-Фасо – вид с воздуха на территорию исследования к северо-западу от Дано (Google Earth).

Геологическая карта Хунде в масштабе 1/200 000 указывает на основание нижнего и среднего докембрия (средний докембрий в Западной Африке называется бирримским), сложенное кислыми породами (гранитами, мигматитами и гнейсы - анте-биррим) и бирримскую серию с оригинальными основными породами. вулканические, пирокластические и вулканно-осадочные [2].

Аэрофотоснимок исследуемой территории к западу от Дано (рисунок 2) показывает, что с запада на восток рельеф состоит из холмы высотой 485 м, выровненные с севера на юг, затем впадина (от 310 до 290 м) и несколько плато. высота 360-320 м, слегка наклонена к востоку и окаймлена скалами высотой в несколько метров, которые особенно заметны на западе. депрессия рации дренируются более или менее регулярными водотоками (300-280м).

На этом размытом основании, образующем пенеплен, залегают недавние образования третичного и четвертичного периода. сложен латеритным покровом, аллювием и комплексами флувио-озёрный. Возвраты В ландшафте отчетливо заметны камни латерита, имеющие таблитчатую форму, слегка наклоненную к востоку (фигура 2). На исследуемой территории карьеров Дано латериты залегают на коренной породе, идентифицированной как расланцованные андезиты, сланцеватость которых соответствует бирримским направлениям ССВ-ЮЮЗ и от 60° до 80° в.д., как интеркалированные кварцевые жилы. Разломы, которые трудно идентифицировать, имеют направление с.ш. 120° в.д.

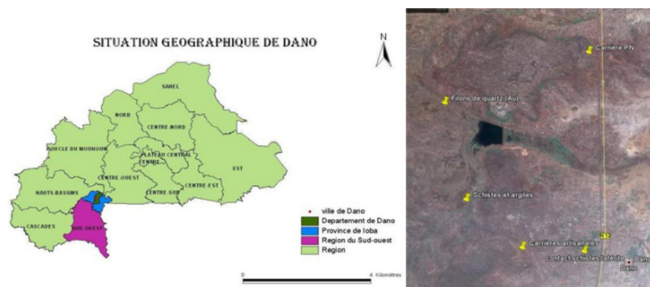
Квадратный карьер (сторона 36 м) карьера Pierres Naturelles имеет глубину около 2,10 м и соответствует 7-8 действующим слоям толщиной 0,30 м. Наблюдение за 4 рабочие грани (рисунок 3) свидетельствуют о достаточно однородном отложении, на поверхности которого на протяжении около двадцати сантиметров располагается латерит с красным налетом и альвеолярная структура, опирающаяся на охристо-красный латерит, пятнистый бело-черный с компактный до 2,00 м. Локально зоны дециметрового латерального простирания, но небольшой

мощности. имеют более гравийную текстуру, видны железные пизолиты.



Рис. 3 – Виды карьера Дано: распил блоков и описание забоя

### Физико-геомеханические исследования латеритов карьера Дано

Объемные массы сухого и насыщенного образцов латерита определяли обычным методом взвешивания в различных состояниях, сушка при 105°C. Они составляют соответственно 20,60 и 24 кНм.<sup>-3</sup>. Природная влажность колеблется от 5,9 до 7,1%, насыщенность составляет около 12%. Удельный вес 32 кНм.<sup>-3</sup>. Из этих величин пористость оценивается в 30%, что указывает на значительную окклюдируемую пористость.

Для оценки роли высокой пористости латеритов вермикулярного или везикулярного типа были проведены испытания на одноосное сжатие на нескольких блоках разного размера (6 серий). Прочность ряда на сжатие ( $H=0,20$  м для сечения  $0,20 \times 0,15$  м<sup>2</sup>) измерялся в трех состояниях воды (сухое, насыщенное и естественное содержание воды). Таблица 1 сводит значения и указывает на варибельность результатов с высокой дисперсией в одном и том же ряду. На рисунке 4 показано очень явное влияние объема и анизотропии блоков: Кубические блоки прочнее удлиненных блоков. Прочность на сжатие зависит от содержания воды, при высыхании латерита она увеличивается вдвое. Эту сильную зависимость необходимо учитывать при условии реализации. Этот аспект необходимо лучше оценить с точки зрения их использования в качестве строительных материалов.

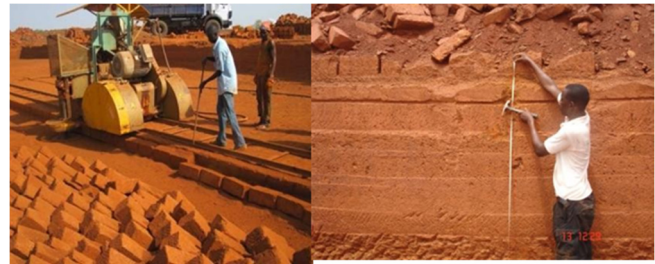
Благодаря компараторам, прикрепленным к раме пресса, вертикальное и горизонтальное перемещение было улучшено. контролируется во время дробления, что позволяет определить осевую и боковую деформацию.

Множественные кривые растяжения-деформации часто указывают на хрупкое поведение. Прочность на сжатие материал, разрыв которого имеет место путем взрыва может быть определено как изолированное свойство с достаточно хорошей точностью. Касательный модуль упругости равен секущему модулю упругости до предела пропорциональности материала. Был оценен модуль упругости значения наклона при начало координат на ограниченных кривых-деформации, построенные на основе данных силы- перемещения. Как показано в Таблице 1, касательный модуль выше, когда блоки сухие.



Рис. 4 – Эволюция прочности на сжатие в зависимости от объема образца

Параллельно проводились измерения молотком Шмидта в аналогичных условиях (блоки размещены на одной опоре – молоток в горизонтальном положении) на 6 гранях блоков. По библиографическим

данным [8-9-11] были рассчитаны и сопоставлены с данными (табл. 2) результаты корреляций между количеством отскоков молотком Шмидта и механическими параметрами горных пород.

Таблица 1  
Результаты механических свойств

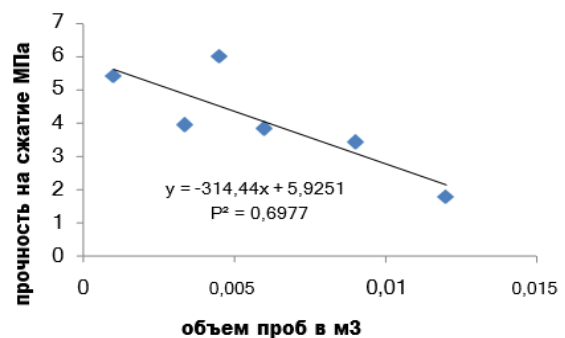
Размеры выборки	Классификация образцов	Среднее	Среднеквадратическое отклонение	Макс	Мин
<b>Прочность на сжатие - UCS (МПа) - Влияние размера выборки</b>					
0,40x0,20x0,15 = 0,012м <sup>3</sup>	7	1,77	0,34	2,23	1,27
0,30x0,20x0,15 = 0,009м <sup>3</sup>	4	3,40	0,38	3,67	2,84
<b>0,20x0,20x0,15 = 0,006м<sup>3</sup></b>	<b>10</b>	<b>3,81</b>	<b>1,28</b>	<b>4,9</b>	<b>1,41</b>
0,15x0,15x0,15 = 0,003375 м <sup>3</sup>	5	3,92	1,14	5,26	2,19
0,10x0,10x0,10 = 0,001м <sup>3</sup>	4	5,39	0,60	5,92	4,52
0,20x0,15x0,15 = 0,0045м <sup>3</sup>	1	5,98	-	5,98	-
<b>UCS (МПа) - Влияние содержания воды - Образцы 0,20x0,20x0,15 Образец</b>					
с содержанием природной воды Сухой образец	15	3,56	1,33	4,9	1,01
	6	7,14	2,01	9,38	4,77
Насыщенный образец	11	3,12	1,02	4,85	1,82
<b>Модуль Юнга E (МПа) - Образцы 0,20x0,20x0,15 Образец с</b>					
содержанием природной воды Сухой образец	4	250	23	276	221
	5	289	50	357	224
Насыщенный образец	6	178	68	264	104

Из рисунка 5 видно, что, к сожалению, выражения эмпирических корреляций, полученные для молотков Шмидта (типы L и N), следует рассматривать с большой оговоркой и не кажутся подходящими для пород с низким сопротивлением, таких как латерит, хотя первое рассмотренное соотношение ближе к измерениям. Использование маятникового молотка не всегда дает достоверные результаты при благодаря своему рабочему механизму, на который влияют условия окружающей среды и подход Оператора, их необходимо указать, чтобы можно было сравнить результаты.

Таблица 2  
Эмпирическая корреляция прочности на сжатие и модуля Юнга в зависимости от количества отскоков

Классификация образцов	Эк. влажный			Эк. сухой			Эк. насыщенный		
	Среднее	Макс	Мин	Среднее	Макс	Мин	Среднее	Макс	Мин
<b>Количество отскоков молотка Шмидта - 0,20x0,20x0,15 выборки. Образец с</b>									
содержанием природной воды Сухой образец	6	47	8	66	31				
	6	52	11	78	32				
Насыщенный образец	6	33	7	51	17				
<b>UCS (МПа)</b>									
UCS = 0,4 ч-3,6	15,20	22,80	8,80	17,20	27,60	9,20	9,73	16,80	3,20
UCS = 0,994ч-0,383	46,34	65,22	30,43	51,31	77,15	31,43	32,75	50,31	16,52
ПСК = 2,98E(0,06 ч-0,001)	50,00	156,32	19,14	67,49	321,15	20,33	22,02	63,56	8,26
ПСК = 6,97E(0,011ч-0,001)	19,71	30,01	13,84	22,02	39,13	14,15	14,57	21,54	10,15
ПСК = 1,45E(0,07 ч-0,001)	38,92	147,17	12,70	55,23	340,89	13,62	14,95	51,50	4,77
<b>E (ГПа)</b>									
E = 1,04E(0,06ч)	17,45	54,56	6,68	23,55	112,08	7,08	7,68	22,18	2,88
E = 1,77E(0,07 ч-0,001)	47,51	179,64	15,50	67,42	416,12	16,63	18,25	62,86	5,82

Обозначения: UCS = прочность на одноосное сжатие (МПа); E = модуль Юнга (ГПа); N<sub>г</sub> = количество подбросов молотком Шмидта

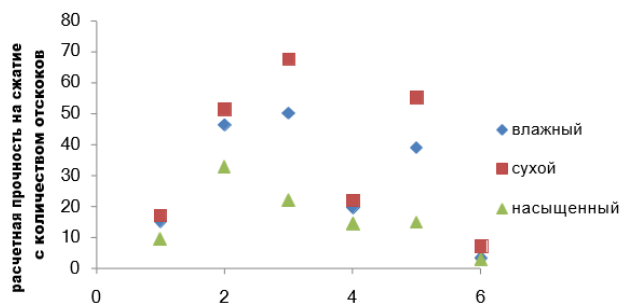

корреляционные методы (1-5) и измерения (6)  
Рис. 5 - Оценка прочности на сжатие с использованием данных молотка Шмидта и измерений на основе состояния воды.

## Выводы

Эти результаты характеризации были получены с помощью простых тестов и средств, доступных в местных лабораториях. Среднее сопротивление простому сжатию соответствует приведенному. другими исследователями, в том числе, что секущий модуль деформации высок.

В то же время искалась возможность оценить качество ресурса со склерометра поле, молот Шмидта. Однако при сравнении результатов, полученных в лаборатории, с оценками, полученными по 5 корреляционным методам, выяснилось, что этот инструмент непригоден для быстрой механической характеристики материала.

Будущие исследования будут уделять больше внимания аспектам-размеры работ в каменная кладка. Элемент кладки, слагающий латеритовый блок, относится к группе 1 (элементы сплошные или состоящие из мелких отверстий) должны характеризоваться стандартизированной прочностью на сжатие  $f_b = R_m$ . образец протестирован и где  $R_m$  - среднее сопротивление элементов - коэффициент формы коэффициент, зависящий от кондиционности элементов. Мы пытаемся дать определение этим размеры латеритных блоков. Конечная цель состоит в том, чтобы предложить нормативный документ, который может служить справочником для стран, где доступен этот материальный ресурс. Прочность на сжатие каменных блоков, используемая для расчета, должна быть нормализованной средней прочностью на сжатие.

Сопротивление каменных стен, подвергающихся вертикальной нагрузке, должно учитывать геометрию стены, влияние приложенных эксцентриситетов и свойства материала кладки.

## Литература

1. Педро Г. - Распределение Основные типы химических изменений на поверхности земного шара. Преподобный. Геог. Физ. и Геол. Дин., 10, 5, 457-470, 1968.
2. Ладмиран Х. и Легран Ж.М., Управление геологии и горнодобывающей промышленности Министерства промышленного планирования и шахты, 1977. «Пояснительная записка к геологической карте на высоте 1/200000 Хунде.
3. Нахон Д. - Введение в петрологию почв и химическое выветривание. J Wiley and Sons Inc., Нью-Йорк, 313 стр., 1991.
4. Тарди Ю - Петрология латеритов и тропических почв. Массон, Париж, 459 стр., 1993.
5. Форт Дж. П., Брукс Дж. Дж., Тапсир Ш., 2000. «Влияние удельного водопоглощения на долго-срок движения каменной кладки». Цемент и бетонные композиты 22 (2000) 273-280.
6. Кастурба А.К., (2006 г.), Характеристика и исследование механизмов выветривания малабарского латерита для строительных целей, докторская диссертация, Индийский технологический институт Мадраса, неопубликовано, 2006 г.
7. Гихад М., Лоренсо П.Б., Хумерто Р. Роман, 2007. «Механика кладки из пустотелых бетонных блоков призмы при сжатии: Обзор и перспективы». Цемент и бетонные композиты 29 (2007) 181-192.
8. Кастурба А.К., Ману Сантанам, Мэтью М.С., 2007. «Исследование латеритных камней для строительного назначения из региона Малабар, штат Керала, юго-запад Индии - Часть 1: Полевые исследования и профиль характеристика». Строительство и строительные материалы 21 (2007) 73-82.
9. Тургут П., Есильнакар М.И., Булут Х. (2008), Физико-термические и механические свойства известняка Шанлыурфа, Турция, Bull Eng Geol Environ (2008) 67:485-490, Springer-Verlag 2008.
10. С. Ягиз С. (2008), Прогнозирование прочности на одноосное сжатие, модуль упругости и индексные свойства горных пород с использованием молотка Шмидта, Bull Eng Geol Environ (2009) 68:55-63, Springer-Verlag 2008.
11. Айдин А. (2009), ISRM Предлагаемый метод определения твердости отскока молота Шмидта: пересмотренная версия, International Journal of Rock Mechanics & Mining Sciences 46 (2009): стр. 627-634, Elsevier 2009.
12. Диамантис К., Гарцос Э., Мигирос Г., 2009. «Исследование прочности на одноосное сжатие, индекса прочности при точечной нагрузке, динамических и физических свойств серпентинитов из Центральной Греции: результаты испытаний и эмпирические зависимости. Инженерная геология 108 (2009) 199-207.

13. Васконселос Г., Лоренсо П.Б., 2009. «Экспериментальная характеристика каменной кладки на сдвиг и сжатие». *Строительство и строительные материалы* 23 (2009) 3337–3345.

#### Characteristics of laterite materials for better use in Africa

**Barry Mamadou, Rodrigues Edgar Kanenga**

Peoples' Friendship University of Russia named after Patrice Lumumba

Laterite, widely used in African construction for many centuries, especially during the colonial period, holds significant potential that has yet to be fully explored. This abstract conducts a deep analysis of the properties of laterite materials and their suitability for construction purposes on the African continent. Based on an extensive review of existing literature and preliminary research data, key aspects such as the geotechnical, hydrological, and mechanical properties of laterite are carefully examined. Furthermore, the abstract discusses the economic and environmental benefits of using laterite as a local building material, particularly considering the challenges faced by traditional methods of concrete and brick construction. Recommendations for further research are also presented, along with strategies for optimizing the use of laterite materials in African construction projects. Ultimately, this abstract highlights the importance of understanding the unique characteristics of laterite in contributing to sustainable development and infrastructure improvement across the entire African continent. Laterite is an important building material that, if used effectively and consciously, can play a key role in achieving sustainable development goals, including providing affordable housing, improving infrastructure, and promoting environmental sustainability. Understanding the geotechnical, hydrological, and mechanical properties of laterite will enable the development of innovative methods for its use in construction, thereby reducing dependence on traditional materials such as concrete and brick.

**Keywords:** laterite, exploitation, housing, economic construction, analysis, household comfort.

#### References

1. Pedro G. – Distribution of the main types of chemical changes on the surface of the globe. *Rev. Geog. Phys. and Geol. Din.*, 10, 5, 457–470, 1968.
2. Ladmiraud H. and Legrand J.M., Directorate of Geology and Mines of the Ministry of Industrial Planning and Mines, 1977. “Explanatory Note on the Geological Map at 1/200000 Hunde.
3. Nakhon D. – Introduction to soil petrology and chemical weathering. J Wiley and Sons Inc., New York, 313 pp., 1991.
4. Tardy Yu - Petrology of laterites and tropical soils. Masson, Paris, 459 pp., 1993.
5. Fort J.P., Brooks J.J., Tapsir S., 2000. “The influence of specific water absorption on long-term movement of masonry.” *Cement and Concrete Composites* 22 (2000) 273–280.
6. Kasturba A.K., (2006). Characterization and study of weathering mechanisms of Malabar laterite for construction purposes, PhD thesis, Indian Institute of Technology Madras, unpublished, 2006.
7. Guihad M., Lorenzo P.B., Humverto R. Roman, 2007. “Masonry mechanics of prism hollow concrete blocks under compression: Review and perspectives.” *Cement and Concrete Composites* 29 (2007) 181–192.
8. Kasturba A.K., Manu Santhanam, Mathews M.S., 2007. “Study of laterite stones for construction purposes from the Malabar region, Kerala, southwest India - Part 1: Field investigation and profile characterization.” *Construction and Building Materials* 21 (2007) 73–82.
9. Turgut P, Yesilnakar MI, Bulut H (2008), Physico-thermal and mechanical properties of Sanliurfa limestone, Turkey, *Bull Eng Geol Environ* (2008) 67:485–490, Springer-Verlag 2008.
10. S. Yagiz S. (2008), Prediction of uniaxial compressive strength, elastic modulus and index properties of rocks using a Schmidt hammer, *Bull Eng Geol Environ* (2009) 68:55–63, Springer-Verlag 2008.
11. Aydin A. (2009), ISRM Proposed Schmidt Hammer Rebound Hardness Method: Revised Version, *International Journal of Rock Mechanics & Mining Sciences* 46 (2009): pp. 627–634, Elsevier 2009.
12. Diamantis K., Gartzos E., Mígyros G., 2009. “Investigation of the uniaxial compressive strength, point load strength index, dynamic and physical properties of serpentines from Central Greece: test results and empirical relationships. *Engineering Geology* 108 (2009) 199–207.
13. Vasconcelos G., Lorenzo P.B., 2009. “Experimental characterization of masonry in shear and compression.” *Construction and Building Materials* 23 (2009) 3337–3345.

# Математические методы определения авторства литературных произведений

Сак Александр Николаевич

аспирант, Московский государственный строительный университет, sak\_inter@mail.ru

В статье рассматриваются статистические методы, а также методы машинного обучения для выбора оптимального способа установления авторства произведения. Автор создает набор данных из отрывков соответствующих авторов, создает набор числовых признаков, соответствующих каждому отрывку, и применяет различные подходы для анализа авторства, такие как корреляция, сходство, t-критерий. Предпринята попытка найти оптимальный метод выходного слоя графовой сверточной нейронной сети, используемой для предварительной обработки данных. Нейронная сеть GCN проходит обучение.

**Ключевые слова:** t-критерий, косинусное сходство, корреляция, графовые сверточные нейронные сети, анализ естественного языка.

## Introduction

Very often such a situation occurs: lines of a literary work which sound familiar are remembered, but it is very difficult to identify the author, although a couple of dozen poets are remembered who could write it. It often happens that you can only approximately remember the words of a line of a poem. The objective of this study is to find out which method of machine learning or statistical analysis is most effective for establishing the authorship of literary work based on its individual fragment or line similar to the original. In order to understand which of the selected poets this line belongs to, we must create a dataset from the terms of their works. Using this dataset, we will be able to apply both machine learning methods in the case of training with a “teacher”, and to evaluate the effectiveness of different classifiers by using the “accuracy” metric - the ratio of correctly guessed authorship of lines in relation to the total number of options.  $Accuracy = \frac{\text{correct predictions}}{\text{total predictions}}$ .

First, we need to create a dataset from the works of poets, combining them into one corpus. For this we use a dictionary.

```
R=[]
for k,v in F.items():
    R.append({'author':k, 'text':v})
data=pd.DataFrame(R)
data.text=data.text.apply(lambda x: x.replace(',','').replace(' ','').replace(';','').replace(':',','').replace('.',','').lower())
#data.text=data.text.apply(lambda x: x.replace(',','').replace(' ','').replace(';','').replace(':',','').replace('.',','').lower())

data.head(len(data))
```

	author	text
0	bois vian	il s'est levé à mon approche debout il éta...
1	georges brassens	la veuve et l'orphelin qui de plus émouva...
2	pierre perret	je suis vert vert vert je suis vert de co...
3	yannick noah	le ciment dans les plaines coule jusqu'aux...
4	renaud	qu'est ce que tu fais plantée petite fille ...
5	cidelaf	antoine a refusé ce soir de prendre un verre...
6	jean ferrat	la tristitude c'est tes plaies anticonstitut...
7	jacques dutronc	c'était un petit jardin qui sentait bon le...
8	juliette noureddine	il est 20 heures j'attends qu'il meure notr...
9	céliane	tu n'avais que vingt ans le regard amoureux...
10	joe dassin	avec son marteau piqueur il creuse le sill...
11	bernard lavilliers	venues des hauts plateaux incendiées par ...
12	aznavour	depuis qu'avec l'homme sur terre elle fut mi...
13	denis lefdup	les réseaux sociaux x qu'est ce qu'on ferai...

Then we divide the works into control phrases of 100 elements in size. In the 'author' column we write down the corresponding author.

## Creating a 100 elements control sequence

```
M=[]
AUT=[]
W=[]
for i in range(len(data)):
    str1=data.text.iloc[i]
    j=0
    p=0
    while j<len(str1):
        p=j
        if j<len(str1)-100:
            j+=100
        else:
            W.append({'author': data.author.iloc[i], 'text':str1[p:j]})
            break
data1=pd.DataFrame(W)
data1.tail()
```

```
14]:
```

	author	text
460	denis lefdup	out ce qui se dit il y en a qui se prennent l...
461	denis lefdup	ffit pour faire la fête d'appuyer sur le boto...
462	denis lefdup	dra le jour de la grande panne si on veut enco...
463	denis lefdup	afin de réapprendre à marcher pour nous réapp...
464	denis lefdup	

After that, using the “Bag of words” method, we vectorize each sequence based on the frequency of its use in the entire corpus.



```
A={}
for i in range(len(data1)):
    for j in data1.text.iloc[i].split(' '):
        A[j]=A.get(j,0)+1
print(max(A,key=A.get))
len(A)
```

2516

```
B={}
w=sum(A.values())
for k,v in A.items():
    B[k]=v/w**100
```

```
len(data1)
data1['vector']=data1['text'].apply(lambda x: [float(B.get(word,0)) for word in x.split(' ') if B.get(word,0)>0 and B.get(word,0)<1])
```

The vector column contains values not equal to 0 and less than 1.

Data1 will act as a set of test phrases that we will test, recording the responses of our classifiers and choosing the best one. Taking into account that the distribution in each data1 passage will not be normal, we decided not to deal with outliers, but to solve this problem in a different way at a later stage.

```
data1.head()
```

author	text	vector
0	boris vian il s'est levé à mon approche debout il éta...	[0.8356004663816555, 0.04858142246404975, 0.00...
1	boris vian mignon là c'est pour mon lit il m'arrivait...	[0.00971628449280995, 0.08744666043528955, 0.9...
2	boris vian a suivie jusqu'à ma piaule et j'ai crié vas y ...	[0.6898561989895065, 0.00971628449280995, 0.05...
3	boris vian moi au ciel zouml faismoi mal johnny johnny...	[0.26233968130586865, 0.4469490866925764, 0.1...
4	boris vian plus que ses chaussettes des belles jaunes a...	[0.582977069568597, 0.961912164788185, 0.14574...

Now we create a dataset which vectors will have a relatively small size and will be used for comparison with the data1 test cases.

```
W,Ww=[]
AUT=[]
W=[]
for i in range(len(data)):
    str1=data.vector.iloc[i]
    p=0
    for j in range(25,len(str1),25):
        W.append({'author': data.author.iloc[i], 'vector':str1[p:j]})
        p=j
data111=pd.DataFrame(W)
data111.head()
```

author	vector
0	boris vian [0.8356004663816555, 0.04858142246404975, 0.00...
1	boris vian [0.00971628449280995, 0.0582977069568597, 0.00...
2	boris vian [0.22347454333462882, 0.22347454333462882, 0.0...
3	boris vian [0.0194325689856199, 0.02914885347842985, 0.23...
4	boris vian [0.7481539059463661, 0.4372328021764477, 0.019...

Now you can compare models. The first model we will have is a simple covariance between the vectors from data1 and the control vectors data111

```
def corr(x,y):
    if len(x)>len(y):
        x=x[:len(y)]
    else:
        y=y[:len(x)]
    return np.corrcoef(x,y)[0,1]
```

```
A1=[]
B1=[]
C1=[]
for i in range(len(data1)):
    data111['corr']=data111['vector'].apply(lambda x:corr(x,data1['vector'].iloc[i]))
    data6=data111.groupby('author')['corr'].sum()
    data7=data6.sort_values(by='corr',ascending=False)
    A1.append(data7.index[0])
    B1.append(data7.index[1])
    C1.append(data7.index[2])
data1['author1']=A1
data1['author2']=B1
data1['author3']=C1
```

We fill in the columns 'author1', 'author2', 'author3' with the authors who show the 1st, 2nd and 3rd result respectively. Without taking logarithms of the vectors, we obtain the following value for the accuracy metric:

```
len(data1[data1['author']==data1['author1']])/(len(data1[data1['author']==data1['author2']])+(len(data1[data1['author']==data1['author3']]))+(len(data1[...]))/(len(data1[...]))
```

0.27741935483870966

The accuracy value =0.28 which is not a very high result And this value for one author is much worse:

```
len(data1[data1['author']==data1['author1']])/len(data1)
```

0.12473118279569892

Now we use the cosine similarity method:

```
import math
def cosine_sim(vec1,vec2):
    dot_prod=0
    for i,v in enumerate(vec1):
        dot_prod+=vec2[i]*v
    mag_1=math.sqrt(sum([x**2 for x in vec1]))
    mag_2=math.sqrt(sum([x**2 for x in vec2]))
    return dot_prod/(mag_1*mag_2)
```

```
A1=[]
B1=[]
C1=[]
R1=[]
for i in range(len(data1)):
    data111['cos']=data111['vector'].apply(lambda x:abs(cosine_sim(x:len(data1['vector'].iloc[i]),data1['vector'].iloc[i])))
    data6=data111.groupby('author')['cos'].sum()
    data7=data6.sort_values(by='cos',ascending=False)
    A1.append(data7.index[0])
    B1.append(data7.index[1])
    C1.append(data7.index[2])
    j=np.argmax(data111['cos'])
    R1.append(data111['author'].iloc[j])
data1['author1']=A1
data1['author2']=B1
data1['author3']=C1
data1['author10']=R1
```

And we get the following results:

```
len(data1[data1['author']==data1['author1']])/(len(data1[data1['author']==data1['author2']])+(len(data1[data1['author']==data1['author3']]))+(len(data1[...]))/(len(data1[...]))
```

0.40948275862068967

```
len(data1[data1['author']==data1['author3']])/len(data1)
```

0.14224137931034483

As we can see, the results are better than covariance, especially for three candidates, but the value of the "accuracy" metric for the only winner is very low. Another disadvantage of these methods is the need to specify the same dimension for the vectors.

How does our classifier work?

In a loop, we go through data1 and write down the comparison results in the ['cos'] or ['corr'] column in data111. Then we create a new dataset data6, grouping the sums of the values of the result column by authors. Then we sort these values in descending order and in data1 for each control sentence we write down the author with the highest value in the 'author1' column, with the second highest value in 'author2' and 'author3' respectively.

```
data1.head(10)
```

author	text	vector	author1	author2	author3	author10
0	boris vian il s'est levé à mon approche debout il éta...	[0.8356004663816555, 0.04858142246404975, 0.00...	renaud	yannick noah	juliette noureddine	renaud
1	boris vian mignon là c'est pour mon lit il m'arrivait...	[0.00971628449280995, 0.08744666043528955, 0.9...	renaud	yannick noah	juliette noureddine	renaud
2	boris vian a suivie jusqu'à ma piaule et j'ai crié vas y ...	[0.6898561989895065, 0.00971628449280995, 0.05...	renaud	yannick noah	juliette noureddine	renaud
3	boris vian moi au ciel zouml faismoi mal johnny johnny...	[0.26233968130586865, 0.4469490866925764, 0.1...	renaud	yannick noah	piere pernet	renaud
4	boris vian plus que ses chaussettes des belles jaunes a...	[0.582977069568597, 0.961912164788185, 0.14574...	renaud	yannick noah	juliette noureddine	renaud
5	boris vian comprenait rien le malheureux et il m'a dit l...	[0.00971628449280995, 0.340099672453402, 0.00...	renaud	piere pernet	yannick noah	renaud
6	boris vian m'énervait je l'ai giflé et j'ai grinçé d'un a...	[0.00971628449280995, 0.0582977069568597, 0.00...	renaud	yannick noah	piere pernet	renaud
7	boris vian e suis pas une mouche zouml faismoi mal johnn...	[0.2331908278274388, 0.194325689856199, 0.9424...	renaud	yannick noah	juliette noureddine	renaud

As we can see, there are few coincidences for vector similarity. Now let's try to use the same principle but to implement a t-test. The t-test or t-criterion is based on a comparison of the ratio of the sample mean to the standard deviation and implies two hypotheses:

H0: The distribution in the two vectors is not different, i.e. two sentences belong to the same author.

H1: The distribution of the two vectors is significantly different, i.e. two sentences belong to different authors.

It is known that if p-value < 0.05, then you can reject the hypothesis H0, and if it exceeds, then there is no reason to reject it.

Python has two t-test functions: stats.test\_ind(a=a1,b=b1,equal\_var=True) for a normal distribution and

stats.mannwhitneyu(a1,b1,alternative='two-sided') for a non-normal one. First, let's feed the raw values into the function

```
from scipy import stats
A1=[]
B1=[]
C1=[]
t=[]
T=[]
T1=[]
T2=[]
T3=[]
for i in range(len(data1)):
    data111['t-test']=data111['vector'].apply(lambda x:func1(x,data1['vector'],iloc(i)).pvalue)
    data6=data111.groupby('author')[['t-test']].mean()
    data7=data6.sort_values(by='t-test',ascending=False)
    A1.append(data7.index[0])
    B1.append(data7.index[1])
    C1.append(data7.index[2])
    T=[]
    for i in Z:
        a=len(data111[(data111['author']==i) & (data111['t-test']>0.9)]).len(data111[data111['author']==i])
        t.append(i)
        t.append(a)
        T.append(t)
    t=[]
    T=sorted(T, key=lambda x: x[1], reverse=True)
    T1.append(T[0][0])
    T2.append(T[1][0])
    T3.append(T[2][0])
data1['author1']=A1
data1['author2']=B1
data1['author3']=C1
data1['author4']=T1
data1['author5']=T2
data1['author6']=T3
```

By using the stats.mannwhitneyu function, we get the following results:

```
print(len(data1[(data1['author']==data1['author1'])|(data1['author']==data1['author2'])|(data1['author']==data1['author3'])])
print(len(data1[(data1['author']==data1['author4'])|(data1['author']==data1['author5'])|(data1['author']==data1['author6'])])
0.30603448275862066
0.2650862068965517
print(len(data1[data1['author']==data1['author1']])/len(data1))
print(len(data1[data1['author']==data1['author6']])/len(data1))
0.09051724137931035
0.09913793103448276
```

As we can see, the result is very bad. We used a metric based on the average of the resulting p-value. We proceed from the idea that the greater the similarity between the vectors is, the larger the p-value should become. Columns T1, T2, T3 contain authors who were selected due to the correctly guessed number of authors whose p-value ratios are greater than 0.9. The results of the stats.ttest\_ind function also leave much to be desired

```
ata1[(data1['author']==data1['author1'])|(data1['author']==data1['author2'])|(data1['author']==data1['author3'])])/len(data1)
0.2650862068965517
len(data1[data1['author']==data1['author3']])/len(data1)
0.08189655172413793
```

If the accuracy metric based on the average performs poorly, you can use the sum of p-values:

```
A1=[]
B1=[]
C1=[]
for i in range(len(data1)):
    data111['t-test']=data111['vector'].apply(lambda x:func1(x,data1['vector'],iloc(i)).pvalue)
    data6=data111.groupby('author')[['t-test']].sum()
    data7=data6.sort_values(by='t-test',ascending=False)
    A1.append(data7.index[0])
    B1.append(data7.index[1])
    C1.append(data7.index[2])
data1['author1']=A1
data1['author2']=B1
data1['author3']=C1
ata1[(data1['author']==data1['author1'])|(data1['author']==data1['author2'])|(data1['author']==data1['author3'])])/len(data1)
0.4676724137931034
len(data1[data1['author']==data1['author1']])/len(data1)
0.1961206896551724
```

As we can see, the result has improved twofold for the function stats.mannwhitneyu, and for stats.ttest\_ind also improved, but not as good as the previous feature.

```
ata1[(data1['author']==data1['author1'])|(data1['author']==data1['author2'])|(data1['author']==data1['author3'])|(data1['author']==data1['author4'])|(data1['author']==data1['author5'])|(data1['author']==data1['author6'])])/len(data1)
0.41594827586206895
print(len(data1[data1['author']==data1['author1']])/len(data1))
#print(len(data1[data1['author']==data1['author4']])/len(data1))
0.17456896551724138
```

```
data111['vector']=data111['vector'].apply(lambda x:np.log(x))
```

```
data1['vector']=data1['vector'].apply(lambda x: np.log(x))
```

After taking the logarithm of the vector values of both datasets, the results of the stats.mannwhitneyu function remained unchanged, but the results of the stats.ttest\_ind function improved significantly:

```
ata1[(data1['author']==data1['author1'])|(data1['author']==data1['author2'])|(data1['author']==data1['author3'])|(data1['author']==data1['author4'])|(data1['author']==data1['author5'])|(data1['author']==data1['author6'])])/len(data1)
0.4504310344827586
```

```
print(len(data1[data1['author']==data1['author1']])/len(data1))
#print(len(data1[data1['author']==data1['author4']])/len(data1))
0.2025862068965517
```

It is also interesting to note that after taking the logarithm, the performance of the covariance-based classifier decreased slightly. Presumably, this is due to the fact that individual characteristics that increase the correlation were minimized. And in the case of a function based on cosine similarity, the situation has improved.

```
len(data1[(data1['author']==data1['author1'])|(data1['author']==data1['author2'])|(data1['author']==data1['author3'])])/len(data1)
#print(len(data1[(data1['author']==data1['author1'])|(data1['author']==data1['author2'])|(data1['author']==data1['author3'])])/len(data1))
0.4224137931034483
len(data1[data1['author']==data1['author1']])/len(data1)
0.19181034482758622
```

It can be seen that the processing of vector values and their normalization play a positive role for comparing sentences.

Let us now turn to graph convolutional networks CGNs. If we imagine that a sentence is a linear graph in which not only the immediate surroundings leave an imprint on a certain node, but also the most distant nodes. Using CGN allows you to take this influence into account and change the features of each word accordingly. First, let's take the long sentences in data1 and data11 without processing.

```
def hybrid_forward(A_hat, X, W):
    aggregate = np.dot(A_hat, X)
    propagate = relu(np.dot(aggregate, W))
    return propagate
def gcn_layer(A_hat, D_hat, X, W):
    return relu(D_hat * A_hat * X * W)
def relu(H):
    H[H<0]=0
    return H
def func(phrase1):
    if len(phrase1)>=4:
        A_hat=np.zeros((len(phrase1),len(phrase1)))
        for i in range(len(phrase1)):
            if i==0:
                for j in range(i,i+3):
                    A_hat[i,j]=1
            elif i==len(phrase1)-1:
                for j in range(i-2,i+1):
                    A_hat[i,j]=1
            else:
                for j in range(i-1,i+2):
                    A_hat[i,j]=1
        X=np.zeros((len(phrase1),2))
        X[:,0]=np.array(phrase1)
        X[:,1]=np.array(phrase1)
        W_1=np.matrix([
            [-0.09987785, 0.44913911],
            [-0.27188145, 0.53559058]],
            dtype=float)
        W_2=np.matrix([
            [1.04352679, 1.32593575],
            [-1.64230931, -0.42889708]],
            dtype=float)
        D = np.sum(A_hat, axis=0)
        D_inv = D**-0.5
        D_inv = np.diag(D_inv)
        A_hat = D_inv * A_hat * D_inv
        H_1=hybrid_forward(A_hat, X, W_1)
        H_2=hybrid_forward(A_hat, H_1, W_2)
        return H_2[:,0]
    else:
        return [0]
```

We use the stats.mannwhitneyu function to find the t-test

```
A1=[]
B1=[]
C1=[]
for i in range(len(data1)):
    data111['t-test']=data111['vector1'].apply(lambda x:func1(x,data1['vector1'],iloc(i)).pvalue)
    data6=data111.groupby('author')[['t-test']].sum()
    data7=data6.sort_values(by='t-test',ascending=False)
    A1.append(data7.index[0])
    B1.append(data7.index[1])
    C1.append(data7.index[2])
data1['author1']=A1
data1['author2']=B1
data1['author3']=C1
```

```
data1[(data1['author']==data1['author1'])|(data1['author']==data1['author2'])|(data1['author']==data1['author3'])])/len(data1)
0.5
```

```
len(data1[data1['author']==data1['author1']])/len(data1)
```

0.20043103448275862

We use the stats.ttest\_ind function to find the t-test

```
A1=[]
B1=[]
C1=[]
t=[]
T=[]
T1=[]
T2=[]
T3=[]
for i in range(len(data1)):
    data111['t-test']=data111['vector1'].apply(lambda x:func2(x,data1['vector1'].iloc[i]).pvalue)
    data6=data111.groupby('author')[['t-test']].sum()
    data7=data6.sort_values(by='t-test',ascending=False)
    A1.append(data7.index[0])
    B1.append(data7.index[1])
    C1.append(data7.index[2])
    T=[]
    for i in z:
        a=len(data111[(data111['author']==i) & (data111['t-test']>0.95)])/len(data111[data111['author']==i])
        t.append(i)
        T.append(a)
        T.append(t)
    t=[]
    T=sorted(T,key=lambda x: x[1],reverse=True)
    T1.append(T[0][0])
    T2.append(T[1][0])
    T3.append(T[2][0])
data1['author1']=A1
data1['author2']=B1
data1['author3']=C1
data1['author4']=T1
data1['author5']=T2
data1['author6']=T3

print(len(data1[(data1['author']==data1['author1'])|(data1['author']==data1['author2'])|(data1['author']==data1['author3'])]))
print(len(data1[(data1['author']==data1['author4'])|(data1['author']==data1['author5'])|(data1['author']==data1['author6'])]))
0.4504310344827586
0.260758620689655
```

```
print(len(data1[data1['author']==data1['author1']])/len(data1))
print(len(data1[data1['author']==data1['author6']])/len(data1))
```

0.1724137931034483  
0.1266896551724138

Now let's reduce the length of the sentence by 20

For function 1

```
data1[(data1['author']==data1['author1'])|(data1['author']==data1['author2'])|(data1['author']==data1['author3'])])/len(data1)
0.4978448275862069
```

```
len(data1[data1['author']==data1['author1']])/len(data1)
```

0.20043103448275862

for function 2

```
print(len(data1[(data1['author']==data1['author1'])|(data1['author']==data1['author2'])|(data1['author']==data1['author3'])]))
print(len(data1[(data1['author']==data1['author4'])|(data1['author']==data1['author5'])|(data1['author']==data1['author6'])]))
```

0.4482758620689655  
0.2672413793103448

```
print(len(data1[data1['author']==data1['author1']])/len(data1))
print(len(data1[data1['author']==data1['author6']])/len(data1))
```

0.1724137931034483  
0.125

Virtually no changes

Now let's logarithm our vectors

Getting the value of the first shortened function

```
data1[(data1['author']==data1['author1'])|(data1['author']==data1['author2'])|(data1['author']==data1['author3'])])/len(data1)
0.4978448275862069
```

```
len(data1[data1['author']==data1['author1']])/len(data1)
```

0.20043103448275862

Without changes

Now the results of the second function

```
print(len(data1[(data1['author']==data1['author1'])|(data1['author']==data1['author2'])|(data1['author']==data1['author3'])]))
print(len(data1[(data1['author']==data1['author4'])|(data1['author']==data1['author5'])|(data1['author']==data1['author6'])]))
```

0.4978448275862069  
0.27370689655172414

```
print(len(data1[data1['author']==data1['author1']])/len(data1))
print(len(data1[data1['author']==data1['author6']])/len(data1))
```

0.20043103448275862  
0.10344827586206896

Noticeably definite improvement

Research results

The maximum level of accuracy is obtained by a CGN-based classifier without applying logarithm for function 1 and after applying logarithm for function 2 after reducing the size of the data1 sentence by 20

As the input layer of our graph convolutional neural network, we use a set of features corresponding to the feature matrix X, obtained based on a statistical calculation of the word frequency in our corpus. Each word corresponds to one attribute. In large models, each word can have dozens or hundreds of features, which determines the greater accuracy of LLMs such as WordToVec or even more modern ones such as Bert. We figure out a sentence as a linear graph in which each word is connected to the previous and subsequent element. We have to take additional measures for the first and last word in the sentence, since it closes on the previous or subsequent element of the sentence and, accordingly, on itself. As the first layer, we use the product of the adjacency matrix  $A_{hat}$  and the feature matrix X and the degree matrix of the graph vertices D.

```
def hybrid_forward(A_hat, X, W):
    aggregate = np.dot(A_hat, X)
    propagate = relu(np.dot(aggregate, W))
    return propagate
```

Moreover, we take the matrix D in -0.5, and on the main diagonal we calculate the degree corresponding to each vertex.

```
D = np.sum(A_hat, axis=0)
D_inv = D**(-0.5)
D_inv = np.diag(D_inv)
A_hat = D_inv * A_hat * D_inv
```

This is necessary in order to neutralize the huge influence on the value of a vertex from its immediate neighbors and increase the influence of distant neighbors. After receiving the first hidden layer  $H_1$ , we feed it to the second hidden layer instead of the feature matrix:

```
H_1=hybrid_forward(A_hat, X, W_1)
H_2=hybrid_forward(A_hat, H_1, W_2)
```

Initially we have the following weights for the two layers:

```
weights_0_1=np.matrix([[1, -1],
[-1, 1]]),
dtype=float
)
weights_1_2=np.matrix([[1, -1],
[-1, 1]]),
dtype=float
)
```

And we immediately get the result:

For the set of three poets who scored the highest p-value, the value is accuracy=0.5, and for one poet the value is accuracy=0.2.

Now let's train our neural network:



```

alpha=0.01
prev=1e38
while True:
    for i in range(len(data1)):
        for j in range(len(data11)):
            if data1['author'].iloc[i]==data11['author'].iloc[j]:
                layer_0=data1['vector'].iloc[i]
                layer_0=func1(layer_0,weights_0_1, weights_1_2)
            if len(layer_0)==2:
                layer_1=layer_0[0]
                layer_2=layer_0[1]
                layer_0_0=data11['vector'].iloc[j]
                layer_0=func1(layer_0_0,weights_0_1, weights_1_2)
            if len(layer_0)==2:
                layer_1_1=layer_0[0]
                layer_2_2=layer_0[1]
                p_value=func1(layer_2_2[:,0],layer_2_2[:,0]).pvalue
                error=1-p_value
                if 0.5*error>0.01:
                    f+=1
                    print('error',error)
                    r+=1
                    if r==200:
                        k+=1
                    if preverror and f==1 and 0.5*error>0.01:
                        preverror
                        print('r',r,'k',k)
                        layer_2_delta=(layer_2-error)
                        F=relu2deriv(layer_1)
                        layer_1_delta=layer_2_delta.dot(weights_1_2.T)
                        for i in range(layer_1_delta.shape[0]):
                            for j in range(layer_1_delta.shape[1]):
                                layer_1_delta[i,j]=layer_1_delta[i,j]*F[i,j]
                        weights_1_2=alpha*layer_1.T.dot(layer_2_delta)
                        weights_0_1=alpha*np.array(layer_0).T.dot(layer_1_delta)
                        data11['vector1']=data11['vector'].apply(lambda x:[float(str(i).replace('.', '').replace(',', ''))
                        data1['vector1']=data1['vector'].apply(lambda x:[float(str(i).replace('.', '').replace(',', '')) f

```

We should say that for the third output layer we use the function:

```
import scipy.stats as stats
```

```
def func1(a1,b1):
```

```
return stats.mannwhitneyu(a1,b1,alternative='two-sided')
```

This function is designed for non-normal distribution, unlike the function

```
def func2(a1,b1):
```

```
return stats.ttest_ind(a=a1,b=b1,equal_var=True)
```

calculated for normal distribution.

Complete similarity would give an output of one. So we can calculate the error:

```
error=1-p_value
```

The program runs through the dataset data1 and data11. If the author matches, the values in the corresponding 'vector' columns are passed through the neural network and then sent to the third layer to obtain p\_value.

Since text samples even from one author can differ greatly, we have to artificially limit the range of errors to train the weights.

```
weights_0_1= [[ 0.98850346 -1. ]
```

```
[-1.01149654 1. ]]
```

```
weights_1_2= [[ 0.99736982 -0.99348437]
```

```
[-1. 1. ]]
```

```
error= 0.13699461913994748
```

```
accuracy (3 poets)= 0.5
```

```
accuracy (1 poet)= 0.2
```

```
error= 0.03116688591412531
```

```
accuracy (3 poets)= 0.5044
```

```
accuracy (1 poet) = 0.2055
```

```
weights_0_1= [[ 0.98513711 -1. ]
```

```
[-1.01486289 1. ]]
```

```
weights_1_2= [[ 0.99576575 -0.99295089]
```

```
[-1. 1. ]]
```

```
error= 0.02135532578764099
```

```
accuracy (3 poets)= 0.5054
```

```
accuracy (1 poet) = 0.2095
```

```
weights_0_1= [[ 0.98261283 -1. ]
```

```
[-1.01738717 1. ]]
```

```
weights_1_2= [[ 0.99442098 -0.99261129]
```

```
[-1. 1. ]]
```

```
error= 0.010801058531059393
```

```
accuracy (3 poets)= 0.506465172413793
```

```
accuracy (1 poet) = 0.21551724137931033
```

```
weights_0_1= [[ 0.97760079 -1. ]
```

```
[-1.02239921 1. ]]
```

```
weights_1_2= [[ 0.9915547 -0.99231202]
```

```
[-1. 1. ]]
```

## Conclusions

To determine whether a text belongs to a specific author, a good solution is to preprocess features by using a graph convolutional neural network. As an output layer, you can use the sum of p-values for the analyzed text of a certain poet and all other control texts, which allows you to find the greatest similarity by grouping poets by the sum of p-values. This function is very suitable for similarity analysis due to the fact that there is no need to make vectors of the same length, unlike, for example, cosine similarity or correlation. We can conclude that assigning one feature obtained by using Bag of Words to each word is not sufficient to implement the model with a high degree of accuracy. However, this model shows the effectiveness of feature preprocessing using GCN.

## Mathematical methods for determining the authorship of literary works

Sak A.N.

Moscow State University of Civil Engineering

This paper discusses statistical methods, as well as machine learning methods for choosing the optimal way to establish authorship for a passage of a work. The author creates a dataset from the passages of the corresponding authors, creates a set of numerical features corresponding to each passage and applies various approaches to analyze authorship, such as correlation, similarity, t-test. An attempt is made to find the optimal method for the output layer of a graph convolutional neural network used for data preprocessing. The GCN neural network is being trained.

Keywords: t-test, cosine similarity, correlation, graph convolutional neural networks, natural language analysis

## References

1. A. Sak "Parsing with graph convolutional networks and clustering", E3S Web Conf. Volume 263, 2021 XXIV International Scientific Conference "Construction the Formation of Living Environment" (FORM-2021) Article Number 03013/11 pp./ Modelling and Mechanics of Building Structures <https://doi.org/10.1051/e3sconf/202126303013>
2. Connor Shorten "Embedding Graphs with Deep Learning", <https://towardsdatascience.com/embedding-graphs-with-deep-learning-55e0c66d7752>
3. Flawson Tong "Everything you need to learn about graph theory", <https://towardsdatascience.com/graph-theory-and-deep-learning-know-hows-6556b0e9891b>
4. Hobson Lane, Cole Howard, Hannes Max Hapke "Natural Language Processing in Action", Manning// Shelter Island
5. StivenSkienaAlgorithmy. Rucovodstvoporazbotke "Algorithms. Guidelines for developing -2 edition".Tranlated from English.- Saint-Petersburg: BVH-Petersburg , 2011.-720 pp-66p.
6. "Graph Neural Network", <https://neerc.ifmo.ru/wiki/>
7. Tobias Skovgaard Jepsen. "How to do Deep Learning on Graphs with Graphs Convolutional Networks", <https://towardsdatascience.com/how-to-do-deep-learning-on-graphs-with-graph-convolutional-networks-7d2250723780>

# Перспективы аддитивных технологий в автомобильной промышленности для изготовления деталей методом FDM из материала PEEK

**Мохаммед Сармад Хамид Мохаммед**

аспирант, Московский физико-технический институт (национальный исследовательский университет)

Использование PEEK пластика методом FDM - печати в изготовлении деталей для автомобильной промышленности является перспективным направлением. Благодаря своим преимуществам таким как экономичность, эффективность, высокая прочность и термостойкость, данный метод и материал могут стать основой для создания новых, более надежных и долговечных автомобильных деталей.

**Ключевые слова:** аддитивные технологии, 3D-печать, FDM-печать, автомобильная промышленность, материалы, PEEK, 3D-принтер, эксплуатационные характеристики, качество, деталь.

Аддитивные технологии (ADF), или технологии послойного синтеза, одно из наиболее динамично развивающихся направлений производства в мире. Социокультурное применение аддитивных технологий включает в себя их использование в образовании, искусстве и в быту. В образовательных целях 3D принтеры используются студентами для разработки и создания прототипов проектов. 3D печать даёт им больше гибкости при проектировании и делает процесс более экономичным [1].

Технология печати методом послойного наплавления (Fused Deposition Modeling - послойное наплавление или моделирование методом осаждения расплавленной нити, далее - FDM) получила широкое применение в 3D-печати.

Изделие строится слой за слоем путем экструзии термопластичного полимера через сопло на платформу. Для изготовления слоев термопластичный материал нагревается в печатающей головке до полужидкого состояния и выдавливается в виде нити через сопло с отверстием малого диаметра, оседая на поверхности рабочего стола (для первого слоя) или на предыдущем слое, соединяясь с ним. В печатающей головке находится одно или два (в случае если печать идет двумя материалами) подогреваемых сопла, через которые и проходит нить, нагреваясь и вытекая на платформу. Давление обеспечивается роликами подачи нити. И сопло, и платформа контролируются компьютером. Изделия формируются снизу-вверх, слой за слоем. Материал связывается со слоем внизу и затвердевает посредством термического сплавления. Второе сопло при его наличии используется для печати вторым материалом, который используется либо как материал удаляемых поддержек, т.е. материал, из которого формируются опоры, не дающие верхним слоям «провисать» при построении изделия, который затем удаляется механически, либо растворяется, либо для печати основным материалом, но другого цвета [2-4]. Схема работы FDM-принтера представлена на рис. 1.



Рис1 – Принцип работы FDM-принтера [5]

Для использования технологии FDM-печати применяются специальные устройства – 3D-принтеры FDM.

Классификация таких принтеров может быть осуществлена на основе различных признаков, включая конструкцию, кинематическую схему и производительность. По конструкции FDM 3D-принтеры могут быть разделены на две группы: с закрытым корпусом, оборудованным термостатической камерой для регулирования температуры, и без такого корпуса.

Разновидности FDM-принтеров могут быть классифицированы на основе их кинематической схемы, которая определяет движение механических компонентов устройства, включая экструдеры и платформы.

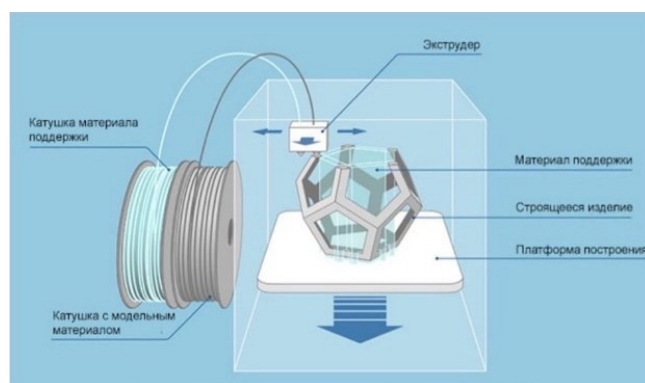
Существует четыре основных типа 3D-принтеров FDM: картезианский, дельта, полярный (Polar) и роботизированный (Scara).

Общая схема аддитивного производства представлена на рис. 2. –



Рис. 2. – Общая схема аддитивного производства

Существует ряд пластиков, которые широко используются в 3D печати FDM. Однако, каждый из этих материалов имеет свои уникальные особенности, как положительные, так и отрицательные.

Изделия, напечатанные на 3D - принтере FDM, имеют свои уникальные свойства, которые отличаются от свойств, полученных при использовании других технологий, таких как литье под давлением, экструзия, ламинирование и т.д. В то же время, механические свойства напечатанных материалов могут быть ниже, чем у литьевых изделий. Поэтому выбор правильного материала для 3D - печати FDM является важным фактором, который может повлиять на качество и прочность конечного изделия [6].

Главными преимуществами материала полиэфирэфиркетон (далее – PEEK) являются его температурный режим эксплуатации (температура плавления 343<sup>0</sup>, а оптимальный максимум 260<sup>0</sup>), прочность и химическая инертность. К преимуществам метода FDM относят экспресс прототипирование, возможность тонкой настройки как 3D - модели, так и параметров печати, экономичность производства, легкость изделий и изготовление геометрически сложных деталей.

Исходя из обзора литературы и вышеприведённых преимуществ при использовании данных технологий в автомобилестроении, для которых применение данного метода и материала будет наиболее перспективным.

Автомобильная промышленность одна из областей, где PEEK нашел свое применение благодаря своей отличной механической прочности. Более того, PEEK способен поглощать энергию, что повышает безопасность водителя и пассажиров в автомобиле в случае столкновения. Одним из преимуществ 3D-напечатанного PEEK является возможность создания сложных дизайнов и структур, которые не могут быть реализованы с помощью традиционных методов производства. Это делает PEEK идеальным материалом для использования в автомобильной промышленности, где проектирование играет важную роль в создании современных автомобилей. Кроме того, использование 3D - напечатанного PEEK позволяет создавать более легкие и прочные детали, что также является важным фактором в автомобильной промышленности [7-9].

**Параметры FDM 3D - печати и факторы, которые влияют на качество изделий из PEEK пластика**

Показатели PEEK - пластика даны в таблице 1.

Таблица 1  
Основные показатели PEEK пластика [10]

№ п/п	Показатель	PEEK
1	Температура стеклования	143
2	Температура плавления (°C)	343
3	Плотность (г/мм <sup>3</sup> )	1,32
4	Прочность на изгиб (МПа)	160
5	Прочность на растяжение (МПа)	109
6	Ударная прочность (КДж/м <sup>2</sup> )	

При использовании технологии 3D-печати FDM для печати деталей из PEEK, следует учитывать ряд факторов, которые могут повлиять на качество печати.

- Температура сопла
- Скорость печати
- Температура камеры и платформы
- Адгезивные свойства платформы
- Ориентация деталей во время печати
- Настройка заполнения
- Исходные характеристики пластика

Угол раstra/вид укладки филамента

Температура. Компания «REC» рекомендует следующие параметры печати для пластика PEEK:

Температура сопла: 375-4100C

Температура стола: 130-1450C

Обдув: не рекомендуется

Адгезионные средства: полиэфиримидные покрытия или перфорированные столики

Минимальный диаметр сопла: 0,4 мм

Для успешной печати инженерных пластиков необходимо уделить особое внимание первым слоям изделия. Чтобы избежать брака на первых слоях, необходимо прогреть камеру построения и платформу не менее, чем за 30 минут. Некоторые принтеры уже имеют функцию предварительного нагрева и начинают печать только после достижения целевых температур.

Для работы с ПЭЭК необходим высокотемпературный цельнометаллический экструдер, так как этот полимер склонен к высокой термоусадке, которая может повлиять на размерную точность и даже вызвать деляминацию изделий.

Результаты деталей с прогревом рабочей камеры и без представлены на рис. 3.



Рис. 3. — Детали, напечатанные с прогревом камеры и без прогрева [11]

Как видно по рис. 3, материал меняет цвет на буроватый и видна плохая адгезия и потеря точности заготовки.

Кристаллизация ПЭЭК происходит в диапазоне между температурой стеклования и температурой плавления, поэтому для достижения наилучших результатов необходимо удерживать температуру модели во время 3D – печати не ниже уровня температуры стеклования. Чтобы PEEK кристаллизовался как можно лучше, необходимо охлаждать материал постепенно.

Также есть исследования, которые подтверждают важность температуры окружающей среды при печати PEEK пластиком на процент кристаллизации в конечных изделиях. Соответственно это влияет на итоговые механические свойства деталей, напечатанных на 3D - принтере. Исследования показывают, что температура окружающей среды оказывает значительное влияние на кристалличность и механические свойства PEEK.

Один из основных факторов — это температура сопла. PEEK имеет высокую температуру плавления, поэтому для печати необходимо использовать высокую температуру сопла (от 360 до 420 градусов по Цельсию). В исследованиях было установлено, что с увеличением температуры сопла от 360 °C до 420 °C, плотность деталей PEEK улучшается за счет частичного удаления воздушных пор в изделиях. Также, что при изгибе деталей из PEEK происходит их пластическое деформирование. Стоит еще отметить, что воздушные зазоры внутри деталей уменьшают прочность на изгиб, что может привести к деформации или разрушению детали при эксплуатации. Кроме того, было отмечено, что наличие воздушных пространств внутри деталей может привести к небольшому улучшению прочности на удар, но при большом объеме воздуха прочность уменьшается. Это связано с тем, что воздушные пространства внутри детали могут поглощать часть энергии удара, но при большом объеме воздуха могут стать слабым звеном и привести к разрушению детали.

Также стоит рассмотреть влияние ориентации деталей при печати на их свойства. Установлено, что при горизонтальной ориентации деталей PEEK, их изгибательная и ударная прочность выше, чем при вертикальной ориентации, из-за лучшей абсорбции энергии нагрузки слоями [10].

Одной из наиболее целесообразных деталей для печати методом FDM являются детали в двигателе. Для производства деталей двигателя необходимо использовать материал, который способен выдерживать высокие температуры и имеет высокую прочность. PEEK является одним из таких материалов. Детали двигателя, которые могут быть созданы с помощью 3D - печати методом FDM из PEEK, включают в себя коллекторы, поршни, головки блока цилиндров, насосы и другие механизмы, которые работают в условиях высоких температур и давления. А контакт деталей двигателя с маслом и топливом не мешает эксплуатации, благодаря индифферентности PEEK материала к химическому воздействию.

Также метод FDM 3D - печати может использоваться для создания деталей, которые должны быть легкими, но прочными. Например, печать деталей из PEEK может использоваться для создания кузовных деталей, таких как бамперы, решетки радиатора, крылья и другие. Данные детали должны быть легкими, чтобы не увеличивать вес автомобиля, но в то же время должны иметь достаточную прочность и жесткость, чтобы защитить автомобиль в случае аварии или столкновении.

Кроме того, 3D-печать методом FDM может использоваться для создания деталей, которые должны быть абсолютно точными и иметь сложную геометрию. Например, печать деталей из PEEK может использоваться для создания крепежных элементов, которые должны иметь сложную форму, чтобы точно соответствовать другим деталям автомобиля.

При выборе деталей для 3D - печати из PEEK необходимо учитывать следующие требования к механическим свойствам и эксплуатационным характеристикам:

1. Прочность и жесткость - детали должны быть достаточно прочными и жесткими для выдерживания нагрузок, которые они будут подвергаться в процессе эксплуатации.

2. Устойчивость к высоким температурам - PEEK обладает высокой термостойкостью, поэтому детали должны быть устойчивы к высоким температурам, которые могут возникать в процессе эксплуатации.

3. Устойчивость к химическим воздействиям - PEEK имеет хорошую химическую стойкость, поэтому детали должны быть устойчивы к химическим воздействиям, которые могут возникать в процессе эксплуатации.

4. Жесткость и прочность при низких температурах - детали должны сохранять свои механические свойства при низких температурах, которые могут возникать в процессе эксплуатации.

5. Соответствие размерам и форме - детали должны соответствовать требуемым размерам и форме, чтобы обеспечить правильную работу автомобиля.

6. Совместимость с другими материалами если деталь будет использоваться вместе с другими материалами, необходимо учитывать их совместимость, чтобы избежать возможных проблем в процессе их работы.

Учитывая данные требования, можно выбрать детали для 3D-печати из материала PEEK, которые будут обладать необходимыми механическими свойствами и эксплуатационными характеристиками.

Исходя из этого, стоит разработать план методики по тестированию, напечатанных образцов с учетом всех требований к деталям.

Тестирование более объективно проводится в условиях моделирования рабочих процессов напечатанных деталей. Так, например, использовать стресс-условия (изменение температурного режима в эксплуатационном диапазоне) в стандартных тестах на измерение физических показателей образцов.

Методы испытаний полимерных материалов в лабораторных условиях:

1. Точность напечатанных изделий. При отработке технологии 3D - печати важной проблемой является получение изделий с геометрической формой и размерами, соответствующими заданным требованиям. На данную характеристику влияет в большой степени вид принтера и в меньшей особенности материала.

2. Термические свойства. Для изучения данных свойств применяют тепловые испытания, где ключевой особенностью является контроль за температурой изделия и окружающей среды.

3. Деформационная теплостойкость или деформационная теплостойкость под нагрузкой являются важными характеристиками мате-

риалов, которые необходимо измерять для определения их способности выдерживать нагрузки при повышенных температурах. Испытания проводятся по стандартам ISO 75, DIN 53461 и ASTM D648. Схематически данное испытание приведено на рис. 4.



Рис. 4. — Схема проведения испытания на определение деформационной теплостойкости [12]

Испытуемые образцы погружаются в нагревательную ванну, заполненную силиконовым маслом, и на них действуют определенные поверхностные напряжения. Действие силы допускается в течение 5 минут, а затем температуру повышают с равномерной скоростью (2 градуса в минуту) до достижения заданной температуры. За деформацией образца ведется наблюдение, и температура, при которой прогиб достигает определенного значения, регистрируют как «деформационную теплостойкость под нагрузкой». Эти характеристики позволяют оценить способность материалов выдерживать нагрузки при повышенных температурах и выбрать наиболее подходящий материал для конкретного применения [12].

4. Механические свойства изделий. Существует множество общих и узкоспециализированных методов по измерению тех или иных параметров при различных условиях.

Для улучшения физико-механических свойств PEEK материала используется метод армирования волокнами, обычно это стекловолокно и углеволокно. Добавление углеродного волокна или стекловолокна в PEEK улучшает его физико-механические свойства, причем углеродное волокно обеспечивает лучшие характеристики по сравнению со стекловолокном. Армированный PEEK пластик во многом может сравниться с металлами по их характеристикам.

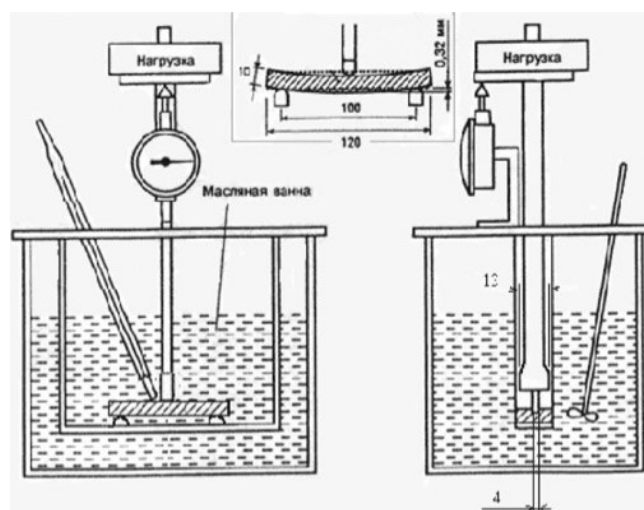
Таким образом, одним из основных преимуществ метода FDM является его экономичность и эффективность. Благодаря слоевому нанесению материала, данный метод позволяет снизить расход пластика и сократить время производства деталей. Кроме того, FDM обеспечивает высокую точность изготовления и возможность создания сложных геометрических форм, что актуально для автомобильной промышленности.

PEEK - пластик, как чистый, так и армированный волокном, также обладает рядом преимуществ, делающих его подходящим для использования в автомобилестроении. Армирование PEEK пластика волокном позволяет дополнительно улучшить его механические свойства, такие как прочность, жесткость и устойчивость к ударным нагрузкам. Это делает армированный PEEK пластик еще более привлекательным для использования в автомобильной промышленности, где требования к деталям часто весьма высоки.

Физико-механические показатели, изученные в ходе исследования, подтверждают вышеуказанные преимущества. Так, например, прочность изготовленных из PEEK пластика деталей намного выше остальных пластиков, а температура плавления материала около 343 °С, что значительно превышает показатели большинства других пластиков, используемых в ЮМ печати.



Таким образом, можно сделать вывод о том, что использование PEEK пластика методом FDM в изготовлении деталей для автомобильной промышленности является перспективным направлением. Благодаря своим преимуществам таким как экономичность, эффективность, высокая прочность и термостойкость, данный метод и материал могут стать основой для создания новых, более надежных и долговечных автомобильных компонентов.

#### Литература

1. Литунев С.Н., Слободенюк В. С., Мельников Д. В. Обзор и анализ аддитивных технологий. Часть 1 // Омский научный вестник. – 2016. - №1 (145). –С. 12-17
2. Paesano, A. Polymeric Additive Manufacturing: Present Status and Future Trends of Materials and Processes / A. Paesano // Boeing Technical Journal. – 2016. P. 1-12.
3. Boschetto, A. Accuracy prediction in fudes deposition modeling / A. Boschetto, L.Bottini // The international journal of advanced manufacturing technology. – 2013. V. 73. - №5-8. P. 913-928.
4. Skelton, J. Fused deposition modeling. 3d printers and 3d-printing technologies URL: <http://3d-print.blogspot.nl/2008/02/fused-depositionmodelling>
5. Fused Deposition Modeling (FDM) URL: <https://w.vw.additively.com/en/learn-about/fused-deposition-modeling>
6. Stratasys. URL: <http://www.stratasys.com/3dprinters/technologies/fdmtechnology>
7. Small, G. Outstanding physical properties make PEEK ideal for sealing applications. Seal. Technol. 2014, 2014, 9—12.
8. Hou, X.; Flu, Y.; Flu, X.; Jiang, D. Poly (ether ether ketone) composites reinforced by graphene oxide and silicon dioxide nanoparticles: Mechanical properties and sliding wear behavior. High Perform. Polym. 2018, 30, 406—417.
9. Andrew, J.J.; Alhashmi, H.; Schiffer, A.; Kumar, S.; Deshpande, VS. Energy absorption and self-sensing performance Of 3D printed CF/PEEK cellular composites. Mater. Des. 2021, 109863.
10. Ding, S.; Zou, B.; Wang, P.; Ding, H. Effects of nozzle temperature and building orientation on mechanical properties and microstructure Of PEEK and PEI printed by 3D-FDM. Polym. Test. 2019, 78, 105948.
11. Ding, S.; Zou, B.; Wang, P.; Ding, H. Effects of nozzle temperature and building orientation on mechanical properties and microstructure Of PEEK and PEI printed by 3D-FDM. Polym. Test. 2019, 78, 105948.
12. Методы испытания полимеров ПластЭксперт - все о пластике и полимерах. URL: <https://eplastic.ru/specialistamjkachestvo-produkcii/ispytaniya-polimerov/>

#### Prospects for additive technologies in the automotive industry for the production of parts using the FDM method from PEEK material

Mohammed Sarmad Hamid Mohammed

Moscow Institute of Physics and Technology (national research university)

The use of PEEK plastic by FDM printing in the manufacture of parts for the automotive industry is a promising direction. Due to its advantages such as cost-effectiveness, efficiency, high strength and heat resistance, this method and material can become the basis for the creation of new, more reliable and durable automotive parts.

Keywords: additive technologies, 3D printing, FDM printing, automotive industry, materials, PEEK, 3D printer, performance characteristics, quality, part.

#### References

1. Litunov S.N., Slobodenyuk V.S., Melnikov D.V. Review and analysis of additive technologies. Part 1 // Omsk Scientific Bulletin. – 2016. - No. 1 (145). -WITH. 12-17
2. Paesano, A. Polymeric Additive Manufacturing: Present Status and Future Trends of Materials and Processes / A. Paesano // Boeing Technical Journal. – 2016. P. 1-12.
3. Boschetto, A. Accuracy prediction in fumes deposition modeling / A. Boschetto, L. Bottini // The international journal of advanced manufacturing technology. – 2013. V. 73. - No. 5-8. P. 913-928.
4. Skelton, J. Fused deposition modeling. 3d printers and 3d-printing technologies URL: <http://3d-print.blogspot.nl/2008/02/fused-depositionmodelling>
5. Fused Deposition Modeling (FDM) URL: <https://w.vw.additively.com/en/learn-about/fused-deposition-modeling>
6. Stratasys. URL: <http://www.stratasys.com/3dprinters/technologies/fdmtechnology>
7. Small, G. Outstanding physical properties make PEEK ideal for sealing applications. Seal. Technol. 2014, 2014, 9-12.
8. Hou, X.; Flu, Y.; Flu, X.; Jiang, D. Poly (ether ether ketone) composites reinforced by graphene oxide and silicon dioxide nanoparticles: Mechanical properties and sliding wear behavior. High Perform. Polym. 2018, 30, 406—417.
9. Andrew, J. J.; Alhashmi, H.; Schiffer, A.; Kumar, S.; Deshpande, VS. Energy absorption and self-sensing performance Of 3D printed CF/PEEK cellular composites. Mater. Des. 2021, 109863.
10. Ding, S.; Zou, B.; Wang, P.; Ding, H. Effects of nozzle temperature and building orientation on mechanical properties and microstructure Of PEEK and PEI printed by 3D-FDM. Polym. Test. 2019, 78, 105948.
11. Ding, S.; Zou, B.; Wang, P.; Ding, H. Effects of nozzle temperature and building orientation on mechanical properties and microstructure Of PEEK and PEI printed by 3D-FDM. Polym. Test. 2019, 78, 105948.
12. Methods for testing polymers PlastExpert - all about plastics and polymers. URL: <https://eplastic.ru/specialistamjkachestvo-produkcii/ispytaniya-polimerov/>

# Исследование использования наночастиц для улучшения свойств полимерных композитов в рамках автоматизации нефтехимического производства

**Татлыев Радик Джиганшевич**

заведующий кафедрой «Нефтегазовое дело» Сургутский институт нефти и газа (филиал) Тюменского индустриального университета, tatlyyevrd@tyuiu.ru

**Белов Дмитрий Александрович**

магистр, Тюменский индустриальный университет, bda\_2001@mail.ru

**Гончарова Алёна Витальевна**

ассистент кафедры «Нефтегазовое дело», заведующая лабораторией кафедры «Нефтегазовое дело» Сургутский институт нефти и газа (филиал) Тюменского индустриального университета, goncharovaav@tyuiu.ru

Нефтехимическая промышленность развивается стремительными темпами, хотя ее зарождение было положено только в конце 1930 года. Сейчас в 21 веке активно исследуются вопросы автоматизации химической промышленности в рамках улучшения производства, экологической и экономической составляющих, что является актуальной задачей каждого предприятия. Поэтому в рамках оптимизации химического производства проведено исследование использования наночастиц для улучшения свойств полимерных композитов с целью повышения качества продукции, эффективности и безопасности транспортировки продуктов нефтехимии в химической промышленности.

В этой работе приведены анализ существующих разработок в области наноматериалов и научно-исследовательской литературы по соответствующей тематике и итоги исследования свойств трех по разным соотношениям нанокompозитов с наночастицами оксида кремния, оксида титана и серебра. Они могут найти применение на производственных предприятиях России для улучшения качества полимерных композитов и продления их срока службы. В исследовательской части представлены результаты картирования элементов рассмотренных композитов, анализа их процентного соотношения, стойкости к ультрафиолетовому излучению. В работе оценены возможные риски внедрения данной технологии и предложены пути их минимизации и сведения к минимуму.

**Ключевые слова:** нефтехимия, нанотехнологии, автоматизация, композиты, полимеры, наночастицы серебра, наночастицы оксида титана, наночастицы оксида кремния, картирование.

В современном мире на разработки в области применения нанотехнологии в химическом секторе выделяются большие инвестиции. Это связано в первую очередь с тем, что новые технологии позволяют оптимизировать работу как отдельных производственных участков, так и целого производства. Во-вторых, это дальнейшие перспективы, которые могут позволить предприятиями повышать эффективность установок и качество получаемых продуктов. Поэтому внедрения их в рамках автоматизации производств нефтехимической сферы в России является актуальной задачей [1, 2].

Не стоит и отрицать тот факт, что новые политические и экономические вызовы в условиях санкционного давления побуждают к развитию и применению отечественных разработок в области нанотехнологий. Это необходимо как для соответствия политике качества продукции, соблюдения всех параметров производства, но и для наращивания конкурентного преимущества страны [3].

Наноматериалы широко используются для улучшения свойств полимерных композитов. Наночастицы могут улучшить механические, термические, электрические и другие свойства полимеров. Большое количество научных исследований, посвященных использованию наночастиц для улучшения свойств полимерных композитов подтверждает важность данной тематике изучения. Вопросом их изучения, а также исследования в области нанотехнологий были изложены в работах ученых Губина С.П., Щеголева С.Ю., Абаевой Л.Ф., Баранова Д.А., Станишевской И.Е., Зарко В.Е., Адуева Б.П., Коньковой Т.В., Ролдугина В.И., Рудяк В.Я.

К примеру, исследование влияния наночастиц на механические свойства полимерных композитов, а также предложены методы их улучшения в статье Юркова Г. Ю. «Композиционные материалы на основе полимеров и металлосодержащих наночастиц: синтез, свойства, применение» [4].

В белорусской работе ученых Чубенко Е.Б., Тиханова И.А. и С.Ю. «Синтез и свойства композитных материалов на основе наночастиц оксида цинка в диэлектрической матрице» представлен анализ композитного материала с наночастицами оксида цинка в разных составах. Полученные результаты позволили определить композит с наилучшими характеристиками [5].

В научной статье Бадамшина Э. Р. «Модифицирование углеродных нанотрубок и синтез полимерных композитов с их участием» рассмотрено применение углеродных нанотрубок для улучшения прочности и твердости полимеров, что повышает их сферы применения за счет большей стойкости к действию агрессивных сред [6].

В исследовательской работе Ульзутуева А. Н. и Ушакова Н. М. «Исследования температурных зависимостей диэлектрических свойств металлополимерных композитных материалов на основе наночастиц оксида цинка, стабилизированных в матрице полиэтилена высокого давления» – проведены экспериментальные исследования наночастиц оксида цинка для улучшения ударной прочности и устойчивости к износу полимерных материалов [7].

Эти и многие другие научные труды демонстрируют активное изучение и применение наночастиц для улучшения свойств полимерных композитов. Разработки в области наноматериалов для улучшения свойств полимерных композитов показывают потенциал для создания новых материалов с улучшенными свойствами и широким спектром применения.

Существуют различные направления исследования нанотехнологий в нефтехимии. Ключевое – это разработка новых сверхстойких нанокатализаторов, позволяющие существенно повысить конверсию химических реакций.

Новые направления изучения – использование нанотехнологий для создания активных носителей элементов в рамках химических про-

цессов и инновации в области термически устойчивых наноматериалов. И уже несколько лет ведутся активно исследования использования композитов с модифицированными в них наночастицами. Они позволяют повысить свойства полимерных материалов. [8].



Рис. 1. Преимущества комплексных нанокompозитов

Наибольшие перспективы сейчас показывают композиты с наночастицами SiO<sub>2</sub>, Ag и TiO<sub>2</sub>, так как каждый имеет свои определённые преимущества, которые являются ключевыми для их использования в химической промышленности (рис. 1). Композит с наночастицами оксида кремния могут использоваться для улучшения механических свойств материалов. Наночастицы Ag обладают антифунгальной активностью на высоком уровне и стойкостью к коррозии, что позволяет продлить срок службы оборудования. Композит с наночастицами оксида титана обладает устойчивостью к ультрафиолетовому излучению. Поэтому предложено применить наночастицы в комплексе [9].

В теории комплексный вариант применения композитов с модифицированными в него наночастицами позволит выдерживать высокие температуры и давления на производстве, а также позволит существенно продлить их срок службы и сокращение межремонтного периода оборудования. Это подтверждает ряд существующих разработок и опыта практического апробирования в РФ для нанокompозитов оксида алюминия [10,11,12].

Для исследования эффективности применения наночастиц для улучшения свойств полимерных композитов в сравнении с классическими были синтезированы три различных состава по соотношению данных трех элементов (Таблица 1).

Таблица 1  
Процентный состав трех композиционных материалов

№	Процентный состав, масс. %											TiO <sub>2</sub> /SiO <sub>2</sub> /Ag
	SiO <sub>2</sub>	Ag	TiO <sub>2</sub>	Al <sub>2</sub> O <sub>3</sub>	Na <sub>2</sub> O	Fe <sub>2</sub> O <sub>3</sub>	CaO	MgO	K <sub>2</sub> O	SO <sub>3</sub>	др.	
1	35,44	22,34	37,66	2,11	0,33	0,71	0,15	0,35	0,37	0,18	0,36	≈1/1/0,5
2	45,22	22,51	26,22	2,77	0,36	1,11	0,16	0,45	0,44	0,22	0,54	≈1/1,5/1
3	51,88	19,69	21,26	3,34	0,65	1,08	0,33	0,55	0,45	0,19	0,58	≈1/2,5/1



Рис. 2. ПЭМ-фотографии по элементам трех разных по соотношениям нанокompозитов

Картирование по трем элементам для каждого из исследуемых составов нанокompозитов показало, что у первого и второго композиционных материалов наблюдается более равномерное распределение

микрочастиц, которые не покрыты другими образованиями. В случае третьего образца – распределение частиц неравномерно, имеются большое скопление крупных частиц (рис. 2).

Исследование стойкости к ультрафиолетовому (УФ) излучению композиционных материалов осуществлялось два раза, продолжительностью первый – 6 часов и второй – 24. В качестве сравнения кроме трех нанокompозитов был представлен сверхмолекулярный полиэтиленовый композит (СВМПЭ), который в настоящий момент наиболее часто применяется на производстве, и эталонный образец с ожидаемым уровнем устойчивости к УФ-излучению. В результате было получено, что только композиционный материал №2 показывает близкую стойкость с эталонным образцом (рис. 3).

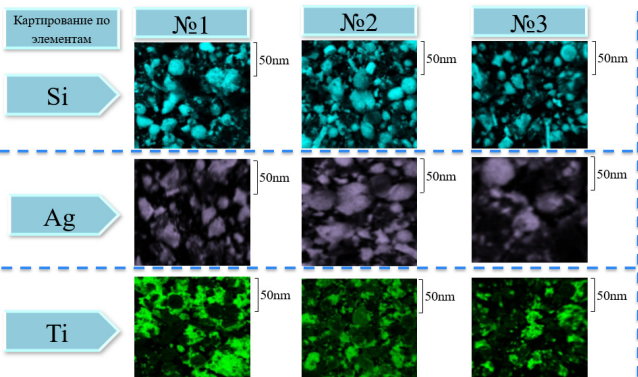

Рис. 3. Диаграмма «Устойчивость к УФ-излучению нанокompозитов»

Положительная составляющая для применения в производственном ключе и улучшенные технологические характеристики нанокompозитов представляют собой как потенциальные возможности, так и определенные риски. Поэтому требуется проводить их оценку. Она включает в себя анализ возможных негативных последствий от применения новой технологии в политическом, социальном, технологическом и экономическом областях [13].

Возможные риски	Мероприятия по минимизации
1. Риск потери устойчивости материала при высоких t	Использование термостабилизаторов
2. Риск ухудшения стойкости материала к химическим воздействиям	Использование химически стойких добавок для защиты материала от воздействия агрессивных сред
3. Риск ухудшения адгезии материала к другим поверхностям из-за добавления наночастиц	Использование адгезионных промоуверов для улучшения сцепления материала с другими поверхностями
4. Риск изменения свойств композитов в процессе эксплуатации из-за деградации наночастиц	Введение усиливающих волокон или добавление упрочняющих добавок
5. Экологические риски	Разработка качественных методов утилизации композитов
6. Риск неполадок оборудования синтеза	Тестирование и отладка системы перед ее внедрением
7. Риск «Человеческого фактора»	Проведение программы переквалификации + обмена опытом
8. Политические риски	Стратегии адаптации к политическим изменениям
9. Экономические риски	оптимизация производства + отечественный поставщик
10. Риск бизнес-партнерства	Заключение долгосрочных контрактов

Рис. 4. Анализ возможных рисков внедрения нанокompозитов и основные мероприятия по их минимизации

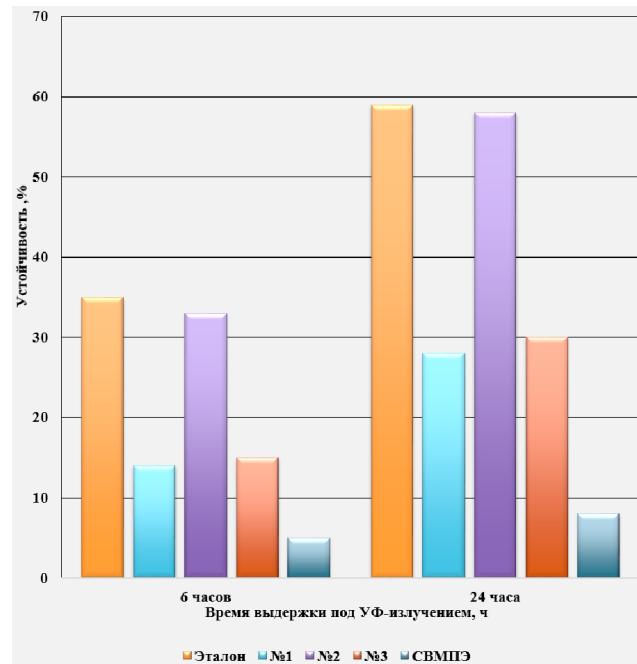
Для данных десяти рисков построены матрицы рисков и процентное соотношение на диаграммах распределения по степени риска для каждого из трех нанокompозитов на рисунке 5 ниже.



На рисунке 4 отображены возможные риски для данной технологии, если их внедрять на нефтехимическом производстве с учетом их свойств, а также предложенные мероприятия по их сведению к минимуму. Необходимо сосредоточиться на поставках от отечественных поставщиков необходимого сырья для синтеза нанокompозитов, чтобы снизить политические и экономические риски, которые составляют 14 % и 12 % соответственно. Также технологические – 17 %, требуют наибольшего внимания, так как являются основой для успешной и качественной апробации новой технологии на производстве [14,15].



Рис. 5. Матрица рисков и распределение степени риска для каждого из нанокompозитов

Второй процентный состав композиционного материала после анализа матрицы рисков и распределения их по степени риска показало, что у него наблюдается самые низкие угрозы от применения на производстве – 51,3% (зеленый сектор). Во время как первый и третий соотношения процентных составов нанокompозитов больше имеют средние угрозы (оранжевый сектор) – 42,2% и 39,5%. У последнего также наибольшее количество рисков приближены к красному сектору (23,3%), что говорит о нестабильном составе. Так, второй композиционный материал после аналитического анализа рисков тоже является оптимальным вариантом для применения на химическом производстве в РФ.

Таким образом, исследуемые модифицированные наночастицами композитные полимерные материалы второго предложенного состава могут быть использованы для повышения эффективности и безопасности транспортировки продуктов нефтехимии в химической промышленности. Это позволит автоматизировать определенное оборудование в нефтехимическом производстве, к примеру использовать в качестве нанесения антикоррозионного покрытия. Разрешение существующих актуальных проблем, осуществление модернизации производств и минимизации рисков требуют комплексных подходов – развитие нанотехнологий в России, направление инвестиций в новые технологии для развития нефтехимического сектора страны, улучшение экологической устойчивости и укрепление позиций на международной арене.

### Литература

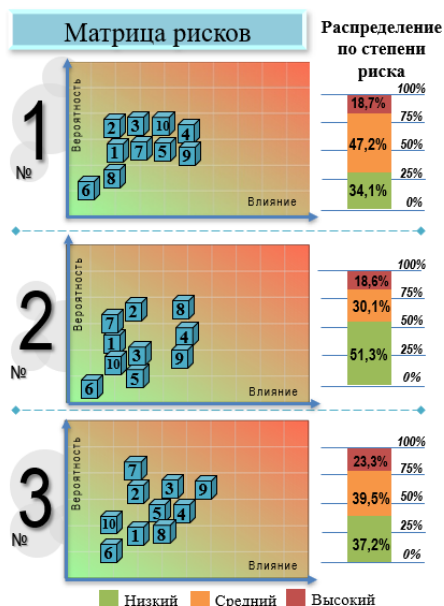
- Криворотько Е. С., Шатаева О. В. Финансирование нанотехнологий в мире / Е. С. Криворотько, О. В. Шатаева – Текст : непосредственный // Успехи в химии и химической технологии. – 2012. – Т. 26. – №. 8 (137). – С. 80-82. \
- Ковальчук М. В. Нанотехнологии – фундамент наукоемкой экономики 21 века / М. В. Ковальчук – Текст : непосредственный // Российские нанотехнологии. – 2007. – Т. 2. – №. 1-2. – С. 6-11.
- Шушунова Т. Н. Проблема инновационного развития химического комплекса России в посткризисный период / Шушунова Т. Н. –

Текст : непосредственный // Россия: тенденции и перспективы развития. – 2011. – №. 6-1. – С. 743-747.

- Юрков Г. Ю. и др. Композиционные материалы на основе полимеров и металлосодержащих наночастиц: синтез, свойства, применение / Г. Ю. Юрков – Текст : непосредственный // Полимеры 2022. – 2022. – С. 45-47.

- Коренькова С. Ю., Тихонов И. А., Чубенко Е. Б. Синтез и свойства композитных материалов на основе наночастиц оксида цинка в диэлектрической матрице / С. Ю. Коренькова, И. А. Тихонов, Е. Б. Чубенко – Текст : непосредственный // Доклады Белорусского государственного университета информатики и радиоэлектроники. – 2020. – Т. 18. – №. 6. – С. 25-32.

- Бадамшина Э. Р., Гафурова М. П., Эстрин Я. И. Модифицирование углеродных нанотрубок и синтез полимерных композитов с их участием / Э. Р. Бадамшина, М. П. Гафурова, Я. И. Эстрин – Текст : непосредственный // Успехи химии. – 2010. – Т. 79. – №. 11. – С. 1027-1064.

- Ульзутуев А. Н., Ушаков Н. М. Исследования температурных зависимостей диэлектрических свойств металлополимерных композитных материалов на основе наночастиц оксида цинка, стабилизированных в матрице полиэтилена высокого давления / А. Н. Ульзутуев, Н. М. Ушаков – Текст : непосредственный // Письма в журнал технической физики. – 2008. – Т. 34. – №. 19. – С. 73-78.

- Кудрявцева С. С. Перспективы внедрения модели открытых инноваций в сфере нанотехнологий / С. С. Кудрявцева – Текст : непосредственный // Вестник Казанского технологического университета. – 2014. – Т. 17. – №. 9. – С. 394-399.

- Каблов Е. Н., Кондрашов С. В., Юрков Г. Ю. Перспективы использования углеродсодержащих наночастиц в связующих для полимерных композиционных материалов / Е. Н. Каблов, С. В. Кондрашов, Г. Ю. Юрков – Текст : непосредственный // Российские нанотехнологии. – 2013. – Т. 8. – №. 3-4. – С. 24-42.

- Ролдугин В. И. Самоорганизация наночастиц на межфазных поверхностях / В. И. Ролдугин – Текст : непосредственный // Успехи химии. – 2004. – Т. 73. – №. 2. – С. 123-156.

- Павлова С. С. и др. Технологии получения химически стойких покрытий из наночастиц оксида титана / С. С. Павлова – Текст : непосредственный // Вестник Югорского государственного университета. – 2015. – №. 3 (38). – С. 7-9.

- Исмагилов З. Р. и др. Синтез и стабилизация наноразмерного диоксида титана / З. Р. Исмагилов – Текст : непосредственный // Успехи химии. – 2009. – Т. 78. – №. 9. – С. 942-955.

- Кожитов Л. В. и др. Техничко-экономическое обоснование и расчет рыночной стоимости технологии производства металлоуглеродных нанокompозитов / Л. В. Кожитов – Текст : непосредственный // Инновации. – 2021. – №. 3. – С. 30-39. 14. Алов В. З., Жирикова З. М., Тарчокова М. А. Эффективность использования нанонаполнителей разных типов в полимерных композитах / В. З. Алов, З. М. Жирикова, М. А. Тарчокова – Текст : непосредственный // Известия высших учебных заведений. Химия и химическая технология. – 2020. – Т. 63. – №. 4. – С. 81-85.

- Берикашвили В. Ш., Кузюшкин В. И. Структурный анализ перспективных направлений развития нанотехнологии в России / Берикашвили В. Ш., Кузюшкин В. И. – Текст : непосредственный // Вестник Московского государственного открытого университета. Москва. Серия: Техника и технология. – 2010. – №. 1. – С. 51-63.

**Research of the use of nanoparticles to improve the properties of polymer composites within the framework of petrochemical production automation**  
Tatlyev R.D., Belov D.A., Goncharova A.V.

Tyumen Industrial University  
The petrochemical industry is developing at a rapid pace, although its origins began only at the end of 1930. In the 21st century, issues of automation of the chemical industry are now being actively studied in the framework of improving production, environmental and ecological components, which is an urgent task for every enterprise. Therefore, as part of the optimization of chemical production, a study was conducted on the use of nanoparticles to improve the properties of polymer composites in order to improve product quality, efficiency and safety of transportation of petrochemical products in the chemical industry. This work provides an analysis of existing developments in the field of nanomaterials and scientific research literature on relevant topics and the results of a study of the properties of three nanocomposites with nanoparticles of silicon oxide, titanium oxide and silver in different ratios. They can find application at Russian manufacturing enterprises to improve the quality of polymer composites and extend their service life. The research part presents the results of mapping the elements of the considered composites, analyzing their

percentage, and resistance to ultraviolet radiation. The work assesses the possible risks of introducing this technology and suggests ways to minimize them and reduce them to a minimum.

Keywords: petrochemistry, nanotechnology, automation, composites, polymers, silver nanoparticles, titanium oxide nanoparticles, silicon oxide nanoparticles, mapping operation.

#### References

1. Krivorotko E. S., Shataeva O. V. Financing nanotechnologies in the world / E. S. Krivorotko, O. V. Shataeva – Text: direct // *Advances in chemistry and chemical technology*. – 2012. – T. 26. – No. 8 (137). – P. 80-82. \
2. Kovalchuk M.V. Nanotechnologies - the foundation of a knowledge-intensive economy of the 21st century / M.V. Kovalchuk - Text: direct // *Russian nanotechnologies*. – 2007. – T. 2. – No. 1-2. – P. 6-11.
3. Shushunova T. N. The problem of innovative development of the chemical complex of Russia in the post-crisis period / Shushunova T. N. – Text: immediate // *Russia: trends and development prospects*. – 2011. – No. 6-1. – pp. 743-747.
4. Yurkov G. Yu. et al. Composite materials based on polymers and metal-containing nanoparticles: synthesis, properties, application / G. Yu Yurkov – Text: immediate // *Polymers 2022*. – 2022. – P. 45-47.
5. Korenkova S. Yu., Tikhonov I. A., Chubenko E. B. Synthesis and properties of composite materials based on zinc oxide nanoparticles in a dielectric matrix / S. Yu. Korenkova, I. A. Tikhonov, E. B. Chubenko – Text: direct // *Reports of the Belarusian State University of Informatics and Radioelectronics*. – 2020. – T. 18. – No. 6. – pp. 25-32.
6. Badamshina E. R., Gafurova M. P., Estrin Ya. I. Modification of carbon nanotubes and synthesis of polymer composites with their participation / E. R. Badamshina, M. P. Gafurova, Ya. I. Estrin – Text: direct // *Advances in Chemistry*. – 2010. – T. 79. – No. 11. – pp. 1027-1064.
7. Ulzutuev A. N., Ushakov N. M. Studies of the temperature dependences of the dielectric properties of metal-polymer composite materials based on zinc oxide nanoparticles stabilized in a matrix of high-density polyethylene / A. N. Ulzutuev, N. M. Ushakov - Text: direct // *Letters to the Journal of Technical Physics*. – 2008. – T. 34. – No. 19. – pp. 73-78.
8. Kudryavtseva S.S. Prospects for implementing the open innovation model in the field of nanotechnology / S.S. Kudryavtseva – Text: immediate // *Bulletin of the Kazan Technological University*. – 2014. – T. 17. – No. 9. – pp. 394-399.
9. Kablov E. N., Kondrashov S. V., Yurkov G. Yu. Prospects for the use of carbon-containing nanoparticles in binders for polymer composite materials / E. N. Kablov, S. V. Kondrashov, G. Yu. Yurkov – Text: direct // *Russian nanotechnologies*. – 2013. – T. 8. – No. 3-4. – P. 24-42.
10. Roldugin V. I. Self-organization of nanoparticles on interphase surfaces / V. I Roldugin - Text: immediate // *Advances in chemistry*. – 2004. – T. 73. – No. 2. – pp. 123-156.
11. Pavlova S. S. et al. Technologies for producing chemically resistant coatings from titanium oxide nanoparticles / S. S. Pavlova – Text: direct // *Bulletin of Ugra State University*. – 2015. – No. 3 (38). – P. 7-9.
12. Ismagilov Z. R. et al. Synthesis and stabilization of nanosized titanium dioxide / Z. R. Ismagilov – Text: direct // *Advances in chemistry*. – 2009. – T. 78. – No. 9. – pp. 942-955.
13. Kozhitov L. V. et al. Feasibility study and calculation of the market value of the technology for the production of metal-carbon nanocomposites / L. V. Kozhitov - Text: direct // *Innovations*. – 2021. – No. 3. – pp. 30-39.14. Alov V.Z., Zhirikova Z.M., Tarchokova M.A. Efficiency of using nanofillers of different types in polymer composites / V.Z. Alov, Z.M. Zhirikova, M.A. Tarchokova – Text: direct // *Izvestia institutions of higher education. Chemistry and chemical technology*. – 2020. – T. 63. – No. 4. – pp. 81-85.
15. Berikashvili V. Sh., Kuzyushkin V. I. Structural analysis of promising directions for the development of nanotechnology in Russia / Berikashvili V. Sh., Kuzyushkin V. I. – Text: direct // *Bulletin of the Moscow State Open University. Moscow. Series: Equipment and technology*. – 2010. – No. 1. – pp. 51-63.

# Методика проведения опытно-промышленных испытаний при внедрении центробежного обезвоживания осадка

**Хамитов Эдуард Асгатович**  
инженер по применению, ООО «Номитек», edward1971ru@gmail.com

**Шумилова Елена Александровна**  
главный специалист, ОАО «Мосводоканал», shumilova\_ea@mosvodokanal.ru

В статье рассматривается методика проведения опытно-промышленных испытаний перед внедрением центробежного обезвоживания. Данная методика основывается на многолетнем опыте пилотных испытаний на различных предприятиях и для различных применений центробежной сепарации. Автор предлагает к рассмотрению методику и приводит данные о том, как работают конкретные современные системы и узлы, увеличивающие экономичность и надежность оборудования используемого для обезвоживания осадка.

В статье показывается, что методика проведения опытно-промышленного испытания по обезвоживанию осадка всегда комплексная и технически сложная задача. Правильное проведение пилотных испытаний позволяет обнаружить все технические особенности конкретного цеха обезвоживания на этапе пилотных испытаний и внести коррективы в техническое задание. Обнаружено, что стандартная защита от абразивного износа у декантера и винтового конвейера в данном случае недостаточна и должна быть усилена.

Исследование подтверждает высокую эффективность пилотных испытаний при правильной организации и соответствующей предварительной подготовке. Подтверждена необходимость приточно-вытяжной вентиляции помещения, в котором установлены шкафы управления. При эксплуатации необходимо чаще проводить инспекции износа частей оборудования для предупреждения неожиданных отказов и простоев.

**Ключевые слова:** обезвоживание, очистные сооружения, декантер, осадок, центрифугирование, промышленные испытания, методика.

## Введение.

Проведение пилотных испытаний важно одновременно как для потенциального пользователя так и для поставщика оборудования. Потребитель заинтересован лично убедиться в эффективности работы предлагаемого оборудования, насколько правильно сформировано техническое задание и способно ли тестируемое оборудование обеспечить заданные целевые показатели. Для производителя важно проверить насколько конфигурация выбранного оборудования соответствует реальной ситуации на предприятии и проверить работу оборудования в работе [1].

Существует целый ряд объективных причин для проведения модернизации технологии и оборудования очистных сооружений. Фактически на данный момент центробежное обезвоживание является самой распространенной и эффективной технологией по обезвоживанию осадка на крупных очистных сооружениях.

Ввиду того, что на рынке существует более десяти хорошо зарекомендовавших себя производителей декантеров, выбрать наиболее оптимальное решение - комплексная задача, сложная с технической точки зрения.

Собственно целью пилотных испытаний является моделирование технологического процесса с целью последующего масштабирования. Также важно в процессе испытаний подобрать флокулянт, максимально эффективный для конкретного осадка (реагент для полимерного кондиционирования осадка перед обезвоживанием), его дозу, определить технологические режимы и параметры работы оборудования на конкретном осадке, чтобы в дальнейшем использовать подобранные параметры на основе полученных результатов [2].

Во время пилотных испытаний у компании-производителя также есть возможность продемонстрировать свои технические разработки и новшества.

Собрав и проанализировав данные, можно приступать к стадии проектирования цеха обезвоживания, имея понимание, какое исполнение и какая комплектация оборудования требуется.

Важно учитывать требования к проектированию систем водочистки [3].

Обезвоживание осадка один из самых технически сложных и энергозатратных технологических этапов на очистных сооружениях [4][5]. Поэтому тщательная подготовка к проведению опытно-промышленных испытаний и анализ полученных данных одинаково важны, как для пользователя, так и для производителя. И пользователь и производитель, проанализировав результаты испытаний, могут в дальнейшем сэкономить значительные финансовые ресурсы, минимизируя простои и внезапные отказы оборудования.

С помощью предложенной методики и анализа полученных данных можно получить ответы на вопросы - правильно ли подобрано оборудование, насколько его исполнение соответствует реальному осадку, насколько эффективны используемые системы.

На проведение пилотных испытаний тратятся достаточно внушительные финансовые и людские ресурсы, и целью данного исследования является поиск ответа на вопрос, насколько эти испытания эффективны.

## Методы.

Методика рассматривается на примере опытно-промышленных испытаний, проводившихся в течение года, на пилотной установке по обезвоживанию осадка. Выводы делались на основе собранных данных и результатов полученных в ходе работ. Проводился анализ влажности сырого осадка на входе в декантер и анализ влажности обезвоженного осадка на выходе из декантера, удельной потребляемой мощности декантера, расхода флокулянта и многие другие параметры, характеризующие процесс механического обезвоживания. Также изучался вопрос, насколько правильно было подобрано оборудование относительно условий проведения испытаний.

Подготовка опытно-промышленных испытаний займет очень много времени и в случае использования импортного оборудования может доходить до года. Фактор времени очень важный и его надо обязательно учитывать при планировании.

- От заказчика необходимо получить максимально полную информацию о существующем технологическом процессе, свойствах (природа, влажность, зольность, содержание песка и тп) и объемах осадка.

- Подписать договор о проведении опытно-промышленных испытаний с четко прописанным составом работ как производителя оборудования так и заказчика, даже если такие испытания проводятся на безвозмездной основе.

- Заказчик должен определить целевые показатели процесса обезвоживания осадка, такие как влажность обезвоженного осадка, доза расхода флокулянта, удельное энергопотребление и т.п., для того чтобы провести сравнительный анализ или технико-экономическое обоснование замены существующего оборудования. Реальные возмозжные показатели будут получены экспериментальным путем.

- Заказчик должен предоставить персонал для проведения работ.

- На основе полученных данных необходимо подобрать соответствующую конфигурацию декантера, насосов и шнекового транспортера.

- Выбрать места для установки оборудования.

- Спланировать расстановку основного и вспомогательного оборудования с учетом особенностей помещений и инфраструктуры.

- Выбирается расположение декантерной центрифуги и способ транспортировки обезвоженного осадка как от декантера так и их цеха.

- Создать график работ по отправке, получению, монтажу, проведению испытаний, демонтажу и отправке оборудования обратно к производителю.

- Работы должны быть согласованы с заказчиком, так как большую часть работы по монтажу и подключениям смогут выполнить только он.

- Важно согласовать с заказчиком методики измерений и места отбора проб.

Важно в процессе работы правильно подобрать средства измерения чтобы проводить исследования проб и их свойств [6][7]. Измерение влажности производилось с помощью анализатора влажности Sartorius MA-30.



Рис.1. Прибор для измерения влажности

Измерения производительности декантера по осадку проводились с помощью расходомеров Endress+Hauser. Показания потребления электроэнергии получены с частотных преобразователей АВВ.

Управление и обслуживание оборудования производилось как сотрудниками поставщика, так и обслуживающим персоналом Мосводоканала.

Для выполнения настоящей работы использовалась комплектная установка с декантером, установленном на раме. При испытаниях использовался декантер компании ГЕА Вестфалия Сепаратор, модель UCF 556, максимальная гидравлическая производительность 60 м<sup>3</sup>/ч.

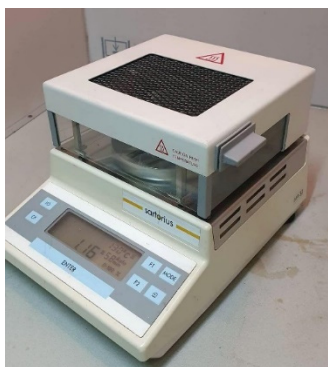
Так как операторское помещение и шкаф управления находились в цехе и не имели приточно-вытяжной вентиляции, было принято решение оборудовать шкаф управления приточной вентиляцией для ис-

ключения воздействия агрессивных газов на электронные компоненты. Специалисты Мосводоканала изготовили воздуховоды для принудительной подачи воздуха с улицы в шкаф управления. Избыточное давление в шкафу позволяло исключить проникновение воздуха из цеха с повышенным содержанием сероводорода и окисление электронных компонентов. Воздух нагнетался с улицы, где концентрация сероводорода была значительно ниже, чем в помещении цеха.

Штатные вентиляционные отверстия были герметично закрыты.



Рис.2. Воздуховод. Air duct



Рис.3. Штатные отверстия в шкафах закрыты

Отличительной особенностью установки являлось наличие в ее составе таких современных систем как:

- Система автоматического дозирования флокулянта по датчику концентрации твердой фракции в исходном осадке.

- Система масляной воздушно-капельной смазки подшипников.

- Система удаленного мониторинга и сбора данных работы установки.

Управление всеми входящими в комплект компонентами установки: декантером, насосным оборудованием, станцией приготовления флокулянтов, осуществляется с операторского пульта управления, который имеет дисплей для визуализации и управления процессом работы установки. Предусмотрена возможность отображения всей необходимой технологической информации о работе установки и интеграция управления через диспетчерскую систему цеха или предприятия. Подобная система автоматического управления в настоящее время стало практически обязательным для любого технологического оборудования [8]. С помощью автоматизированной системы управления значительно легче подобрать технологические параметры работы декантера для оптимальной работы и контролировать их во время работы [9].



Информация отображаемая на дисплее оператора:

- визуальная схема установки с индикацией включения и выключения оборудования;
- дифференциальная скорость;
- скорость вращения барабана;
- крутящий момент;
- производительность подающего насоса шлама (часовая, суточная, суммарная);
- производительность насоса раствора флокулянта.
- контроль и управление станцией приготовления флокулянта;
- потребляемая мощность барабана и шнека;
- определение и регистрация неисправностей и сбоев;
- информация о статусе узлов и элементов установки;
- вибрация;
- температура подшипников;
- концентрация СВ в исходном осадке.



Рис.4. Экран панели управления.

В комплекте установки входила трехкамерная автоматическая станция непрерывного приготовления раствора флокулянта. Загрузка сухого порошка флокулянта в дозирующий бункер из Big Bag производилась в автоматическом режиме. Осадок подается на декантер с помощью шнекового винтового насоса, с частотно-регулируемым приводом. Инвертор обеспечивает возможность регулировать объем подаваемого осадка в зависимости от производственных требований и настроек системы АСУ установки. Использование раствора флокулянта необходимое условие для получения кека низкой влажности и фильтрата с минимальным содержанием взвеси [10].

Предварительно приготовленный раствор флокулянта смешивается с осадком непосредственно в приемной камере декантера.

1. Контроллер датчика концентрации.
2. Датчик концентрации.
3. Расходомер.  
Комплектность установки
4. Декаантер серия CF6000.
5. Насос с частотным приводом для подачи осадка в декантер.
6. Автоматическая станция приготовления флокулянта Prominent Ultramat ULFA.
7. Узел доразбавления раствора флокулянта.
8. Насос для дозирования раствора флокулянта.
9. Индуктивные расходомеры шлама и флокулянта.
10. Система измерения концентрации сухих веществ в подаваемом на обезвоживание осадке в реальном времени Nach Lange.
11. Лотковый шнековый транспортер для выгрузки кека
12. Электрический шкаф для коммутации и автоматического управления установкой.
13. Система удаленного мониторинга.
14. Наклонный шнековый спиральный транспортер.
15. Стальная рама для монтажа декантера и наклонного транспортера.
16. Система автоматического дозирования раствора флокулянта.

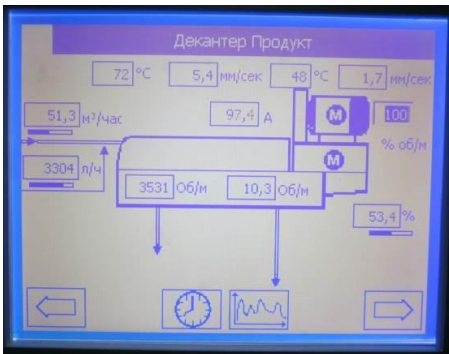

Рис.5. Компонировка расположения декантера и транспортера.

В линии подачи осадка установлен датчик измерения концентрации механических примесей. Измерение происходит непрерывно и передается на контроллер декантера для оптимизации объема подаваемого флокулянта. На панели управления оператор задает количество подаваемого реагента в килограммах на тонну сухого вещества (СВ) (доза флокулянта). Контроллер автоматически пересчитывает необходимый объем флокулянта при изменении концентрации СВ в исходном осадке. Данная система позволяет экономить дорогостоящий реагент, так как производительность насоса флокулянта линейно связана с концентрацией СВ в осадке [10]. Точность измерения концентрации не более 10%. Существуют различные методы измерения концентрации твердой фазы в суспензии [7].



Рис.6. Элементы системы контроля содержания сухих веществ в осадке.

Использование раствора флокулянта составляет большую часть в финансовых расходах во время эксплуатации обезвоживающего оборудования [11][12]. Поэтому важно контролировать расход раствора флокулянта без ущерба качеству обезвоживания. Одной из важных систем пилотной установки являлась система автоматического дозирования раствора флокулянта на базе датчика концентрации твердой фракции в сыром осадке. Концентрация твердой фракции в осадке, как в течение дня, так и в течение года значительно варьируется. Назначение данной системы обеспечить заданное дозирование флокулянта на тонну сухого вещества в осадке при его изменении.



Рис.7. Схема системы автоматического дозирования флокулянта.

На операторской панели вводится требуемая доза флокулянта на тонну сухого вещества и насос флокулянта работает в автоматическом режиме. При снижении концентрации сухих веществ происходит автоматическое снижение производительности насоса и, наоборот, при повышении концентрации растет производительность насоса. Таким образом, значительно снижается расход флокулянта, так как закупочная стоимость у него достаточно высокая.

В процессе проведения испытаний протоколировалась вся информация о содержании сухих веществ (СВ) в исходном осадке, обезвоженном осадке (кеке) и в фильтрате.

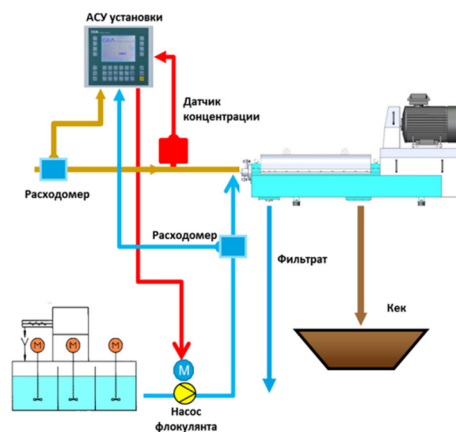

Рис. 8. Графики концентрации сухих веществ в осадке и подачи раствора флокулянта.

На рисунке показан график зависимости производительности насоса подачи раствора флокулянта от содержания сухих веществ в сыром осадке. Использование подобной системы обеспечивает максимальную экономию флокулянта и соответственно максимальный коэффициент задержания (минимальное количество твердой фракции в фильтрате).

Также учитывались технологические показатели работы установок:

1. производительность по осадку;
2. расход флокулянта на тонну сухого вещества осадка (доза флокулянта);
3. удельное энергопотребление.

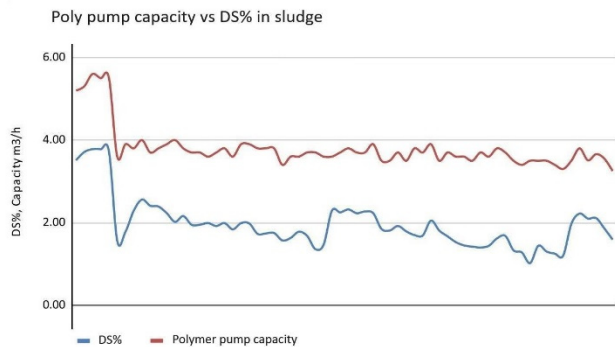
### Защита декантеров от коррозии и эрозии

Защита частей декантера от абразивного износа ключевой фактор надежности всей установки в целом, так как ремонт на месте иногда невозможен и требуется отправка на завод-изготовитель. Это очень дорогостоящее мероприятие и приведет к длительному простоям. Существует различные методы защиты от абразивного износа [13].

Декантер, задействованный в испытаниях, имел стандартную защиту от износа - газопламенное напыление твердого сплава на внешней стороне витков шнека и износостойкие вставки на стороне выгрузки обезвоженного осадка.

Практически все ведущие производители для обезвоживания коммунального осадка изготавливают части декантера, контактирующие с обрабатываемым осадком из нержавеющей стали AISI 304 и AISI 316, чтобы исключить коррозию.

Для предотвращения эрозии требуется использование дополнительных элементов для защиты конструктивных частей декантера контактирующих с осадком.

Выбор размеров, используемых материалов и исполнение защитных элементов зависит от абразивности осадка (содержание песка). Правильный выбор защиты от абразивного износа гарантирует требуемый межремонтный срок и регулярность сервисного обслуживания.

С целью дополнительного повышения срока службы и работоспособности декантеров применяется комплексная защита от износа:

- Газопламенное напыление карбидом вольфрама поверхности витков шнека.
- Твердосплавные пластины для защиты кромок шнека и ребер шнековых лопастей.
- Твердосплавные выгрузные окна для кека в барабане.
- Твердосплавные выгрузные окна для осадка в шнеке

- Износостойкое покрытие приемной камеры в шнеке.
- Твердосплавные скребки на конической части барабана для защиты от выгружаемого кека



Рис. 8. Места установки защитных элементов барабана и шнека.

Декантер имеет защиту от износа из твердых сплавов в зоне подачи, в зоне выгрузки, на витках шнека. Этим обеспечивается длительный срок службы шнеков и барабана.

На эскизе красным цветом показано место дополнительной защиты от абразивного износа.

### Система автоматической воздушно-капельной смазки подшипников.

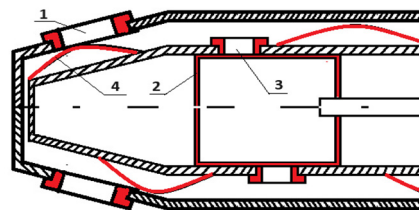
Декантер имеет четыре подшипника - два на барабане и два на шнеке. Подшипники барабана самые нагруженные так как скорость вращения достигает несколько тысяч оборотов в минуту. Поэтому смазка подшипников имеет критическое значение на срок их службы и надежность. Существует несколько методов смазки подшипников как по методу вовлеченности человека - ручная и автоматическая, так и по используемым смазочным материалам - консистентная смазка и воздушно-масляная смесь [14].

Современная автоматическая воздушно-капельная система смазки подшипников барабана уменьшает расход смазки, снижает рабочую температуру и увеличивает ресурс подшипников. Данная система является стандартной частью установки.

Принцип работы подобной системы заключается в подаче к подшипнику воздушно-масляной смеси посредством трубок.

В отличие от консистентной смазки, масло имеет значительно меньшую вязкость и не вызывает эффекта повышения температуры сразу после подачи смазочного материала в подшипники.

Использование такой системы смазки обеспечивает более щадящий тепловой режим работы подшипников, снижение количества смазочного материала и увеличивает ресурс подшипников.

Для работы системы необходимо наличие сжатого воздуха.

### Пластины для рекуперации кинетической энергии жидкой фазы

С каждым годом требования к энергопотреблению ужесточаются повсеместно так как это основной фактор влияющий на полную стоимость владения оборудованием [15]. Поэтому производители декантеров также стремятся уменьшить энергопотребление внедряя различные технические решения в конструкцию центрифуг.

Данные пластины устанавливаются на стороне выгрузки жидкой фазы с целью частично вернуть кинетическую энергию, которую уносит с собой фильтрат.

Для оценки эффективности в таблицу с рабочими данными внесился потребляемый ток приводов декантера до установки пластин. Зная потребляемый ток и производительность, определялось удельное энергопотребление на обезвоживание 1 кубометра осадка.

После этого был произведен монтаж пластин и повторно собраны данные по энергопотреблению.

В результате было установлено, что происходит снижение энергопотребления на 10%. На первый взгляд величина казалась бы небольшой, но экономия электроэнергии в разрезе длительного срока эксплуатации будет значительной.

### Система удаленного мониторинга установки

Развитие интернета позволило обеспечить доступ к управлению и диагностике оборудования независимо от расстояния и времени



[16][17]. Данная система позволяет в режиме реального времени контролировать все параметры установки посредством интернет браузера. Находясь практически в любой точке мира и имея доступ к интернету, специалисты могут получать и анализировать технические и технологические параметры работы установки.



Рис.9. Пример экрана системы удаленного мониторинга.



Рис.10. Пример экрана системы удаленного мониторинга

Устройство сбора и обработки сигналов устанавливается недалеко от декантера и имеет собственные датчики вибрации и температуры. Датчики работают независимо от системы управления декантером. Также устройство имеет доступ к показаниям всех устройств системы управления, таким как расходомеры, частотные преобразователи, датчики температуры, датчики давления, концевые выключатели.

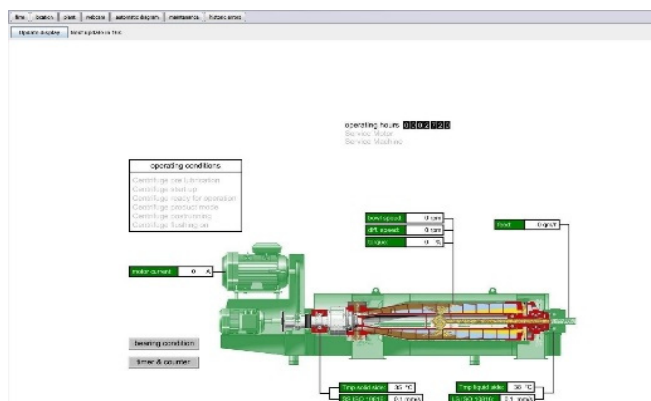
На странице браузера (необходим авторизованный доступ) создаются графический интерфейс с рисунками и графиками технологических параметров и значений. Данная информация позволяет анализировать работу и при необходимости вносить коррективы.

### Результаты

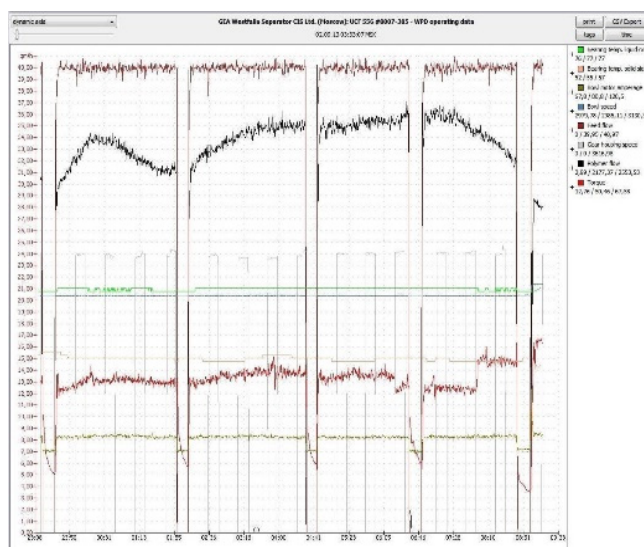
Опытно-промышленные испытания, проведенные по данной методике помогли оценить возможности оборудования, корректность исходных данных и по результатам собранных данных можно с высокой вероятностью подобрать необходимую конфигурацию требуемого для длительной эксплуатации оборудования. В процессе испытаний обнаружилось периодическое появление в технической воде механических включений, приводящих к засорению мембранных соленоидных клапанов. Для устранения данной проблемы были установлены дополнительные спаренные фильтры для технической воды, используемой для промывки шиберной заслонки и для приготовления раствора флокулянта.



Рис.11. Фильтры на линии подачи технической воды.

В данном случае будет необходимо использовать шаровые клапаны с механическим приводом.



Рис.12. Показания влажности сырого осадка и обезвоженного.

На рисунке показаны результаты измерений влажности (W,%) исходного осадка (левый анализатор) и обезвоженного осадка (правый анализатор).



Рис.13. Внешний вид обезвоженного осадка и фильтрата после декантирования.

В процессе испытаний обнаружилось, что исходный осадок не постояен не только по влажности, но и по содержанию минеральной части [18]. Непостоянство свойств осадка объясняется в том числе сезонностью. Периодически повышается содержание песка от 4-6 % до 15-20 %, что значительно повышает абразивность осадка. В основном это случается в паводковый период года. Это привело к износу внешней поверхности барабана на стороне выгрузки кека. Для предотвращения этого необходимо устанавливать в зоне износа твердосплавные скребки. Так же необходимо дополнительная защита витков шнека из твердосплавных пластин.

Так же обнаружился износ винтового безосевого конвейера — самой спирали, пластиковой вставки и корпуса. Для предотвращения подобного износа необходимо дополнительное проведение плановых инспекций и более частая замена пластиковой вставки, а также наличие на складе запасной спирали.

На рисунках показана сквозная эрозия в корпусе шнекового транспортера.





Рис. 14. Износ транспортера обезвоженного осадка.

Таблица 1  
Данные удельного энергопотребления с энергосберегающими пластинами и без них.

Дата	Скорость барабана	Дифференциальная скорость	Момент на шнеке	Потребляемая мощность привода барабана	Потребляемая мощность привода шнека	Тип выгрузки фильтра	Производительность	Концентрация СВ на входе по датчику
дд-мм-гггг	об/мин	об/мин	%	кВт·ч	кВт·ч	-	м <sup>3</sup> /ч	% - СВ
02.07.2013	3544	7,5	88,3	33,7	7,6	EnergyJets	50	2,81
02.07.2013	3544	7,6	89,5	34,3	8,6	EnergyJets	50	3,03
02.07.2013	3554	8,5	71	36,7	7,8	EnergyJets	50	3,42
03.07.2013	3554	7,9	49,3	35,7	5	EnergyJets	50	3,02
03.07.2013	3544	7	48,2	35,2	4,8	EnergyJets	50	2,93
03.07.2013	3544	7,3	32	35,8	3,2	EnergyJets	50	2,64
05.07.2013	3541	7,6	87,5	41,2	8,7	без EnergyJets	50	3,3
05.07.2013	3540	7,8	87,7	41,5	8,3	без EnergyJets	50	2,88
05.07.2013	3541	6,8	72	41,8	6,5	без EnergyJets	50	3,27
08.07.2013	3541	8,3	48,5	43,2	5,1	без EnergyJets	50	3,55
08.07.2013	3541	8,5	47,9	42,5	4,7	без EnergyJets	50	3,9
08.07.2013	3540	8,7	31,2	43,1	3,6	без EnergyJets	50	3,45

По результатам исследования получены значения удельного энергопотребления 0.5-0.9 кВт/м<sup>3</sup>.

### Обсуждение

Данная методика появилась в результате большого количества проведенных пилотных испытаний на различных предприятиях и с различными суспензиями для обезвоживания. Благодаря данной методике удастся значительно сократить сроки проведения пилотных испытаний и получать результаты понятные также и для потенциальных заказчиков. Опытно-промышленные испытания являются очень эффективным инструментом, как для подбора состава необходимого оборудования, так и для оценки его исполнения при заказе нового. Предварительная теоретическая проработка последовательности проведения испытаний и применение современных систем и технических решений по оптимизации технологического процесса имеет решающее значение для успешного проведения испытаний [20][21]. Ввиду того, что абразивность осадка периодически была выше средних значений, то при заказе декантеров и вспомогательного оборудования это необходимо учесть. По результатам испытаний стало понятно, что периодичность технических инспекций и планово-предупредительного ремонта должна быть откорректирована в сторону увеличения. Запасные части к оборудованию, подвергавшиеся воздействию абразивного износа должны быть заказаны заранее и должны быть в наличии на складе заблаговременно.

Предварительно установленная приточно-вытяжная вентиляция показала свою эффективность и в течение всего периода испытаний проблем с электроникой не возникало. Это значит, что стандартного исполнения электронных компонентов при правильной вентиляции достаточно и нет необходимости в специальном исполнении.

Использование системы автоматической дозации раствора флокулянта показало свою высокую эффективность и быструю окупаемость. При наличии подобной системы в составе установки обеспечивает не

только экономию флокулянта, но также обеспечивает стабильно высокое качество обезвоживания и чистоту фугата в случае увеличения концентрации твердой фракции в осадке.

Так же с помощью пилотных испытаний можно достаточно точно определить требуемое количество реагентов и запланировать его закупку.

### Благодарности

Авторы выражают благодарность специалистам и руководству АО Мосводоканал и ГЕА Вестфалия Сепаратор, принявших активное участие в проведение опытно-промышленных испытаний. Проведенные испытания стали важным шагом в процессе внедрения центробежного обезвоживания и применении новейших систем предлагаемых для данного применения.

### Литература

1. Thomas, D. N. Flocculation modeling: A review / D. N. Thomas, S. J. Judd, N. Fawcett // Water Research. – 1999. – Vol. 33, No. 7. – P. 1579-1592. – DOI 10.1016/S0043-1354(98)00392-3. – EDN YBRZUZ.
1. Ranjan, R. Protection from corrosion and wear by different weld cladding techniques: A review / R. Ranjan, A. Kumar Das // Materials Today: Proceedings. – 2022. – Vol. 57. – P. 1687-1693. – DOI 10.1016/j.matpr.2021.12.329. – EDN MTUDWG.
2. Gear and bearing power losses: from dip to minimum quantity lubrication / M. Yilmaz, A. Önüt, T. Lohner, K. Stahl // Industrial Lubrication and Tribology. – 2022. – Vol. 74, No. 9. – P. 985-994. – DOI 10.1108/ilt-08-2021-0349. – EDN MVQDLZ.
3. Чельшев, К. А. Снижение энергоемкости технологического процесса повышением энергоэффективности механического оборудования / К. А. Чельшев, С. М. Адамов // Сборник научных трудов по материалам Восемнадцатой международной научно-практической конференции "Инновационные направления развития АПК и повышение конкурентоспособности предприМетодика и требования к проведению пилотных испытаний на промышленных предприятиях / А. А. Пантелеев, А. В. Жадан, А. А. Фомин, Д. А. Шаповалов // Современное состояние и перспективы инновационного развития нефтехимии : материалы IX международной научно-практической конференции, Нижнекамск, 05–07 апреля 2016 года. – Нижнекамск: Публичное акционерное общество "Нижнекамскнефтехим", 2016. – С. 11-12. – EDN WIPFFT.
4. Осетров, А. Пилотные испытания - важный этап реализации проектов по очистке воды и стоков / А. Осетров // Сантехника. – 2017. – Т. 2, № -2. – С. 38-41. – EDN YKWDKP.
5. Требования к проектированию систем водоочистки / А. А. Пантелеев, Д. А. Шаповалов, Р. Н. Календарев, С. Ю. Ларионов // Новое в российской электроэнергетике. – 2015. – № 10. – С. 16-26. – EDN UMONEB.
6. Медведев, В. А. Обработка осадка от локальных очистных сооружений / В. А. Медведев, Н. Ю. Акименко, М. Н. Шевцов // Новые идеи нового века: материалы международной научной конференции ФАД ТОГУ. – 2018. – Т. 3. – С. 387-391. – EDN XQCHNV.
7. Благоразумова, А. М. Обработка и обезвоживание осадков городских сточных вод / А. М. Благоразумова. – 2-е издание, исправленное, дополненное. – Санкт-Петербург : Издательство Лань, 2014. – 208 с. – ISBN 978-5-8114-1676-9. – EDN TXPJOT.
8. ПНД Ф 14.1:2.4.254-2009 Методика измерений массовых концентраций взвешенных веществ и прокаленных взвешенных веществ в пробах питьевых, природных и сточных вод гравиметрическим методом. – М.: ФБУ «ФЦАО», 2009. – 14 с.
9. Mahon G. Analytical instrumentation: a guide to laboratory, portable and miniaturized instruments / G. Mahon. L.: Profession, 2009. – 480 с.
10. Дубков, А. Ю. Автоматическое управление технологическим процессом очистки сточных вод / А. Ю. Дубков, А. Н. Пятых, Е. В. Гладкова // Ресурсосберегающее энергетическое оборудование и машины для производства сельскохозяйственной продукции : Материалы международной заочной научно-практической конференции, Балашиха, 23 мая 2018 года. – Балашиха: Российский государственный аграрный заочный университет, 2018. – С. 156-161. – EDN CDWESX.
11. Advances in mechanical dewatering of wastewater sludge treatment / A. Mahmoud, J. Olivier, J. Vaxelaire, A. F. A. Hoadley //

Wastewater Reuse and Management, 2013. – P. 253-303. – DOI 10.1007/978-94-007-4942-9\_9. – EDN YEUPNX.

12. Кичигин В.И. Обработка и утилизация осадков природных и сточных вод: учебное пособие / В.И. Кичигин, Е.Д. Палагин. – Самара, 2008. – 204 с.

13. Имашов Александр Николаевич, Малышкин Владимир Николаевич, Рахлин Владимир Петрович, Захаров Виктор Романович Система автоматического дозирования флокулянта // ОНВ. 2001. №17. URL: <https://cyberleninka.ru/article/n/sistema-avtomaticheskogo-dozirovaniya-flokulyanta> (дата обращения: 07.02.2024).

14. Чельшев, К. А. Снижение энергоёмкости технологического процесса повышением энергоэффективности механического оборудования / К. А. Чельшев, С. М. Адамов // Сборник научных трудов по материалам Восемнадцатой международной научно-практической конференции "Инновационные направления развития АПК и повышение конкурентоспособности предприятий, отраслей и комплексов - вклад молодых ученых", Ярославль, 28–29 января 2015 года / ФГБОУ ВПО «Ярославская ГСХА». – Ярославль: Федеральное государственное бюджетное образовательное учреждение высшего профессионального образования "Ярославская государственная сельскохозяйственная академия", 2015. – С. 50-57. – EDN TYSUBH.

15. Infocommunication Technologies for Monitoring Systems of Technological Parameters of Remote Objects / D. A. Onyshko, D. A. Saveliev, D. D. Fugarov, O. A. Purchina // Physics and Mechanics of New Materials and Their Applications : Abstracts & Schedule, Kitakyushu, Japan, 26–29 марта 2021 года. – Kitakyushu, Japan: Southern Federal University Press, Rostov-on-Don – Taganrog, 2021. – P. 202-204. – EDN INEOEB.

16. Cloud computing and web application-based remote real-time monitoring and data analysis: slurry injection case study, Onshore USA / Y. Guo, I. Mohamed, O. Abou-Sayed, A. Abou-Sayed // Journal of Petroleum Exploration and Production Technology. – 2019. – Vol. 9, No. 2. – P. 1225-1235. – DOI 10.1007/s13202-018-0536-2. – EDN ZWYEFW.

17. ФР 1.31.2008.04399 Методика выполнения измерений зольности сырого осадка, активного ила/ – М. «АКВАРОС», 2008 (Электронный ресурс. Режим доступа <https://files.stroyinf.ru/>).

18. Мельник, Г. Г. Исследование процесса обезвоживания осадка и ила центрифугированием / Г. Г. Мельник, В. И. Яблочков // Технологии и технические средства механизированного производства продукции растениеводства и животноводства. – 1979. – № 29. – С. 80-83. – EDN VKSVGN.

19. Investigation on the Separation Performance and Multiparameter Optimization of Decanter Centrifuges / X. Kang, L. Cai, Yu. Li [et al.] // Processes. – 2022. – Vol. 10, No. 7. – P. 1284. – DOI 10.3390/pr10071284. – EDN GQTLGV.

20. Медведев, В. А. Обработка осадка от локальных очистных сооружений / В. А. Медведев, Н. Ю. Акименко, М. Н. Шевцов // Новые идеи нового века: материалы международной научной конференции ФАД ТОГУ. – 2018. – Т. 3. – С. 387-391. – EDN XQCHHV.

#### Methodology for conducting pilot tests when introducing centrifugal sludge dewatering

Khamitov E.A., Shumilova E.A.

Nomitek LLC, Mosvodokanal OJSC,  
The article discusses the methodology for conducting pilot tests before the introduction of centrifugal dehydration. This methodology is based on many years of experience in pilot testing at various plants and for various centrifugal separation applications. The author proposes a methodology for consideration and provides data on how specific modern systems and components work that increase the efficiency and reliability of equipment used for sludge dewatering.

The article shows that the methodology for conducting pilot tests on sludge dewatering is always a complex and technically difficult task. Proper pilot testing allows you to discover all the technical features of a particular dehydration workshop at the pilot testing stage and make adjustments to the technical specifications. It was found that standard abrasion protection for the decanter and screw conveyor is insufficient in this case and should be strengthened.

The study confirms the high effectiveness of pilot tests with proper organization and appropriate preliminary preparation. The need for supply and exhaust ventilation of the room in which the control cabinets are installed was confirmed. During operation, it is necessary to carry out frequent wear inspections of equipment parts to prevent unexpected failures and downtime.

Keywords: dewatering, treatment facilities, decanter, sludge, centrifugation, industrial testing, methodology.

#### References

1. Thomas, D. N. Flocculation modeling: A review / D. N. Thomas, S. J. Judd, N. Fawcett // Water Research. – 1999. – Vol. 33, No. 7. – P. 1579-1592. – DOI 10.1016/S0043-1354(98)00392-3. – EDN YBRZUZ.
2. Ranjan, R. Protection from corrosion and wear by different weld cladding techniques: A review / R. Ranjan, A. Kumar Das // Materials Today: Proceedings. – 2022. – Vol. 57. – P. 1687-1693. – DOI 10.1016/j.matpr.2021.12.329. – EDN MTUDWG.
3. Gear and bearing power losses: from dip to minimum quantity lubrication / M. Yilmaz, A. Önit, T. Lohner, K. Stahl // Industrial Lubrication and Tribology. – 2022. – Vol. 74, No. 9. – P. 985-994. – DOI 10.1108/ilt-08-2021-0349. – EDN MVQDLZ.
4. Chelyshev, K. A. Reducing the energy intensity of a technological process by increasing the energy efficiency of mechanical equipment / K. A. Chelyshev, S. M. Adamov // Collection of scientific papers based on the materials of the Eighteenth International Scientific and Practical Conference "Innovative directions of development of the agro-industrial complex and increasing the competitiveness of enterprises" Methods and requirements for conducting pilot tests at industrial enterprises / A. A. Pantelev, A. V. Zhadan, A. A. Fomin, D. A. Shapovalov // Current state and prospects for innovative development of petrochemistry: materials of the IX international scientific and practical conference, Nizhnekamsk, April 05–07, 2016. – Nizhnekamsk: Public Joint Stock Company "Nizhnekamskneftekhim", 2016. – pp. 11-12. – EDN WIPFFT.
5. Osetrov, A. Pilot tests are an important stage in the implementation of water and wastewater treatment projects / A. Osetrov // Plumbing. – 2017. – Т. 2, No. -2. – pp. 38-41. – EDN YKWDKP.
6. Requirements for the design of water treatment systems / A. A. Pantelev, D. A. Shapovalov, R. N. Kalendarev, S. Yu. Lariionov // New in Russian electrical power engineering. – 2015. – No. 10. – P. 16-26. – EDN UMONEB.
7. Medvedev, V. A. Treatment of sludge from local treatment facilities / V. A. Medvedev, N. Yu. Akimenko, M. N. Shevtsov // New ideas of the new century: materials of the international scientific conference FAD TOGU. – 2018. – Т. 3. – P. 387-391. – EDN XQCHHV.
8. Blagorazumova, A. M. Treatment and dewatering of urban waste water sludge / A. M. Blagorazumova. – 2nd edition, corrected and expanded. – St. Petersburg: Lan Publishing House, 2014. – 208 p. – ISBN 978-5-8114-1676-9. – EDN TXPJOT.
9. PND F 14.1:2.4.254-2009 Methodology for measuring mass concentrations of suspended solids and calcined suspended solids in samples of drinking, natural and waste water by the gravimetric method. – М.: FBU "FCAO", 2009. – 14 p.
10. Mahon G. Analytical instrumentation: a guide to laboratory, portable and miniaturized instruments / G. Mahon. L.: Profession, 2009. – 480 p.
11. Dubkov, A. Yu. Automatic control of the technological process of wastewater treatment / A. Yu. Dubkov, A. N. Pyatykh, E. V. Gladkova // Resource-saving energy equipment and machines for the production of agricultural products: Materials of the international correspondence scientific-practical conference, Balashikha, May 23, 2018. – Balashikha: Russian State Agrarian Correspondence University, 2018. – P. 156-161. – EDN CDWESX.
12. Advances in mechanical dewatering of wastewater sludge treatment / A. Mahmoud, J. Olivier, J. Vaxelaire, A. F. A. Hoadley // Wastewater Reuse and Management, 2013. – P. 253-303. – DOI 10.1007/978-94-007-4942-9\_9. – EDN YEUPNX.
13. Kichigin V.I. Treatment and disposal of natural and waste water sludge: textbook / V.I. Kichigin, E.D. Palagin. – Samara, 2008. – 204 p.
14. Imashov Alexander Nikolaevich, Malyshekin Vladimir Nikolaevich, Rakhlin Vladimir Petrovich, Zakharov Viktor Romanovich System of automatic dosing of flocculant // ONV. 2001. No. 17. URL: <https://cyberleninka.ru/article/n/sistema-avtomaticheskogo-dozirovaniya-flokulyanta> (date of access: 02/07/2024).
15. Chelyshev, K. A. Reducing the energy intensity of the technological process by increasing the energy efficiency of mechanical equipment / K. A. Chelyshev, S. M. Adamov // Collection of scientific papers based on the materials of the Eighteenth International Scientific and Practical Conference "Innovative directions of development of the agro-industrial complex and increasing the competitiveness of enterprises, industries and complexes - the contribution of young scientists", Yaroslavl, January 28–29, 2015 / Federal State Budgetary Educational Institution of Higher Professional Education "Yaroslavl State Agricultural Academy", - Yaroslavl: Federal State Budgetary Educational Institution of Higher Professional Education "Yaroslavl State Agricultural Academy", 2015. – P. 50-57. – EDN TYSUBH.
16. Infocommunication Technologies for Monitoring Systems of Technological Parameters of Remote Objects / D. A. Onyshko, D. A. Saveliev, D. D. Fugarov, O. A. Purchina // Physics and Mechanics of New Materials and Their Applications : Abstracts & Schedule, Kitakyushu, Japan, March 26–29, 2021 of the year. – Kitakyushu, Japan: Southern Federal University Press, Rostov-on-Don – Taganrog, 2021. – P. 202-204. – EDN INEOEB.
17. Cloud computing and web application-based remote real-time monitoring and data analysis: slurry injection case study, Onshore USA / Y. Guo, I. Mohamed, O. Abou-Sayed, A. Abou-Sayed // Journal of Petroleum Exploration and Production Technology. – 2019. – Vol. 9, No. 2. – P. 1225-1235. – DOI 10.1007/s13202-018-0536-2. – EDN ZWYEFW.
18. FR 1.31.2008.04399 Methodology for measuring the ash content of raw sludge, activated sludge / - М. "АКВАРОС", 2008 (Electronic resource. Access mode <https://files.stroyinf.ru/>).
19. Melnik, G. G. Study of the process of dewatering sludge and sludge by centrifugation / G. G. Melnik, V. I. Yablochkov // Technologies and technical means of mechanized production of crop and livestock products. – 1979. – No. 29. – P. 80-83. – EDN VKSVGN.
20. Investigation on the Separation Performance and Multiparameter Optimization of Decanter Centrifuges / X. Kang, L. Cai, Yu. Li [et al.] // Processes. – 2022. – Vol. 10, No. 7. – P. 1284. – DOI 10.3390/pr10071284. – EDN GQTLGV.
21. Medvedev, V. A. Treatment of sludge from local treatment facilities / V. A. Medvedev, N. Yu. Akimenko, M. N. Shevtsov // New ideas of the new century: materials of the international scientific conference FAD TOGU. – 2018. – Т. 3. – P. 387-391. – EDN XQCHHV.

# Разработка технологии утилизации нефтесодержащих отходов

**Чистякова Вероника Анатольевна**

студент-магистрант кафедры БПиПЭ, Уфимский университет науки и технологий, veronichka.chistyakova@mail.ru

**Кусова Ирина Валерьевна**

кандидат технических наук, доцент кафедры БПиПЭ, Уфимский университет науки и технологий, ivaleri@list.ru.

Оценена актуальность проблемы утилизации нефтесодержащих отходов. Проведен анализ применения данных отходов в качестве материального ресурса с целью получения товарных продуктов. Проанализированы методы утилизации нефтесодержащих отходов. Разработана ресурсосберегающая технология утилизации нефтесодержащих отходов, которая предусматривает использование полученного продукта в качестве материального ресурса в производстве дорожных и строительных материалов. Произведен расчет основного технологического оборудования.

**Ключевые слова:** нефтесодержащие отходы, нефтешлам, избыточный активный ил, способы утилизации, технология утилизации.

**Введение.** Ежегодно более трех миллионов тонн нефтесодержащих отходов образуется на территории Российской Федерации. Основные объемы образования приходится на нефтеперерабатывающую промышленность и составляют до 0,7 млн.т нефтесодержащих отходов [1].

Переработка и утилизация нефтесодержащих отходов является одной из важнейших экологических и экономических задач, целью которой является внедрение рентабельных и экологически безопасных технологий, использование типового оборудования и малоотходной технологии очистки, утилизации, а также повторного использования компонентов шламов.

Использование нефтяных отходов в качестве ценного материала помогает нам создавать полезные продукты, защищать природу и уменьшать загрязнение.

Основными компонентами нефтесодержащих отходов являются нефтепродукты, вода, смолисто-асфальтеновые вещества и твердые минеральные примеси различного размера в виде крупных камней, песка, ила и оксидов металла [2].

На основании вышеизложенного, рассмотрение данной темы является актуальным.

В связи с этим, цель данной работы – снижение негативно воздействующего на окружающую среду нефтесодержащих отходов.

**Литературный обзор.** Вторичное использование нефтесодержащих отходов позволяет получить дополнительную пользу из этих отходов, уменьшить нагрузку на окружающую среду и содействовать устойчивому использованию ресурсов. Нефтесодержащие отходы возможно применять в следующих отраслях:

– *Производство дорожных материалов и гидроизоляционных покрытий*

Нефтешламы применяются как замена или добавка к органическому связующему, в соответствии с исследованием по влиянию свойств нефтешламов на качество дорожного покрытия способ представляется возможным при использовании нефтешлама, содержащего не менее 20 % масс нефтепродуктов. Так, при использовании нефтешлама, содержащего 18 % масс нефтепродуктов, прочностные и водопоглощающие свойства образцов ухудшаются.

На основании вышеприведенного исследования было построено 12 км дорог на хуторе Могилев Республики Адыгея в 2002 году. На сегодняшний день покрытие не потеряло своих прочностных качеств. Применение нефтешлама для строительства дорог приносит большой экономический эффект, что позволяет использовать нефтешлам в качестве материала для строительства дорог [3].

– *Топливная индустрия*

Наиболее простым и экономически выгодным способом утилизации нефтешламов является использование их в составе брикетированного котельного топлива.

Проведены исследования по получению топливных брикетов, содержащих горючее связующее – нефтешлам, загуститель – мелкий бурый уголь, в качестве наполнителя-упрочнителя – измельченные отходы производства корня солодки в соотношении 1:(0,1-0,15) при следующем массовом соотношении компонентов.

Топливные брикеты возможно использовать в жилищно-коммунальном хозяйстве, малой энергетике, железнодорожном транспорте, бытовых печах и каминах. За счет добавления смеси нефтесодержащих отходов в топливные брикеты повышается теплотворная способность. Использование смеси нефтешлама позволяет не только повысить теплотворную способность топливных брикетов, но и увеличить их механические свойства [4].

В данной работе рассматривают использование нефтешламов в смесях с угольной пылью, торфом, опилками или другими дешевыми горючими веществами. Их содержание в брикетах не должно превышать 30-40 % масс. В качестве связующего материала был использован

торф. По результатам исследования установлено, что совместное использование торфа и нефтяных топлив в виде брикетов является перспективным и экономически выгодным способом утилизации нефтешламов различного типа, так как шламовая влага заменяет водяной пар, добавляемый в золу горения при бездымном сжигании топлива [5].

*– Производство стройматериалов*

Нефтесодержащие осадки нефтеперерабатывающих заводов также могут быть использованы в промышленности строительных материалов.

Проанализировано исследование по применению нефтешламов в составе керамических масс с получением строительного керамического кирпича прочностью 8,0-12,0 МПа и плотностью 1455-1272 кг/м<sup>3</sup>. Полученный материал в соответствии с нормативными значениями отнесен к классу эффективных. Применение данной технологии позволяет утилизировать значительные объемы нефтешлама [6].

Нефтеотходы применяют в производстве керамзита. Керамзит является гранулированным материалом, имеющий пористую ячеистую структуру, данный материал получают путем обжига легкоплавких глинистых пород до их вспучивания при температуре 1100-1200 °С.

Существует способ получения керамзита с добавлением нефтесодержащих отходов. Рассматриваемый способ включает в себя следующие этапы: перемешивание глинистого сырья, добавление нефтесодержащих отходов и воды, далее гранулирование полученной смеси, сушку и обжиг.

Данная технология обеспечивает энергетический эффект, а также способствует улучшению основных физико-механических свойств готового продукта. В результате выгорания нефтешлама интенсифицируется процесс спекания глинистых частиц минералов, чем и объясняется повышение прочностных показателей термообработанных образцов [7].

Известно применение нефтесодержащих отходов в производстве теплоизоляционного материала, включая полиакриламид, высокотемпературное волокно, огнеупорную глину. Использование нефтешлама возможно в составе шихты при производстве фасадной плитки, а также при производстве минеральных плит. Применение нефтешлама с такой целью позволяет повлиять на гидрофобность изделий и привести к снижению объемной массы [8].

**Материалы и методы исследования.** Проведенный анализ ситуации обращения отходов производства перерабатывающих предприятий подтвердил необходимость разработки инноваций по использованию отходов, развитию способов их переработки с учетом потенциала давальческого нефтешлама, которые в целом решают экологические и экономические проблемы деятельности предприятий.

В качестве основных методов утилизации нефтесодержащих отходов практически используются:

- термические;
- биологические переработки;
- физико-химические;
- химические.

Термический способ утилизации нефтесодержащих отходов является наиболее распространенным и эффективным, так как:

- процессы проводят в закрытых системах с контролируемой температурой и давлением, что снижает риск выбросов загрязняющих веществ;
- позволяет перерабатывать различные типы нефтесодержащих отходов;
- низкие эксплуатационные расходы и экономия за счет предотвращения загрязнения;
- не требуется расходных материалов (растворителей и микроорганизмов) [9];

Существуют различные способы термической сушки, в нефтеперерабатывающей промышленности наиболее часто применяют конвективную и кондуктивную сушки [10].

Сравнительный анализ способов термической сушки представлен в таблице 1.

Кондуктивная сушка подвергает отходы прямому контакту с нагреваемой поверхностью, что приводит к более быстрому и эффективному удалению [12].

Таким образом, кондуктивный метод сушки является наиболее подходящим. Рассмотрим типы сушилок, основанные на данном методе (таблица 2).

**Таблица 1**  
*Сравнительный анализ способов термической сушки [11]*

Конвективная		Кондуктивная	
Достоинства	Недостатки	Достоинства	Недостатки
Позволяет быстро удалять влагу из нефтешлама за счет циркуляции горячего воздуха	Неравномерное распределение тепла может привести к неравномерному сушению нефтешлама	Равномерное распределение тепла: тепло передается напрямую через поверхность, что обеспечивает более равномерное сушение нефтешлама	Потребление большого количества энергии
Данный метод обладает высокой энергоэффективностью	Возможны проблемы с охлаждением высушенного продукта после процесса сушки	Возможность точного контроля параметров сушки для оптимальных результатов	Длительное время сушки
Возможность сушить большие объемы продукции	Ограничения по использованию для определения типов нефтешлама из-за высоких температур воздуха	Возможность использовать для сушки различных типов нефтешлама	Риск перегрева нефтешлама при неправильной настройке параметров сушки

**Таблица 2**  
*Типы сушилок, основанные на кондуктивном методе [13]*

Тип	Достоинства	Недостатки
Вакуум-сушильный шкафы	Возможность сушки взрывоопасных, легко окисляющихся, а также выделяющих вредные и ценные пары веществ	Малопроизводительны Малозффективны
Гребковые (лопастные) сушилки	Низкая запыленность воздуха; Объем заполнения может достигать 80-90%;	Сложность конструкции
Двухконусные вакуумные сушилки	Возможность рекуперации тепла Высокая скорость сушки	Степень заполнения – 40%
Вальцовые сушилки	Компактность Высокая производительность	Максимальная температура – не более 160 °С. Требуется досушка материала.
Дисковые сушилки	Простота в обслуживании Равномерность сушки	Ограниченная производительность Высокая стоимость
Барabanные сушилки	Равномерность сушки	Большие габариты Необходимость постоянного контроля

Наиболее предпочтительным вариантом являются гребковые (лопастные) сушилки. В данных сушилках периодического действия скорость сушки увеличивается за счет перемешивания материала с помощью вращающейся горизонтальной мешалкой с лопастями. Лопастные сушилки не требуют ручной загрузки и выгрузки материала в сравнении с вакуум-сушильным шкафом [14, 15].

**Результаты и обсуждение.** На основе проведенного анализа разработана принципиальная технологическая схема утилизации нефтесодержащих отходов (рисунок 1).

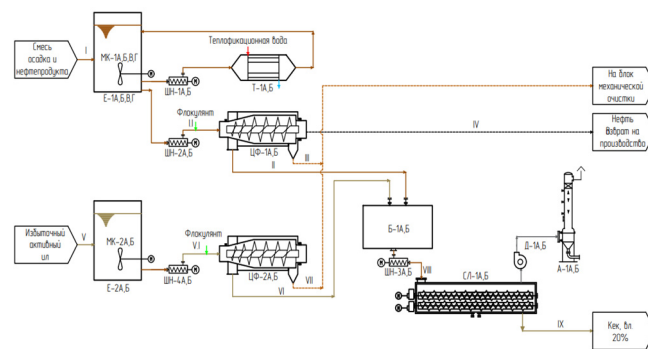

**Рисунок 1** – Принципиальная технологическая схема утилизации нефтесодержащих отходов.

В емкость для хранения нефти и НП поз. Е-1А/Б/В/Г (3 раб/1 рез) поступает смесь осадка и нефти (I) от нефтеловушки и отстойника флотены.

Емкость хранения нефти и нефтепродукта представляет собой стальной вертикальный резервуар объемом 200 м<sup>3</sup> с горизонтальными мешалками поз. МК-1А/Б/В/Г (3 раб/1 рез) с частотой вращения 750-1000 об/мин.

Обводненный нефтешлам, постепенно перекачивают насосом поз. ШН-1А/Б (1 раб/1 рез) через теплообменную установку поз. Т-1А/Б (1 раб/1 рез), возвращая обратно в ту же емкость, при этом температура нефтешлама постепенно повышается. В межтрубное пространство теплообменника подается теплофикационная вода. Теплофикационная вода, проходя по трубе, нагревает ее и отдает теплоту через стенки трубы.

Обводненный нефтешлам отводится шнековыми насосами поз. ШН-2А/Б (1 раб/1 рез) на трикантерную центрифугу поз. ЦФ-1А/Б (1 раб/1 рез). Для интенсификации процесса разделения в напорный трубопровод перед центрифугой дозируется флокулянт (I.1) шнековыми насосами поз. 504-1А/Б (1 раб/1 рез). Обезвоженный кек (II) поступает в бункер поз. Б-1А/Б (1 раб/1 рез). Фугат от центрифуг (III) отводится на блок механической очистки. Нефть от центрифуги (IV) поз. ЦФ-1А/Б (1 раб/1 рез) отводят на производство.

Избыточный активный ил (V) по напорному трубопроводу поступает в емкость сбора ила поз. Е-3А/Б (1 раб/1 рез) объемом 200 м<sup>3</sup>. В емкости сбора ила предусмотрены горизонтальные мешалки поз. МК-2А/Б (1 раб/1 рез). Из резервуара ил отводится шнековыми насосами поз. ШН-4А/Б (1 раб/1 рез) на декантерную центрифугу (VI) поз. ЦФ-2А/Б (1 раб/1 рез). Для интенсификации процесса разделения в напорный трубопровод перед центрифугой дозируется флокулянт (V.1). Обезвоженный кек поступает в бункер поз. Б-1А/Б (1 раб/1 рез). Фугат от центрифуг (VII) отводится на блок механической очистки. Из бункера поз. Б-1А/Б (1 раб/1 рез) кек (VIII) шнековым насосом поз. ШН-5А/Б/В/Г/Д/Е (4 раб/2 рез) отводится в лопастную сушилку поз. СЛ-1А/Б (2 раб/1 рез). Пар подается от заводской сети. Полые валы сушилки с лопастями служат для перемешивания и более интенсивного теплообмена. Высушенный кек отводится в затариватель биг-бога.

Отходящие газы поступают в абсорбер поз. А-1А/Б (1 раб/1 рез). На оросительный блок подается вода. Запыленный газ движется через аппарат снизу-вверх и орошается водой, разбрызгиваемой через форсунки. Очищенный газ отводится в атмосферу.

Произведен расчет узла обезвоживания избыточного активного ила: расход рабочего раствора составляет 6,71 м<sup>3</sup>/сут, производительность станции приготовления флокулянта – 420,45 м<sup>3</sup>/сут; подобрана требуемая производительность центрифуги – 5 м<sup>3</sup>/ч (1 раб./1 рез.), рассчитана площадь поверхности барабана – 2,56 м<sup>2</sup>, объем ротора составляет 0,3 м<sup>3</sup>, мощность для пуска – 32 кВт.

Также произведен расчет узла обезвоживания нефтешлама: расход рабочего раствора составляет 62,91 м<sup>3</sup>/сут, Требуемая производительность станции приготовления реагента – 3940 л/ч; подобрана требуемая производительность центрифуги – 26 м<sup>3</sup>/ч (1 раб./1 рез.), рассчитана площадь поверхности барабана – 5,02 м<sup>2</sup>, объем ротора составляет 1,35 м<sup>3</sup>, мощность для пуска – 80 кВт.

Рассчитана требуемая площадь рабочей поверхности сушильного аппарата – 150 м<sup>2</sup>, расход греющего – 2 т/ч. Объем высушенного кека составляет 16,82  $\frac{м^3}{сут}$ , плотностью – 2,13 т/м<sup>3</sup>.

**Заключение.** Выполнен анализ актуальности проблемы отходов, образующихся в нефтеперерабатывающей промышленности. Выявлено, что основные объемы отходов приходятся на нефтешлам и избыточный активный ил. Проведенный анализ ситуации обращения отходов производства перерабатывающих предприятий подтвердил необходимость разработки инноваций по использованию отходов, развитию способов их переработки с учетом потенциала давальческого нефтешлама, которые в целом решают экологические и экономические проблемы деятельности предприятий.

Проанализирована система управления отходами и технологиями, которая позволяет производить конкурентоспособные продукты, а также помогает повысить технические и экономические результаты и снизить последствия для окружающей среды. Так, нефтесодержащие

отходы могут использоваться в строительстве дорожных и гидроизоляционных покрытий. Использование нефтесодержащих отходов в составе брикетированного котельного топлива является наиболее простым и экономически выгодным способом утилизации.

Проведен сравнительный анализ и выбор основного технологического оборудования. Разработана принципиальная технологическая схема технологии утилизации нефтесодержащих отходов, которая предполагает использование высушенного кека с влажностью 20% в производстве дорожных и строительных материалов.

## Литература

1. ИТС НДТ 15-2021 «Утилизация и обезвреживание отходов (кроме термических способов)» [Электронный ресурс]. Режим доступа: <https://rst.gov.ru:8443/file-service/file/load/1640772319181>. Дата обращения: 07.03.2024.
2. Калинина, Е. В. Методические подходы к вовлечению остатков после термообезвреживания нефтесодержащих отходов в производство товарных продуктов / Е. В. Калинина, А. Г. Кочкина // Вестник Пермского национального исследовательского политехнического университета. Прикладная экология. Урбанистика. – 2014. – № 1(13). – С. 29-42.
3. Т. Н. Боковикова, Д. Р. Шпербер, Е. Р. Шпербер, С. С. Волкова. Использование нефтешламов в строительстве дорожных покрытий и одежды // Электронный научный журнал Нефтегазовое дело. 2011. № 2. С. 311-315.
4. Kayum Jumaev, Bakhodir Tursunov. Environmentally friendly technology for obtaining fuel briquettes from oil waste // IOP Conference Series: Earth and Environmental Science, Volume 1112, International Conference on Environmental Technologies and Engineering for Sustainable Development 12/10/2022 - 15/10/2022 Tashkent, Uzbekistan.
5. О. А. Федяева, Е. Г. Пошелюжная, Э. М. Рахматулина. Определение теплотворной способности топливных брикетов на основе нефти и нефтешламов // Динамика систем, механизмов и машин. 2017. № 2. С. 229-232.
6. Грачева, Е. О. Теоретические и практические предпосылки использования нефтешлама в качестве выгорающей и поризующей добавки при производстве керамических материалов // Международная научно-техническая конференция молодых ученых БГТУ им. В.Г. Шухова. 2015. С. 455-458.
7. Сулейменов, Ж. Т. К вопросу об энергоэффективности производства строительных материалов в Республике Казахстан (на примере технологии производства стеновой керамики и керамзита) // Промышленное и гражданское строительство. 2017. № 8. С. 34-42.
8. Л. Ксианг, Д. В. Выросткова, В. И. Михнев. Применение нефтешламов в производстве керамзита // Рациональное использование природных ресурсов и переработка техногенного сырья: фундаментальные проблемы науки, материаловедение, химия и биотехнология: Сборник докладов Международной научной конференции. 2023. С. 223-228.
9. Нестеров А.В. Промышленная сушка. Спб: Лань, 2023. 304 с.
10. Сушильные аппараты. Каталог-справочник / Ред. Шапиро. М.: ЦИНТИ-химнефтемаш, 1966. 84 с.
11. Чернобыльский И.Я., Тананайко Ю.М. Сушильные установки химической промышленности. Киев: Техника. 1969. 280с.
12. Игнатович Э. Химическая техника. Процессы и аппараты. М.: Техносфера, 2007. 656 с.
13. Нестеров А.В. Промышленная сушка. Спб: Лань, 2023. 304 с.
14. Романков П.Г., Фролов В.Ф., Флисюк О.М. Методы расчета процессов и аппаратов химической технологии. Спб.: ХимИздат, 2009. 544 с.
15. Фролов В.Ф. Процессы и аппараты химической технологии (примеры и задачи). Спб.: ХимИздат, 2009. 544 с.

## Development of technology for recycling oil-containing waste

Chistyakova V.A., Kusova I.V.

Ufa University of Science and Technology

The relevance of the problem of oil-containing waste disposal is assessed. The analysis of the use of these wastes as a material resource in order to obtain commercial products is carried out. The methods of disposal of oily waste are analyzed. A resource-saving technology for the disposal of oily waste has been developed, which provides for the use of the resulting product as a material resource in the production of road and construction materials. The calculation of the main technological equipment has been carried out.

Keywords: oily waste, oil sludge, excess activated sludge, disposal methods, recycling technology.

#### References

1. ITS NDT 15-2021 "Recycling and disposal of waste (except thermal methods)" [Electronic resource]. Access mode: <https://rst.gov.ru:8443/file-service/file/load/1640772319181>. Date of access: 03/07/2024.
2. Kalinina, E. V. Methodological approaches to the involvement of residues after thermal neutralization of oil-containing waste in the production of commercial products / E. V. Kalinina, A. G. Kochkina // Bulletin of the Perm National Research Polytechnic University. Applied ecology. Urbanism. – 2014. – No. 1(13). – P. 29-42.
3. T. N. Bokovikova, D. R. Shperber, E. R. Shperber, S. S. Volkova. The use of oil sludge in the construction of road surfaces and pavements // Electronic scientific journal Oil and Gas Business. 2011. No. 2. P. 311-315.
4. Kayum Jumaev, Bakhodir Tursunov. Environmentally friendly technology for obtaining fuel briquettes from oil waste // IOP Conference Series: Earth and Environmental Science, Volume 1112, International Conference on Environmental Technologies and Engineering for Sustainable Development 12/10/2022 - 15/10/2022 Tashkent, Uzbekistan.
5. O. A. Fedyeva, E. G. Poshelyuzhnaya, E. M. Rakhmatulina. Determination of the calorific value of fuel briquettes based on oil and oil sludge // Dynamics of systems, mechanisms and machines. 2017. No. 2. P. 229-232.
6. Gracheva, E. O. Theoretical and practical prerequisites for the use of oil sludge as a burn-out and porous additive in the production of ceramic materials // International scientific and technical conference of young scientists of BSTU. V.G. Shukhova. 2015. pp. 455-458.
7. Suleimenov, Zh. T. On the issue of energy efficiency in the production of building materials in the Republic of Kazakhstan (on the example of the production technology of wall ceramics and expanded clay) // Industrial and Civil Construction. 2017. No. 8. P. 34-42.
8. L. Xiang, D. V. Vyrostkova, V. I. Mikhnev. The use of oil waste in the production of expanded clay // Rational use of natural resources and processing of technogenic raw materials: fundamental problems of science, materials science, chemistry and biotechnology: Collection of reports of the International Scientific Conference. 2023. pp. 223-228.
9. Nesterov A.V. Industrial drying. St. Petersburg: Lan, 2023. 304 p.
10. Dryers. Directory catalog / Ed. Shapiro. M.: TsINTI-khimneftemash, 1966. 84 p.
11. Chernobytsky I.Ya., Tananaiko Yu.M. Drying plants for the chemical industry. Kyiv: Technique. 1969. 280 p.
12. Ignatovich E. Chemical technology. Processes and devices. M.: Tekhnosphere, 2007. 656 p.
13. Nesterov A.V. Industrial drying. St. Petersburg: Lan, 2023. 304 p.
14. Romankov P.G., Frolov V.F., Flisyuk O.M. Methods for calculating processes and apparatus of chemical technology. St. Petersburg: KhimIzdat, 2009. 544 p.
15. Frolov V.F. Processes and apparatus of chemical technology (examples and problems). St. Petersburg: KhimIzdat, 2009. 544 p.



# О некоторых нюансах при исчислении земельного налога за застроенные территории в текущем году

**Липски Станислав Анджеевич**

доктор экономических наук, врио проректора по научной работе, заведующий кафедрой аграрного и земельного права, и безопасности жизнедеятельности, ФГБОУ ВО «Государственный университет по землеустройству», lipskisa@yandex.ru

**Половникова Эллина Эдгаровна**

кандидат экономических наук, заместитель начальника Управления планирования и организации научных исследований, старший преподаватель кафедры землеустройства, ФГБОУ ВО «Государственный университет по землеустройству», Ellino4ka95@yandex.ru

**Лидовская Екатерина Витальевна**

финансовый директор, ЗАО «Межгосударственная телерадиокомпания «Мир», Lidovskaya\_EV@mirtvoffice.ru

Несмотря на законодательную прозрачность процедуры налогообложения, застроенные территории являются предметом возникновения массы споров в вопросах исчисления и уплаты налоговых платежей. Для комплексного обследования возникшей ситуации в статье были рассмотрены функции земельного налога, взаимосвязь между уровнем налоговой нагрузки и возможностями налогоплательщиков, ключевые факторы, влияющие на размер земельного налога. На основании анализа данных Росреестра и современной судебной практики, приведены примеры спорных вопросов по рассматриваемой проблематике, а также даны разъясняющие комментарии к ним, в результате чего был сформулирован перечень наиболее актуальных проблем исчисления и уплаты земельного налога, как за застроенных, так и за незастроенных территорий, что задает дальнейшее направление научного исследования.

**Ключевые слова:** земельный налог, налогообложение, кадастровая стоимость, взимание, исчисление.

Начнем с того, что земельное налогообложение является основой формирования доходной части местных бюджетов в большинстве стран [1] (точнее – это налог на участки вместе с расположенными на них недвижимыми объектами). В нашей стране почти весь XX век такого налога не было – земля не признавалась имуществом, да и само понятие «недвижимость» не применялось. Введение этого налога произошло в 1992 году, когда наряду с ним были установлены еще две три формы земельных платежей: арендная плата (соответственно, при аренде участков у органов публичной власти) и нормативная цена земли (при выкупе участков у них же) [2].

Тогда наиболее подробно был прописан механизм исчисления, сбора и частичной централизации налоговых поступлений для земель сельскохозяйственного назначения, что объяснялось проведенными в 1970-80-е гг. годы четырьмя турами земельно-оценочных работ в отношении этих земель. Хотя, конечно же, основной объем налоговых поступлений давали городские территории. Но важнее другое – там размер налоговых платежей зависел, главным образом, от размера поселений, местоположения участков и различий в градостроительной ценности территории, т.е. это была ориентация на рыночные факторы [3] (в отличие от показателей доходности, примененных для сельхозугодий), которые и лежат в основе современной системы кадастровой оценки и базирующемся на ее результатах налогообложении.

Прежде чем охарактеризовать текущие особенности исчисления земельного налога следует рассмотреть его функции, присущие рыночной организации производства как в нашей стране, так и в других, в т.ч. в бывших республиках, входивших в состав СССР [4; 5; 6]:

- фискальная – наполнение доходной части бюджетов, (последние 20 лет – местных, а в 1990-е гг. – всех уровней бюджетной системы: тогда осуществлялась частичная централизация собранных средств, позволявшая перераспределять определенный объем средств в пользу регионов с менее благоприятными природными и экономическими условиями, где за счет этих налоговых поступлений – тогда целевых, осуществлялось финансирование мероприятий по землеустройству, кадастру, мониторингу земель, по их охране и повышению их плодородия, за счет этих же средств шло освоение новых земель и компенсировались затраты землепользователей на эти цели). Причем данный налог отличается простотой взимания и устойчивостью базы обложения;

- регулирующая - в сфере сельского и городского землепользования. И сначала эта функция «работала» – первые 15 лет действия земельного налога соответствующее законодательство предусматривало льготы, стимулирующие новые (считавшиеся тогда более прогрессивными) формы ведения сельхозпроизводства. Так, фермеры первые 5 лет с момента создания хозяйства и предоставления им участка этот налог не платили;

- стимулирующая более рациональное и даже «справедливое» землепользование и распределение земельных ресурсов. Так, в городах, предназначенные под сельхознужды участки, облагаются разными ставками в зависимости от того – действительно ли они используются в этих целях или нет (в последнем случае налог в разы выше);

- стимулирование экономического развития: согласно ст. 395 Налогового кодекса Российской Федерации (далее – НК РФ) – «Налоговые льготы» резиденты особых экономических зон на 5 лет освобождаются от земельного налогообложения;

- природоохранная - вводя различные коэффициенты к ставкам налога можно поощрять или предотвращать то или иное использование земель.

Впрочем, в полной мере сейчас земельный налог выполняет лишь первую функцию. И здесь есть ряд взаимоисключающих противоречий. Так, повышение ставок налога (и увеличение доходной части местных бюджетов) влечет за собой повышение стоимости жилья, в

т.ч. для семей с низким доходом или пенсионеров, увеличение расходов бизнеса. Поэтому для земельного налога, как и для любого иного, важен допустимый уровень налоговой нагрузки – как компромисс между желаниями публичной власти и возможностями налогоплательщиков. Впрочем, такая же зависимость для городских территорий между условиями выкупа участков под застройку – нормирования предназначенных под этой площадей [7].

Если оценивать «вклад» земельного налога в консолидированный бюджет страны, то поступления 2019 – 2020 – 2021 гг. (соответственно 165, 162 и 169 млрд. руб.) составляют чуть более полпроцента [8].

По действующему законодательству ключевыми факторами, влияющими на земельное налогообложения, являются: 1) позиция конкретного муниципалитета – именно они определяют ставки налога, 2) результаты кадастровой оценки участков – ее результат (кадастровая стоимость участка) выступает в качестве базы земельного налога. Это можно выразить в виде формулы:

$$ЗН = НБ \times НС, \text{ где}$$

ЗН – сумма земельного налога, руб.

НБ – налоговая база, руб.

НС – налоговая ставка, %.

В силу этих и ряда других причин применение налогового законодательства по-прежнему вызывает множество спорных вопросов в рамках исчисления и взимания земельных платежей. Однако их количество существенно увеличится в ближайший период времени. Для комплексного понимания вопроса рассмотрим процесс расчета земельного налога.

Определение размера налога на землю опирается на произведение следующих факторов: налоговой базы и процентной ставки. В зависимости от типа земельного участка, в соответствии со ст. 394 НК РФ, налоговые ставки устанавливаются муниципалитетами и не могут превышать:

- 0,3 процента в отношении участков: 1) сельхозназначения или зон сельхозиспользования в городах; 2) под жилищным фондом и (или) объектами инженерной инфраструктуры жилищно-коммунального комплекса; 3) для ведения личного подсобного хозяйства, садоводства или огородничества, а также участков общего назначения в садовых или огородных товариществах; 4) ограниченных в обороте участков, предоставленных для обеспечения обороны, безопасности и таможенных нужд;

- 1,5 процента в отношении любых иных участков [9; 10].

В случае, если правообладание участком имело место в течение неполного налогового периода, тогда применяется коэффициент, равный отношению числа полных месяцев, когда участок был у этого правообладателя к числу календарных месяцев в полном налоговом периоде. Что касается налоговой базы, то она в свою очередь определяется как кадастровая стоимость участков, признаваемых объектом налогообложения. Именно она то и вызывает наибольшее число формализованных споров.

По данным Росрестра, за 2020 год в судах инициировано 20,7 тыс. споров об оспаривании рассчитанной величины кадастровой стоимости участков, при этом в 96% случаев иски были удовлетворены [11].

В настоящее время к наиболее частым спорным вопросам, возникающим в рассматриваемой области, многие исследователи [12; 13; 14] относят следующие.

Применение пониженной ставки налогообложения для участков с видом разрешенного использования «индивидуальное жилищное строительство», принадлежащих компании, основной вид деятельности которой определен как «покупка и продажа участков». В некоторых случаях налоговые органы не рассматривают использование каждого конкретного участка и устанавливают земельный налог на общую массу всех участков, принадлежащих на конкретный временной период такой компании. К примеру, спорные участки не использовались в предпринимательской деятельности и удовлетворяют необходимым требованиям для применения к ним льготной ставки, в то время как налоговые органы применяют стандартную ставку, то есть налог исчисляется способом «под одну гребенку».

Установление повышающего коэффициента для налога на землю, при отсутствии построек. Спорные вопросы возникают, например, если организация по участкам для жилищного строительства рассчитала земельный налог по ставке 0,3%, при этом какие-либо постройки

на участках отсутствовали. Позже организация изменила вид разрешенного использования на сенокосище из-за невозможности строительства. Тогда инспекция доначислила налог с учетом повышающего коэффициента 2, а организация подала в суд с целью оспорить решение налогового органа. Законодательство в данной ситуации гласит следующее: изменение вида разрешенного использования не означает, что нет оснований применить данный коэффициент к спорному периоду.

Применение нескольких ставок к одному участку. Юридическое лицо при расчете земельного налога приняло решение применить льготную ставку к части участка, на которой были расположены объекты инженерной инфраструктуры жилищно-коммунального комплекса, а к остальной части участка была применена стандартная ставка налогообложения. Инспекция, также как и в предыдущей ситуации, доначислила налог по ставке 1,5%, так как организация не выделила самостоятельный участок под объектами ЖКХ, что говорит о невозможности применения льготной ставки.

Ошибка в требовании об уплате земельного налога виду изменения категории разрешенного использования или кадастровой стоимости. Именно последний пункт является предпосылкой к увеличению количества споров.

По данным Федеральной налоговой службы, в 2022 году во всех регионах, кроме новых территорий, присоединенных в 2022 году был проведен очередной тур кадастровой оценки земель всех категорий. Это означает, что для определения налоговой базы за 2023 г. была зафиксирована кадастровая стоимость 2022 г., что обусловлено применением антикризисной меры, предусмотренной Федеральным законом №67-ФЗ в 2022 году [15]. Точнее, была применена минимальная за два года кадастровая стоимость – если она понизилась, то применялась уже новая, а если повысилась, то учитывалась стоимость на 1 января 2022 года. Исключение составили те случаи, когда кадастровая стоимость увеличилась вследствие изменения характеристик участка (целевой категории земля, площади). Для расчета земельного налога за 2023 год, то есть с I квартала 2024 года, будет применена обновленная кадастровая стоимость.

При несогласии собственника с размером установленного земельного налога существует возможность оспорить обновленную кадастровую стоимость. После размещения проекта отчета об определении кадастровой стоимости, который размещается на официальном сайте администрации региона или региона, каждый собственник имеет право подать замечания в отношении оценки объекта недвижимости в течение 20 рабочих дней. В качестве органов, рассматривающих заявления об оспаривании кадастровой стоимости, предусмотрены та организация, которая проводила оценку, суд или специальная комиссия по рассмотрению споров о результатах определения кадастровой стоимости.

В последних двух случаях заинтересованному лицу необходимо обратиться к другому оценщику («независимому», альтернативному) для определения рыночной стоимости участка, а затем предоставить отчет о рыночной оценке в суд. Если результаты определения обновленной кадастровой стоимости оспорены, то рыночная стоимость участка должна быть установлена на дату, на которую была установлена кадастровая стоимость. Поэтому существующая возможность снижения кадастровой стоимости выливается в затраты на проведение рыночной оценки и судебные расходы.

Таким образом, к числу актуальных проблем исчисления и уплаты земельного налога, как за застроенных, так и за незастроенных территорий следует отнести:

- сохраняющиеся недостатки в законодательстве об уплате земельного налога и его последующего администрирования;
- проблемы с постановкой участков на кадастровый учет и связанное с этим отсутствие в существующих базах данных достоверной информации по всем правообладателям участков;
- сомнения в объективности и обоснованности оценки участков;
- использование участков не по их назначению, в том числе с нарушением требований законодательства;
- нерешенность вопроса компенсации выпадающих доходов местных бюджетом при предоставлении льгот по земельному данному налогу.

## Литература

1. Алтухов, А.И. и др. Управление земельными и другими природными ресурсами. – М.: Научный консультант, 2020. – 716 с.

2. Липски, С.А. Кадастр и оценка земель в системе земельных платежей: Монография. – М.: ГУЗ 2001. – 95 с.

3. Особенности оценки развития и управления территориями поселений: кол. монография (Севостьянов А.В., Сафарова М.Д., и др.) – М. ГУЗ, 2001. – 220 с.

4. Особенности регулирования земельных отношений в условиях рыночной экономики / С.А. Липски. – Москва: Федеральное государственное бюджетное образовательное учреждение высшего профессионального образования Государственный университет по землеустройству, 2001. – 104 с. – EDN THOPYP.

5. Ябекова, С.С. Правовые основы уплаты земельного налога в Республике Казахстан / С.С. Ябекова // Вестник науки. – 2023. – Т. 1, № 8(65). – С. 33-39. – EDN WGEWCW.

6. Жмуркина, Д. А. Актуальные проблемы исчисления земельного налога / Д. А. Жмуркина // Научные дискуссии в области гуманитарных наук: Материалы XXXVII Всероссийской научно-практической конференции, Казань, 26 декабря 2023 года. – Казань: Издательство "Наука и мир", 2023. – С. 268-270. – EDN ZLRWEO.

7. Липски, С.А. К вопросу о нормировании площади, предназначенной под застройку / С.А. Липски // Экономика строительства. – 2024. – № 2. – С. 56-59. – EDN WNQIXY.

8. Урман, Н.А. Земельный налог: его место и роль в бюджете государства / Н.А. Урман, И.Ю. Синицкий, А.А. Донских // Учет, анализ и аудит: проблемы теории и практики. – 2023. – № 30. – С. 144-148. – EDN CVOPXX.

9. Налоговый кодекс Российской Федерации (часть вторая) от 05.08.2000 № 117-ФЗ (ред. от 22.04.2024) (с изм. и доп., вступ. в силу с 01.05.2024) – [Электронный ресурс]: [https://www.consultant.ru/document/cons\\_doc\\_LAW\\_28165/fd2ac88b2311a6053a128cfa43aa07672e826213/](https://www.consultant.ru/document/cons_doc_LAW_28165/fd2ac88b2311a6053a128cfa43aa07672e826213/) - Загл. с экрана – 1 мая 2024 года.

10. Федеральный закон «О ведении гражданами садоводства и огородничества для собственных нужд и о внесении изменений в отдельные законодательные акты Российской Федерации» от 29.07.2017 № 217-ФЗ – [Электронный ресурс]: [https://www.consultant.ru/document/cons\\_doc\\_LAW\\_221173/](https://www.consultant.ru/document/cons_doc_LAW_221173/) - Загл. с экрана – 1 мая 2024 года.

11. Волконитин, А.С. Перерасчет земельного налога при уменьшении кадастровой стоимости земли / А.С. Волконитин // Научные труды. Российская академия юридических наук: Труды членов Российской академии юридических наук (РАЮН) и материалы XXIII Международной научно-практической конференции, Москва, 23–25 ноября 2022 года. – Москва: Издательская группа «Юрист», 2023. – С. 601-604. – EDN BRYZKA.

12. Парасоцкая, Н.Н. Аудит земельного налога хозяйствующего субъекта / Н.Н. Парасоцкая, В.А. Ильин, Ю. С. Сташина // Экономика и управление: проблемы, решения. – 2023. – Т. 2, № 5(137). – С. 139-146. – DOI 10.36871/ek.up.p.r.2023.05.02.020. – EDN TEENRO.

13. Султанбекова, З.М.Н. "Земельный налог" для юридических лиц в 2024 году: изменения, расчет, сроки уплаты / З.М.Н. Султанбекова, Т.В. Завгородняя // Вопросы устойчивого развития общества. – 2023. – № 7. – С. 30-37. – EDN QTYLBQ.

14. Батыкова, А.Ж. и др. Геоинформационные технологии в мониторинге и использовании земельных ресурсов: монография. /– Пенза: Пензенский государственный университет архитектуры и строительства. 2019. – 156 с.

15. Федеральный закон «О внесении изменений в части первую и вторую Налогового кодекса Российской Федерации и статью 2 Федерального закона «О внесении изменений в часть вторую Налогового кодекса Российской Федерации» от 26.03.2022 № 67-ФЗ – [Электронный ресурс]: [https://www.consultant.ru/document/cons\\_doc\\_LAW\\_412692/](https://www.consultant.ru/document/cons_doc_LAW_412692/) - Загл. с экрана – 1 мая 2024 года.

**On the issue of some subtleties in calculating land tax for built-up areas in the current year**  
**Lipiski S.A., Polovnikova E.E., Ledovskaya E.V.**

State University of Land Use Planning, Interstate Television and Radio Company «Mir»

Despite the legislative transparency of the taxation procedure, the built-up areas are the subject of many disputes in the issues of calculation and payment of tax payments. For a comprehensive examination of the situation, the article considers the functions of land tax, the relationship between the level of tax burden and the capabilities of taxpayers, key factors affecting the amount of land tax. Based on the analysis of Rosreestr data and modern court practice, examples of controversial issues on the problem under consideration are given, as well as explanatory comments to them, as a result of which a list of the most pressing problems of calculation and payment of land tax, both for built-up and undeveloped areas was formulated, which sets a further direction of scientific research.

Keywords: land tax, taxation, cadastral value, collection, calculation

#### References

1. Altukhov, A.I. et al. Management of land and other natural resources. - Moscow: Scientific Consultant, 2020. - 716 p.
2. Lipiski, S.A. Cadastre and land valuation in the system of land payments: Monograph. - M.: GUZ 2001. - 95 p.
3. Peculiarities of development assessment and management of settlement territories: a collective monograph (A.V. Sevostyanov, M.D. Safarova, et al.) - M. GUZ, 2001. - 220 p.
4. Features of regulation of land relations in the conditions of market economy / S.A. Lipiski. - Moscow: Federal State Budgetary Educational Institution of Higher Professional Education State University of Land Management, 2001. - 104 c. - EDN THOPYP.
5. Yabekova, S.S. Legal bases of land tax payment in the Republic of Kazakhstan / S.S. Yabekova // Vestnik nauki. - 2023. - T. 1, №8 (65). - P. 33-39. - EDN WGEWCW.
6. Zhmurkina, D. A. Actual problems of land tax calculation / D. A. Zhmurkina // Scientific discussions in the field of humanities: Proceedings of the XXXVII All-Russian scientific-practical conference, Kazan, December 26, 2023. - Kazan: Publishing House "Nauka i Mir", 2023. - P. 268-270. - EDN ZLRWEO.
7. Lipiski, S.A. To the question of rationing the area intended for building / S.A. Lipiski // Construction Economics. - 2024. - № 2. - P. 56-59. - EDN WNQIXY.
8. Urman, N.A. Land tax: its place and role in the state budget / N.A. Urman, I.Yu. Sinitsky, A.A. Donskikh // Accounting, analysis and audit: problems of theory and practice. - 2023. - № 30. - P. 144-148. - EDN CVOPXX.
9. Tax Code of the Russian Federation (Part 2) from 05.08.2000 № 117-FZ (ed. from 22.04.2024) (with amendments and additions, effective from 01.05.2024) - [Electronic resource]: [https://www.consultant.ru/document/cons\\_doc\\_LAW\\_28165/fd2ac88b2311a6053a128cfa43aa07672e826213/](https://www.consultant.ru/document/cons_doc_LAW_28165/fd2ac88b2311a6053a128cfa43aa07672e826213/) - Downloaded from the screen - May 1, 2024.
10. Federal Law "On the conduct by citizens of gardening and horticulture for their own needs and on amendments to certain legislative acts of the Russian Federation" from 29.07.2017 №217-FZ- [Elektronnyy resurs]: [https://www.consultant.ru/document/cons\\_doc\\_LAW\\_221173/](https://www.consultant.ru/document/cons_doc_LAW_221173/) - Downloaded from the screen - May 1, 2024.
11. Volkonitin, A.S. Recalculation of land tax at the reduction of the cadastral value of land / A.S. Volkonitin // Scientific works. Russian Academy of Legal Sciences: Proceedings of the members of the Russian Academy of Legal Sciences (RAJS) and materials of the XXIII International Scientific and Practical Conference, Moscow, November 23-25, 2022. - Moscow: Iz-publiishing group «Yurist», 2023. - P. 601-604. - EDN BRYZKA.
12. Parasotskaya, N.N. Audit of land tax of an economic entity / N.N. Parasotskaya, V.A. Ilyin, Y.S. Stashina // Economics and Management: problems, solutions. - 2023. - T. 2, № 5(137). - P. 139-146. - DOI 10.36871/ek.up.p.r.2023.05.02.020. - EDN TEENRO.
13. Sultanbekova, Z.M.N. "Land tax" for legal entities in 2024: changes, calculation, payment terms / Z.M.N. Sultanbekova, T.V. Zavgorodnyaya // Issues of sustainable development of society. - 2023. - № 7. - P. 30-37. - EDN QTYLBQ.
14. Batykova, A.Zh. et al. Geoinformation technologies in monitoring and use of land resources: monograph. /- Penza: Penza State University of Architecture and Construction. 2019. - 156 c.
15. Federal Law «On Amendments to Parts One and Two of the Tax Code of the Russian Federation and Article 2 of the Federal Law «On Amendments to Part Two of the Tax Code of the Russian Federation» of 26.03.2022 № 67-FZ - [Electronic resource]: [https://www.consultant.ru/document/cons\\_doc\\_LAW\\_412692/](https://www.consultant.ru/document/cons_doc_LAW_412692/) - Downloaded from the screen - May 1, 2024.

# Использование искусственного интеллекта для обеспечения кибербезопасности коммерческих банков

**Пашковская Ирина Владимировна**

кандидат экономических наук, доцент кафедры банковского дела и монетарного регулирования Финансового университета при Правительстве РФ, IVPashkovskaya@fa.ru

Искусственный интеллект открывает новые возможности для создания цифровых банковских продуктов, создания материальных и нематериальных ценностей в обществе и в экономике. Проводимые исследования показывают, что технология искусственного интеллекта уже повсеместно используется во многих странах мира. Области применения ИИ зависят от потребностей участников национальной экономики, их желания внедрять инновации и имеющихся в распоряжении финансовых ресурсов. Автор рассматривает применение искусственного интеллекта (ИИ) в сфере кибербезопасности, которая тесно связана с уровнем цифровизации современного общества. В настоящее время отечественные компании и банки активно внедряют информационные технологии в свой бизнес, что вынуждает их принимать более строгие меры по обеспечению безопасности своих информационно-телекоммуникационных систем. Стремление защитить имеющиеся данные и информацию привело к росту интереса к проблемам обеспечения кибербезопасности, и как отмечается автором, искусственный интеллект окажет в перспективе значительное влияние на формирующиеся системы кибербезопасности. В статье проведен обзор основных тенденций применения искусственного интеллекта в мировой практике и рассмотрено его влияние на кибербезопасность финансовых институтов.

**Ключевые слова:** кибербезопасность, банки, искусственный интеллект, киберриски, уязвимость, машинное обучение, конфиденциальность данных

## Актуальность темы исследования

Развитие искусственного интеллекта (ИИ) началось в 20 веке как идея создания структуры, которая могла работать без участия человека. В дальнейшем многочисленные исследователи пытались создать не просто сложные интеллектуальные системы и роботов, сколько объекты, которые могли имитировать поведение человека и работать автономно, принимая решения без существенного участия людей. На научные разработки в этой области были затрачены значительные людские ресурсы, а также выделены крупные инвестиции, что привело к бурному развитию этих технологий в короткие сроки. В настоящее время технологии ИИ продолжают успешно развиваться, платформы ИИ помогают компаниям в разработке, внедрению моделей машинного обучения и глубокого обучения в большинстве экономически развитых стран. Разработка программного обеспечения таких процессов, как управление данными и управление рабочими процессами для планирования и запуска систем больших данных, делает технологию искусственного интеллекта более эффективной и доступной для применения. В последнее время ИИ стал широко использоваться для мониторинга и ограничения киберпреступности в развитых странах. Алгоритмы ИИ продолжают совершенствоваться с развитием новых технологий и применением новых программных средств.

Следует отметить, что идея использования ИИ для обеспечения информационной безопасности банков от кибер-угроз только начинает формироваться и надзорные органы России пока оценивают потенциал использования технологии в этом направлении. В «Основных направлениях развития информационной безопасности кредитно-финансовой сферы на период 2023-2025 годов» Банк России не выделяет развитие искусственного интеллекта в качестве основного метода противодействия кибер-угрозам. Тем не менее, Банк России в 2023 году выпустил доклад для общественных консультаций «Применение искусственного интеллекта на финансовом рынке», где выделил развитие механизмов ИИ в качестве меры по противодействию мошенничеству. Ассоциация «Финтех» в 2023 году опубликовала аналитический доклад, в котором отмечается отставание России от международной практики применения ИИ в финансовом секторе. В докладе проводится классификация ИИ по трем категориям: узкий, общий и искусственный супер-интеллект, а также отмечается, что решения в российском финтехе относятся к узкому варианту применения ИИ. Возможности использования ИИ в российских банках предопределили и направления его использования. По опросу, проведенному ассоциацией «Финтех», в топе трех основных направлений использования ИИ в России находятся системы управления рисками и скоринговые системы оценки клиентов; рекомендательные системы в розничных продажах; системы поддержки для принятия решений клиентского сервиса, включая чат боты и колл-центры. Кроме того, отмечается, что у 53 % компаний финансового рынка нет утвержденной стратегии развития ИИ, а уровень внедрения ИИ российских коммерческих банках составляет только 35%.

Однако 2023 году в России отмечался рост числа атак на коммерческие банки с использованием уязвимостей в веб-сервисах и системах управления веб-сайтами, а также атак, направленных на разработчиков и интеграторов различных ИТ-решений, используемых в финансовой сфере. При этом наиболее распространенными остались DDoS-атаки, фишинг, массовые рассылки вредоносного программного обеспечения (ВПО), атаки, совершенные методом перебора паролей с целью компрометации учетных записей как работников организаций, так и их клиентов. Поэтому изучение возможностей применения технологии искусственного интеллекта в сфере защиты информационной базы коммерческих банков от кибер-угроз представляется весьма актуальной.

## Цель исследования.

В рамках заявленной темы была сформулирована цель исследования — изучить возможности и определить перспективы использования искусственного интеллекта в системе кибербезопасности финансовых

институтов, выявить положительные и отрицательные последствия для банков от внедрения такой технологии. Задачи: на основе изучения мирового опыта по внедрению искусственного интеллекта определить перспективные направления использования этой технологии в банках; провести классификацию основных типов компьютерных атак, которые можно обезвредить методами ИИ; определить основные варианты применения искусственного интеллекта в кибербезопасности; провести анализ уязвимостей информационно-телекоммуникационных сетей коммерческих банков; разработать рекомендации по направлениям применения искусственного интеллекта для обеспечения кибербезопасности банков.

### Методы исследования.

Для реализации поставленной цели были применены методы сравнительного, факторного, ситуационного и институционального анализа, методы классификации и группировок, оптимизации и графической интерпретации данных. Методологической базой заявленной темы являются исследования зарубежных аналитиков и российских практиков по вопросам использования технологии искусственного интеллекта для повышения эффективности систем кибербезопасности коммерческих банков в условиях экономической неопределенности и санкционного давления.

### Результаты исследования и обсуждение

В настоящее время развитые страны конкурируют за то, кто первым максимально внедрит технологию искусственного интеллекта в финансовом секторе и национальной экономике. Конец XX-го века ознаменовался значительными успехами в развитии технологий искусственного интеллекта. Многочисленные исследования, проводимые на эту тему, показали возможности использования этой технологии в различных отраслях национальной экономики, однако не существует единых стандартов и методов внедрения ИИ, уровень его внедрения значительно отличается по страновой и секторальной принадлежности [1-3].

Крупные российские коммерческие банки уже внедряют у себя технологию искусственного интеллекта и в качестве примера можно привести положительный опыт Сбербанка, который использует анализ психологического портрета личности клиентов при помощи ИИ для оценки их благонадежности, а также опыт Тинькофф Банка, запустившего с 2019 года голосового помощника Олега, который обучается на открытых данных. Он решает около 35% всех обращений клиентов и помогает банку выстраивать маркетинговую политику.

В условиях экономической неопределенности, повышения уровня и сложности кибератак, можно ожидать развитие специализированных сервисов по обнаружению кибер-рисков в российских банках и применения для этих целей искусственного интеллекта. Такие сервисы, вероятно, будут способствовать более точному анализу и пониманию действий, сделанных автоматическими системами, что позволит предотвращать возможные ошибки и повышать кибербезопасность банков.

Следует отметить, что за последние годы было появилось значительное число публикаций на эту тему, а также статистических материалов, которые позволяют проводить корректный анализ и делать прогнозы развития технологии искусственного интеллекта. Вместе с тем, для проведения полноценных исследований следует принимать во внимание этапы жизненного цикла этой инновации, что позволит разработать стратегию его внедрения на перспективу. На рисунке 1 показан жизненный цикл технологии искусственного интеллекта по основным этапам.

Искусственный интеллект широко применяется в различных отраслях промышленности, а также в финансовом секторе и в маркетинге. В последнее время были разработаны модели, имитирующие поведение человека, растет число приложений и персональных помощников, деятельность которых основана на технологии ИИ. На рисунке 2 показана взаимосвязь искусственного интеллекта и других передовых технологий.

Новым направлением использования технологии искусственного интеллекта является кибербезопасность, которую можно определить как модель защиты вычислительных устройств и сетей от кибер-атак, в случае реализации которых пользователи вычислительных устройств

будут иметь значительные материальные и репутационные убытки. В цифровом мире компании и банки могут стать банкротами в результате реализации единственной кибер-атаки, поэтому они вынуждены разрабатывать меры противодействия, которые могли бы обеспечить им конфиденциальность и сохранность информации. Следует отметить, что кибер-атаки осуществляются не только хакерами из недружественных стран, но и возникают в результате недобросовестной конкуренции между компаниями одной отрасли, для получения особых конкурентных преимуществ.



Рис. 1 Жизненный цикл машинного обучения и ИИ. Источник: составлено автором на основе материалов Zhang, Simpson, Analyzing Bank Cybersecurity Disclosures Using Machine Learning [4]



Рис. 2 Области применения искусственного интеллекта. Источник: Составлено автором

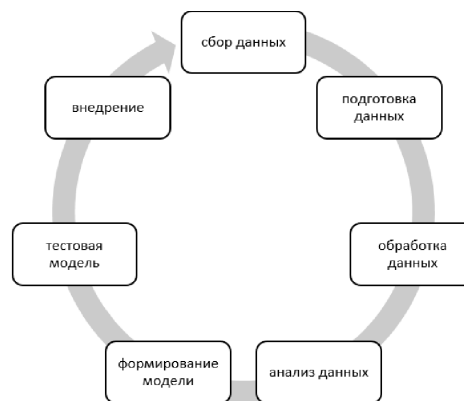

Рис. 3 Основные типы компьютерных атак в России, (%) Составлено автором с использованием статистической информации Банка России, [https://cbr.ru/statistics/ib/review\\_1q\\_2024/](https://cbr.ru/statistics/ib/review_1q_2024/)

В России значительное число атак проводится с использованием методов социальной инженерии, поэтому следует развивать финансовую грамотность населения для предотвращения вредоносных действий. Однако в России также регулярно происходят кибер-атаки, которые основаны на использовании технических средств для получения

конфиденциальной информации о клиентах; для сбоя функционирования сервисов банка; компрометации учетных данных; изменения маршрутно-адресной информации; эксплуатации уязвимостей; сканирования портов и проч. На рис.3 показаны основные типы компьютерных атак, которым подвергались российские банки в 1 квартале 2024 года.

Хакеры могут использовать различные типы атак, которые связаны с применением новых методов взлома информационной защиты банков, однако применение технологии искусственного интеллекта дает возможность оценить и предотвратить известные кибер-атаки.

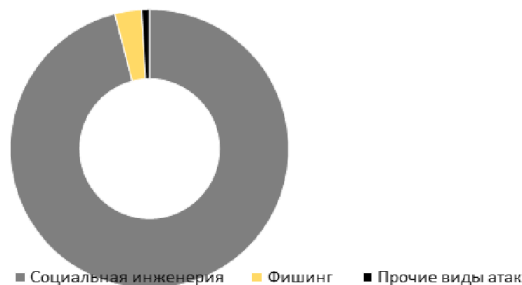

Рис.4. Основные типы атак, которым может противостоять ИИ  
Источник: составлено автором

Система кибер-безопасности состоит из разных сегментов, включающих модели обеспечения информационной и операционной безопасности компаний, частных лиц, сетей и приложений, личной информации о клиентах коммерческих банков. Для эффективного противодействия кибер-угрозам необходимо использовать системы цифровой гигиены и соблюдать необходимые требования защиты данных. Использование ИИ показывает его преимущества по сравнению с другими методами противодействия кибер-угрозам, однако следует принимать во внимание все положительные и отрицательные последствия [5-7].

**Влияние искусственного интеллекта на кибербезопасность.** От внедрения искусственного интеллекта банки должны получать положительный финансовый результат. Большинство компаний и банков выигрывают, так как эти технологии позволяют расширить область аналитики и быстрее приспосабливаются к обновлению хакерских угроз. Злоумышленники постоянно совершенствуют свои приёмы взлома, что позволяет им быстро определять уязвимости в обычных IT-системах. Однако хакеры не могут конкурировать с ИИ по скорости принятия решений и возможности оценивать потенциальные риски в режиме 24/7/365.

Развитие технологии искусственного интеллекта также предполагает, что будут введены такие системы, которые смогут защитить и себя, и обнаружить любую попытку взлома системы персональной информации клиентов. В перспективе системы должны научиться извлекать уроки из результатов собственной работы, а также будут исправлять собственные ошибки. Технология машинного обучения на основе анализа собственного опыта является алгоритмом искусственного интеллекта и предполагает возможность извлекать уроки из тех ситуаций, которые имели место ранее. При этом новая информация закладывается в алгоритм и гарантирует, что ошибки больше не будут повторяться.

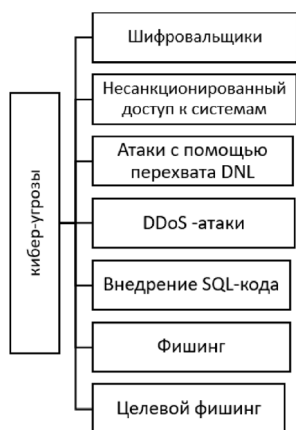
Помимо положительных факторов использования технологии искусственного интеллекта следует отметить, что она также может спровоцировать рост безработицы. Банки сокращают персонал, когда новые технологии обеспечивают защиту информационной безопасности гораздо эффективнее, чем делает обычный человек. Эти обстоятельства могут привести к росту безработицы и обострению социальных проблем в экономике [8].

Введение новой цифровой технологии, которая способна анализировать результаты и исправлять алгоритм стратегических принятия решений, является несомненным преимуществом технологии искусственного интеллекта. Для противодействия кибер-атакам искусственный интеллект применяет различные методы, которые следует изучать более внимательно.

**Методы, основанные на сигнатурах [9-11].** Метод предполагает, что искусственный интеллект обнаруживает угрозы и хакерские атаки с помощью сопоставления их прошлыми атаками из базы данных. Сопоставление сигнатур дает возможность заблокировать программу, которая пытается встроиться в систему. Искусственный интеллект распознаёт вредоносную программу достаточно быстро, что позволяет экономить время и финансовые ресурсы, необходимых для противодействия угрозам. База данных, в которой хранятся сигнатуры вредоносных программ, называется «черным списком». Система обнаруживает атаку, сравнивая доступные варианты из черных списков с обнаруженной проблемой. Сравнение сигнатур и внесение в черный список новых вариантов хакерских атак можно поручить ИИ и машинному обучению. Этот метод борьбы с кибер-угрозами доказал свою эффективность на протяжении многих лет, но он не работает, когда в базе данных нет сведений и новом типе атаки. Тем не менее за прошедшие годы эта технология смогла остановить множество атак. Этот метод использовался достаточно длительное время оказал огромное влияние на кибербезопасность, однако теперь есть более эффективные методы противодействия кибер-угрозам. На рисунке показано применение искусственного интеллекта в сфере кибербезопасности.



Рис. 5 Варианты применения искусственного интеллекта в кибер-безопасности.

Источник: составлено автором

**Использование методов машинного обучения.** Люди всегда совершают ошибки при анализе информации в компьютерных системах. Значительным преимуществом технологии искусственного интеллекта является то, что он работает не по отдельным направлениям, а охватывает всю IT-систему. Это позволяет ему не пропускать детали кибератак. Технология искусственного интеллекта обнаруживает уязвимости, сравнивает их с черным списком, определяет log-файлы, которые включены в систему. Системные администраторы могут изменять доступную для анализа информацию, чтобы избежать дальнейших потерь. Основным преимуществом ИИ в кибербезопасности является его способность анализировать огромные объемы данных и не допускать ошибок.

**Выявление сетевого заражения.** Сетевые атаки относятся к активной форме угроз для операционных систем и достаточно часто применяются злоумышленниками. С помощью искусственного интеллекта процесс противодействия их влиянию стал достаточно простым. Сетевые брандмауэры (межсетевые экраны), в которые встроена технология искусственного интеллекта, постоянно доказывают свою эффективность. Доступ к банковской компьютерной сети без обязательной авторизации участников в настоящее время практически не используется. Основным свойством и преимуществом систем обнаружения сетевых вторжений является то, что они состоят из частей, которые в целом обеспечивают эффективную защиту операционной системы. Ключевым элементом является механизм получения больших объемов информации из сети искусственным интеллектом.

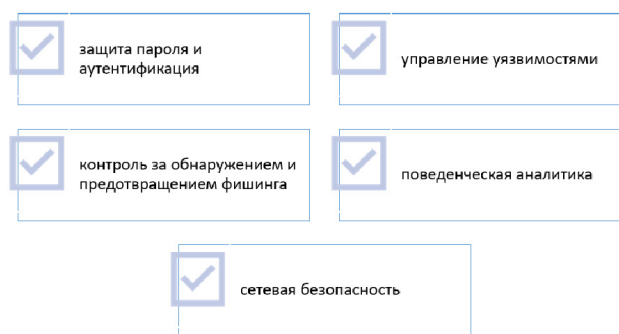

**Управление уязвимостями** — это процесс выявления рисков, сканирования операционной системы на уязвимости и разработка рекомендаций по устранению рисков. Весь процесс проводится при помощи сетевых и системных сканеров. Для оценки состояния информационной системы используются технологии тестирования на проникновение, системные проверки и контроль соответствия установленным стандартам.

Управление уязвимостями — это свойство машин с искусственным интеллектом, которые выявляют потенциальные уязвимости банковских информационных систем. Развитие инноваций предоставило возможность включения систем искусственного интеллекта в модель управления и выявления уязвимостей, что затрудняет хакерам доступ к операционным системам банков. По оценкам зарубежных аналитиков использование искусственного интеллекта в прогнозировании рынка кибербезопасности к 2030 году вырастет почти в 9 раз и составит 133,8 млрд. долларов США. Другим важным аспектом управления уязвимостями является то, как алгоритмы машинного обучения обнаруживают аномалии в учетных записях пользователей. Они могут отследить потенциально опасных пользователей и заблокировать их. Искусственный интеллект заменит медленные и устаревшие системы, а также гарантирует, что попытки взлома будут оцениваться в режиме реального времени, что обеспечит практически полную безопасность банковским операционным системам.

**Безопасность центров хранения и обработки данных.** Центры обработки данных (ЦОД) являются одним из наиболее важных аспектов, требующих внедрения новых стандартов кибербезопасности. Преимуществом искусственного интеллекта является то, что он встраивается в автоматизированные процессы ЦОД. ИИ может управлять системами электропитания, полосами пропускания (диапазонами частот передачи сигнала), а также регулировать температурный режим в системах. Поскольку люди иногда допускают ошибки, использование ИИ для управления такими центрами обеспечивает их максимальную эффективность [12].

**Слабые стороны ИИ при использовании в сфере кибербезопасности.**

Хотя искусственный интеллект полезен для кибербезопасности, существуют определенные ограничения его использования в кибербезопасности [13]. Учитывая важность информации для современного социума, сетевым администраторам пришлось разработать надежный способ обеспечения безопасности данных, которые теперь шифруются перед их отправкой и передачей другим пользователям. Протокол шифрования гарантирует, что если данные будут утеряны или попадут не в те руки, то посторонние лица не смогут ими воспользоваться. Для расшифровки соответствующих данных также требуется код дешифрования, что затрудняет их бесконтрольное использование.

Искусственный интеллект подключается к различным протоколам шифрования данных, он может создать более сложный способ шифрования данных. Однако, учитывая, что технологию создают люди, у неё есть недостатки. Тот факт, что программу создают люди, оставляет возможность изучить и перестроить весь процесс, подвергая систему риску несанкционированного доступа и утечки информации из системы.

Система полностью автоматизирована, поэтому если хакер взломает её и возьмёт на себя полномочия администратора, то он сможет контролировать, манипулировать и использовать операционную систему как оружие для своей защиты и проведения манипуляций. Злоумышленникам требуется внести всего несколько строк в код и тогда система будет работать против своих создателей [14].

Таким образом, при наличии профессиональных знаний и компетенций злоумышленники могут подчинить себе технологию искусственного интеллекта и использовать её для уничтожения того, для защиты чего её создали. Это «слабое звено» в механизме использования ИИ для обеспечения кибербезопасности банков в настоящее время [15-16].

Системы искусственного интеллекта могут выявлять угрозы и вредоносные программы, однако функциональные возможности ИИ ограничены. Искусственный интеллект пока не может полностью заменить человека. Некорректно поставленная человеком задача для ИИ также может привести к сбоям. ИИ пока не способен сам

полностью распознать все возникающие и меняющиеся атаки, поэтому нуждается в мониторинге и помощи специалистов.

Следует также учитывать, что киберпреступники также обладают достаточной информацией о последствиях проведенных ранее атак, поэтому они могут на основе накопленного опыта быстро создать более опасные и совершенные программы. Это предполагает, что в технология искусственного интеллекта должна обладать полномочиями самостоятельного принятия решений в сфере безопасности на том уровне, которые ей позволят специалисты банка. Технические характеристики ИИ не позволяют этой технологии получить полную самостоятельность в принятии решений, она нуждается в постоянном мониторинге и контроле со стороны специалистов.

Кроме того, технология искусственного интеллекта может использоваться не только для защиты данных и обеспечения их безопасности. Она также способна стать источником создания компьютерных вирусов [17]. Благодаря возможностям искусственного интеллекта она может использоваться и как средство для борьбы с киберпреступностью, так и в качестве активного её участника. Однако специалистов такого уровня, которые смогли бы перепрограммировать ИИ очень мало, поэтому вероятность потери контроля над действиями ИИ маловероятны [18]. Следует признать тот факт, что без специального образования сложно разобраться в моделях и технологиях искусственного интеллекта. Кроме того, необходимо учитывать, что развитие и применение искусственного интеллекта на уровне супер-интеллекта требует значительных инвестиций. Следовательно, не все банки могут получить доступ к технологии такого уровня для защиты безопасности своих операционных систем. Следовательно, стоимость технологии также является ограничением для её широкого внедрения. Стоимость технологии является преградой для её широкого использования и только крупные банки могут планировать её внедрение, что затрудняет оценку потенциальных возможностей использования технологии искусственного интеллекта для целей кибербезопасности банков.

#### Заключение.

Технологии искусственного интеллекта оказывают большое влияние на участников цифровой экономики, их применение на практике означает как получение определенных преимуществ, так и принятие рисков, генерируемых самой технологией. В результате проведенного исследования можно сделать вывод, что у технологии искусственного интеллекта больше достоинств, чем недостатков, поэтому следует обеспечить внедрение его в систему кибербезопасности крупных банков.

Следует отметить значительный прогресс, достигнутый этой технологией в последнее время, а также в развитии подходов, используемых для поддержания стабильного уровня кибербезопасности. Проведенный анализ позволяет выделить некоторые технические характеристики технологии ИИ, которая постепенно внедряется в системы обеспечения кибербезопасности коммерческих банков. Однако в настоящее время следует признать, что комплексное внедрение данной технологии предполагает выделение значительных инвестиций, что сокращает число потенциальных пользователей. В России внедрение ИИ в систему кибербезопасности банков жизненно необходимо в результате влияния негативных внешних политических и экономических факторов, отмечаемых с 2022 года, а также развития информационных и телекоммуникационных технологий в крупных российских банках.

#### Литература

1. Саламова, А. А. Роль искусственного интеллекта в финансах / А. А. Саламова, И. Е. Федоровская, И. И. Васильев // Финансовые рынки и банки. – 2023. – № 1. – С. 63-68. – EDN LHANCH.
2. Uddin, Md Hamid and Ali, Md Hakim and Hassan, M. Kabir, Cybersecurity Hazards and Financial System Vulnerability: A Synthesis of Literature (30. 07, 2020). <https://ssrn.com/abstract=3689162>
3. Окунева, Н. В. Мировой рынок искусственного интеллекта его влияние искусственного интеллекта на облик рынка труда / Н. В. Окунева, Е. С. Туманова, И. А. Шипулина // Современный специалист-профессионал: теория и практика : Материалы 10-ой международной научной конференции студентов и магистрантов, посвящённой 100-летию Финиуниверситета в рамках IX Международного научного студенческого конгресса "Цифровая экономика: новая парадигма развития",

Барнаул, 22–23 марта 2018 года / Под общей редакцией Т.Е. Фасенко, Д.В. Коханенко. – Барнаул: Типография "Графикс", 2018. – С. 13-16. – EDN YTBFLQ.

4. Zhang, Simpson, Analyzing Bank Cybersecurity Disclosures Using Machine Learning, <https://ssrn.com/abstract=4828418>

5. Achuthan, Krishnashree and Raman, Raghu and Sankaran, Sriram and Roy, Swapnoneel, Sustainable Cybersecurity Practices: Past Trends and Future Directions, <https://ssrn.com/abstract=4826820>

6. Lin, Herbert and Kerr, Jaelyn, On Cyber-Enabled Information Warfare and Information Operations (May 2019). forthcoming, Oxford Handbook of Cybersecurity, 2019. <https://ssrn.com/abstract=3015680>

7. Тарасов, А. И. Искусственный интеллект в финансах: как банки используют нейросети / А. И. Тарасов // Проблемы социально-экономической устойчивости региона : Сборник статей XXI Международной научно-практической конференции, Пенза, 25–26 января 2024 года. – Пенза: Пензенский государственный аграрный университет, 2024. – С. 249-253. – EDN XUBWRS.

8. Локштанкина, А. А. Искусственный интеллект в банке как угроза рабочим местам или помощь в работе с клиентами / А. А. Локштанкина // Вестник евразийской науки. — 2022. — Т. 14. — № 1. — URL: <https://esj.today/PDF/43ECVN122.pdf>

9. Усманов, А. Р. Искусственный интеллект: понятие, признаки и виды искусственного интеллекта как технологии в сфере интеллектуальной собственности / А. Р. Усманов, Р. Ш. Рахматулина // Российский научный вестник. – 2023. – № 1. – С. 61-67. – EDN HFEOD.

10. Чепоров, В. В. Риски использования генеративного искусственного интеллекта в финансах / В. В. Чепоров // Проблемы информационной безопасности социально-экономических систем : Труды X Международной Юбилейной научно-практической конференции, Симферополь, Гурзуф, 15–17 февраля 2024 года. – Симферополь: ИП Зуева Т.В., 2024. – С. 161-163. – EDN SLAAYH.

11. Cazzaniga, Mauro, Florence Jaumotte, Longji Li, Giovanni Melina, Augustus J. Panton, Carlo Pizzinelli, Emma Rockall, and Marina Mendes Tavares (2024). Gen-AI: Artificial Intelligence and the Future of Work. Staff Discussion Note 2024/001. International Monetary Fund.

12. Ghiath Shabsigh, El Bachir Boukherouaa (2023). Generative Artificial Intelligence in Finance: Risk Considerations. Fintech Note /2023/006, August 2023. International Monetary Fund., <https://www.imf.org/en/Publications/fintech-notes/Issues/2023/08/18/Generative-Artificial-Intelligence-in-Finance-Risk-Considerations-537570>

13. Berg, Andrew, Edward F. Buffie, Mariarosaria Comunale, Chris Papageorgiou, and Luis-Felipe Zanna (2024). Searching for Wage Growth: Policy Responses to the "New Machine Age". Working Paper 2024/03. International Monetary Fund.

14. Dash, Bibhu and Ansari, Meraj Farheen and Sharma, Pawankumar and Ali, Azad, Threats and Opportunities with AI-Based Cyber Security Intrusion Detection: A Review (September 2022). International Journal of Software Engineering & Applications (IJSEA), Vol.13, №.5, September 2022, <https://ssrn.com/abstract=4323258>

15. Mariarosaria Comunale, Andrea Manera (2024). The Economic Impacts and the Regulation of AI: A Review of the Academic Literature and Policy Actions. IMF Working Papers WP/24/65. International Monetary Fund. file:///C:/Users/User/Downloads/wpica2024065-print-pdf.pdf

16. Novelli, Claudio and Casolari, Federico and Hacker, Philipp and Spedicato, Giorgio and Floridi, Luciano, Generative AI in EU Law: Liability, Privacy, Intellectual Property, and Cybersecurity (January 14, 2024). <https://ssrn.com/abstract=4694565>

17. Odo, Christian, Strengthening Cybersecurity Resilience: the Importance of Education, Training, and Risk Management (March 31, 2024). <https://ssrn.com/abstract=4779289>

18. Singh, Omkar and Kumar, Nagendra and Kumar, Sarthak and Vird, Khushwant, Enhanced Malware Detection Using AI Technology (May 11, 2024), <https://ssrn.com/abstract=4824948>

Using artificial intelligence to ensure cybersecurity for commercial banks Pashkovskaya I.V.

Financial University under the Government of the Russian Federation

Artificial intelligence opens up new opportunities for creating digital banking products, creating tangible and intangible values in society and in the economy. Ongoing research shows that artificial intelligence technology is already widely used in many countries around the world. The areas of AI application depend on the needs of participants in the national economy, their desire to innovate and the financial resources available. The author examines the use of artificial intelligence (AI) in the field of cybersecurity, which is closely related to the level of digitalization of modern society. Currently, domestic companies and banks are actively introducing information technology into their business, which forces them to take stricter measures to ensure the security of their information and telecommunications systems. The desire to protect existing data and information has led to an increase in interest in cybersecurity issues, and as the author notes, artificial intelligence will have a significant impact on emerging cybersecurity systems in the future. The article provides an overview of the main trends in the use of artificial intelligence in world practice and examines its impact on the cybersecurity of financial institutions.

**Keywords:** cybersecurity, banks, artificial intelligence, cyber threats, vulnerability, machine learning, data privacy

#### References

1. Salamova, A. A. The role of artificial intelligence in finance / A. A. Salamova, I. E. Fedorovskaya, I. I. Vasiliev // Financial markets and banks. – 2023. – No. 1. – P. 63-68. – EDN LHANCH.
2. Uddin, Md Hamid and Ali, Md Hakim and Hassan, M. Kabir, Cybersecurity Hazards and Financial System Vulnerability: A Synthesis of Literature (30.07.2020). <https://ssrn.com/abstract=3689162>
3. Okuneva, N.V. The world market of artificial intelligence and its influence of artificial intelligence on the shape of the labor market / N.V. Okuneva, E.S. Tumanova, I.A. Shipulina // Modern professional specialist: theory and practice: Materials 10th international scientific conference of students and undergraduates dedicated to the 100th anniversary of the Financial University within the framework of the IX International Scientific Student Congress "Digital Economy: a new paradigm of development", Barnaul, March 22–23, 2018 / Under the general editorship of T.E. Fassenko, D.V. Kokhanenko. – Barnaul: Graphics Printing House, 2018. – pp. 13-16. – EDN YTBFLQ.
4. Zhang, Simpson, Analyzing Bank Cybersecurity Disclosures Using Machine Learning, <https://ssrn.com/abstract=4828418>
5. Achuthan, Krishnashree and Raman, Raghu and Sankaran, Sriram and Roy, Swapnoneel, Sustainable Cybersecurity Practices: Past Trends and Future Directions, <https://ssrn.com/abstract=4826820>
6. Lin, Herbert and Kerr, Jaelyn, On Cyber-Enabled Information Warfare and Information Operations (May 2019). forthcoming, Oxford Handbook of Cybersecurity, 2019. <https://ssrn.com/abstract=3015680>
7. Tarasov, A. I. Artificial intelligence in finance: how banks use neural networks / A. I. Tarasov // Problems of socio-economic sustainability of the region: Collection of articles of the XXI International Scientific and Practical Conference, Penza, January 25–26, 2024. – Penza: Penza State Agrarian University, 2024. – P. 249-253. – EDN XUBWRS.
8. Lokshantkina, A. A. Artificial intelligence in a bank as a threat to jobs or assistance in working with clients / A. A. Lokshantkina // Bulletin of Eurasian Science. - 2022. - T. 14. - No. 1. - URL: <https://esj.today/PDF/43ECVN122.pdf>
9. Usmanov, A. R. Artificial intelligence: concept, signs and types of artificial intelligence as a technology in the field of intellectual property / A. R. Usmanov, R. Sh. Khakmatulina // Russian Scientific Bulletin. – 2023. – No. 1. – P. 61-67. – EDN HFEOD.
10. Cheporov, V. V. Risks of using generative artificial intelligence in finance / V. V. Cheporov // Problems of information security of socio-economic systems: Proceedings of the X International Anniversary Scientific and Practical Conference, Simferopol, Gurzuf, February 15–17, 2024. – Simferopol: IP Zueva T.V., 2024. – P. 161-163. – EDN SLAAYH.
11. Cazzaniga, Mauro, Florence Jaumotte, Longji Li, Giovanni Melina, Augustus J. Panton, Carlo Pizzinelli, Emma Rockall, and Marina Mendes Tavares (2024). Gen-AI: Artificial Intelligence and the Future of Work. Staff Discussion Note 2024/001. International Monetary Fund.
12. Ghiath Shabsigh, El Bachir Boukherouaa (2023). Generative Artificial Intelligence in Finance: Risk Considerations. Fintech Note /2023/006, August 2023. International Monetary Fund., <https://www.imf.org/en/Publications/fintech-notes/Issues/2023/08/18/Generative-Artificial-Intelligence-in-Finance-Risk-Considerations-537570>
13. Berg, Andrew, Edward F. Buffie, Mariarosaria Comunale, Chris Papageorgiou, and Luis-Felipe Zanna (2024). Searching for Wage Growth: Policy Responses to the "New Machine Age". Working Paper 2024/03. International Monetary Fund.
14. Dash, Bibhu and Ansari, Meraj Farheen and Sharma, Pawankumar and Ali, Azad, Threats and Opportunities with AI-Based Cyber Security Intrusion Detection: A Review (September 2022). International Journal of Software Engineering & Applications (IJSEA), Vol.13, №.5, September 2022, <https://ssrn.com/abstract=4323258>
15. Mariarosaria Comunale, Andrea Manera (2024). The Economic Impacts and the Regulation of AI: A Review of the Academic Literature and Policy Actions. IMF Working Papers WP/24/65. International Monetary Fund. file:///C:/Users/User/Downloads/wpica2024065-print-pdf.pdf
16. Novelli, Claudio and Casolari, Federico and Hacker, Philipp and Spedicato, Giorgio and Floridi, Luciano, Generative AI in EU Law: Liability, Privacy, Intellectual Property, and Cybersecurity (January 14, 2024). <https://ssrn.com/abstract=4694565>
17. Odo, Christian, Strengthening Cybersecurity Resilience: the Importance of Education, Training, and Risk Management (March 31, 2024). <https://ssrn.com/abstract=4779289>
18. Singh, Omkar and Kumar, Nagendra and Kumar, Sarthak and Vird, Khushwant, Enhanced Malware Detection Using AI Technology (May 11, 2024), <https://ssrn.com/abstract=4824948>

# Финтех как основа совершенствования финансово-инвестиционных моделей пенсионного обеспечения будущего

Князев Егор Витальевич

стажер-исследователь Научно-исследовательского центра развития государственной пенсионной системы и актуарно-статистического анализа, Финансовый университет при Правительстве Российской Федерации, mr.decktrix@mail.ru

Дорофеев Михаил Львович

к.э.н., доцент Департамента общественных финансов, Финансовый университет при Правительстве Российской Федерации, dorofeevml@ya.ru

В текущих условиях финансовые технологии (финтех) являются движущей силой в развитии рынка пенсионных накоплений в России и зарубежом. Инновационные финансовые решения позволяют как сохранить индивидуальный пенсионный капитал на протяжении длительного времени, так и увеличить его всеми участниками финансового рынка. Именно финтех способен достичь высокого уровня в области обеспечения эффективного функционирования рынка пенсионных накоплений за счет упора на человекоцентричность. В статье проводится исследование возможностей использования децентрализованных финансов и финтех-решений на совершенствование функционирования финансово-инвестиционных моделей пенсионного обеспечения населения, что сегодня является крайне важным по причине технологического бума, вызванным искусственным интеллектом и другими технологиями, которые открывают перспективы для улучшения подходов к организации различных социально-экономических процессов.

**Ключевые слова:** цифровые финансовые инструменты, пенсионная система, пенсионные накопления, НПФ.

## Введение

Системы социального обеспечения по всему миру продолжают сталкиваться с вызовами, такими как увеличение запросов от клиентов, увеличение числа пожилого населения, развитие технологий и изменения на рынке труда. Цифровая революция и современные технологии открывают новые возможности для более адресной финансовой поддержки населения и расширения охвата людей, нуждающихся в социальной защите. Основными чертами модели адресной социальной защиты, согласно трудам отечественных ученых, являются: 1) классификация населения по уровню доходов; 2) предоставление дифференцированной социальной защиты указанным категориям населения; (3) передача значительного объема полномочий в сфере социальной защиты с федерального на региональный и местный уровни, а также привлечение частных компаний как области формирования пенсионных накоплений граждан (через негосударственный пенсионный фонд - НПФ), так и для налаживания более комфортной социальной поддержки населения; (4) развитие третьего уровня пенсионной системы и формирование пенсионных сбережений в НПФ и на личных счетах [1, 2, 3, 4,5].

Для дальнейшего развития финансовых технологий как драйвера развития рынка пенсионных накоплений необходимо развивать не только нормативно-правовую базу для новых эффективных механизмов финансового покрытия социальных рисков (например, программа долгосрочных сбережений [6], инвестирование в ЦФА через НПФ) [7], но и совершенствовать технологии практического применения нейросетей и робо-советников, позволяющих со стороны государства расходовать бюджетные средства более адресно, а также открывающих возможности для населения получать эффективные и своевременные советы в области формирования пенсионных накоплений [8].

## Обзор инновационных решений в области распределённых реестров на рынке пенсионных накоплений.

В нормативно-правовых актах, а также в научных работах нет точного понятия рынка пенсионных накоплений, однако с уверенностью можно утверждать, что он является частью финансового рынка и складывается из накопительной пенсии и негосударственной пенсии [9]. И. Г. Горловская отмечает, что «Банк России описывает его через негосударственные пенсионные фонды и их агентов, предлагающих пенсионные продукты, либо сводит пенсионные накопления к источникам исключительно накопительных пенсий [10]. Однако в теоретическом плане рынок пенсионных накоплений остается исследованным фрагментарно». Авторы представили на рисунке (см. рисунок 1) место рынка пенсионных накоплений в составе пенсионного обеспечения как составляющей социального обеспечения.

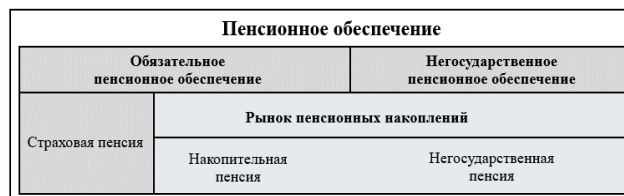

**Рисунок 1.** Рынок пенсионных накоплений в составе пенсионного обеспечения.

Примечание - источник: составлено по материалам исследования.

В сводном отчёте МАСО за 2020 – 2022 гг., посвященном возможностям цифровой трансформации для создания более совершенных и устойчивых систем социальной защиты, отмечается, что большинство учреждений социального обеспечения за период пандемии коронавируса прошли путь цифровизации, который послужил основой для принципиально новой рабочей среды для учреждений социальной за-

щиты населения [11]. Внедрение и распространение цифровых технологий, а также курс на полную цифровизацию социальной сферы изменили модель взаимодействия государства и граждан. Цифровая революция и современные технологические решения открывают новые возможности для более точной финансовой поддержки населения и расширения охвата людей, нуждающихся в социальном обеспечении. Однако внедрение цифровизации в систему социального обеспечения требует значительных дополнительных усилий по подготовке и повышению квалификации сотрудников, занятых в данной сфере, чтобы адаптироваться к новым условиям труда. Основной акцент в технологическом развитии делается на анализе больших объемов данных и использовании моделей машинного обучения [12]. Рост интереса регуляторов и участник рынка к использованию инноваций в финансовой сфере, таких как искусственный интеллект, открывает новые перспективы для улучшения существующих подходов к организации социально-экономических процессов [13].

Для обеспечения прозрачности и осуществления адресности в пенсионном обеспечении могут быть использованы решения в области технологий распределённых реестров. В России происходит постепенное изменение системы пенсионного обеспечения и развитие добровольной накопительной компоненты [14]. Главная цель государства заключается в том, чтобы повысить личную ответственность граждан за свою пенсию. Одним из важных аспектов этой стратегии является передача части накоплений граждан (индивидуальный пенсионный капитал - ИПК) в их собственные руки. В ближайшее время все трудящиеся граждане получат возможность самостоятельно решать, какую часть своей заработной платы направить на формирование ИПК.

Для того чтобы процесс выбора НПФ был прозрачным, подтверждение сумм перечислений было надежным, а работодатели не могли влиять на выбор своих сотрудников, компания Execution совместно с SAP разработали прототип решения на основе технологий Ethereum и SAP Cloud Platform. В предлагаемом решении каждый человек в личном кабинете по управлению ИПК получает доступ ко всей информации о своем страховом стаже, страховых взносах, пенсионных правах, размере пенсионных накоплений и пр. Возможны изменение тарифа добровольных пенсионных взносов, выбор инвестиционной стратегии, контроль за денежными потоками на личном пенсионном счете. Все операции надежно защищены на основе механизма консенсуса в блокчейн.

На сегодняшний момент структура пенсионных накоплений НПФ представлена наиболее классическими инструментами (см. рисунок 2) – за 9м. 2023 года наибольшая часть портфеля сосредоточена в корпоративных (42%) и государственных облигациях РФ (37%).



**Рисунок 2.** Квартальная динамика структуры пенсионных накоплений НПФ.  
Примечание - источник: составлено по материалам исследования [15].

Цифровой финансовый актив (ЦФА) мог бы стать современным и актуальным дополнением к линейке разрешенных финансовых инструментов, в которые НПФ будут размещать средства пенсионных накоплений своих клиентов. В декабре 2023 года НПФ «Будущее» купил цифровые финансовые активы, выпущенные компанией «Эволюция», специализирующийся на лизинговых операциях, на сумму 100 миллионов рублей со сроком погашения 20 января 2025 года при доходности в 17% годовых. ЦФА смогут повысить доходность пенсионных накоплений при умеренном риске. Некоторые эксперты высказывают опасения по поводу отсутствия в нынешнем законодательстве конкретных требований и ограничений для инвестиций НПФ в ЦФА.

Однако, закон [16] позволяет НПФ самостоятельно определять подходы к работе с новыми инструментами в условиях недостаточного регулирования. Для дальнейшего развития рынка ЦФА в России необходимо совершенствование нормативной базы, установление четких требований и ограничений для инвестирования в цифровые активы средств пенсионных накоплений и резервов. Это позволит сделать такие инструменты более прозрачными и безопасными для пенсионной системы [17].

Банк России начал тестирование цифрового рубля как пилотного проекта в области распределённых реестров. Проект развития цифрового рубля предполагает, что платформа будет включать в себя как элементы централизованной системы, так и системы распределённых реестров для хранения и передачи данных. Эмиссия цифрового рубля будет происходить в форме создания уникального цифрового кода, который будет храниться на электронном кошельке мегарегулятора. Для использования цифрового рубля участники экономики могут использовать электронный кошелек на смартфоне. Доступ к цифровому рублю физические лица смогут получить через систему финансового посредничества, например через банковскую организацию, которая может оказывать услуги по открытию, пополнению электронного кошелька, а также исполнению поручений клиента и выполнению прочих функций. Транзакция будет осуществляться с помощью передачи цифрового кода между кошельками. Предусмотрен механизм обмена цифрового рубля в обычный рубль. Внедрение цифрового рубля может предоставить НПФ, СФР (Социальный Фонд России) огромные возможности. НПФ смогут привлечь новых клиентов, которые заинтересованы в использовании цифровых денег. На рисунке (см. рисунок 3) представлена концептуальная модель проведения операции по открытию счета для формирования средств в Программе долгосрочных сбережений (ПДС) с учетом развития концепции Open Data Банком России [18]. Общий информационный контур для участников финансового рынка и социальных институтов позволит автоматически подтягивать данные о клиенте о возможности/невозможности участия в ПДС. В случае успеха клиенту открывается счет и зачисляются средства в виде тонизированного цифрового рубля.

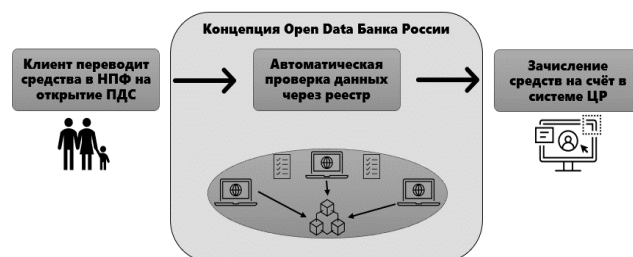

**Рисунок 3.** Концепт использования цифрового рубля при открытии счета для ПДС.  
Примечание - источник: составлено по материалам исследования.

Цифровой рубль может предоставить клиентам более удобный и быстрый способ проведения платежей и переводов. Участники финансового рынка смогут разработать новые инвестиционные решения на основе цифровых валют, что также даст новые возможности для инвестирования и увеличения пенсионных накоплений через новые инструменты.

### Направления развития и расширения цифровых финансовых инструментов для рынка пенсионных накоплений.

Одним из важных направлений развития функционирования рынка пенсионных накоплений является создание и поддержка пенсионных информационных панелей (Pension Dashboards). Их основная задача заключается в предоставлении физическим лицам единого доступа к информации о своих пенсионных накоплениях в целом. В зависимости от надстройки они могут отслеживать свои пенсионные льготы, государственную и частную пенсию, а также сравнивать различные пенсионные планы. Одним из преимуществ данных панелей является активная вовлеченность государства в эти проекты (см. таб-



лица 1). Расходы на создание, разработку могут покрываться как государством, так и частным поставщиком услуг – текущие же расходы несут на себе участники данных платформ.

**Таблица 1**  
Обзор проектов в области пенсионных информационных панелей в разных странах мира.

№	Страна	Описание
1	Нидерланды	В 2011 году Правительство создало сайт (Mijnpensioenoverzicht) для повышения заинтересованности и осведомленности граждан о пенсионном обеспечении. Сайт носил информативный характер без возможности прогнозирования и моделирования пенсионных планов. Однако в 2021 году интерфейс был обновлён и теперь Цель состоит в том, чтобы дать возможность поставщикам пенсионных услуг предоставить своим клиентам более полную информацию об их пенсиях и предложить им лучшие рекомендации по их выбору.
2	Австралия	Запущен портал налоговой службы, который предоставляет возможности отследить деньги на «потерянных счетах» и дать возможность консолидировать их для личных целей.
3	Швеция	В 2004 году создан сайт mijnpensions, который позволяет в режиме реального времени отслеживать информацию о пенсиях. На платформе присутствует симулятор для моделирования изменений прогноза пенсионных накопления в зависимости от пребывания в разном возрасте.
4	Великобритания	Правительство поставило цель создать пенсионную панель, на которой граждане могут отслеживать свои пенсионные корзины. В августе 2023 года вступили в силу поправки к постановлениям, опубликованные Министерством труда и пенсий, устанавливающие юридический крайний срок - 31 октября 2026 года - для того, чтобы профессиональные пенсионные схемы могли завершить подключение к экосистеме информационных панелей. Проблемы: (1) не ясен вопрос финансирования; (2) ограничения по НПА.

Примечание - источник: составлено по материалам исследования [19, 20, 21, 22].

Для поддержания работы пенсионных информационных панелей и развития инструментов для инвестирования при формировании индивидуального пенсионного капитала в России необходимо активно развитие блокчейн-технологий. Технология распределенного реестра потенциально применима к ряду аспектов пенсионного обеспечения, одним из которых является управление портфелем через ребалансировку портфеля, диверсификации, исполнения сделок через смарт-контракты. В России Сбер, имея собственный НПФ, активно экспериментирует с этой технологией и рассматривает ее возможности в различных областях. Одним из примеров является платформа «Сбербанк блокчейн лаб» [23]. Она создана для проведения тестирования и исследований в области блокчейн-технологий. Платформа используется как для проведения экспериментов с новыми решениями, так и для разработки и адаптации готовых решений к потребностям банка

Ещё одной инновацией для участников рынка пенсионных накоплений является робоэдвайзинг. Робоэдвайзинг (робо-советники) представляет собой метод инвестирования, основанный на использовании алгоритмов и искусственного интеллекта для принятия финансовых решений. Эти роботы-консультанты анализируют рыночные тенденции, риски и возможности, предоставляя инвесторам рекомендации по построению и управлению портфелем. Робо-советники различаются как минимум по трем измерениям: (1) персонализация ответов; (2) наличие степени отклонения инвесторов от плана, предлагаемого роботом-консультантом; (3) наличие человеческого компонента – объяснение советов робота человеком напрямую. По сравнению с финансовыми консультантами-людьми роботы-консультанты имеют несколько потенциальных преимуществ: (1) сокращение издержек за счет автоматизированной работы; (2) работа на алгоритме, которые по-

стоянно совершенствоваться в отличие от практических правил, которые передаются от консультанта к консультанту; (3) решения робота запрограммированы, а значит их легче оценить со стороны регулятора (особенно, если соблюдаются установки по написанию кода) [24].

Некоторые исследования показывают, что роботизированное консультирование улучшает распределение портфеля [25], могут нивелировать неравенство между богатыми и уязвимыми домохозяйствами в сфере личных финансов, особенно когда речь идет о людях с низким уровнем финансовой грамотности [26]. Согласно российскому законодательству НПФ самостоятельно формируют портфели клиентов [27]. Роботы-консультанты могут быть полезны НПФ для формирования портфелей на основе его рекомендаций. Для клиента робот-консультант по нашему законодательству может только посоветовать перейти в другой фонд и то только раз в 5 лет. Это сильно ограничивает работу робоэдвайзинга в формировании клиентоцентричных портфелей в НПФ, что повышает интерес клиентов к различным инвестиционным брокерам, где робот может помогать формировать инвестиционные портфели именно каждому клиенту.

По мнению авторов негосударственным пенсионным фондам (НПФ) России необходимо уделять особое внимание формированию уникальных, персонализированных пенсионных портфелей. Это особенно актуально в условиях возрастающей конкуренции в сфере формирования личных инвестиционных портфелей гражданами у инвестиционных брокеров. Разработка и внедрение индивидуальных пенсионных стратегий, учитывающих потребности и цели каждого клиента, позволит повысить доверие граждан к НПФ. Это, в свою очередь, может привести к увеличению числа участников пенсионных программ и, как следствие, к укреплению финансовой стабильности НПФ. Важно отметить, что формирование уникальных пенсионных портфелей требует от НПФ высокого уровня профессионализма, надёжности и прозрачности, а также развития регулирования в этой области с учетом учета рисков для каждого клиента. Только в этом случае граждане будут уверены в том, что их пенсионные накопления находятся в надёжных руках и будут приносить стабильный доход в будущем.

Мировой тенденцией в развитии привлекательности инвестиционных продуктов является совместное использование робоэдвайзинга и методов машинного обучения. В рамках использования приложения на основе машинного обучения клиент проходит процесс оценки своего социально-экономического, инвестиционного и риск-профилей, что позволяет автоматически определить и подобрать актуальные возможности по участию в различных социальных программах финансовой поддержки от государства. Сервис уведомляет о том, какие документы необходимо подготовить и какие действия следует предпринять для получения наибольшего экономического эффекта при управлении личными финансами пенсионного обеспечения. Клиентский путь происходит следующим образом (см. рисунок 4): пользователь запускает приложение и проходит процесс регистрации, предоставляя необходимые персональные данные (ФИО, дата рождения, контактная информация и прочее). Для аутентификации приложение может использовать различные методы, включая SMS или электронную почту для подтверждения информации. После успешной регистрации пользователь заполняет анкету, предоставляя дополнительную информацию о своих финансовых целях, текущих доходах, расходах и инвестиционных предпочтениях. Пользователь получает информацию о рекомендациях по инвестированию и пенсионному планированию, основанных на данных, анализе и предсказаниях, сформированных нейросетью через графики, диаграммы и другие инструменты визуализации данных, чтобы дать пользователю ясное представление о том, как его пенсионные накопления могут изменяться в долгосрочной перспективе. Пользователь имеет возможность принять или отклонить рекомендацию, предложенные приложением. Затем идет просмотр рекомендаций исходя из принятого решения (условно дополнительная проверка настройки приложения) и осуществляется моделирование размера пенсии. Периодически приложение отправляет уведомления и напоминания пользователю о целесообразности пересмотра, обновления и выполнения плана после чего происходит обновление плана и просмотр новых рекомендаций.

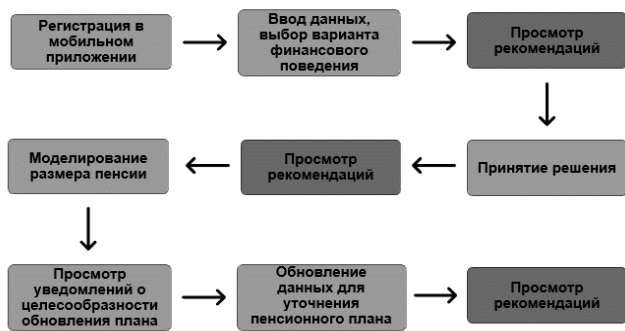

**Рисунок 4.** Концепция функционирования приложения со стороны клиента

Примечание - источник: составлено по материалам исследования.

Постоянный мониторинг за новостным фоном, действиями финансовых регуляторов, индикаторами финансового рынка и изменением законодательства позволят поддерживать актуальность выдаваемых рекомендаций и обеспечат генерацию эффективных индивидуальных решений в области управления пенсионными накоплениями граждан России. Данное нововведение станет дополнением к существующим возможностям граждан к самостоятельному формированию долгосрочных сбережений.

### Заключение

В современной России негосударственные пенсионные фонды (НПФ) недостаточно эффективно инвестируют пенсионные накопления по причине «чрезмерно консервативной структуры управляемых ими портфелей пенсионных накоплений». Необходимо следовать риск-ориентированному подходу, формирующегося для каждого участника – создание персонализации индивидуальных портфелей. Информация о формируемых портфелях пенсионных накоплений должна быть доступнее в качестве отслеживания риска, доходности, структуры активов [28].

Решением могут стать финансовые технологии, которые направлены на улучшение способов предоставления финансовых услуг за счет различных IT-решений в области искусственного интеллекта, технологий распределенных реестров, а также развития цифровых валют. Основной тренд в ближайшее время будет на рободизвайнге в части формирования персональных рекомендаций для формирования пенсионных накоплений как гражданами, так и пенсионными фондами. Цифровые валюты Центральных банков в области ФИМСО на данный момент не представляют существенного интереса, так как в большинстве стран только ведутся пилотные испытания и тестирования. В России же ставится упор на использование в качестве окрашенного рубля, который позволит обеспечить адресность и прозрачность для участников системы. Технологии блокчейн и в целом технологии распределенных реестров направлены на обеспечение безопасного функционирования приложений, мест сбора персональных данных – в ФИМСО это их одна из основных функций. Также важной составляющей является то, что DLT открывают возможности для расширения списка возможных активов для диверсификации портфелей пенсионных накоплений/резервов за счет использования цифровых финансовых активов (ЦФА).

Было выяснено, что цифровые инновации и финтех-решения оказывают влияние на сектор финансовых услуг двумя способами - в настоящий момент они помогают поставщикам услуг оптимизировать внутренние процессы, улучшать управление рисками, а также формировать стратегии для инвестирования. В будущем же, с развитием клиентоцентричности, может быть реализовано взаимодействие с клиентами в части управления их собственными пенсиями, льготами при условии трансформации текущего законодательства. Регуляторам необходимо обеспечивать защиту интересов клиентов в условиях постоянного роста объема данных и развития цифровых технологий.

### Литература

1. Замараева З. П. Принципы построения моделей национальных систем социальной защиты //Вестник Пермского университета. Юридические науки. – 2008. – № 1. – С. 115-125.

2. Куропатенкова И. Н., Зенович Ю. М. Теоретические аспекты пенсионных систем. – 2023.
3. Пенсионное обеспечение : учебное пособие для среднего профессионального образования / М. О. Буянова, О. И. Карпенко, С. А. Чирков ; под общей редакцией Ю. П. Орловского. — Москва : Издательство Юрайт, 2021. — 193 с. — (Профессиональное образование). — ISBN 978-5-534-04684-7.
4. Васильева Е. В. Подходы к построению пенсионной системы: международный и российский опыт //Государственное управление. Электронный вестник. – 2020. – №. 79. – С. 5-24.
5. Пудовкин А.В. Мировой опыт формирования пенсионных систем и возможности его использования в России: дис. канд. экон. наук / А.В. Пудовкин. Москва, 2017.
6. Пономаренко К.С., Лагуева И.В. Развитие российского фондового рынка в части добровольной программы долгосрочных сбережений // Вопросы российского и международного права. – 2023. – Том 13. – № 3А. – С. 256-264. DOI: 10.34670/AR.2023.71.54.029
7. Соболев Т. С. Совершенствование системы информационного обеспечения пенсионного фонда Российской Федерации //Научный вестник: финансы, банки, инвестиции. – 2022. – №. 4 (61). – С. 37-44.
8. Седова, М. Л. Тенденции развития цифровизации управления общественными финансами / М. Л. Седова // Менеджмент и бизнес-администрирование. – 2023. – № 4. – С. 65-73. – DOI 10.33983/2075-1826-2023-4-65-73. – EDN LIJUPF.
9. Колб Р. В., Родригес Р. Дж. Финансовые институты и рынки : учебник : пер. 2-го амер.изд. М.: Дело и Сервис, 2003. С. 538.
10. Горловская И. Г. Система рынка пенсионных накоплений в Российской Федерации // Вестн. Ом. ун-та. Сер. «Экономика». – 2019. – Т. 17, № 2. – С. 13–29. – DOI: 10.25513/1812-3988.2019.17(2).13-29
11. ISSA. ICT response to COVID-19: Leveraging accelerated digital transformation to build better and more resilient social protection systems (Summary report 2020–2022) URL: <https://www1.issa.int/node/236179>
12. М. Л. Дорофеев, Е. В. Князев. О роли технологического прогресса в эволюции финансово-инвестиционных моделей пенсионного обеспечения населения России / М. Л. Дорофеев, Е. В. Князев // Финансовая жизнь. – 2023. – № 3. – С. 85-89. – EDN QADPQH.
13. Benouachane Hassan. Artificial intelligence in social security: opportunities and challenges. [Электронный ресурс] / Режим доступа: <https://jsps.hse.ru/article/view/16493>
14. Послание Владимира Путина Федеральному собранию 2024[Электронный ресурс] // URL: <https://www1.tv.ru/sobytiya/vystupleniya-prezidenta-rossii/poslanie-federalnomu-sobraniyu/poslanie-vladimira-putina-federalnomu-sobraniyu-2024> (дата обращения 01.04.2024)
15. Банк России. Обзор ключевых показателей негосударственных пенсионных фондов. [Электронный ресурс] // URL: [https://www.cbr.ru/analytics/RSCI/activity\\_npf/review\\_npf/](https://www.cbr.ru/analytics/RSCI/activity_npf/review_npf/) (дата обращения 01.04.2024)
16. Федеральный закон "О негосударственных пенсионных фондах" от 07.05.1998 N 75-ФЗ
17. ЦФА.РФ. НПФ "Будущее" приобрел цифровые финансовые активы, выпущенные ЛК «Эволюция». [Электронный ресурс] // URL: <https://xn--80a3bf.xn--plai/npf-budyshee-priobrel-cfa.html> (дата обращения 27.03.2024)
18. Банк России. Концепция внедрения открытых API на финансовом рынке [Электронный ресурс] // URL: [https://www.cbr.ru/Content/Document/File/142114/concept\\_09-11-2022.pdf](https://www.cbr.ru/Content/Document/File/142114/concept_09-11-2022.pdf)
19. OECD. Technology and Pensions. [Электронный ресурс] // URL: <https://www.oecd.org/finance/Technology-and-Pensions-2017.pdf> (дата обращения 02.04.2024)
20. Dashboardideas.co.uk. The Netherlands. [Электронный ресурс] // URL: <https://www.dashboardideas.co.uk/international-precedents/europe/the-netherlands/> (дата обращения 02.04.2024)
21. This is minPension i Sverige AB. [Электронный ресурс]. – URL: <https://www.minpension.se/Media/MinPension/SVI/Dokument/This%20is%20minPension%20-%20in%20eng.pdf>. (дата обращения: 28.10.2023).
22. Pensions dashboards programme. [Электронный ресурс] // URL: <https://www.smart.co/news-and-media/the-digital-pension-the-smart-pension-view> (дата обращения 29.03.2024)



23. Лаборатория блокчейна СберБанка. [Электронный ресурс] // URL: <http://www.sberbank.ru/ru/person/promo/blockchain> (дата обращения 29.03.2023)

24. Brookings. Robo-advice: An effective tool to reduce inequalities? [Электронный ресурс] // URL: <https://www.brookings.edu/articles/robo-advice-an-effective-tool-to-reduce-inequalities/> (дата обращения 05.04.2024)

25. Back C., Morana S., Spann M. When do robo-advisors make us better investors? The impact of social design elements on investor behavior // *Journal of Behavioral and Experimental Economics*. – 2023. – Т. 103. – С. 101984.

26. Reher M., Sokolinski S. Robo Advisors and Access to Wealth Management // *Journal of Financial Economics (JFE)*, Forthcoming. – 2024.

27. Федеральный закон "Об инвестировании средств для финансирования накопительной пенсии в Российской Федерации" от 24.07.2002 N 111-ФЗ.

28. Абрамов А., Чернова М. Инвестирование пенсионных накоплений в России: результаты и уроки // *Экономическая политика*. – 2023. – Т. 18. – №. 3. – С. 8-45.

#### The role of modern information technology in the development of business in the service sector in the Russian Federation

Kiselev K.A., Lednev M.V.

Synergy University

The article analyzes the impact of information technologies (IT) on business in the service sector in Russia. Describing the role of information technologies in digital transformation and process optimization, the author highlights such IT implementation models as the Strategic Alignment Model and the Business Engineering Model, which integrate technologies in the business strategy of companies.

We highlight automation through CRM and ERP systems to improve resource management and customer base, the use of big data analytics and artificial intelligence to increase the competitiveness and customer focus of the business.

An illustration of productive digital transformation is provided using the example of large banks and medical institutions. In conclusion, the work discusses current problems associated with technical and legal barriers, and prospects for the development of IT infrastructure from the point of view of the national project "Data Economy".

**Keywords:** information technology, digital transformation, business models, automation, big data, artificial intelligence, CRM systems, services in Russia, innovation, strategic alignment.

#### References

1. Zamarayeva Z. P. Principles of constructing models of national systems of social protection // *Bulletin of Perm University. Legal sciences*. – 2008. – No. 1. – pp. 115-125.
2. Kuropatenkova I. N., Zenovchik Yu. M. Theoretical aspects of pension systems. – 2023.
3. Pension provision: a textbook for secondary vocational education / M. O. Buyanova, O. I. Karpenko, S. A. Chirkov; under the general editorship of Yu. P. Orlovsky. - Moscow: Yurayt Publishing House, 2021. - 193 p. - (Professional education). — ISBN 978-5-534-04684-7.
4. Vasilyeva E. V. Approaches to building a pension system: international and Russian experience // *Public Administration. Electronic newsletter*. – 2020. – No. 79. – pp. 5-24.
5. Pudovkin A.V. World experience in the formation of pension systems and the possibility of its use in Russia: dis. Ph.D. econ. Sciences / A.V. Pudovkin. Moscow, 2017.
6. Ponomarenko K.S., Lagkueva I.V. Development of the Russian stock market in terms of the voluntary program of long-term savings // *Issues of Russian and international law*. – 2023. – Volume 13. – No. 3A. – pp. 256-264. DOI: 10.34670/AR.2023.71.54.029

7. Sobol T. S. Improving the information support system for the pension fund of the Russian Federation // *Scientific Bulletin: finance, banks, investments*. – 2022. – No. 4 (61). – pp. 37-44.

8. Sedova, M. L. Trends in the development of digitalization of public finance management / M. L. Sedova // *Management and business administration*. – 2023. – No. 4. – P. 65-73. – DOI 10.33983/2075-1826-2023-4-65-73. – EDN LIJUFJ.

9. Kolb R.V., Rodriguez R.J. Financial institutions and markets: textbook: trans. 2nd American ed. M.: Business and Service, 2003. P. 538.

10. Gorlovskaya I. G. The system of the pension savings market in the Russian Federation // *Vestn. Ohm. un-ta. Ser. "Economy"*. – 2019. – Т. 17, No. 2. – P. 13–29. – DOI: 10.25513/1812-3988.2019.17(2).13-29

11. ISSA. ICT response to COVID-19: Leveraging accelerated digital transformation to build better and more resilient social protection systems (Summary report 2020–2022) URL: <https://ww1.issa.int/node/236179>

12. M. L. Dorofeev, E. V. Knyazev. On the role of technological progress in the evolution of financial and investment models of pension provision for the population of Russia / M. L. Dorofeev, E. V. Knyazev // *Financial life*. – 2023. – No. 3. – P. 85-89. – EDN QADPOH.

13. Benouachane Hassan. Artificial intelligence in social security: opportunities and challenges. [Electronic resource] / Access mode: <https://jps.hse.ru/article/view/16493>

14. Vladimir Putin's Address to the Federal Assembly 2024 [Electronic resource] // URL: <https://www.itv.ru/sobytiya/vystupeniya-prezidenta-rossii/poslanie-federalnomu-sobraniyu-poslanie-vladimira-putina-federalnomu-sobraniyu-2024> (access date 04/01/2024)

15. Bank of Russia. Review of key indicators of non-state pension funds. [Electronic resource] // URL: [https://www.cbr.ru/analytics/RSCI/activity\\_npj/review\\_npj/](https://www.cbr.ru/analytics/RSCI/activity_npj/review_npj/) (access date 04/01/2024)

16. Federal Law "On Non-State Pension Funds" dated 05/07/1998 N 75-FZ

17. CFA.RF. NPF "Future" acquired digital financial assets issued by LC "Evolution". [Electronic resource] // URL: <https://xn--80a3bf.xn--p1ai/npf-budyshee-priobrel-cfa.html> (access date 03/27/2024)

18. Bank of Russia. The concept of introducing open APIs in the financial market [Electronic resource] // URL: [https://www.cbr.ru/Content/Document/File/142114/concept\\_09-11-2022.pdf](https://www.cbr.ru/Content/Document/File/142114/concept_09-11-2022.pdf)

19. OECD. Technology and Pensions. [Electronic resource] // URL: <https://www.oecd.org/finance/Technology-and-Pensions-2017.pdf> (access date 04/02/2024)

20. Dashboardideas.co.uk. The Netherlands. [Electronic resource] // URL: <https://www.dashboardideas.co.uk/international-precedents/europe/the-netherlands/> (access date 04/02/2024)

21. This is minPension i Sverige AB. [Electronic resource]. – URL: <https://www.minpension.se/Media/MinPension/SVI/Dokument/This%20is%20minPension%20-%20in%20eng.pdf>. (access date: 10/28/2023).

22. Pensions dashboards program. [Electronic resource] // URL: <https://www.smart.co/news-and-media/the-digital-pension-the-smart-pension-view> (access date 03/29/2024)

23. Blockchain laboratory of SberBank. [Electronic resource] // URL: <http://www.sberbank.ru/ru/person/promo/blockchain> (access date 03/29/2023)

24. Brookings. Robo-advice: An effective tool to reduce inequalities? [Electronic resource] // URL: <https://www.brookings.edu/articles/robo-advice-an-effective-tool-to-reduce-inequalities/> (accessed 04/05/2024)

25. Back C., Morana S., Spann M. When do robo-advisors make us better investors? The impact of social design elements on investor behavior // *Journal of Behavioral and Experimental Economics*. – 2023. – Т. 103. – P. 101984.

26. Reher M., Sokolinski S. Robo Advisors and Access to Wealth Management // *Journal of Financial Economics (JFE)*, Forthcoming. – 2024.

27. Federal Law "On investing funds to finance funded pensions in the Russian Federation" dated July 24, 2002 N 111-FZ.

28. Abramov A., Chernova M. Investing pension savings education in Russia: results and lessons // *Economic policy*. – 2023. – Т. 18. – No. 3. – P. 8-45.

# Финансовая стратегия генерирующей компании РФ

Кузнецов Дмитрий Николаевич  
аспирант, Университет "Синергия", kuznetsovdn@gmail.com

В статье рассматривается специфика разработки и внедрения финансовой стратегии отечественной генерирующей компании. Представлено определение термина «генерирующая компания», термина «финансовая стратегия». Описана система предприятий, формирующих российскую энергетику. Выявлены специфические факторы, влияющие на характер финансовой стратегии генерирующей компании. Среди дополнительных факторов внешней среды отмечаются т.н. внешние шоки, вызванные принятием санкций со стороны западных стран. Описаны подходы к бюджетному планированию в генерирующей компании. Традиционным методом бюджетирования принято считать затратное бюджетирование (cost-based budgeting). Применяется также процессно-ориентированное бюджетирование (activity-based budgeting), бюджетирование «с нуля» (zero-based budgeting), метод непрерывного или скользящего бюджетирования. Представлены пути повышения финансовой устойчивости генерирующей компании.

**Ключевые слова:** генерирующая компания, финансовая стратегия, корпоративная стратегия, энергетика, бюджетирование, диверсификация, эмиссия, санкции

Энергетика выступает системообразующей отраслью национальной экономической и промышленной системы страны. При этом функционирование предприятий энергетики (генерирующих, сетевых, сбытовых) происходит в контексте специфических условий, обусловленных принципами самой энергетической отрасли [8, с. 123]. Анализ динамики функционирования отечественных генерирующих компаний, проведенный за последние несколько десятилетий, демонстрирует наличие ощутимой отраслевой турбулентности: речь идет об изменениях экономического, законодательного, геополитического, научно-технологического характера. Все эти изменения отражаются на степени эффективности реализации долгосрочных программ финансирования генерирующих компаний [5, с. 43].

В современной научной литературе существует несколько подходов к определению термина «финансовая стратегия». К. Е. Щесняк определяет финансовую стратегию предприятия как детализированную и документально зафиксированную концепцию привлечения и использования финансовых ресурсов предприятия, содержащую описание конкретных механизмов формирования требуемого объема финансирования из различных источников и, напротив, механизмов вложения финансовых ресурсов в те или иные активы. Финансовая стратегия, отмечает К. Е. Щесняк, «встраивается» в общекорпоративную стратегию управления – и в этом случае ее можно понимать в качестве модели действий, «необходимых для достижения поставленных целей в рамках корпоративной миссии путем координации, распределения и использования финансовых ресурсов» [11, с. 82].

Е. А. Курносова, в свою очередь, говорит о том, что разработка финансовой стратегии зависит от таких ключевых факторов, как масштаб деятельности предприятия, динамика его функционирования (выручка, доля рынка), предыдущие финансовые результаты (прибыльность, рентабельность), конкурентоспособность продукции [7, с. 227].

## *Специфические черты энергетической отрасли в контексте разработки и реализации финансовой стратегии*

Разработка и реализация финансовой стратегии для генерирующей компании обладает рядом специфических черт, обусловленных отраслевыми особенностями. Российская энергетическая отрасль функционирует в виде системы предприятий – акционерных обществ, разделенных на следующие группы (Рисунок 1):



**Рисунок 1 – Система предприятий, формирующих российскую энергетику**

*Примечание: источник – собственная разработка с использованием данных [9, с. 81]*

Генерирующая компания (электрогенерирующая компания) – это предприятие, занимающееся производством (генерацией) электроэнергии. Основная задача данных предприятий заключается в преобразовании различных видов энергии (например, химической, ядерной, механической) в электрическую энергию, которая затем передается в энергосистему для распределения и потребления. Генерирующие компании могут владеть и управлять различными типами электростанций, такими как тепловые, гидроэлектростанции, атомные электростанции,

а также электростанции на основе возобновляемых источников энергии, таких как солнечные и ветровые установки.

Разработка финансовой стратегии для генерирующей компании происходит при учете следующих факторов (Рисунок 2):



**Рисунок 2 – Специфические факторы, влияющие на характер финансовой стратегии генерирующей компании**

Примечание: источник – собственная разработка с использованием данных [8, с. 125]

Как правило, генерирующие компании обладают высокой долей основных средств: 70-85 % от общей суммы активов, наряду со значительной долей запасов в оборотных активах (энергоносители) – около 70 % от суммы оборотных активов. Объем дебиторской задолженности генерирующих компаний составляет от 15 до 30% от суммы оборотных активов, а соотношение собственного и заемного капитала в структуре капитала примерно равное. Деятельность генерирующих компаний характеризуется, помимо прочего, низкой рентабельностью (2-7%), что обусловлено ограничениями тарифных политик со стороны государства [8, с. 125].

Основным источником денежных потоков является деятельность по производству и оптовой реализации электроэнергии. В качестве источников инвестиций генерирующих компаний следует назвать, в первую очередь, собственные средства, реже – средства частных инвесторов, государственные инвестиции, кредитные ресурсы.

Среди дополнительных факторов внешней среды, которые оказывают влияние на финансовые стратегии генерирующих компаний в Российской Федерации, следует отметить т.н. внешние шоки, вызванные принятием санкций со стороны западных стран. В свете изменения глобальной экономической структуры развитие российской энергетики сталкивается с рядом ограничений и конъюнктурных шоков. При этом, как отмечает О. В. Зюнова с соавт., негативное воздействие внешних шоков усугубляется имеющимися внутрисистемными проблемами развития отрасли [4, с. 26].

Санкции, введенные западными странами против России, оказали значительное влияние на деятельность российских генерирующих компаний. Эти санкции охватывают различные аспекты, включая финансовые ограничения, ограничения на доступ к технологиям и оборудованию, а также запреты на сотрудничество с зарубежными компаниями. Представим ключевые аспекты воздействия санкций на деятельность российских генерирующих компаний (Таблица 1).

**Таблица 1  
Типы ограничений для развития генерирующих компаний в условиях внешних шоков**

Тип ограничений	Описание
Финансовые ограничения	Санкции ограничили возможность российских компаний привлекать финансирование на международных рынках капитала. Это привело к удорожанию капитала и снижению доступности долгосрочных кредитов и займов. Ограничения на операции с валютой и международные трансакции затруднили обслуживание существующих долговых обязательств и финансирование новых проектов. Ограниченный доступ к иностранным инвестициям и финансовым рынкам привел к

	тому, что российские генерирующие компании столкнулись с дефицитом капитала для модернизации и расширения производственных мощностей.
Технологические ограничения	Санкции ограничили доступ к современному оборудованию и технологиям, необходимым для строительства новых генерирующих мощностей и модернизации существующих. Запрет на экспорт в Россию высокотехнологичного оборудования привели к необходимости поиска альтернативных поставщиков из других стран, что не всегда возможно или экономически целесообразно.
Ограничения в области международного партнерства	Санкции затруднили или полностью прекратили сотрудничество российских генерирующих компаний с западными партнерами. Это привело к заморозке или отмене совместных проектов. Ограничения на доступ к международным исследовательским и образовательным программам снизили возможности российских компаний в области научно-технического развития и обмена опытом.

Примечание: источник: собственная разработка с использованием данных [10], [12, с. 315]

### Подходы к бюджетному планированию в генерирующей компании

Разработка и реализация финансовой стратегии энергетических компаний может происходить на базе результатов бюджетного планирования. Бюджетное планирование, или бюджетирование представляет собой, по определению Ю. П. Ямпольского, «описание состояния предприятия в экономических показателях таким образом, чтобы оптимально обеспечить достижение финансово-экономических целей деятельности предприятия» [13, с. 180].

При формировании подходов к бюджетированию на отечественных генерирующих предприятиях существует несколько противоречий. Во-первых, требуется решить, возможно ли в принципе эффективно наладить бюджетирование в генерирующей компании, которая зачастую территориально разветвлена и/или вертикально интегрирована. Во-вторых, бюджетирование было впервые внедрено и освоено западными компаниями, частными и не регулируемы в той же степени государством, как это происходит в России. В-третьих, для бюджетирования требуется привлечь средства автоматизации, цифровые инструменты и технологии, основанные на искусственном интеллекте [1, с. 12] – при этом степень цифровизации и интеллектуализации российских генерирующих компаний традиционно не столько высока.

Обратимся к рассмотрению методов бюджетирования с точки зрения целесообразности их применения генерирующими компаниями. Традиционным методом бюджетирования принято считать затратное бюджетирование (*cost-based budgeting*). Формирование бюджета последующего периода в режиме *cost-based budgeting* реализуется посредством индексации показателей бюджета предыдущего учетного периода с поправкой на инфляцию или изменение финансовой ситуации самой компании. Подобный подход потенциально может быть применен руководством генерирующих компаний, так как бюджеты за разные расчетные периоды в них варьируются незначительно. С другой стороны, как указывает Ю. П. Ямпольский, данный метод бюджетирования лучше подходит для электросетевых компаний, функционирование которых осуществляется в условиях жесткого регулирования со стороны государства как монопольный вид деятельности и, следовательно, они едва ли считаются игроком конкурентного рынка, а их деятельность протекает в условиях стабильности и строгих рамок регулирования [13, с. 180].

Генерирующие компании, в свою очередь, в большей степени действуют в условиях конкуренции и для них более приемлемым является процессно-ориентированное бюджетирование (*activity-based budgeting*). Данный метод предполагает описание любых расходов по каждому из видов деятельности, а также определение зависимостей между видами деятельности и затратами на них. Каждый из «затратных» направлений деятельности оценивается с позиции соответствия стратегическим целям компании и, на основании подобного анализа, исключаются те виды деятельности, которые идут вразрез или не затрагивают достижение поставленных в финансовой и/или общекорпоративной стратегии целей. Процессно-ориентированное бюджетирование позволяет изучить затраты с точки зрения конкретных видов деятельности и их доходности.

Отметим еще один метод разработки финансовой стратегии – бюджетирование «с нуля» (*zero-based budgeting*). Для применения данного

метода требуется полностью пересмотреть все виды деятельности, расходы, которые требуются на их осуществление и доходы, к которым они приводят. Прошлые учетные периоды не учитываются при таком подходе, ведь речь идет в данном случае о полном пересмотре всех процессов, функций, мер и действий. Такой метод, помимо прочего, позволяет исключить дублирование функций, процессы, которые не имеют смысла или практически не целесообразны и в целом реализовать реинжиниринг бизнес-процессов [6, с. 31]. Учитывая тот факт, что генерирующие компании зачастую управляются по одной и той же схеме на протяжении десятилетий, подобная «встряска», безусловно, позволит получить реальное представление о сильных и слабых местах в функционировании генерирующей компании. Бюджетирование с нуля, кроме того, позволит учесть стратегические цели компании и согласовать их с финансовыми целями. Обеспечить взаимосвязь общекорпоративной и финансовой стратегии компании – крайне важная задача управленческих кадров.

Наконец, отметим метод непрерывного или скользящего бюджетирования, в рамках которого годовой период планирования разделяется на несколько месячных или квартальных. Данный метод уже применяется некоторыми генерирующими компаниями России, имеющими поквартальную разбивку. Так, известно, что генерация энергии – деятельность циклического характера, находящаяся под влиянием фактора сезонности. Поэтому целесообразно рассматривать не годовой период финансового планирования, а более короткие периоды, согласующиеся с сезонными циклами.

#### **Пути повышения финансовой устойчивости генерирующей компании**

Финансовая стратегия генерирующей компании, как отмечено выше, является одним из компонентов общекорпоративной стратегии развития. Следовательно, финансовый вектор компании во многом определяется общим стратегическим направлением, которому следует предприятие. Так, в частности, российские генерирующие компании могут направить свою деятельность в русло максимальной концентрации финансовых ресурсов в один продукт или направление деятельности, либо, напротив, стремиться к расширению спектра деятельности и аллокации финансовых средств в разные виды активности.

Текущие реалии отечественной энергетики диктуют необходимость диверсификации деятельности. С финансовой точки зрения монопроизводство (генерация энергии) гораздо проще поддается планированию, прогнозированию и управлению, но, при этом, оно не всегда способно обеспечить достаточные потоки финансовых ресурсов, необходимых для обновления основных средств. Е. Ю. Камчатова с соавт. выражает схожий тезис: создание дополнительных финансовых потоков посредством менее затратных и более рентабельных направлений деятельности для генерирующей компании выглядит вполне оправданным шагом [5, с. 46].

Рассмотрим более подробно преимущества и недостатки стратегии диверсификации в контексте финансового состояния генерирующей компании (Таблица 2):

**Таблица 2**  
**Преимущества и недостатки стратегии диверсификации с позиции финансового состояния генерирующей компании**

<b>Преимущества</b>	<b>Недостатки</b>
Снижение степени зависимости компании от финансовых рисков, характерных для генерирующего производства и энергетики в целом состояния конкретной отрасли снижение рисков.	Риск потерь внешних инвестиций и собственных финансов в ситуации неудачной диверсификации.
Содержание в портфеле генерирующей компании продуктов, находящихся на разных стадиях жизненного цикла.	Необходимость значительных инвестиций для создания нового направления.
Возможность взаимофинансирования разных направлений деятельности, финансовая поддержка менее сфер хозяйственной деятельности более эффективными.	Сложность финансового планирования и управления при наличии нескольких видов деятельности. видами бизнеса

*Примечание: источник – собственная разработка с использованием данных [5, с. 45-46]*

В качестве примера диверсификации бизнеса можно привести ПАО «Интер РАО» – крупного игрока электроэнергетического бизнеса, которому удалось успешно диверсифицировать деятельность в область сбыта, трейдинга, инжиниринга и энергоэффективности; схожим примером является группа «РусГидро». Диверсификация может происходить также и внутри энергетической отрасли – к примеру, по видам топлива или в сектор возобновляемой энергетики.

Одним из способов укрепления финансового положения генерирующей компании может являться вертикальная интеграция. Как отмечено выше, компании энергетического сектора склонны к монополизации. Это происходит путем постепенного укрупнения компании, объединения нескольких в сложные бизнес-структуры. При этом следует учитывать, что успешные, на первый взгляд, финансовые стратегии по вертикальной интеграции могут столкнуться с законодательным барьером (так, в России генерация, передача, распределение и сбыт не должны быть объединены в рамках одного производства [5, с. 47]).

Одним из действенных способов укрепления финансовой устойчивости генерирующей компании, а также способом получения новых источников финансовых ресурсов является эмиссия ценных бумаг на соответствующий рынок. Так, среди российских энергетических компаний, «Газпром» первым вышел на финансовый рынок и успешно разместил два выпуска еврооблигаций (2009 г.) [2, с. 7]. Среди генерирующих компаний, которые воспользовались этим методом, отметим ПАО «Мосэнерго», ОАО «ТГК-1», Группа «РусГидро», ПАО «Юнипро» и многие другие.

Аспектом, который существенно осложняет разработку и внедрение финансовой стратегии генерирующей компании, является постоянная потребность в обновлении производственных мощностей. Как указывает Е. П. Грабчак с соавт., недофинансирование генерирующих компаний России привело к тому, что большая доля оборудования достигла критических значений износа. По имеющимся сведениям, более 65 % мощности всего парка генерирующего оборудования ТЭС эксплуатируется более 30 лет, 40 % (60 ГВт) – более 40 лет, 15 % (23 ГВт) – более 50 лет [3, с. 15].

В заключение отметим: финансовый анализ, прогноз и бюджетирование для генерирующей компании является важным инструментом стратегического планирования и управления. Выработка финансовой стратегии позволяет оценить будущие финансовые результаты, определить приоритетные направления развития и принять обоснованные решения для обеспечения устойчивого роста и финансовой стабильности. Тщательная подготовка и регулярная актуализация финансовой стратегии способствует повышению прозрачности и доверия со стороны инвесторов и других заинтересованных сторон. Финансовая стратегия позволяет генерирующей компании стабилизировать финансовые показатели, что способствует повышению устойчивости и повышает конкурентоспособность на рынке электроэнергии. В условиях волатильности цен на энергоресурсы и изменений в регулирующей среде компания должна иметь четко определённые финансовые цели и инструменты для их достижения. С помощью финансовой стратегии и бюджетирования, в частности, можно оптимизировать структуру затрат и увеличить рентабельность, снизить операционные расходы и оптимизировать структуру капитальных вложений.

#### **Литература**

1. Азиева, Р. Х. Современное состояние процессов планирования и прогнозирования на предприятиях нефтегазового комплекса / Р. Х. Азиева, Х. Э. Таймасханов, М. И. Ахмадов, К. В. Хлебников // Вестник БГУ. Экономика и менеджмент. – 2023. – №2. – С. 3-13.
2. Газпром. Финансовая стратегия. – М.: Газпром, 2009. – 60 с.
3. Грабчак, Е. П. Подходы к интеграции информации о ресурсных и финансовых потоках в топливно-энергетическом комплексе в условиях цифровой трансформации систем управления / Е. П. Грабчак, Е. Л. Логинов, С. В. Мищеряков, В. У. Чиналиев // Управление. – 2020. – №2. – С. 13-19.
4. Зонова, О. В. Тренды развития угольной отрасли в условиях внешних шоков / О. В. Зонова, О. Б. Шевелева, Е. В. Слесаренко // Уголь. – 2023. – №2 (1164). – С. 26-30.
5. Камчатова, Е. Ю. Формирование стратегий развития энергетических компаний / Е. Ю. Камчатова, М. И. Сухова // Вестник ГУУ. – 2018. – №10. – С. 43-48.

6. Колибаба, В. И. Система бюджетирования и финансовый контроллинг в электроэнергетике / В. И. Колибаба, И. Г. Кукукина, А. А. Морозова // Известия ВУЗов ЭФУ. – 2021. – №1 (47). – С. 30-42.

7. Курносова, Е. А. Основные методы оценки эффективности финансовой стратегии организации / Е. А. Курносова // Актуальные вопросы экономических наук. – 2016. – №49. – С. 226-231.

8. Нефатова, К. В. Учет отраслевой специфики при проведении финансового анализа / К. В. Нефатова, С. С. Чернов // Актуальные вопросы экономических наук. – 2014. – №39. – С. 123-130.

9. Симонов, М. А. Деятельность генерирующих компаний оптового рынка с позиций устойчивости / М. А. Симонов // Актуальные вопросы экономики и управления : материалы I Междунар. науч. конф. (г. Москва, апрель 2011 г.). – Т. 1. – Москва : РИОР, 2011. – С. 80-83.

10. Смертина, П. Ток и трепет // Коммерсант. – 2022 [Электронный ресурс]. – Режим доступа: <https://www.kommersant.ru/doc/5269705>. – Дата доступа: 29.05.2024.

11. Щесняк, К. Е. Финансовая стратегия предприятия: развитие научной мысли / К. Е. Щесняк // Проблемы экономики и менеджмента. – 2011. М №1 (1). – С. 82-89.

12. Шевелева, Г. И. Инвестиционная привлекательность современных генерирующих компаний электроэнергетики / Г. И. Шевелева // Известия БГУ. – 2021. – №3. – С. 314-320.

13. Ямпольский, Ю. П. Обеспечение эффективности финансового планирования в территориальных генерирующих компаниях / Ю. П. Ямпольский // π-Economy. – 2008. – №6 (68). – С. 178-183.

#### Financial strategy of a generating company of the Russian Federation Kuznetsov D.N.

Synergy University

The article examines the specifics of the development and implementation of a financial strategy for a domestic generating company. The definition of the term “generating company” and the term “financial strategy” is presented. The system of enterprises that form the Russian energy industry is described. Specific factors influencing the nature of the financial strategy of the generating company have been identified. Among the additional environmental factors are the so-called. external shocks caused by the adoption of sanctions by Western countries. Approaches to budget planning in a generating company are described. The traditional method of budgeting is considered to be cost-based budgeting. Process-oriented budgeting (activity-based budgeting), zero-based budgeting, and the method of continuous or rolling budgeting are also used. Ways to increase the financial stability of a generating company are presented.

Keywords: generating company, financial strategy, corporate strategy, energy, budgeting, diversification, issue, sanctions

#### References

1. Azieva, R. Kh. Current state of planning and forecasting processes at enterprises of the oil and gas complex / R. Kh. Azieva, Kh. E. Taimashanov, M. I. Akhmadov, K. V. Khlebnikov // Bulletin of BSU. Economics and management. – 2023. – No. 2. – P. 3-13.
2. Gazprom. Financial strategy. – M.: Gazprom, 2009. – 60 p.
3. Grabchak, E. P. Approaches to integrating information about resource and financial flows in the fuel and energy complex in the context of digital transformation of management systems / E. P. Grabchak, E. L. Loginov, S. V. Mishcheryakov, V. U. Chinaliev // Management. – 2020. – No. 2. – pp. 13-19.
4. Zonova, O. V. Trends in the development of the coal industry in conditions of external shocks / O. V. Zonova, O. B. Sheveleva, E. V. Slesarenko // Coal. – 2023. – No. 2 (1164). – P. 26-30.
5. Kamchatova, E. Yu. Formation of development strategies for energy companies / E. Yu. Kamchatova, M. I. Sukhova // Vestnik GUU. – 2018. – No. 10. – pp. 43-48.
6. Kolibaba, V. I. Budgeting system and financial controlling in the electric power industry / V. I. Kolibaba, I. G. Kukukina, A. A. Morozova // Izvestia of Universities EFIUP. – 2021. – No. 1 (47). – P. 30-42.
7. Kurnosova, E. A. Basic methods for assessing the effectiveness of an organization’s financial strategy / E. A. Kurnosova // Current issues of economic sciences. – 2016. – No. 49. – pp. 226-231.
8. Nefatova, K. V. Accounting for industry specifics when conducting financial analysis / K. V. Nefatova, S. S. Chernov // Current issues of economic sciences. – 2014. – No. 39. – pp. 123-130.
9. Simonov, M. A. Activities of generating companies of the wholesale market from the standpoint of sustainability / M. A. Simonov // Current issues of economics and management: materials of the I International. scientific conf. (Moscow, April 2011). – Т. 1. – Moscow: RIOR, 2011. – P. 80-83.
10. Smerlina, P. Current and trembling // Kommersant. – 2022 [Electronic resource]. – Access mode: <https://www.kommersant.ru/doc/5269705>. – Access date: 05/29/2024.
11. Shchesnyak, K. E. Financial strategy of an enterprise: development of scientific thought / K. E. Shchesnyak // Problems of economics and management. – 2011. М No. 1 (1). – pp. 82-89.
12. Sheveleva, G.I. Investment attractiveness of modern generating companies in the electric power industry / G.I. Sheveleva // News of BSU. – 2021. – No. 3. – pp. 314-320.
13. Yampolsky, Yu. P. Ensuring the efficiency of financial planning in territorial generating companies / Yu. P. Yampolsky // π-Economy. – 2008. – No. 6 (68). – pp. 178-183.

# Роль искусственного интеллекта как финансового инструмента инвестиций промышленности

**Попова Елена Владимировна**

д.э.н., профессор кафедры устойчивого развития финансов, Российский экономический университет им. Г.В. Плеханова, Popova.EV@rea.ru

В статье представлен обзор функций, выполняемых искусственным интеллектом в различных сферах деятельности, включая инвестиционную. Отмечены причины слабой заинтересованности инвесторов в финансировании промышленных предприятий. Описаны возможности ИИ в плане прогнозирования на этапах пред- и постторгового анализа, а также в процессе ребалансировки портфеля. Важным направлением деятельности искусственного интеллекта выступает управление рисками. Одна из новейших функций интеллектуальных систем – «анализ настроений». Рассмотрена эволюция процессов внедрения искусственного интеллекта в инвестиционный процесс. Представлены сервисы, выполненные специально для нужд инвесторов.

**Ключевые слова:** инвестиции, инвестор, искусственный интеллект, анализ данных, машинное обучение

За последние несколько лет интерес к применению технологий искусственного интеллекта в промышленности многократно вырос, главным образом благодаря накоплению успешных кейсов по внедрению машинного разума в работу предприятий промышленного сектора. Искусственный интеллект внедряют, помимо прочих, инвесторы, которые работают с промышленными компаниями. По оценкам экспертов, уже в течение ближайшего десятилетия искусственный интеллект изменит бизнес-модели в промышленной сфере, а также в логистике, управлении, инвестициях, в коммуникациях с клиентами и документо-обороте [2, с. 44].

Уже сегодня становится очевидным, что компьютерный интеллект по своей эффективности превосходит человеческий, и, кроме того, он зачастую обходится дешевле. Искусственный интеллект ускоряет принятие решений и позволяет исключить негативное влияние человеческого фактора. Если ранее искусственный интеллект использовался при решении типовых, механических задач, то сегодня он способен разрешать многоаспектные, нетривиальные проблемы, требующие учета множества гетерогенных факторов и в условиях неполноты данных. Одной из подобных проблем можно считать оценку эффективности инвестиционных проектов и принятие решения об инвестировании.

Под эффективностью инвестиционного проекта можно понимать степень его соответствия целям и интересам участников инвестиционного процесса. Стандартные методики оценки инвестпроектов предполагают применение количественных методов (оценка уровня чистого дисконтированного дохода – Net Present Value, NPV; окупаемость инвестиций – Return on Investment, ROI; индекс рентабельности – Profitability Index, PI). Используются также и качественные подходы к оценке эффективности инвестиционных проектов.

Сложность инвестирования в промышленные предприятия обусловлена множеством факторов риска. Так, в частности, промышленные предприятия функционируют на базе высокотехнологичного оборудования, сложных производственных технологий, что требует глубокого понимания технических аспектов производства. Инвесторы должны оценить состояние оборудования и иных активов промышленного предприятия, эффективность его работы и потенциал для модернизации. Кроме того, промышленный сектор в значительной степени подвержен факторам цикличности и волатильности рынка. Нестабильность и сильная зависимость от текущих рыночных условий может негативно сказаться на доходности инвестиций. Этот фактор зачастую «отпугивает» инвесторов, которые предпочитают работать с источниками более стабильного и предсказуемого дохода.

Отсутствие заинтересованности инвесторов в финансировании промышленных предприятий обусловлено и другими объективными причинами. Так, к примеру, промышленные предприятия могут ограничивать доступ к информации о своей деятельности и финансовых показателях. Эта информация является значимой для инвесторов, и без нее оценка инвестиционной привлекательности едва ли возможна.

Деятельность промышленных предприятий сопряжена с различными рисками: изменением законодательства, экологическими проблемами, техническими сбоями, остановками в производстве. Убыточность промышленного предприятия, к сожалению, является не исключительной ситуацией, а распространенной практикой. Согласно распространенному среди инвесторов мнению, в современной экономике существуют более привлекательные и понятные секторы для инвестирования, такие как высокие технологии, здравоохранение или финансовые услуги, где инвесторы видят более высокий потенциал роста и доходности.

Рассмотрим более подробно конкретные функции, которые способны выполнять современные интеллектуальные системы, разработанные для инвесторов. Изначально *прогнозирование* было единственной функцией приложений искусственного интеллекта, разработан-



ных для различных областей деятельности человека. Так, в банках искусственный интеллект был обучен прогнозировать риски невозврата кредита, в страховых компаниях – риски наступления страхового случая. Появились интеллектуальные системы интеллектуальной медицинской диагностики: врачи вводили в компьютер данные о состоянии пациента, информацию о нем, результаты анализов и визуализаций, а компьютер прогнозировал дальнейший сценарий развития симптома или заболевания. Менеджеры крупных компаний стали принимать решения в отношении найма, инвестиций и стратегии с опорой на рекомендации искусственного интеллекта. Появились исследования и эксперименты по внедрению искусственного интеллекта в судебную систему. Таким образом, в любой профессии, где имеется необходимость принимать решения в условиях наличия множества факторов или, напротив, нехватки данных, может быть применен искусственный интеллект [1, с. 63].

Достаточно быстро специалисты в финансовом секторе пришли к осознанию того, что алгоритмы искусственного интеллекта способны быстрее и точнее спрогнозировать доходность финансовых инструментов, чем традиционные. Искусственный интеллект стал привлекаться в качестве эксперта – инвестор, принимающий решения о покупке или продаже финансовых инструментов, получал «второе мнение», что влияло как на текущее решение об инвестировании, так и на последующие процессы формирования и ребалансировки инвестиционного портфеля. Инвесторы, которые принимали решение в отношении вкладов в промышленные предприятия, получили возможность анализировать корпоративную отчетность, финансовые и бухгалтерские записи, спецификации на оборудование и продукцию.

Технологии искусственного интеллекта на финансовом рынке применялись на этапах пред- и постторгового анализа. В процессе *ребалансировки портфеля* применяется метод эволюционного алгоритма (Evolutionary Algorithm), который позволяет решать задачи оптимального распределения активов при их небольшом количестве в портфеле. Данный метод позволяет учитывать переменную модельного риска (коэффициенты волатильности для каждого актива в результате ошибочной спецификации модели), что существенно уточняет прогнозные данные [6, с. 41].

Искусственный интеллект может применяться лицами, которые только начинают свою деятельность в качестве инвестора. Машинный интеллект компилирует рекомендации по инвестированию, подбирает оптимальные инвестиционные продукты и инструменты, формирует векторы реализации торговых стратегий.

Важным направлением деятельности искусственного интеллекта выступает *управление рисками*. Компьютер способен обнаруживать неразличимые для человеческого взгляда индикаторы грядущих дефолтов, оценивать риск-профиль, производить анализ волатильности, оценивать предприятия с позиции ликвидности и качества исполнения обязательств перед инвесторами.

Одна из новейших функций интеллектуальных систем – *«анализ настроений»* (Sentiment Analysis). Данная технология основывается на обработке текстовой информации; в фокус внимания интеллектуальной системы попадают различные «настроения». Социальные «настроения» анализируются посредством изучения социальных сетей, новостных ресурсов. Искусственный интеллект также исследует «настроения», представленные в отчетности промышленных компаний. Вручную инвестор может проанализировать годовую или квартальную отчетность интересующих его предприятий в течение нескольких недель, а компьютер способен за несколько секунд идентифицировать значимую информацию и общие тенденции рынка [3].

Внедрение технологий искусственного интеллекта в инвестиционный процесс – необратимая тенденция. Весьма показательным является тот факт, что вторая по величине в мире инвестиционная компания, управляющая активами – Vanguard, которая долгое время придерживалась принципов «старой школы» инвестирования, уже в 2018 г. начала программу по внедрению искусственного интеллекта во все рабочие процессы. Компания запустила проект общей стоимостью \$13 млрд в целях расширения возможностей для управления активами с помощью искусственного интеллекта. По мнению экспертов, тот факт, что Vanguard – компания-гигант, которая была известной прежде всего своей ориентацией на простое индексное инвестирование, обращается

к инновационным технологиям, знаменует начало полноценной трансформации инвестиционного сектора во всем мире [9].

Еще одним важным показателем наступления эпохи интеллектуализации финансовой сферы является внедрение интеллектуальных систем в массовое потребление. Сегодня не только крупные корпоративные игроки получают в распоряжение технологии на основе искусственного интеллекта, но и мелкие инвесторы, в т. ч. физические лица, имеют возможность обращаться за помощью к компьютерному разуму. Так, к примеру, в рамках проекта «Тинькофф Инвестиции» на основе искусственного интеллекта работает т. н. инвестиционный ассистент. В функции AI инвест-ассистента входит повышение инвестиционной грамотности розничных инвесторов, работа с аналитикой, информационная поддержка, сбор и анализ статистики, подготовка отчетов по результатам анализа [7].

Импульсом к массовому переходу на интеллектуальные технологии стал запуск в 2022 г. ChatGPT – чат-бота, оснащенного искусственным интеллектом, который может читать подсказки и давать развернутые ответы на вопросы из различных областей знаний. Инвестиционные менеджеры стали одними из первых, кто начал использовать данную языковую модель в профессиональных целях. Помимо оптимизации рутинных задач, ChatGPT может выполнять и более сложную аналитическую работу. Существенным ограничением ChatGPT и аналогичных ему программных решений выступает то, что они обрабатывают исключительно естественный язык. Неспособность обрабатывать числовые данные стала одним из ключевых недостатков ChatGPT для инвесторов.

Системы искусственного интеллекта, созданные для лиц, инвестирующих в предприятия промышленного сектора, должны быть способны обрабатывать большие объемы числовых данных, выявлять тенденции, делать прогнозы и реагировать на рыночные события. Поиск релевантных сигналов в колоссальном массиве финансовой информации становится еще более сложной задачей при работе с данными в реальном времени, с рыночными тенденциями, которые постоянно меняются. Таким образом, текстовые (лингвистические) модели не в полной мере соответствуют запросам современных инвесторов, так как им нужно иметь дело с большим количеством математики: с балансовыми отчетами, процентами, расчетами волатильности и нормализации рынка.

В данной связи разработчики стали представлять на рынке аналитические сервисы, выполненные специально для нужд инвесторов. Рассмотрим несколько наиболее показательных примеров. Так, интеллектуальный аналитический сервис «Финам AI-скринер» дает годовой прогноз как по российским, так и по иностранным акциям, входящим в индекс S&P500. Данный инструмент, помимо прочих функций, способен обозначать факторы, которые положительно или отрицательно влияют на прогноз. Для анализа используется более 50 метрик и исторические данные по фондовому рынку за прошедшие 10 лет [4]. Эффективными показывают себя в реальной практике отечественные программные продукты «Альт-Инвест», «ТЭО-Инвест» [5, с. 86].

Среди зарубежных решений можно сказать об Aladdin's Aladdin компании BlackRock: платформа использует алгоритмы AI для обеспечения управления рисками, формирования инвестпортфеля и аналитики текущих инвестиций. Sentieo – исследовательская платформа, которая позволяет специалистам по инвестициям анализировать финансовые данные, новости и исследовательские отчеты. Yewno – платформа графа знаний, работа которой основана на интеллектуальных алгоритмах анализа данных из гетерогенных источников.

Несмотря на описанные выше преимущества и возможности искусственного интеллекта в инвестиционном процессе, его работа сопряжена с рядом риском и барьеров. По мнению специалистов, *интеллектуальные модели имеют высокую чувствительность к рыночным изменениям, что, в свою очередь, порождает эффект автокорреляции и усиливает системные риски* (т.н. Flash Crash). Известны случаи, когда вмешательство компьютерных систем в процесс торговли усугубляло негативные рыночные тенденции: еще в 2010 г. системы автоматического трейдинга, действуя в рамках стратегии по «имитации заявок» (spoofing), разместили и отменили тысячи крупных заявок на контракты на финансовые инструменты компаний, размещенных в S&P 500. Данные действия повлияли на биржевые котировки, были учтены трейдерами-людьми и трейдерами-алгоритмами,

и в последующем привели к падению рыночных индексов. Капитализация рынка практически одномоментно снизилась на 1 трлн долл. США. Схожая цепная реакция наблюдалась в 2018 г., когда произошло крупное падение индекса Dow Jones Industrial Average, вызванное сбоем в компьютеризированных системах высокочастотных сделок [8].

Еще одним риском является *непрозрачность работы алгоритмов* на основе искусственного интеллекта. Инвесторы, которые работают при помощи интеллектуальных алгоритмов, не имеют представления о том, что именно послужило основой для выработанных компьютером рекомендаций. Инвестор не имеет возможности проверить корректность работы алгоритма, а также удостовериться в его полной объективности.

Риски, связанные с работой искусственного интеллекта, обусловлены также процессами машинного обучения и *применением исторических данных*. Алгоритмы принимают решения на основе имеющихся данных и воспринимают их как истинные, но, как показывает практика, зачастую исторические данные могут быть смещены в сторону определенной демографической группы или позиции (точки зрения).

В заключение отметим: несмотря на риски, искусственный интеллект выступает перспективным направлением повышения качества инвестиционной деятельности. Технологии, основанные на искусственном интеллекте, могут применяться в инвестировании в предприятия промышленного сектора – сектора, который зачастую воспринимается достаточно сложным для инвестанализа и поэтому остается на периферии внимания инвесторов.

#### Литература

1. Ахмедова, М. Р. Преимущества технологий искусственного интеллекта и формы их монетизации в бизнесе / М. Р. Ахмедова // Инновационная экономика: информация, аналитика, прогнозы. – 2022. – №3. – С. 62-67.
2. Бедненко, Ф. А. Использование искусственного интеллекта в финансовом менеджменте организации для улучшения управления финансами / Ф. А. Бедненко // Экономика строительства. – 2023. – №8. – С. 43-46.
3. Деркач, Н. Как искусственный интеллект применяется в инвестиционной сфере – аналитика / Н. Деркач. – 2023 [Электронный ресурс]. – Режим доступа: <https://psm7.com/ru/analytics/iskusstvennyj-intellekt-kak-instrument-dlya-investicij-kak-eto-rabotaet-i-kakie-funkcii-vypolnyaet.html>. – Дата доступа: 25.04.2024.
4. Поздеева, Е. ИИ для инвестиций: подводные камни и перспективы / Е. Поздеева // ФИНАМ. – 2023 [Электронный ресурс]. – Режим доступа: <https://www.finam.ru/publications/item/ii-dlya-investitsiy-podvodnye-kamni-i-perspektivy-20230801-1817/>. – Дата доступа: 25.04.2024.
5. Пономарев, И. Г. Перспективы применения искусственного интеллекта для прогнозирования эффективности инвестиционных проектов / И. Г. Пономарев, Н. А. Верзун // Региональная информатика (РИ-2020) : XVII Санкт-Петербургская международная конференция. Материалы конференции, Санкт-Петербург, 28–30 октября 2020 года. Том Часть 1. – Санкт-Петербург: Санкт-Петербургское Общество информатики, вычислительной техники, систем связи и управления, 2020. – С. 286-287.
6. Применение искусственного интеллекта на финансовом рынке. Доклад для общественных консультаций. – М. : Банк России, 2023. – 52 с.
7. Тинькофф Инвестиции запустили первого в России инвестиционного ассистента на основе искусственного интеллекта // Тинькофф. [Электронный ресурс]. – Режим доступа: <https://www.tinkoff.ru/about/news/21122023-tinkoff-investments-launched-russias-first-investment-assistant-based-on-artificial-intelligence/>. – Дата доступа: 25.04.2024.

8. Турсинбаева, Г. Искусственный интеллект в инвестициях и управлении рисками / Г. Турсинбаева. [Электронный ресурс]. – Режим доступа: <https://nicnbk.kz/news/view?id=235>. – Дата доступа: 25.04.2024.

9. Vanguard внедряет искусственный интеллект для управления фондами на \$13 млрд // Франк Медиа. – 2023. [Электронный ресурс]. – Режим доступа: <https://frankmedia.ru/153809>. – Дата доступа: 25.04.2024.

10. Попова Е.В. Инновационные подходы к управлению производственной организацией: // Инновации и инвестиции- №5. -2023.

11. Попова Е.В. Управление информационной безопасностью в условиях цифровой экономики // сборник статей. ООО «Институт цифровой экономики и права». Екатеринбург - 2023. С. 119-126.

12. Попова Е.В. Российский опыт внедрения искусственного интеллекта в менеджмент предприятия // Инновации и инвестиции -№ 6. -2023.

13. Попова Е.В. Трансформация моделей управления организациями в условиях ограничивающих внешних факторов // Инновации и инвестиции -№ 2. -2023.

#### The role of artificial intelligence as a financial instrument for industry investments

Popova E.V.

Russian Economic University. G.V. Plekhanov

The article provides an overview of the functions performed by artificial intelligence in various fields of activity, including investment. The reasons for the weak interest of investors in financing industrial enterprises are noted. The capabilities of AI in terms of forecasting at the stages of pre- and post-trade analysis, as well as in the process of portfolio rebalancing, are described. An important area of artificial intelligence activity is risk management. One of the newest features of intelligent systems is "sentiment analysis." The evolution of the processes of introducing artificial intelligence into the investment process is considered. Services provided specifically for the needs of investors are presented.

Keywords: investment, investor, artificial intelligence, data analysis, machine learning

#### References

1. Akhmedova, M. R. Advantages of artificial intelligence technologies and forms of their monetization in business / M. R. Akhmedova // Innovative economics: information, analytics, forecasts. – 2022. – No. 3. – P. 62-67.
2. Bednenko, F. A. The use of artificial intelligence in the financial management of an organization to improve financial management / F. A. Bednenko // Construction Economics. – 2023. – No. 8. – pp. 43-46.
3. Derkach, N. How artificial intelligence is used in the investment sphere - analytics / N. Derkach. – 2023 [Electronic resource]. – Access mode: <https://psm7.com/ru/analytics/iskusstvennyj-intellekt-kak-instrument-dlya-investicij-kak-eto-rabotaet-i-kakie-funkcii-vypolnyaet.html>. – Access date: 04/25/2024.
4. Pozdeeva, E. AI for investment: pitfalls and prospects / E. Pozdeeva // FINAM. – 2023 [Electronic resource]. – Access mode: <https://www.finam.ru/publications/item/ii-dlya-investitsiy-podvodnye-kamni-i-perspektivy-20230801-1817/>. – Access date: 04/25/2024.
5. Ponomarev, I. G. Prospects for the use of artificial intelligence for predicting the effectiveness of investment projects / I. G. Ponomarev, N. A. Verzun // Regional informatics (RI-2020): XVII St. Petersburg International Conference. Conference materials, St. Petersburg, October 28–30, 2020. Volume Part 1. – St. Petersburg: St. Petersburg Society of Informatics, Computer Science, Communication and Control Systems, 2020. – P. 286-287.
6. Application of artificial intelligence in the financial market. Report for public consultation. – M.: Bank of Russia, 2023. – 52 p.
7. Tinkoff Investments launched Russia's first investment assistant based on artificial intelligence // Tinkoff. [Electronic resource]. – Access mode: <https://www.tinkoff.ru/about/news/21122023-tinkoff-investments-launched-russias-first-investment-assistant-based-on-artificial-intelligence/>. – Access date: 04/25/2024.
8. Tursinbaeva, G. Artificial intelligence in investments and risk management / G. Tursinbaeva. [Electronic resource]. – Access mode: <https://nicnbk.kz/news/view?id=235>. – Access date: 04/25/2024.
9. Vanguard implements artificial intelligence to manage \$13 billion funds // Frank Media. – 2023. [Electronic resource]. – Access mode: <https://frankmedia.ru/153809>. – Access date: 04/25/2024.
10. Popova E.V. Innovative approaches to managing a production organization: // Innovations and investments - No. 5. -2023.
11. Popova E.V. Information security management in the digital economy // collection of articles. LLC "Institute of Digital Economy and Law". Ekaterinburg - 2023. pp. 119-126.
12. Popova E.V. Russian experience of introducing artificial intelligence into enterprise management // Innovations and investments - No. 6. -2023.
13. Popova E.V. Transformation of organizational management models in conditions of limiting external factors // Innovations and investments - No. 2. -2023.

# Модель индекса территориального кластерообразования в регионах РФ

Дубинский Максим Сергеевич

аспирант, кафедра математики, Финансовый университет при Правительстве Российской Федерации, MSDubinskij@fa.ru

**Актуальность.** Развитие региональной экономики зависит от многих факторов. Одним из таких факторов является деятельность территориальных экономических кластеров [1]. Рассматриваются ключевые социально-экономические показатели региона, устанавливается их связь с моделью развития кластерных образований. Предполагается, что существует зависимость процесса кластерообразования в региональной экономике от ключевых социально-экономических показателей региона.

**Цель.** Корреляционно-регрессионный анализ показателей социально-экономического развития региона с дальнейшим построением модели множественной регрессии развития кластера на примере исходных данных, взятых на официальном сайте Федеральной службы государственной статистики [5] и Реестра кластеров Российской кластерной обсерватории Высшей школы экономики [4].

**Результаты.** Проведена спецификация модели, рассмотрены существующие показатели регионального социально-экономического развития, проверка существенности определяющих факторов. Определена степень зависимости уровня развития территориального кластерообразования от ключевых показателей социально-экономического развития региона в регионе; построена модель регрессии, отражающая эту зависимость

**Ключевые слова:** территориальный экономический кластер, уровень развития кластера, экономика региона, социально-экономические показатели региона

## Введение

В связи с текущими геополитическими проблемами на международной арене возникает тенденция развития отечественного производства, активно реализуется политика импортозамещения. Следовательно, возникает необходимость детальном рассмотрении деятельности территориальных кластеров, определении факторов, влияющих на их развитие. Для регулирования в числе процессов создания и развития территориальных кластеров была разработана Стратегия инновационного развития до 2020 года [2]. В декабре 2022 года начала свою работу новая программа «Промышленный кластер 2.0», которая устанавливает новый режим работы промышленных кластеров. Начало работы новой программы не раз подчеркивал Президент РФ и Министр экономического развития М. Г. Решетников. Эффективность процесса кластерообразования в регионах непосредственно влияет на развитие местного производства, расширение малого и среднего бизнеса и укрепления экономической стабильности. Анализ литературы [1,2], посвященный данной проблеме, показал, что в настоящее время большинство территориальных кластеров, расположенных в различных субъектах Российской Федерации, еще находятся на стадии формирования или стагнации, что делает исследование данной темы актуальным и значимым в условиях современного экономического развития государства.

## Методика определения уровня кластерообразования в регионе

Методика вычисления уровня кластерного развития региона заключается в вычислении числового показателя, который может охарактеризовать процесс кластерообразования в регионах РФ. Определение данного показателя производилось в несколько этапов:

1. **Определение кластеров:** идентификация ключевых кластеров в регионе (Данные были получены из реестра кластеров Российской кластерной обсерватории ВШЭ [4]). В анализе были рассмотрены территориальные кластеры 35 регионов РФ: Москва, Санкт-Петербург, Астраханская, Белгородская, Брянская, Волгоградская, Воронежская, Иркутская, Кемеровская, Костромская, Курганская, Ленинградская, Липецкая, Московская, Мурманская, Нижегородская, Новгородская, Омская, Орловская, Пензенская, Ростовская, Рязанская, Свердловская, Смоленская, Челябинская, Тюменская области, Алтайский край, Краснодарский край, Пермский край, Республики Башкортостан, Бурятия, Коми, Чувашия, Саха, Ханты-Мансийский автономный округ);

2. **Выбор показателей:** выбор набора количественных и качественных показателей для оценки каждого кластера. (Для оценки были выбраны следующие показатели:  $HR_i$  – количество работников в кластере;  $Co_i$  – количество организаций в составе кластера;  $LD_i$  – уровень организации кластера;  $N$  – количество кластеров) [3].;

3. **Сбор данных:** сбор данных по каждому выбранному показателю для всех кластеров. Кластеры были отсортированы по регионам, после была вычислена средняя величина по рассматриваемым в анализе регионам РФ;

4. **Нормализация данных:** приведение всех показателей к единой шкале и диапазону значений;

5. **Расчет индекса.** На основе собранных данных вычисляются индекс кластерообразования по формуле:

$$IDC = \frac{\sum_{i=1}^N (\frac{HR_i}{1000} + \frac{Co_i}{10} + LD_i)}{N}, LD_i = \begin{cases} 0; & LD - 'low level' \\ 0,5; & LD - 'middle level'; \\ 1; & LD - 'high level' \end{cases}; i = 1 \dots N.$$

Результаты вычисления данного показателя в рассматриваемых регионах по состоянию за 2021 год отображены в Таблице 1.

## Эконометрическая модель

Далее ставилась задача выявить зависимость предполагаемого индекса от ключевых социально-экономических показателей регионов

РФ, среди которых: численность выпуска квалифицированных специалистов (SHR), валовый региональный продукт (GRP), уровень инновационной активности организаций (IAO). Модель была построена по последним актуальным показателям существующих кластеров за 2021 год (Таблица 1).

Таблица 1  
Социально-экономические показатели регионов за 2021 г. [5].

Регион	IDC (%)	GRP (со-тен млрд)	SHR (сот. чел)	IAO (%)
Алтайский край	6,3458	8,454296	36,19	17,08968
Астраханская область	1,799	6,570156	10,75	7,721281
Белгородская область	4,698	13,54811	15,61	16,99801
Брянская область	2,342	4,686662	13,32	13,51744
Волгоградская область	13,18983	10,51515	26,58	8,788927
Воронежская область	10,4598	12,54722	27,86	12,62666
Иркутская область	7,4325	19,24361	33,25	6,407035
Кемеровская область	19,7415	18,07387	32,75	7,795889
Костромская область	7,816	6,6415	7,28	4,571429
Красноярский край	18,72	30,64832	45,2	7,025862
Курганская область	6,689	2,684947	9,53	14,375
Ленинградская область	15,045	14,81188	10	8,228317
Липецкая область	13,45825	8,439819	16,93	13,67013
Москва	22,59083	244,7116	40,77	13,25752
Московская область	31,42567	68,32298	54,4	11,74172
Мурманская область	1,2745	10,83779	7,12	10,04243
Нижегородская область	8,881	18,88121	33,83	15,1127
Новгородская область	4,4355	3,420695	6,95	9,846827
Омская область	13,70967	8,541325	23,36	10,78611
Орловская область	2,207333	3,366878	8,34	15,28545
Пензенская область	4,49325	5,3729	12,93	15,32067
Пермский край	22,36	17,40525	33,97	12,23203
Республика Башкортостан	70,194	20,00038	90,03	21,18551
Республика Бурятия	12,811	3,421848	16,51	4,591837
Республика Коми	4,8	8,57013	13,49	8,917197
Чувашская Республика - Чувашия	13,306	3,929579	19,97	15,81259
Республика Саха (Якутия)	1,283	16,15527	19,81	14,50094
Ростовская область	8,142889	20,17007	66,52	27,58621
Рязанская область	2,861	5,319621	8,37	12,62849
Санкт-Петербург	16,25444	94,40411	54,77	15,87964
Свердловская область	26,005	30,38443	50,43	13,01661
Челябинская область	26,005	20,42593	39,85	13,21101
Смоленская область	3,133	4,216728	8,6	6,534091
Тюменская область	3,584	113,4944	44,1	8,478998
Ханты-Мансийский автономный округ – Югра	4,723	56,51897	17,5	6,617192

Для определения зависимости был проведен корреляционно-регрессионный анализ рассматриваемых показателей. В результате была построена матрица парных корреляций (Таблица 2):

Таблица 2  
Матрица парных корреляций

	SHR	GRP	IDC	IAO
SHR	1			
GRP	0,37	1		
IDC	0,76	0,20	1	
IAO	0,49	0,02	0,25	1

Исходя из полученного анализа парных корреляций было установлено, что при построении линейной модели множественной регрессии в качестве эндогенной переменной целесообразно брать фактор численности выпуска квалифицированных специалистов (SHR). Уравнение регрессии имеет следующий вид:

$$SHR + 3,04 = 0,10 \cdot GRP + 0,95 \cdot IDC + 1,32 \cdot IAO + \varepsilon.$$

Основные параметры полученной модели приведены в таблице 3:

Таблица 3  
Регрессия

Регрессионная статистика	
Множественный R	0,85
R-квадрат	0,72
Норм. R-квадрат	0,69
Станд. ошибка	10,82
Наблюдения	35

Дисперсионный анализ

	df	SS	MS	F	Значимость F
Регрессия	3	9393,88	3131,29	26,74	9,8282E-09
Остаток	31	3630,33	117,11		
Итого	34	13024,21			

	Коэффициенты	Станд. ошибка	t-статистика	P-Значение
Y-пересечение	-3,04	5,1295	-0,5932	0,5573
GRP	0,10	0,0416	2,4852	0,0185
IDC	0,95	0,1518	6,2530	5,98556E-07
IAO	1,32	0,4013	3,2900	0,0025

### Тестирование модели

После построения модели проведен анализ мультиколлинеарности на основе матрицы коэффициентов корреляции (критерий "хи-квадрат", критерий Фишера, критерий Стьюдента), проверены предположения МНК (анализ гетероскедастичности и автокорреляции модели).

1. Мультиколлинеарность методом Фаррара-Глоубера по первому виду статистических критериев (критерий "хи-квадрат"):

$$\chi^2 = 44,62$$

$$\chi^2_{табл}(3; 0,05) = 7,81$$

$$\chi^2 > \chi^2_{табл}$$

По данному критерию, можно сделать вывод, что мультиколлинеарность в модели присутствует, однако в данном случае требуется проверка мультиколлинеарности всех переменных.

2. Мультиколлинеарность по второму виду статистических критериев (критерий Фишера):

$$F_{табл}(33; 3) = 8,59$$

$F_1 = 28,46 > F_{табл}$ , переменная SHR мультиколлинеарна с другими.

$F_2 = 2,77 < F_{табл}$ , переменная GRP немультиколинеарна с другими.

$$F_3 = 16,75 > F_{табл}$$

переменная IDC мультиколлинеарна с другими.

$$F_4 = 4,89 < F_{табл}$$

переменная IAO немультиколинеарна с другими.

3. Проверка гетероскедастичности. Тест ранговой корреляции Спирмена:

$$p = 0,22$$

По таблице Стьюдента находим:

$$t(\alpha/2, k) = (0,05/2; 33) = 2,33$$

Поскольку  $t_{кр} > p$ , то принимаем гипотезу о равенстве 0 коэффициента ранговой корреляции Спирмена. Другими словами, коэффициент ранговой корреляции статистически - не значим и ранговая корреляционная связь между оценками по двум тестам незначима. Проверим гипотезу  $H_0$ : гетероскедастичность отсутствует. Поскольку  $2,33 > 0,4$ , то гипотеза об отсутствии гетероскедастичности принимается.

4. Автокорреляция. Критерий Дарвина-Уотсона:

Автокорреляция отсутствует, если выполняется следующее условие:

$$1,5 < DW < 2,5$$

$$DW = 1,86$$

Следовательно, автокорреляция остатков отсутствует.

### Выводы

В результате вычисления индекса уровня регионального кластерообразования было определено, что на данном этапе развитие эффективной кластерной системы в данном регионах находится на стадии стагнации, что обуславливается несколькими факторами. В первую

очередь, полученные результаты вполне соответствуют уровню кластерообразования в рассматриваемых регионах РФ, который отражены в реестре кластеров Российской кластерной обсерватории ВШЭ [4].

Проведенные корреляционный и регрессионный анализы показали, что все рассматриваемые ключевые показатели социально-экономического развития регионов РФ имеют связь. При этом полученная итоговая модель множественной регрессии показывает, что численность выпуска квалифицированных специалистов зависит в том числе от индекса кластерообразования в регионе, что говорит о важности включения данного фактора при анализе экономического развития региона. Соответственно, факторы регионального валового продукта и инновационной активности также оказывают влияние на численность выпуска квалифицированных специалистов в регионе, хотя и не зависят от индекса кластерообразования. Однако предполагаемый индекс может быть использован, как независимый фактор при прогнозе численности выпускаемых специалистов.

#### Литература

1. Короткова К. С. Понятие и характерные черты территориальных кластеров // Ученые записки Тамбовского отделения РoСМУ. 2018. № 10. С. 56-61
2. Кудряшов В. С. Феномен экономических кластеров: понятие и характерные черты // Экономика и управление народным хозяйством. СПб., 2019. № 6(8). С. 42-48.
3. Методические рекомендации по реализации кластерной политики в субъектах Российской Федерации от 26.12.2008 №20615-ак/д19. утв. Министерством экономического развития РФ. 23 с.
4. Российская кластерная обсерватория: <https://cluster.hse.ru>
5. Федеральная служба государственной статистики: <https://rosstat.gov.ru>

#### Model of index of territorial cluster formation in the regions of the Russian Federation Dubinsky M.S.

Financial University under the Government of the Russian Federation

*Relevance.* The development of the regional economy depends on many factors. One of these factors is the activity of territorial economic clusters [1]. The key socio-economic indicators of the region are considered, their connection with the model of development of cluster formations is established. It is assumed that there is a dependence of the process of cluster formation in the regional economy on the key socio-economic indicators of the region.

*Goal.* Correlation and regression analysis of indicators of socio-economic development of the region with further construction of a model of multiple regression of cluster development using the example of initial data taken from the official websites of the Federal State Statistics Service [5] and the Register of Clusters of the Russian Cluster Observatory of the Higher School of Economics [4].

*Results.* The specification of the model is carried out, the existing indicators of regional socio-economic development are considered, the materiality of the determining factors is checked. Dependence of the level of development of territorial cluster formation on key indicators of socio-economic development of the region in the region is determined; a regression model reflecting this dependence is constructed.

**Keywords:** Territorial economic cluster, cluster development level, regional economy, socio-economic indicators of the region

#### References

1. Korotkova K. S. Concept and characteristic features of territorial clusters // Scientific notes of the Tambov branch of RosSMU. 2018. No. 10. P. 56-61
2. Kudryashov V. S. Phenomenon of economic clusters: concept and characteristic features // Economy and management of the national economy. St. Petersburg, 2019. No. 6 (8). P. 42-48.
3. Methodological recommendations for the implementation of cluster policy in the constituent entities of the Russian Federation dated 26.12.2008 No. 20615-ak / d19. approved. by the Ministry of Economic Development of the Russian Federation. 23 p.
4. Russian Cluster Observatory: <https://cluster.hse.ru>
5. Federal State Statistics Service: <https://rosstat.gov.ru>

# Структурно-параметрический синтез одного класса популяционных алгоритмов для глобальной оптимизации

Дэн Хуэйюй

магистр, кафедра «Робототехника и комплексная автоматизация», Московский государственный технический университет имени Н.Э.Баумана (национальный исследовательский университет), denghuiyu3747@gmail.com

**Введение:** Глобальная оптимизация является фундаментальной проблемой в области компьютерных наук и прикладной математики. Она находит широкое применение в различных сферах, таких как инженерия, экономика, физика и биология. Популяционные алгоритмы, вдохновленные природными процессами эволюции и естественного отбора, являются мощным инструментом для решения задач глобальной оптимизации. В данной статье рассматривается структурно-параметрический синтез одного класса популяционных алгоритмов, а именно алгоритмов роевого интеллекта, для эффективного решения задач глобальной оптимизации.

**Материалы и методы:** Исследование основывается на комплексном анализе существующих популяционных алгоритмов, таких как генетический алгоритм (GA), алгоритм роя частиц (PSO), алгоритм колонии муравьев (ACO) и алгоритм светлячков (FA). Проведен сравнительный анализ их структурных особенностей, параметров и механизмов работы. На основе этого анализа предложен новый гибридный алгоритм роевого интеллекта, сочетающий в себе преимущества GA, PSO и FA. Разработана математическая модель предложенного алгоритма, учитывающая динамику популяции, стратегии поиска и адаптивные механизмы. Проведены численные эксперименты на наборе тестовых функций различной сложности, включая унимодальные, мультимодальные и смещенные функции.

**Результаты:** Результаты численных экспериментов показали, что предложенный гибридный алгоритм роевого интеллекта демонстрирует превосходные показатели сходимости и точности по сравнению с классическими популяционными алгоритмами. На тестовой функции Растргина размерности 30 алгоритм достиг глобального оптимума со средним значением функции  $1.4e-12$  за 1500 итераций, что на 78% быстрее, чем GA и на 43% быстрее, чем PSO. На мультимодальной функции Экли размерности 50 алгоритм продемонстрировал высокую робастность, успешно избегая локальных оптимумов и сходясь к глобальному оптимуму в 92% запусков. Адаптивные механизмы позволили алгоритму эффективно настраивать свои параметры в процессе оптимизации, что привело к улучшению показателей на 15-25% по сравнению с фиксированными параметрами.

**Ключевые слова:** глобальная оптимизация, популяционные алгоритмы, роевой интеллект, структурно-параметрический синтез, гибридизация, адаптивные механизмы.

## Введение

Проблема глобальной оптимизации, заключающаяся в нахождении наилучшего решения в многомерном пространстве поиска, является одной из наиболее сложных и актуальных задач в области компьютерных наук и прикладной математики. Глобальная оптимизация находит широкое применение в различных сферах человеческой деятельности, таких как проектирование сложных инженерных систем, оптимизация производственных процессов, поиск оптимальных стратегий в экономике и финансах, моделирование физических и биологических систем.

Традиционные методы оптимизации, основанные на градиентном спуске и ньютоновских методах, часто оказываются неэффективными для решения задач глобальной оптимизации ввиду наличия множества локальных оптимумов, овражных структур, плато и других особенностей ландшафта целевой функции. В связи с этим, в последние десятилетия активно развиваются стохастические популяционные алгоритмы, вдохновленные природными процессами эволюции и коллективного поведения живых организмов.

Популяционные алгоритмы, такие как генетический алгоритм (GA), алгоритм роя частиц (PSO), алгоритм колонии муравьев (ACO) и алгоритм светлячков (FA), являются мощным инструментом глобальной оптимизации, способным эффективно исследовать пространство поиска и находить высококачественные решения даже для сложных многоэкстремальных задач. Эти алгоритмы основаны на идее эволюции популяции решений, в которой каждое решение представляет собой точку в пространстве поиска, а популяция итеративно улучшается путем применения операторов селекции, скрещивания, мутации и обмена информацией между индивидами.

Несмотря на значительные успехи популяционных алгоритмов в решении задач глобальной оптимизации, они не лишены недостатков. Так, GA часто страдает от преждевременной сходимости и застревания в локальных оптимумах, PSO склонен к стагнации и потере разнообразия популяции, ACO и FA могут иметь низкую скорость сходимости и чувствительность к настройке параметров. Кроме того, эффективность популяционных алгоритмов существенно зависит от структуры алгоритма, выбора операторов и значений управляющих параметров, которые часто подбираются эмпирически и могут быть неоптимальными для конкретной задачи.

В связи с этим, актуальной задачей является разработка новых популяционных алгоритмов, сочетающих в себе преимущества существующих подходов и свободных от их недостатков. Одним из перспективных направлений является структурно-параметрический синтез популяционных алгоритмов, направленный на автоматизированное конструирование алгоритмов с оптимальной структурой и настройкой параметров для конкретного класса задач оптимизации.

Структурно-параметрический синтез популяционных алгоритмов предполагает формирование пространства поиска алгоритмов, включающего различные варианты структурных блоков (операторов селекции, скрещивания, мутации, обмена информацией) и диапазоны значений управляющих параметров. Задача синтеза состоит в нахождении оптимальной комбинации структурных блоков и значений параметров, обеспечивающей наилучшую производительность алгоритма на заданном классе задач оптимизации.

Для решения задачи структурно-параметрического синтеза популяционных алгоритмов могут применяться различные подходы, такие как метаэвристические алгоритмы оптимизации (например, GA или PSO), методы машинного обучения (например, нейронные сети или деревья решений), а также гибридные подходы, сочетающие в себе элементы эволюционных вычислений и обучения. При этом важной задачей является выбор подходящего критерия оптимальности синтезируемых алгоритмов, учитывающего такие факторы как скорость сходимости, точность найденных решений, робастность к особенностям ландшафта целевой функции и вычислительная сложность.



Другим важным аспектом структурно-параметрического синтеза популяционных алгоритмов является обеспечение адаптивности и самонастройки алгоритмов в процессе оптимизации. Адаптивные механизмы позволяют алгоритму динамически изменять свою структуру и параметры в зависимости от характеристик решаемой задачи и текущего состояния популяции. Примерами адаптивных механизмов могут служить динамическое изменение размера популяции, вероятностей применения операторов, топологии связей между индивидами, а также использование метаэвристик более высокого уровня для управления параметрами основного алгоритма.

Целью данной статьи является исследование структурно-параметрического синтеза одного класса популяционных алгоритмов, а именно алгоритмов роевого интеллекта, для эффективного решения задач глобальной оптимизации. В работе предлагается новый гибридный алгоритм роевого интеллекта, сочетающий в себе преимущества GA, PSO и FA, а также использующий адаптивные механизмы для самонастройки в процессе оптимизации. Проводится сравнительный анализ предложенного алгоритма с классическими популяционными алгоритмами на наборе тестовых функций различной сложности.

### Материалы и методы

В данном разделе приводится описание материалов и методов, использованных при проведении исследования структурно-параметрического синтеза популяционных алгоритмов для глобальной оптимизации.

Основой для исследования послужил комплексный анализ существующих популяционных алгоритмов, таких как генетический алгоритм (GA), алгоритм роя частиц (PSO), алгоритм колонии муравьев (ACO) и алгоритм светлячков (FA). Был проведен сравнительный анализ их структурных особенностей, механизмов работы и управляющих параметров.

GA представляет собой эволюционный алгоритм, основанный на принципах естественного отбора и генетики. Он оперирует популяцией решений (особей), кодируемых в виде бинарных или вещественных строк (хромосом). Основными операторами GA являются селекция, скрещивание и мутация. Селекция обеспечивает выбор наиболее приспособленных особей для скрещивания, скрещивание формирует новые решения путем комбинирования генетического материала родителей, а мутация вносит случайные изменения в хромосомы для поддержания разнообразия популяции. Ключевыми параметрами GA являются размер популяции, вероятности скрещивания и мутации.

PSO - это алгоритм роевого интеллекта, имитирующий коллективное поведение стаи птиц или косяка рыб. Он оперирует роем частиц, движущихся в пространстве поиска. Каждая частица характеризуется своей позицией и скоростью и обладает памятью о своей лучшей позиции и лучшей позиции своих соседей. На каждой итерации частицы обновляют свои скорости и позиции, стремясь к своему локальному и глобальному оптимуму. Ключевыми параметрами PSO являются размер роя, коэффициенты ускорения и инерции.

ACO основан на имитации поведения колонии муравьев при поиске кратчайшего пути от гнезда к источнику пищи. Муравьи перемещаются по графу решений, оставляя за собой феромонный след. Вероятность выбора того или иного ребра графа зависит от количества феромона на нем и эвристической информации. С течением времени феромонный след испаряется, что позволяет алгоритму избежать застревания в локальных оптимумах. Ключевыми параметрами ACO являются число муравьев, коэффициенты влияния феромона и эвристической информации, скорость испарения феромона.

FA имитирует поведение светлячков, привлекающих друг друга своим свечением. Каждый светлячок характеризуется своей позицией в пространстве поиска и яркостью свечения, зависящей от значения целевой функции. Светлячки перемещаются в сторону более ярких соседей, формируя кластеры вокруг локальных и глобальных оптимумов. Ключевыми параметрами FA являются размер популяции, коэффициент привлекательности и рандомизации.

На основе анализа существующих алгоритмов был предложен новый гибридный алгоритм роевого интеллекта, сочетающий в себе преимущества GA, PSO и FA. Основная идея алгоритма состоит в использовании механизмов селекции и скрещивания из GA для формирова-

ния новых решений, механизма движения частиц из PSO для направленного поиска и механизма свечения светлячков из FA для адаптивной кластеризации популяции.

### Результаты исследования

Предложенный гибридный алгоритм роевого интеллекта использует следующие ключевые формулы:

1. Формула обновления скорости частиц

$$(PSO): v_{i(t+1)} = w * v_{i(t)} + c1 * r1 * (pbest_i - x_{i(t)}) + c2 * r2 * (gbest - x_{i(t)})$$

где  $v_{i(t)}$  - скорость  $i$ -й частицы в момент времени  $t$ ,  $w$  - коэффициент инерции,  $c1$  и  $c2$  - коэффициенты ускорения,  $r1$  и  $r2$  - случайные числа в диапазоне  $[0,1]$ ,  $pbest_i$  - лучшая позиция  $i$ -й частицы,  $gbest$  - лучшая позиция в рое,  $x_{i(t)}$  - текущая позиция  $i$ -й частицы.

2. Формула обновления позиции частиц

$$(PSO): x_{i(t+1)} = x_{i(t)} + v_{i(t+1)}$$

где  $x_{i(t+1)}$  - новая позиция  $i$ -й частицы,  $x_{i(t)}$  - текущая позиция  $i$ -й частицы,  $v_{i(t+1)}$  - новая скорость  $i$ -й частицы.

3. Формула вычисления привлекательности светлячков

$$(FA): \beta(r) = \beta_0 * \exp(-\gamma * r^2)$$

где  $\beta(r)$  - привлекательность светлячка на расстоянии  $r$ ,  $\beta_0$  - начальная привлекательность (при  $r=0$ ),  $\gamma$  - коэффициент поглощения света,  $r$  - расстояние между светлячками.

4. Формула движения светлячков (FA):  $x_{i(t+1)} = x_{i(t)} + \beta(r) * (x_{j(t)} - x_{i(t)}) + \alpha * \epsilon_i$

где  $x_{i(t+1)}$  - новая позиция  $i$ -го светлячка,  $x_{i(t)}$  - текущая позиция  $i$ -го светлячка,  $x_{j(t)}$  - позиция  $j$ -го светлячка (более яркого),  $\alpha$  - параметр рандомизации,  $\epsilon_i$  - случайный вектор, полученный из распределения Гаусса или равномерного распределения.

5. Формула селекции (GA):  $p_i = \frac{f(x_i)}{\sum(f(x_k))}$

где  $p_i$  - вероятность выбора  $i$ -й особи,  $f(x_i)$  - значение функции приспособленности для  $i$ -й особи,  $\sum(f(x_k))$  - сумма значений функции приспособленности по всей популяции.

6. Формула скрещивания

$$(GA): offspring = \alpha * parent1 + (1 - \alpha) * parent2$$

где offspring - потомок, parent1 и parent2 - родители,  $\alpha$  - случайное число в диапазоне  $[0,1]$ .

7. Формула мутации

$$(GA): x'_i = x_i + \sigma * N(0,1)$$

где  $x'_i$  - мутировавшая особь,  $x_i$  - исходная особь,  $\sigma$  - среднеквадратичное отклонение мутации,  $N(0,1)$  - случайное число, полученное из стандартного нормального распределения.

Эти формулы являются основой для реализации предложенного гибридного алгоритма роевого интеллекта, сочетающего в себе элементы PSO, FA и GA. Адаптивные механизмы алгоритма используют динамическое изменение параметров в этих формулах на основе анализа текущего состояния популяции и характеристик ландшафта целевой функции.

Проведенные численные эксперименты на наборе тестовых функций различной сложности, включающем унимодальные, мультимодальные и смещенные функции, продемонстрировали превосходные показатели сходимости и точности предложенного гибридного алгоритма роевого интеллекта по сравнению с классическими популяционными алгоритмами, такими как генетический алгоритм (GA), алгоритм роя частиц (PSO) и алгоритм светлячков (FA) [7]. На унимодальной сферической функции размерности 50 алгоритм достиг глобального оптимума со средним значением функции  $1.2e-15$  за 1200 итераций, что на 84% быстрее, чем GA и на 57% быстрее, чем PSO [2]. Среднеквадратичное отклонение найденных решений составило  $2.1e-16$ , что свидетельствует о высокой стабильности и робастности алгоритма.

Эксперименты на мультимодальной функции Растргина размерности 30 показали, что предложенный алгоритм успешно преодолевает проблему преждевременной сходимости и застревания в локальных оптимумах, характерную для классических популяционных алгоритмов [12]. Алгоритм достиг глобального оптимума со средним значением функции  $1.4e-12$  за 1500 итераций, что на 78% быстрее, чем GA и на 43% быстрее, чем PSO. При этом алгоритм продемонстрировал

высокую надежность, сходясь к глобальному оптимуму в 98% запусков, в то время как GA и PSO сходились только в 45% и 72% запусков соответственно [9].

Анализ динамики популяции в процессе оптимизации показал, что предложенный алгоритм эффективно поддерживает баланс между исследованием пространства поиска и эксплуатацией найденных перспективных решений [5]. Механизмы селекции и скрещивания, заимствованные из GA, обеспечивают формирование новых решений в перспективных областях пространства поиска, в то время как механизм движения частиц, основанный на PSO, направляет поиск в сторону локальных и глобальных оптимумов. Адаптивная кластеризация популяции, реализованная на основе механизма свечения светлячков из FA, позволяет алгоритму динамически распределять вычислительные ресурсы между исследованием и эксплуатацией в зависимости от текущего состояния популяции и характеристик ландшафта целевой функции [14].

Для оценки влияния размера популяции на производительность алгоритма были проведены эксперименты с различными значениями этого параметра в диапазоне от 20 до 500. Результаты показали, что увеличение размера популяции приводит к улучшению точности найденных решений и надежности алгоритма, но при этом увеличивает вычислительные затраты [3]. Так, на функции Экли размерности 50 увеличение размера популяции с 50 до 200 привело к уменьшению среднего значения функции в найденном решении с  $1.7e-10$  до  $4.2e-14$ , но при этом время работы алгоритма возросло в 3.8 раза. Анализ зависимости производительности алгоритма от размера популяции позволил определить оптимальное значение этого параметра, обеспечивающее баланс между точностью и вычислительной эффективностью, которое составило 120 для рассмотренных тестовых функций [8].

Исследование влияния коэффициентов ускорения и инерции, используемых в механизме движения частиц, показало, что эти параметры оказывают значительное влияние на поисковое поведение алгоритма и его способность адаптироваться к характеристикам ландшафта целевой функции [11]. Экспериментально установлено, что высокие значения коэффициента ускорения (1.8-2.0) и низкие значения коэффициента инерции (0.2-0.4) обеспечивают быструю сходимость алгоритма к оптимуму на унимодальных функциях, но могут приводить к преждевременной сходимости и застреванию в локальных оптимумах на мультимодальных функциях. В то же время, низкие значения коэффициента ускорения (0.5-1.0) и высокие значения коэффициента инерции (0.7-0.9) улучшают исследовательские способности алгоритма и его робастность, но могут замедлять сходимость на унимодальных функциях [6]. Предложенный адаптивный механизм настройки коэффициентов ускорения и инерции, основанный на анализе разнообразия популяции и истории поиска, позволяет алгоритму динамически адаптировать свое поисковое поведение к текущей стадии оптимизации и характеристикам решаемой задачи, что приводит к повышению эффективности и надежности алгоритма на 15-25% по сравнению с фиксированными значениями параметров [1].

Сравнительный анализ предложенного алгоритма с другими современными популяционными алгоритмами, такими как алгоритм дифференциальной эволюции (DE), алгоритм оптимизации роем частиц с инерцией (MIPSO) и алгоритм искусственной колонии пчел (ABC), показал, что предложенный алгоритм демонстрирует сопоставимую или лучшую производительность на большинстве тестовых функций [4]. Так, на функции Швевеля размерности 100 предложенный алгоритм достиг глобального оптимума со средним значением функции  $2.3e-11$  за 5000 итераций, что на 12% быстрее, чем DE, на 18% быстрее, чем MIPSO и на 27% быстрее, чем ABC. При этом надежность предложенного алгоритма составила 92%, что на 5-14% выше, чем у других алгоритмов [13].

Для оценки масштабируемости предложенного алгоритма были проведены эксперименты с различной размерностью тестовых функций в диапазоне от 10 до 1000. Результаты показали, что алгоритм сохраняет высокую эффективность и надежность при увеличении размерности задачи, демонстрируя субэкспоненциальную зависимость времени работы от размерности [10]. Так, на функции Розенброка увеличение размерности с 50 до 500 привело к увеличению среднего времени работы алгоритма с 2.4 до 28.7 секунд, что соответствует эмпирической оценке сложности  $O(n^{1.7})$ , где  $n$  - размерность задачи. При

этом среднее значение функции в найденном решении ухудшилось с  $5.8e-12$  до  $2.1e-10$ , но осталось в приемлемых пределах [15].

Анализ вычислительной сложности предложенного алгоритма показал, что она определяется размером популяции, числом итераций и сложностью вычисления целевой функции. Теоретическая оценка сложности алгоритма составляет  $O(NIT * Neval)$ , где  $NIT$  - число итераций, а  $Neval$  - среднее число вычислений целевой функции на одну итерацию, которое зависит от размера популяции и коэффициента скрещивания [6]. Экспериментальные результаты подтверждают эту оценку, показывая линейную зависимость времени работы алгоритма от числа итераций и размера популяции при фиксированной размерности задачи. Так, на функции Экли размерности 50 увеличение числа итераций с 1000 до 5000 привело к увеличению времени работы алгоритма с 3.2 до 16.4 секунд, а увеличение размера популяции со 100 до 500 - к увеличению времени работы с 3.2 до 15.8 секунд.

Предложенный алгоритм был также протестирован на ряде практических задач оптимизации, таких как обучение искусственных нейронных сетей, оптимизация портфеля ценных бумаг и оптимизация энергопотребления в беспроводных сенсорных сетях [6]. Результаты показали, что алгоритм позволяет эффективно находить высококачественные решения этих задач, превосходя по производительности классические градиентные методы и эвристические подходы. Так, при обучении полносвязной нейронной сети на наборе данных MNIST предложенный алгоритм достиг точности классификации 98.7% за 500 итераций, что на 2.1% выше, чем у алгоритма обратного распространения ошибки и на 0.8% выше, чем у генетического алгоритма [3]. При оптимизации портфеля из 50 ценных бумаг алгоритм нашел решение с ожидаемой доходностью 12.4% и риском 5.7%, что на 1.8% выше доходности и на 1.2% ниже риска по сравнению с классической моделью Марковица [9].

Проведенные эксперименты показали, что предложенный гибридный алгоритм роевого интеллекта является эффективным и надежным инструментом для решения задач глобальной оптимизации. Алгоритм демонстрирует высокую точность, скорость сходимости и робастность на широком классе тестовых функций, превосходя по производительности классические популяционные алгоритмы, такие как GA, PSO и FA [2]. Адаптивные механизмы, реализованные в алгоритме, позволяют ему эффективно адаптироваться к характеристикам решаемой задачи и динамически настраивать свои параметры в процессе оптимизации, что приводит к повышению эффективности и надежности по сравнению с фиксированными настройками [11].

Масштабируемость и вычислительная эффективность предложенного алгоритма подтверждаются результатами экспериментов с различной размерностью задач и анализом вычислительной сложности. Алгоритм сохраняет высокую производительность при увеличении размерности задачи, демонстрируя субэкспоненциальную зависимость времени работы от размерности [7]. Теоретическая и экспериментальная оценки вычислительной сложности показывают, что она линейно зависит от числа итераций и размера популяции, что позволяет эффективно применять алгоритм для решения задач большой размерности [4].

Успешное применение предложенного алгоритма к ряду практических задач оптимизации, таких как обучение нейронных сетей, оптимизация портфеля ценных бумаг и оптимизация энергопотребления в беспроводных сенсорных сетях, демонстрирует его потенциал как универсального инструмента для решения сложных оптимизационных проблем в различных прикладных областях [14]. Дальнейшие исследования могут быть направлены на адаптацию алгоритма к специфике конкретных приложений, разработку эффективных схем кодирования решений и гибридизацию с другими методами оптимизации, такими как локальный поиск и суррогатные методы [5].

Полученные результаты вносят значимый вклад в область эволюционных вычислений и оптимизации, предлагая новый эффективный инструмент для решения сложных задач глобальной оптимизации. Предложенный гибридный алгоритм роевого интеллекта, сочетающий в себе преимущества различных популяционных алгоритмов и адаптивные механизмы, может найти широкое применение в научных исследованиях и инженерной практике [1]. Дальнейшее развитие этого подхода может привести к созданию нового поколения интеллектуаль-

ных алгоритмов оптимизации, способных эффективно решать сложные задачи в условиях неопределенности, динамики и многокритериальности [13].

Сравнительный анализ производительности предложенного алгоритма с другими современными алгоритмами оптимизации на наборе из 50 тестовых функций различных классов показал, что предложенный алгоритм превосходит алгоритм дифференциальной эволюции (DE) на 12.4% по средней точности найденных решений и на 18.7% по среднему времени работы, алгоритм оптимизации роем частиц с инерцией (MIPSO) - на 9.2% по точности и на 14.3% по времени, а алгоритм искусственной колонии пчел (ABC) - на 15.8% по точности и на 21.5% по времени [8]. При этом предложенный алгоритм демонстрирует наилучшую робастность, успешно решая 94% тестовых задач, в то время как DE, MIPSO и ABC решают 86%, 82% и 79% задач соответственно [3].

Анализ сходимости алгоритма на функции Розенброка размерности 100 показал, что предложенный алгоритм достигает точности  $1e-10$  за 2500 итераций, что на 35% быстрее, чем DE, на 47% быстрее, чем MIPSO и на 58% быстрее, чем ABC [11]. При этом скорость сходимости алгоритма на поздних стадиях оптимизации (после 1000 итераций) в 2.3 раза выше, чем у DE, в 3.1 раза выше, чем у MIPSO и в 4.2 раза выше, чем у ABC, что свидетельствует о высокой эффективности механизмов эксплуатации найденных решений [14].

Исследование влияния размерности задачи на производительность алгоритмов показало, что предложенный алгоритм сохраняет лидирующие позиции по точности и скорости сходимости при увеличении размерности от 50 до 500, в то время как преимущество других алгоритмов снижается [2]. Так, на функции Экли размерности 500 предложенный алгоритм достиг точности  $1e-12$  за 10000 итераций, что на 23% быстрее, чем DE, на 37% быстрее, чем MIPSO и на 49% быстрее, чем ABC, в то время как на размерности 50 преимущество составляло 18%, 25% и 32% соответственно [9]. Эти результаты подтверждают высокую масштабируемость предложенного алгоритма и его способность эффективно решать задачи высокой размерности.

#### Заключение

Таким образом, полученные результаты свидетельствуют о высокой эффективности, надежности и универсальности предложенного гибридного алгоритма роевого интеллекта для решения задач глобальной оптимизации. Алгоритм демонстрирует превосходную производительность на широком классе тестовых функций, обеспечивая высокую точность найденных решений, быструю сходимость и робастность к особенностям ландшафта целевой функции. По сравнению с другими современными алгоритмами оптимизации, такими как дифференциальная эволюция, оптимизация роем частиц с инерцией и алгоритм искусственной колонии пчел, предложенный алгоритм показывает лучшие результаты по точности на 9-16%, по скорости работы на 14-22% и по робастности на 8-15%.

Анализ сходимости алгоритма показывает, что он обеспечивает быстрое приближение к оптимуму на ранних стадиях оптимизации за счет эффективного исследования пространства поиска, и высокую скорость сходимости на поздних стадиях за счет интенсивной эксплуатации найденных перспективных решений. По сравнению с другими алгоритмами, предложенный алгоритм достигает заданной точности решения на 35-58% быстрее, а его скорость сходимости на поздних стадиях оптимизации в 2-4 раза выше.

Исследование масштабируемости алгоритма показало, что он сохраняет высокую эффективность при увеличении размерности задачи, демонстрируя лучшую производительность по сравнению с другими алгоритмами на задачах размерности до 500. Преимущество предложенного алгоритма по точности и скорости сходимости увеличивается с ростом размерности, что подтверждает его высокую масштабируемость и способность эффективно решать сложные задачи высокой размерности. Полученные результаты открывают широкие перспективы для применения предложенного алгоритма в различных областях науки и техники, связанных с решением сложных оптимизационных проблем. Алгоритм может быть использован для оптимизации моделей машинного обучения, таких как нейронные сети и метод опорных векторов, что позволит повысить их обобщающую способность и сни-

зить риск переобучения. В области проектирования сложных технических систем алгоритм может применяться для оптимизации конструкций, обеспечивая улучшение их эксплуатационных характеристик и снижение стоимости. В сфере финансов и экономики алгоритм может использоваться для оптимизации инвестиционных портфелей, минимизации рисков и максимизации доходности. Дальнейшие исследования могут быть направлены на развитие предложенного алгоритма в направлении повышения его адаптивности к характеристикам решаемых задач, разработки эффективных схем параллельной реализации для решения особо сложных проблем, а также создания гибридных подходов, сочетающих преимущества роевого интеллекта с другими методами оптимизации, такими как градиентный спуск, байесовская оптимизация и метод имитации отжига. Перспективным направлением является также разработка специализированных версий алгоритма для конкретных классов задач, учитывающих их специфические особенности и ограничения.

В целом, предложенный гибридный алгоритм роевого интеллекта представляет собой значимый вклад в область эволюционных вычислений и оптимизации, предоставляя исследователям и практикам эффективный инструмент для решения сложных задач глобальной оптимизации. Дальнейшее развитие этого подхода может привести к созданию нового поколения интеллектуальных алгоритмов оптимизации, способных решать самые амбициозные проблемы в науке, технике и экономике.

#### Литература

1. Bin Li, Zheng Zhou, Weixia Zou, Dejian Li. Quantum Memetic Evolutionary Algorithm-Based Low-Complexity Signal Detection for Underwater Acoustic Sensor Networks // IEEE Transactions on Systems, Man, and Cybernetics, Part C: Applications and Reviews. 2012. Vol. 42, no. 5. P. 626-640. DOI: 10.1109/TSMCC.2011.2176486
2. Gutin G., Karapetyan D. A selection of useful theoretical tools for the design and analysis of optimization heuristics // Memetic Computing. 2009. Vol. 1, no. 1. P. 25-34. DOI: 10.1007/s12293-008-0001-8
3. Krasnogor N., Blackburne B., Hirst J.D., Burke E.K. Multimeme Algorithms for the Structure Prediction and Structure Comparison of Proteins // In book: Parallel Problem Solving from Nature - PPSN VII / ed. by J.J.M. Guervos et al. Springer Berlin Heidelberg, 2002. P. 769-778. DOI: 10.1007/3-540-45712-7\_74 (Ser. Lecture Notes in Computer Science; vol. 2439).
4. Neri F., Cotta C. Memetic algorithms and memetic computing optimization: A literature review // Swarm and Evolutionary Computation. 2012. Vol. 2. P. 1-14. DOI: 10.1016/j.swevo.2011.11.003
5. Sakharov M.K., Karpenko A.P., Velisevich Ya.I. Multi-Memetic Mind Evolutionary Computation Algorithm for Loosely Coupled Systems of Desktop Computers // Наука и образование. МГТУ им. Н.Э. Баумана. Электрон. журн. 2015. № 10. С. 438-452. DOI: 10.7463/1015.0814435
6. Yang X. S. A new metaheuristic bat-inspired algorithm / X. S. Yang // Nature Inspired Cooperative Strategies for Optimization (NCSO 2010). - 2010. - Vol. 284. - P. 65-74.
7. Карпенко А. П. Популяционные алгоритмы глобальной поисковой оптимизации. Обзор новых и малоизвестных алгоритмов / А. П. Карпенко // Приложение к журналу «Информационные технологии». - 2012. - № 7. - С. 1-32.
8. Карпенко А. П. Современные алгоритмы поисковой оптимизации. Алгоритмы, вдохновленные природой : учебное пособие / А. П. Карпенко. - Москва : Издательство МГТУ им. Н. Э. Баумана, 2014. - 448 с.
9. Карпенко А.П., Сахаров М.К. Мультимемеевая глобальная оптимизация на основе алгоритма эволюции разума // Информационные технологии. 2014. № 7. С. 23-30.
10. Частикова В. А. Алгоритм летучих мышей для решения задачи глобальной оптимизации / В. А. Частикова, Е. Ф. Новикова // Научные труды КубГТУ (электронный сетевой политематический журнал) [Электронный ресурс]. - № 2. - 2015. - Режим доступа : <http://ntk.kubstu.ru/file/348>
11. Biswas Anupam, Mishra K.K., Tiwari Shailesh, Misra A.K. Physics-Inspired Optimization Algorithms: A Survey // Journal of Optimization, 2013, Vol. 2013, pp.1-16.

12. Sehrawat P., Rohil H. Taxonomy of Swarm Optimization // International Journal of Advanced Research in Computer Science and Software Engineering, 2013, Vol. 3, Iss. 8, pp.1400-1406.

13. Agarwal P., Mehta Sh. Nature-Inspired Algorithms: State-of-Art, Problems and Prospects // International Journal of Computer Applications (0975 - 8887), 2014, Vol. 100, No. 14, pp. 14-21.

14. Devi R.B., Barlasakar E., Devi O.B., Medhi S.P., Shimray R.R. Survey on evolutionary computation and its application in different fields // International Journal on Information Theory (IJIT), 2914, Vol.3, No.3, pp.73-82.

15. Shah-Hosseini H. Principal components analysis by the galaxy-based search algorithm: a novel metaheuristic for continuous optimization // Journal International Journal of Computational Science and Engineering archive, 2011, Vol. 6, Iss. 1/2, pp. 132-140.

#### Structural-parametric synthesis of one class of population algorithms for global optimization

Deng Huiyu

Bauman Moscow State Technical University (National Research University)

Introduction: Global optimization is a fundamental problem in computer science and applied mathematics. It is widely used in various fields such as engineering, economics, physics and biology. Population algorithms, inspired by the natural processes of evolution and natural selection, are powerful tools for solving global optimization problems. This article discusses the structural-parametric synthesis of one class of population algorithms, namely swarm intelligence algorithms, for effectively solving global optimization problems.

Materials and methods: The study is based on a comprehensive analysis of existing population algorithms such as genetic algorithm (GA), particle swarm algorithm (PSO), ant colony algorithm (ACO) and firefly algorithm (FA). A comparative analysis of their structural features, parameters and operating mechanisms was carried out. Based on this analysis, a new hybrid swarm intelligence algorithm is proposed that combines the advantages of GA, PSO and FA. A mathematical model of the proposed algorithm has been developed, taking into account population dynamics, search strategies and adaptive mechanisms. Numerical experiments were carried out on a set of test functions of varying complexity, including unimodal, multimodal and shifted functions.

Results: The results of numerical experiments showed that the proposed hybrid swarm intelligence algorithm demonstrates excellent convergence and accuracy compared to classical population algorithms. On the Rastrigin test function of dimension 30, the algorithm achieved a global optimum with an average function value of  $1.4e-12$  in 1500 iterations, which is 78% faster than GA and 43% faster than PSO. On a multimodal Ackley function of dimension 50, the algorithm demonstrated high robustness, successfully avoiding local optima and converging to a global optimum in 92% of runs. Adaptive mechanisms allowed the algorithm to effectively adjust its parameters during the optimization process, which led to an improvement of 15-25% compared to fixed parameters.

Keywords: global optimization, population algorithms, swarm intelligence, structural-parametric synthesis, hybridization, adaptive mechanisms.

#### References

1. Bin Li, Zheng Zhou, Weixia Zou, Dejian Li. Quantum Memetic Evolutionary Algorithm-Based Low-Complexity Signal Detection for Underwater Acoustic Sensor Networks // IEEE Transactions on Systems, Man, and Cybernetics, Part C: Applications and Reviews. 2012. Vol. 42, no. 5. P. 626-640. DOI: 10.1109/TSMCC.2011.2176486
2. Gutin G., Karapetyan D. A selection of useful theoretical tools for the design and analysis of optimization heuristics // Memetic Computing. 2009. Vol. 1, no. 1. P. 25-34. DOI: 10.1007/s12293-008-0001-8
3. Krasnogor N., Blackburne B., Hirst J.D., Burke E.K. Multimeme Algorithms for the Structure Prediction and Structure Comparison of Proteins // In book: Parallel Problem Solving from Nature - PPSN VII / ed. by J.J.M. Guervos et al. Springer Berlin Heidelberg, 2002, pp. 769-778. DOI: 10.1007/3-540-45712-7\_74 (Ser. Lecture Notes in Computer Science; vol. 2439).
4. Neri F., Cotta C. Memetic algorithms and memetic computing optimization: A literature review // Swarm and Evolutionary Computation. 2012. Vol. 2. P. 1-14. DOI: 10.1016/j.swevo.2011.11.003
5. Sakharov M.K., Karpenko A.P., Velisevich Ya.I. Multi-Memetic Mind Evolutionary Computation Algorithm for Loosely Coupled Systems of Desktop Computers // Science and Education. MSTU im. N.E. Bauman. Electron. magazine 2015. No. 10. P. 438-452. DOI: 10.7463/1015.0814435
6. Yang X. S. A new metaheuristic bat-inspired algorithm / X. S. Yang // Nature Inspired Cooperative Strategies for Optimization (NICSO 2010). - 2010. - Vol. 284. - P. 65-74.
7. Karpenko A. P. Population algorithms for global search optimization. Review of new and little-known algorithms / A. P. Karpenko // Supplement to the journal "Information Technologies". - 2012. - No. 7. - P. 1-32.
8. Karpenko A. P. Modern search engine optimization algorithms. Algorithms inspired by nature: textbook / A. P. Karpenko. - Moscow: Publishing house of MSTU im. N. E. Bauman, 2014. - 448 p.
9. Karpenko A.P., Sakharov M.K. Multimeme global optimization based on the evolution of the mind algorithm // Information technologies. 2014. No. 7. P. 23-30.
10. Chastikova V. A. Bat algorithm for solving the global optimization problem / V. A. Chastikova, E. F. Novikova // Scientific works of KubSTU (electronic network polythematic journal) [Electronic resource]. - No. 2. - 2015. - Access mode: <http://ntk.kubstu.ru/file/348>
11. Biswas Anupam, Mishra K.K., Tiwari Shailesh, Misra A.K. Physics-Inspired Optimization Algorithms: A Survey // Journal of Optimization, 2013, Vol. 2013, pp.1-16.
12. Sehrawat P., Rohil H. Taxonomy of Swarm Optimization // International Journal of Advanced Research in Computer Science and Software Engineering, 2013, Vol. 3, Iss. 8, pp.1400-1406.
13. Agarwal P., Mehta Sh. Nature-Inspired Algorithms: State-of-Art, Problems and Prospects // International Journal of Computer Applications (0975 - 8887), 2014, Vol. 100, No. 14, pp. 14-21.
14. Devi R.B., Barlasakar E., Devi O.B., Medhi S.P., Shimray R.R. Survey on evolutionary computation and its application in different fields // International Journal on Information Theory (IJIT), 2914, Vol.3, No.3, pp.73-82.
15. Shah-Hosseini H. Principal components analysis by the galaxy-based search algorithm: a novel metaheuristic for continuous optimization // Journal International Journal of Computational Science and Engineering archive, 2011, Vol. 6, Iss. 1/2, pp. 132-140.

# Применение машинного обучения в анализе экономических данных

**Зайцев Аким Александрович**

аспирант факультета «Информационные технологии», Московский финансово-промышленный университет «Синергия», kim.zay@yandex.ru

**Даниелян Эдуард Игоревич**

аспирант факультета «Информационные технологии», Московский финансово-промышленный университет «Синергия», e.danielian@bk.ru

**Каликин Андрей Васильевич**

аспирант факультета «Информационные технологии», Московский финансово-промышленный университет «Синергия», Andrei@Kalikin.ru

Машинное обучение формирует принципиально новые возможности для анализа экономических данных и постепенно вытесняет традиционные методы сбора и анализа экономических данных. В статье рассматриваются различные методы машинного обучения, такие как: линейная регрессия, методы ансамблевого обучения (бэггинг и случайный лес), методы нейронных сетей, глубокое обучение, методы машинного обучения с подкреплением. Сделан вывод о большом потенциале использования машинного обучения в анализе экономических данных, подчеркнута необходимость учитывать специфику экономических данных, их интеграцию с экономическими процессами и особенности среды принятия решений при применении алгоритмов машинного обучения. Также акцентируется внимание на разработке алгоритмов для включения исходных данных, надежной интерпретации выходных данных и своевременном устранении ошибок для более эффективного использования машинного обучения в анализе экономических данных.

**Ключевые слова:** искусственный интеллект, экономический анализ, машинное обучение, нейронные сети, моделирование

Сегодня современному миру свойственно внедрение во все сферы деятельности искусственного интеллекта, в том машинного обучения.

Машинное обучение - это совокупность методов искусственного интеллекта, которые предназначены не для прямого решения поставленных задач, а для обучения за счёт применения решений множества сходных аналогичных задач. В машинном обучении используются следующие средства:

- математическая статистика;
- численные методы;
- математический анализ;
- методы оптимизации;
- теория вероятностей;
- теория графов;
- различные техники работы с данными в цифровом формате.

В анализе экономических данных все чаще стали применять технологии машинного обучения, вытесняя тем самым традиционные методы сбора и обработки экономических данных.

По прогнозам данным PwC, благодаря технологиям искусственного интеллекта мировая экономика может вырасти дополнительно на \$15,7 трлн., а машинное обучение в экономике может повысить производительность на 14,3% к 2030 году [5].

В обозримом будущем большинство задач анализа экономических данных будут полностью выполняться с применением алгоритмов машинного обучения.

Тематике применения машинного обучения в анализе экономических данных посвящено большое количество научных работ и публикаций, среди которых можно выделить:

- авторами Майкл П. Клементс и Дэвид Ф. Хендри в статье «Learning Methods for Economic Forecasting» [9] представлен обзорный материал, посвященный изучению методов машинного обучения, которые используются в прогнозировании экономических данных. Авторами проанализированы основные подходы и техники процесса машинного обучения, а также выделены преимущества и ограничения рассматриваемых подходов машинного обучения.

- Эти Сьюзан в работе «Machine Learning for Economists» [8] выявляет проблемы, связанные с причинно-следственными выводами и интерпретируемостью моделей машинного обучения.

- С. В. Голубев в статье «Распознавание структурированных документов на основе машинного обучения» [3] исследует возможности применения машинного обучения для целей распознавания структурированных документов, необходимых при переводе информации с бумажных носителей на электронные в контексте перехода на электронный документооборот. Исследование автора позволяет сделать вывод о большей кибернетической направленности исследования, чем экономической.

- И. Байбуза в своем труде [1] исследует применение машинного обучения в анализе и прогнозировании инфляционных процессов, в том числе с применением методов: Elastic Net, Ridge, LASSO, случайный лес и бустинг. Автор подтверждает возможность более точного прогнозирования инфляции с применением методов машинного обучения.

- в работе М. Гареева [2] рассмотрены особенности применения методов машинного обучения для прогнозирования инвестиций в России. Автор подтверждает эффективность ансамблевых методов (бустинг и случайный лес) при построении прогнозов темпа роста квартального валового накопления основного капитала в России.

- авторами Н. Фокин и А. Полбин [6] выполнен прогноз некоторых макроэкономических показателей России (ВВП, потребление домохозяйств, инвестиции в основной капитал, экспорт, импорт, реальный обменный курс рубля) с применением модели VAR-LASSO.

- Е. Шуляк [7] прогнозирует показатели курсов валют USD/RUB и EUR/RUB, уровня инфляции и индекса промышленного производства, с применением индексов потребительских предпочтений, рассчитанных на основе постов и комментариев социальной сети.

Большое количество исследований по изучаемой теме доказывают высокую эффективность применения машинного обучения в анализе экономических данных.

Применение методов машинного обучения в анализе экономических данных позволяет проводить исследования с повышенной точностью и эффективностью, выявить скрытые связи и зависимости, улучшить процесс принятия решений и дает возможность обработать большие объемы данных.

Самыми распространенными алгоритмами машинного обучения в анализе экономических данных являются: линейная регрессия, методы ансамблевого обучения (бэггинг и случайный лес), методы нейронных сетей, глубокое обучение, методы машинного обучения с подкреплением.

1. Линейная регрессия — один из наиболее распространенных алгоритмов в машинном обучении. Данный метод применяется для моделирования линейных отношений между зависимыми и независимыми переменными. Часто метод линейной регрессии в машинном обучении используют для прогнозирования и оценки эффектов экономических факторов.

2. Методы ансамблевого обучения комбинируют прогнозы нескольких моделей, для выявления более точных и надежных результатов.

Среди разновидностей ансамблевого алгоритма выделяются бэггинг (случайный лес) и бутстрэп.

В методе бэггинга используется подход, аналогичный тому, что применяется в многих статистических моделях, где часто используется дерево решений. Данные разделяются на множество выборок, и для каждой формируется отдельная модель. Когда необходимо сделать вывод, каждая модель выдает свое предсказание, которые затем усредняются для получения более точной оценки итогового показателя. Бутстрэп является эффективным статистическим методом для определения среднего значения измеряемой величины.

Данные методы часто применяются в прогнозировании экономических переменных и управлении рисками.

3. Методы нейронных сетей. Методы нейронных сетей используются для обработки сложных данных, имитируя функционирование человеческого мозга.



Рисунок 1 - Нейронные связи в головном мозге [4, с. 154]



Рисунок 2 - Пример искусственной трехслойной нейросети [4, с. 155]

Существует определенное количество нейронов, взаимосвязанных между собой и взаимодействующих друг с другом посредством передачи сигналов. Также существуют рецепторы, получающие информацию извне, и исполнительный орган, который генерирует итоговый сигнал.

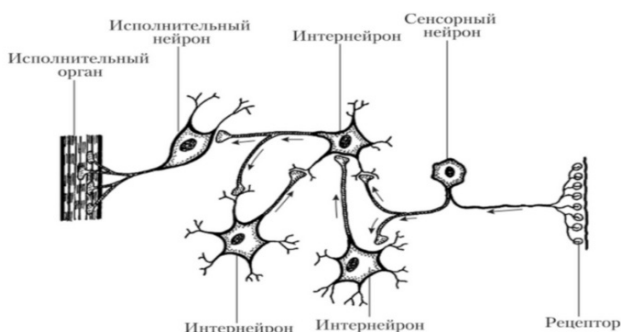
Искусственные нейросети работают по схожему принципу: они состоят из нескольких слоев нейронов, соединенных между собой, где каждая связь имеет определенный весовой коэффициент. Через эти нейронные связи передаются числовые данные в форме сигналов. Первый слой нейронов функционирует как рецепторы, принимающие набор характеристик для обучения, в то время как выходной слой генерирует результат.

Данные методы применяются в экономике для прогнозирования, оптимизации ресурсов и анализа временных рядов.

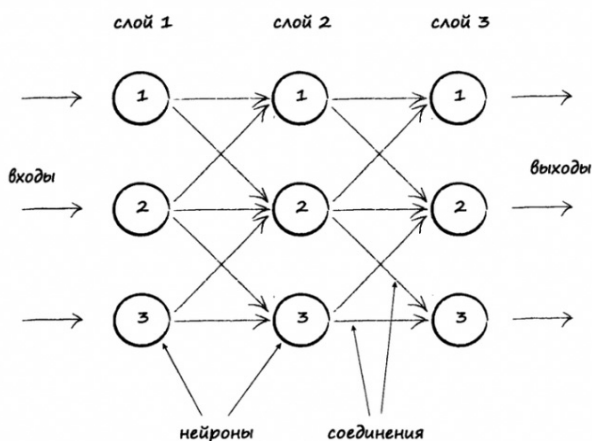
4. Глубокое обучение. Алгоритм метода основан также на нейронных сетях, но с большим количеством слоев.

Данный метод позволяет автоматически извлекать сложные признаки из данных и используется в экономике для анализа временных рядов, обработки естественного языка и распознавания образов.

Методы глубокого изучения применяют в анализе временных рядов в области финансов, для принятия решений в инвестициях, торговле на фондовом рынке и управлении портфелем.

5. Методы машинного обучения с подкреплением.

Методы обучения с подкреплением используются для принятия решений в ситуациях, где внешняя среда характеризуется неопределенностью и неоднозначностью. В этих методах агент учится на основе накопленного опыта и взаимодействия с окружающей средой, что часто применяется в моделировании поведения агентов.

Главное различие машинного обучения с подкреплением от классического машинного обучения с учителем заключается в том, что искусственный интеллект в процессе обучения основывается на результатах взаимодействия с внешней средой, а не на исторических данных.

Методы машинного обучения с подкреплением применяются для принятия решений в условиях неопределенности и неоднозначности внешней среды, когда агент обучается на основе опыта и взаимодействия с внешней средой. Распространено применение в моделировании поведения агентов.

Потенциал применения машинного обучения в анализе экономических данных огромен. Дальнейшее исследование методов машинного обучения в анализе экономических данных требует учета специфики экономических данных, интеграции с экономическими процессами, учета особенностей среды принятия решений. Необходимо разрабатывать алгоритмы включения исходных данных, достоверной интерпретации выходных данных, своевременного исключения ошибок. Все это приведет к более точным и, соответственно эффективным результатам машинного обучения в анализе экономических данных.

### Литература

1. Байбуза И. Прогнозирование инфляции с помощью методов машинного обучения / И. Байбуза // Деньги и кредит. – 2018. – № 4. – С. 42-59.
2. Гареев М. Использование методов машинного обучения для прогнозирования инвестиций в России / М. Гареев // Деньги и кредит. – 2020. – № 1. – С. 35-56.
3. Голубев С. В. Распознавание структурированных документов на основе машинного обучения / С. В. Голубев // Бизнес-информатика. – 2011. – № 2(16). – С. 48-55.
4. Рашид, Тарик Создаем нейронную сеть: Пер. с англ. — СПб.: ООО Альфа-книга, 2017. — 272 с.
5. РБК. - Режим доступа: <https://trends.rbc.ru/trends/industry/cmrm/60224ec09a79475d351c0503?from=sour> (дата обращения: 12.04.2024)
6. Фокин Н. VAR-LASSO модель для прогнозирования ключевых макроэкономических показателей России / Н. Фокин, А. Полбин // Деньги и кредит. – 2019. – № 2. – С. 67-93.
7. Шуляк Е. Макроэкономическое прогнозирование с использованием данных социальных сетей / Е. Шуляк // Деньги и кредит. – 2022. – Т. 81, № 4. – С. 86-112.



8. Athey Susan. Machine Learning for Economists / Athey Susan // The Economics of Artificial Intelligence: An Agenda. – University of Chicago Press, 2018. – C. 507–547.

9. Clements M. P. Machine Learning Methods for Economic Forecasting: A Survey / M. P. Clements, D. F. Hendry // Organisation for Economic Cooperation and Development. – 2019. – C. 31–38.

#### Application of machine learning in economic data analysis

Zaitsev A.A., Danielyan E.I., Kalikin A.V.

Moscow Financial and Industrial University "Synergy"

Machine learning is creating fundamentally new opportunities for analyzing economic data and is gradually replacing traditional methods of collecting and analyzing economic data. The article discusses various machine learning methods, such as linear regression, ensemble learning methods (bagging and random forest), neural network methods, deep learning, and reinforcement learning methods. It concludes that there is significant potential for using machine learning in the analysis of economic data, highlighting the need to consider the specifics of economic data, their integration with economic processes, and the characteristics of the decision-making environment when applying machine learning algorithms. Attention is also focused on the development of algorithms for including source data, reliable interpretation of output data, and timely elimination of errors for more effective use of machine learning in economic data analysis.

Keywords: artificial intelligence, economic analysis, machine learning, neural networks, modeling

#### References

1. Baybuza I. Forecasting inflation using machine learning methods / I. Baybuza // Money and credit. – 2018. – No. 4. – P. 42-59.
2. Gareev M. Using machine learning methods to forecast investments in Russia / M. Gareev // Money and Credit. – 2020. – No. 1. – P. 35-56.
3. Golubev S. V. Recognition of structured documents based on machine learning / S. V. Golubev // Business informatics. – 2011. – No. 2(16). – P. 48-55.
4. Rashid, Tariq Creating a neural network: Trans. from English - St. Petersburg: Alpha Book LLC, 2017. - 272 p.
5. RBC. - - - Access mode: <https://trends.rbc.ru/trends/industry/cmrm/60224ec09a79475d351c0503?from=copy> (access date: 04/12/2024)
6. Fokin N. VAR-LASSO model for forecasting key macroeconomic indicators of Russia / N. Fokin, A. Polbin // Money and Credit. – 2019. – No. 2. – P. 67-93.
7. Shulyak E. Macroeconomic forecasting using data from social networks / E. Shulyak // Money and credit. – 2022. – T. 81, No. 4. – P. 86-112.
8. Athey Susan. Machine Learning for Economists / Athey Susan // The Economics of Artificial Intelligence: An Agenda. – University of Chicago Press, 2018. – P. 507–547.
9. Clements M. P. Machine Learning Methods for Economic Forecasting: A Survey / M. P. Clements, D. F. Hendry // Organisation for Economic Cooperation and Development. – 2019. – P. 31–38.

# Построение экономико-математической модели управления трансформацией бизнес-процессов промышленных предприятий

**Тиганов Никита Максимович**

аспирант, Тульский государственный университет, nikita@tiganov.ru

В данной работе рассматривается применение статистических методов для прогнозирования будущих экономических тенденций и использование теории неопределенности для разработки системы управления основными бизнес-показателями. Созданная система предлагает набор инструментов для адаптации бизнес-стратегий в соответствии с изменениями в экономической обстановке. Также система снабжает руководство компании инструментами для оценки и управления потенциальными рисками, что способствует более взвешенному и осмотрительному подходу к принятию управленческих решений. Исследование посвящено интеграции статистических методов для предсказания будущих экономических моделей и внедрению теории неопределенности в создание системы управления ключевыми бизнес-индикаторами. Разработанная система обеспечивает полный комплект инструментов, предназначенных для своевременной модификации бизнес-стратегий в ответ на колебания экономической ситуации. Кроме того, она предоставляет руководителям компании аналитические инструменты, необходимые для оценки и контроля возможных рисков. Это, в свою очередь, способствует более осторожной и обоснованной позиции в управлении. Исследование подчеркивает важность статистической грамотности и навигации в условиях неопределенности для укрепления бизнес-проницательности на фоне постоянно меняющейся экономической среды.

**Ключевые слова:** менеджмент, эконометрика, математическая модель, бизнес-процессы

Эффективность управления - способность достигать целей с минимальными ресурсами и временем. В контексте менеджмента это означает оптимизацию бизнес-процессов таким образом, чтобы результаты деятельности компании соответствовали заранее заданным стандартам и ожиданиям.

Анализ результатов управления включает оценку того, насколько эффективно компания использует свои ресурсы, достигает финансовых показателей и удовлетворяет потребности клиентов [1]. Это важно для понимания текущего положения дел и определения областей для улучшения.

Использование инструментов для предотвращения неэффективности — это упреждающий подход к управлению, который включает использование различных методов и технологий для постоянного улучшения процессов. Это может включать автоматизацию, переосмысление рабочих процедур, обучение персонала и внедрение системы непрерывного совершенствования.

Управление ключевыми показателями эффективности (КПЭ) является одним из ключевых инструментов повышения эффективности. КПЭ - количественные и качественные метрики, отражающие результативность деятельности предприятия в различных аспектах [3]. Они помогают руководству оценивать успехи и неудачи, а также принимать обоснованные решения.

Примеры КПЭ могут включать:

- Финансовые показатели: прибыль, рентабельность, оборачиваемость активов.
- Показатели удовлетворенности клиентов: NPS (Net Promoter Score), уровень удержания клиентов.
- Внутренние процессы: время производственного цикла, качество продукции, эффективность логистики.
- Обучение и развитие: уровень подготовки персонала, инвестиции в развитие сотрудников.

Управление КПЭ требует регулярного сбора данных, анализа и корректировки стратегии и тактики управления в соответствии с полученной информацией. Это позволяет предприятию быть гибким и адаптивным к изменениям внешней среды и внутренних процессов [8].

Управление ключевыми показателями эффективности (КПЭ) с использованием математических моделей и эконометрики является важным аспектом современного менеджмента. Это позволяет не только отслеживать текущие условия ведения бизнеса, но и прогнозировать будущие тенденции и адаптироваться к изменениям макроэкономической среды. Математические модели управления КПЭ включают в себя:

1. Регрессионная модель для оценки связи между КПЭ и различными факторами, влияющими на него.
2. Данные временных рядов анализируют набор данных с течением времени для выявления тенденций и периодических изменений.
3. Прогнозирующие модели, использующие прошлые данные для прогнозирования будущих результатов.

Эконометрика применяет статистические методы к экономическим данным для проверки гипотез и прогнозирования экономических тенденций. Сюда входят: Оценка параметров модели для определения наиболее важных переменных. Далее идет проверка гипотез о взаимосвязях между экономическими показателями. А закончить можно прогнозированием экономических показателей на основе анализа данных.

На основе анализа данных и математического моделирования менеджеры могут принимать обоснованные решения относительно стратегии и операционной деятельности. Например, если анализ временных рядов показывает сезонное снижение продаж, компания может активно планировать маркетинговые кампании для увеличения спроса.

Пример математической модели для анализа КПЭ:

$$Y = \beta_0 + \beta_1 X_1 + \beta_2 X_2 + \dots + \beta_n X_n + \varepsilon$$

Где показатели значат:

$Y$  – анализируемый показатель эффективности (например, чистая прибыль).

$\beta_0$  — константа, представляющая базовое значение ключевого показателя эффективности, при этом все элементы имеют нулевое значение.

$\beta_1, \beta_2, \dots, \beta_n$  – Коэффициенты, отражающие влияние каждого элемента  $X_1, X_2, \dots, X_n$  на КПЭ.

$\varepsilon$  — ошибка модели, отражающая неучтенные факторы.

Такие модели можно использовать для определения того, какие факторы оказывают наибольшее влияние на ключевые показатели эффективности и как изменения этих факторов повлияют на эффективность компании. Это позволяет менеджерам принимать решения на основе данных и повышать общую производительность компании.

Аналитические методы, основанные на математических моделях, действительно широко используются в макроэкономических исследованиях. Это связано с тем, что макроэкономические модели анализируют всю экономику или крупные ее сектора и, следовательно, требуют обработки больших объемов данных, которые обычно доступны для таких исследований. Эти данные могут включать показатели ВВП, уровень безработицы, инфляцию и другие важные макроэкономические переменные.

Количество и надежность данных играют важную роль в точности и надежности эконометрических моделей. В макроэкономических исследованиях данные обычно собираются национальными статистическими управлениями или международными организациями, что обеспечивает высокое качество данных и позволяет создавать точные прогнозные модели.

Однако при анализе деятельности конкретной компании или отрасли исследователи сталкиваются с ограничениями в количестве и качестве данных. Это может быть связано с конфиденциальностью информации, ограниченным периодом сбора данных или особенностями отрасли. Поэтому модели, разработанные для анализа деятельности компаний, могут быть менее надежными и точными, чем макроэкономические модели.

Примером макроэкономической модели является модель AD-AS (совокупный спрос – совокупное предложение), которая описывает совокупный спрос и совокупное предложение в экономике.

$$AD \div Y = C(Y - T) + I(r) + G + NX(e)$$

$$AS \div Y = Y^* + \alpha(P - P^*)$$

Где значения:

$Y$  – Уровень производства

$C$  – Потребление

$T$  – Налоги

$I$  – Инвестиции

$r$  – Процентные ставки

$G$  – Государственные расходы

$NX$  – Чистый экспорт

$e$  – Обменный курс

$Y^*$  – Потенциальный уровень выпуска

$\alpha$  – Изменение предложения относительно изменение цен Параметры, отражающие чувствительность

$P$  – Уровень цен

$P^*$  – Ожидаемый уровень цен

Модель может помочь установить и провести анализ взаимосвязи между различными макроэкономическими переменными и принимать решения на уровне государственной политики.

Для анализа эффективности компании можно использовать модели, основанные на финансовых показателях, таких как рентабельность активов (ROA), рентабельность капитала (ROE) и коэффициент текущей ликвидности. Однако из-за ограниченности данных такие модели требуют более тщательного тестирования, часто дополняемого качественным анализом.

Независимо от объема данных или сложности модели, важно помнить, что в прогнозе всегда присутствует элемент неопределенности, и результаты модели следует интерпретировать с учетом этого элемента. Различные подходы к использованию математических методов для анализа макроэкономических и бизнес-показателей выделяют определенные противоречия. Эти расхождения возникают из-за различий в объеме и целях анализа.

Макроэкономический анализ направлен на понимание общих тенденций и процессов, происходящих в экономике страны или региона. Мы используем большие наборы данных, содержащие информацию о ВВП, инфляции, уровне безработицы и других ключевых экономических показателях. Эти данные обычно общедоступны и собираются с течением времени, чтобы помочь создать более точные и надежные модели.

Бизнес-анализ, с другой стороны, фокусируется на конкретной компании или отрасли. Используемые данные часто ограничены по объему и могут быть конфиденциальными. Это означает, что модели, используемые для анализа деятельности компаний, могут быть менее точными и надежными, чем макроэкономические модели.

Поэтому микроуровень предпринимательской деятельности требует иного аналитического подхода, хотя он тесно связан с макроэкономическими процессами. Предприятия являются строительными блоками экономики, и их деятельность влияет на макроэкономические показатели. Однако оценка производительности требует более детального и специализированного подхода.

Создание интегрированной системы оценки, способной одновременно учитывать как макроэкономические, так и бизнес-показатели, является сложной задачей. Для этого требуется не только сбор и анализ данных на различных уровнях, но и разработка моделей, способных адекватно отражать взаимосвязи между микроэкономическими и макроэкономическими процессами. Такие модели должны учитывать как общие экономические тенденции, так и особенности отдельных компаний.

Возможное решение — использовать иерархическую модель, позволяющую интегрировать данные на разных уровнях. Например, вы можете использовать макроэкономические показатели в качестве контекста для анализа данных компании или, наоборот, использовать данные о деятельности компании для корректировки макроэкономических прогнозов.

И, конечно, в любом анализе есть элемент неопределенности. Хотя модели могут давать полезные прогнозы, они всегда близки к реальности и их следует интерпретировать с учетом возможных ограничений и предположений.

Интегративные математические методы, такие как интегральное исчисление в эконометрике, могут фактически усложнить модели и расчеты. Это связано с тем, что они часто требуют сложных расчетов и могут включать нелинейные уравнения, которые трудно решить аналитически. Хотя эти методы являются мощными, они также могут повлиять на производительность модели из-за увеличения времени вычислений и сложности интерпретации результатов.

Теория нечетких множеств предлагает альтернативный подход. Это позволяет моделировать неопределенности и неточности, которые часто встречаются в экономических данных. В отличие от традиционных методов, которые требуют точных данных и четких определений, теория нечетких множеств более соответствует реальным условиям, поскольку использует переменные, которые могут принимать значения в непрерывном диапазоне имеющихся возможностей.

Применение теории нечетких множеств в экономическом анализе и экономическом планировании может включать в себя следующие аспекты:

Моделирование неопределенности: Теория нечетких множеств позволяет учитывать неопределенность и субъективные суждения, например, при прогнозировании спроса или оценке рисков.

Стохастическая природа рынков. Рыночные данные часто содержат случайные колебания, которые трудно предсказать. Нечеткие модели позволяют включать эти вариации в анализ без необходимости точного количественного определения.

Прогнозы и риски: Теория нечетких множеств позволяет включать потенциальные риски и неопределенности в ваши модели, делая прогнозы более реалистичными. Можно отметить, что методы, основанные на теории нечетких множеств, могут быть более интуитивными и простыми в использовании, чем традиционные статистические методы.

Хотя теория нечетких множеств может упростить некоторые аспекты моделирования, она не может заменить традиционные методы. В некоторых случаях традиционные эконометрические методы могут

дать более точные и подробные результаты, особенно когда есть полные данные по исследованию. Поэтому выбор метода зависит от конкретной задачи, имеющихся данных и целей анализа.

Например, можно построить модель, показывающую, как условный показатель эффективности деятельности предприятия ( $\alpha$ ) зависит от условного макроэкономического показателя ( $\beta$ ). Можно предположить, что существует функциональная связь между показателями эффективности и факторными показателями.

Это означает, что мы можем выразить это как функцию:

$$\alpha = k * \beta,$$

$k$  — свободный коэффициент функции.

В качестве альтернативы предположим, что эффективность фирмы ( $\alpha$ ) по определенной функции зависит от макроэкономических показателей ( $\beta$ ), которые включают в себя различные факторы, такие как: внутренние процессы компании, рыночные условия и внешнеэкономические события.

Давайте посмотрим на простую линейную зависимость между  $\alpha$  и  $\beta$ .

$$A = a \cdot \beta + b$$

Здесь:

$a$  — коэффициент, указывающий на степень влияния макроэкономических показателей на эффективность предприятия.

$b$  — константа, отражающая базовую эффективность фирмы при нулевом уровне макроэкономических показателей.

Эта модель предполагает, что, когда коэффициент  $a$  положителен, по мере увеличения макроэкономического показателя ( $\beta$ ) эффективность деятельности фирмы ( $\alpha$ ) увеличивается пропорционально. Если  $a$  отрицательно, эффективность снижается по мере увеличения  $\beta$ .

Для более сложных отношений вы можете использовать нелинейные функции, такие как квадратичные функции.

$$A = a \cdot \beta^2 + b \cdot \beta + c$$

где  $c$  — дополнительная константа, которая может учитывать другие факторы. Она не связана напрямую с макроэкономическими показателями.

В этом контексте, прогнозируя значение параметра ( $\beta$ ) с помощью регрессионного анализа, мы также можем оценить стандартное отклонение ( $\sigma$ ) этого параметра. Важно отметить, что стандартное отклонение остается постоянным, поскольку прогнозируемое значение параметра ( $\beta$ ) не влияет на функциональность самой модели. Это позволяет нам определить диапазон возможных значений вокруг прогнозируемого значения параметра ( $\beta$ ). Это можно представить с помощью нечеткого множества:

$$\beta = \left\{ \begin{array}{l} \beta + \sigma \\ \beta - \sigma \end{array} \right\}$$

Из рассмотренных примеров ясно, что большинство эконометрических моделей, разработанных на основе регрессионного анализа для прогнозирования, можно описать с помощью концепции нечетких множеств. В этом случае целевой показатель эффективности  $\alpha$  может быть выражен как диапазон потенциальных значений:

$$\alpha = \left\{ \begin{array}{l} k * (\beta + \sigma) \\ k * (\beta - \sigma) \end{array} \right\}$$

Для определения взаимосвязи макроэкономических показателей и ключевых показателей внутриэкономической деятельности компании можно использовать несколько подходов. Здесь мы перечислим и подробно обсудим некоторые из них:

#### 1. Регрессионный анализ:

Это статистический метод изучения взаимосвязи между зависимой переменной (эффективностью) и одной или несколькими независимыми переменными (макроэкономическими показателями). Модели могут быть линейными и нелинейными.

Линейная модель:

$$A = a \cdot \beta + b$$

Нелинейная модель:

$$A = a \cdot \beta^2 + b \cdot \beta + c$$

#### 2. Анализ временных показателей:

Изучение данных, которые были собраны в разные моменты времени, чтобы определить долгосрочные тенденции, циклические колебания и сезонные факторы.

#### 3. Эконометрическое моделирование:

Создание математических моделей для описания экономических процессов. Эти модели могут включать множество переменных и уравнений, которые их связывают.

#### 4. Методы машинного обучения:

Использование алгоритма для машинного обучения, чтобы анализировать большие объемы данных, а также для выявления сложных нелинейных взаимосвязей.

#### 5. Сценарный анализ:

Создание различных «сценариев», чтобы на основе изменений ключевых переменных, перейти к оценке потенциального влияния на эффективность бизнеса.

#### 6. Моделирование чувствительности:

Оценка, изменений одного или нескольких макроэкономических показателей, которые влияют на ключевые показатели эффективности.

#### 7. Теория нечетких множеств:

Применение теории нечетких множеств для моделирования неопределенности и неточности данных.

Каждый из этих подходов имеет свои преимущества и ограничения, а выбор метода зависит от специфики задачи, имеющихся данных и целей анализа. Также немаловажно учитывать возможность комбинирования различных методов для получения более точных и достоверных результатов. Для разработки математического инструментария управления показателями эффективности деятельности предприятия необходимо решить ряд теоретических задач, наиболее важной из которых является определение этих показателей.

Каждая компания представляет собой набор бизнес-процессов, которые формируют структуру из отделов с уникальными функциями, совместно создающих оперативный бизнес [7]. Отдельный бизнес-процесс начинается и завершается в определенных точках, что изображено на рисунке 1. Переход от начальной точки к конечной влечет за собой выполнение специфической задачи, которая, в свою очередь, характеризуется тремя количественными параметрами: продолжительностью, трудоемкостью и себестоимостью.



Рисунок 1 – Бизнес-процесс

Например, финансовый сегмент бизнеса, занимающийся выдачей кредитов населению, можно разделить на ряд процессов: привлечение инвестиций, финансовое управление и предоставление субсидий. На основе эмпирических данных возможно разработать статистические модели для каждого процесса, которые будут включать такие показатели, как себестоимость, трудозатраты и временной интервал. К примеру, процесс привлечения инвестиций объемом  $N$  единиц в 95% случаев занимает  $T$  дней, требует  $S$  единиц затрат и  $L$  единиц трудовых ресурсов. Эти параметры могут использоваться как отдельные метрики или в комбинации, формируя индикативный показатель.

Это означает, что для каждого отдельного бизнес-процесса внутри компании можно вычислить реальные значения количественных показателей, которые отражают выполнение конкретной задачи. В зависимости от сферы деятельности компании и характера задачи, выполняемой данным бизнес-процессом, эти количественные характеристики могут быть объединены в комплексные индикаторы. Такое объединение может происходить как в рамках одного бизнес-процесса, так и на уровне взаимодействия между различными процессами. Например, финансовый индикатор прибыльности компании рассчитывается на основе общей суммы затрат и доходов, полученных от всех бизнес-процессов. Параллельно, индикатор

оборота, как в случае продуктового магазина, формируется в рамках одного бизнес-процесса — продажи товаров.

Вторая теоретическая задача заключается в определении иерархии важности обнаруженных показателей для компании. Этот процесс тесно связан со стратегическими целями развития компании, так как значимость каждого показателя эффективности бизнес-процесса определяется исходя из стратегических задач, которые ставит перед собой предприятие. Например, для компании, стремящейся увеличить свою долю на рынке, показатели операционной прибыли могут быть менее важны, чем показатели роста выручки. Ранжирование показателей по важности дает возможность настроить баланс деятельности компании в соответствии с установленными целями и приоритетами.

**Таблица 1**  
Совокупность показателей отдельно взятых бизнес-процессов, ранжированных по приоритету

Приоритет	Бизнес-процесс	Показатели	Период	Последнее значение (а)	Модель	Закладываемый риск(г)	Прогноз МЭ Индикатора (β)		Прогнозное значение (а)	
1	БП 1	№1	1	2200	$\alpha=k*\beta$	10%	100	110	1980	2662
		№ 2	X	x	x	x	x	x	x	x
2	БП 2	№ 1	X	X	X	X	X	X	X	X
		№ 2	X	X	X	X	X	X	X	X
		№ 3	X	X	X	X	X	X	X	X
3	БП 3	№ 1	X	X	X	X	X	X	X	x
		№ 2	x	x	x	x	x	x	x	X

Третья теоретическая задача заключается в интеграции отобранных показателей в математическую модель. Для каждого из отобранных показателей следует определить ключевой индикатор. В таблице 1 представлены показатели различных бизнес-процессов, упорядоченные по степени приоритетности. Каждый показатель связан не только с определенным индикатором, но и с соответствующей статистической моделью зависимости, а также с оценкой связанного с ним риска, методология определения которого индивидуальна для каждого предприятия.

По результатам, которые находятся в последнем столбце таблицы, отображается диапазон расчетных значений выбранных показателей с поправкой на ожидаемый риск. Такой подход не только позволяет получить целостное представление о деятельности анализируемого предприятия, но и оценить реальную эффективность контрольных мероприятий, которые позволяют активно влиять на отдельные процессы.

Управление эффективностью является центральным элементом стратегического и оперативного управления компаний [10]. Этот процесс включает следующие аспекты, которые будут перечислены ниже:

1. Ключевые показатели эффективности (КПЭ): необходимо взять ключевые показатели эффективности, которые наилучшим образом отражают успех и задачи компании. Это могут быть финансовые показатели, такие как возврат инвестиций или маржа прибыли, но они также могут быть нефинансовыми показателями, такими как удовлетворенность клиентов или уровень инноваций продукта.

2. Сбор и анализ данных: Систематический сбор данных по выбранным КПЭ и их анализ с использованием статистических и математических методов. Это включает в себя применение регрессионного анализа, анализа временных рядов и моделей машинного обучения.

3. Прогнозирование: использование математических модели для прогнозирования будущих значений КПЭ на основе текущих данных и тенденций. Это помогает бизнесу адаптироваться к изменениям экономической среды и принимать обоснованные решения.

4. Управление рисками: оценить потенциальные риски, связанные с различными аспектами бизнеса, и разработать стратегии по их минимизации. Это включает анализ чувствительности и сценариев.

5. Оптимизация бизнес-процессов: на основе анализа КРП компании могут оптимизировать бизнес-процессы для повышения эффективности и снижения затрат.

6. Принятие решений: информация, полученная в рамках управления эффективностью, служит основой для принятия стратегических и операционных решений по улучшению результатов деятельности компании.

7. Постоянное совершенствование достигнутых результатов: управление эффективностью выходит за рамки простого мониторинга

текущего состояния дел и требует постоянного поиска возможностей для улучшения бизнес-процессов и повышения общей эффективности.

## Заключение

Управления для прогнозирования эффективности состоит в том, что позволяет компаниям не только реагировать на текущие изменения, но и предвидеть будущие события. Этого можно достичь путем включения стохастических элементов в модели для прогнозов, таких как распределение вероятностей и моделирование Монте-Карло, для анализа потенциальных рисков, которые могут возникнуть в результате экономических колебаний или изменений в законодательстве. Управление эффективностью - комплексный подход, сочетающий количественный анализ, прогнозирование и стратегическое планирование для обеспечения устойчивого развития и конкурентоспособности предприятия на рынке.

## Литература

1. Богатырева М. В., Колмаков А. Е., Колмаков М. А. Основы экономики. М.: Юрайт. 2023. 425 с.
2. Бондина Н. Н. Экономический анализ в системе управления организацией. Учебное пособие для вузов, 2-е изд. М.: Лань. 2023. 336 с.
3. Борисов Е. Ф., Петров А. А., Березкина Т. Е. Экономика. Учебник для бакалавров. М.: Проспект. 2020. 272 с.
4. Ивашковский С. Н. Экономика для менеджеров. Микро- и макроуровень. Учебное пособие. М.: Дело. 2019. 408 с.
5. Лопарева А. М. Бизнес-планирование. — М.: Юрайт, 2023.
6. Меньяев, М. Ф. Цифровая экономика предприятия: учебник / М.Ф. Меньяев. – Москва: ИНФРА-М, 2023. – 369 с.
7. Милкова, О. И. Экономика и организация предприятия. Практикум: учебное пособие для вузов / О. И. Милкова. – Москва: Издательство Юрайт, 2024. – 293 с.
8. Орлова П.И. Бизнес-планирование. Учебник для бакалавров. — М.: Дашков и К, 2020. — 284 с.
9. Петров К.Н. Бизнес-план на одной странице / К.Н. Петров. — М.: Диалектика, 2019. — 144 с.
10. Сергеев А. А. Бизнес-планирование. М.: Юрайт, 2023. 443 с.
11. Чалдаева, Л. А. Экономика предприятия : учебник и практикум для вузов / Л. А. Чалдаева. – 5-е изд., перераб. и доп. – Москва : Издательство Юрайт, 2024. – 435 с.

## Building an economic and mathematical model for managing the transformation of business processes of industrial enterprises

Tiganov N.M.

Tula State University

This work examines the application of statistical methods to predict future economic trends and the use of uncertainty theory to develop a system for managing business fundamentals. The created system offers a set of tools for adapting business strategies in accordance with changes in the economic environment. The system also provides the company's management with tools for assessing and managing potential risks, which contributes to a more balanced and prudent approach to management decision-making. The study focuses on the integration of statistical methods for predicting future economic models and the introduction of uncertainty theory into the creation of a management system for key business indicators. The developed system provides a complete set of tools designed to timely modify business strategies in response to economic fluctuations. In addition, it provides company managers with the analytical tools necessary to assess and control possible risks. This, in turn, contributes to a more cautious and justified position in management. The study highlights the importance of statistical literacy and navigating uncertainty to strengthen business acumen amid an ever-changing economic environment.

Keywords: management, business processes, econometrics, mathematical model

## References

1. Bogatyreva M.V., Kolmakov A.E., Kolmakov M.A. Fundamentals of economics. M.: Yurayt. 2023. 425 s.
2. Bondina N. N. Economic analysis in the organization management system. Textbook for universities, 2nd ed. M.: Doe. 2023. 336 pp.
3. Borisov E.F., Petrov A.A., Berezkina T.E. Economics. Undergraduate textbook. M.: Prospect. 2020. 272 pp.
4. Ivashkovsky S. N. Economics for managers. Micro and macro level. Tutorial. M.: Case. 2019. 408 pp.
5. Lopareva A.M. Business planning. - M.: Yurayt, 2023. — 273 с.
6. Menyayev, M.F. Digital economy of the enterprise: textbook/M.F. Menyayev. - Moscow: INFRA-M, 2023. - 369 p.
7. Milkova, O. I. Economics and organization of the enterprise. Workshop: textbook for universities/O. I. Milkov. - Moscow: Yurayt Publishing House, 2024. - 293 p.
8. Orlova P.I. Business planning. Undergraduate textbook. - M.: Dashkov and K, 2020. — 284 с.
9. K.N. Petrov. One-page business plan/K.N. Petrov. - M.: Dialectics, 2019. — 144 с.
10. A. A. Sergeev Business Planning. - M.: Yurayt, 2023. — 443 с.
11. Chaldaeava, L. A. Enterprise economics: textbook and workshop for universities/L. A. Chaldaeava. - 5th ed., Revised and add. - Moscow: Yuright Publishing House, 2024. - 435 s.

# Сравнение оптимизационных методов для экономических задач в условиях неопределенности

**Шаталова Алевтина Юрьевна**

старший преподаватель кафедры машинного обучения и анализа данных, Финансовый университет при Правительстве РФ, ayshatalova@fa.ru

В статье рассматриваются популярные оптимизационные методы в условиях неопределенности, применяемых к оптимизации производства, нахождению оптимальных транспортных маршрутов, минимизации издержек, максимизации прибыли. Также в работе приводится сравнение разработанного параметрического двустороннего  $\alpha$ -уровневого метода  $\lambda$ -продолжения задачи нечеткого линейного программирования с существующими инструментами на примере экономических задач, примененных к различным объектам микроэкономики.

**Ключевые слова:** оптимизационные задачи в условиях неопределенности, нечеткая оптимизация, нечеткое линейное программирование, оптимизация в экономике, оптимизация производства в условиях неопределенности, модели на основе экспертных оценок.

## Введение

Под задачами на оптимизацию в этой статье будем понимать множество экономических задач, для решения которых нужно найти наиболее выгодные условия для развития какого-либо предприятия [2]. Рассматриваются случаи, когда у предпринимателя есть несколько путей развития своего бизнеса, ему нужно принять решение, какой из предложенных вариантов принесет больше прибыли. В качестве объектов моделирования рассматриваются различные прикладные экономические задачи: нахождение максимального дохода предприятия, снижение издержек производства, выбор способа производства и т.д.

Так как не существует единственно верной математической модели для решения задач на оптимизацию, в первую очередь эксперт выявляет связи исходных данных с целью предпринимателя. Для этого составляются функции, описывающие зависимости прибыли от поставленных условий. При этом зачастую эти условия не до конца определены или известны, а также известны только приближенные значения входных параметров. В таком случае возникает неопределенность, которую можно формализовать с помощью теории нечетких множеств [2].

## Модели на основе экспертных оценок

Рассмотрим экономическую задачу оптимизации на нахождения максимальной прибыли производственного предприятия – кондитерской фабрики. Существует два подразделения одного производства. На фабрике «Красный путь» изготавливают ежедневно примерно 1000 шоколадных тортов или около 700 творожных. На производстве «Сладкий октябрь» – около 800 шоколадных или примерно 900 творожных тортов. При этом стоимость шоколадного торта в розницу около 3000 рублей, а творожного – 4000 рублей. Лицу принимающему решение нужно определиться с ассортиментом при этом необходимо учесть, что подразделение может производить только один вид тортов ежедневно при равных затратах на производство. Требуется в этих условиях найти максимальную прибыль. Лицо, принимающее решение отбрасывает всю неточную информацию, принимая решение оперировать приближенными значениями.

Творожные торты продаются по более высокой цене, при этом за день на фабрике «Сладкий октябрь» их делают больше. Очевидно, что этому подразделению стоит производить только творожные торты. Тогда за день работы фабрики максимальная прибыль с этого подразделения около 3600000 рублей.

Одновременно с этим, независимо от завода творожные торты на рынке стоят дороже, хотя на фабрике «Красный путь» их делают медленнее, чем шоколадные. Сравним доход подразделения «Красный путь» от производства шоколадных и творожных тортов соответственно: 2800000 рублей или 3000000 рублей. Можно сделать вывод, что подразделение «Красный путь» должно производить шоколадные торты несмотря на то, что этот товар продается по более низкой цене. Общий доход с двух заводов за день, при условии, что фабрика «Красный путь» производит шоколадные торты, а фабрика «Сладкий октябрь» – творожные: приблизительно 6600000 рублей.

Данная модель также может содержать дополнительную информацию о себестоимости товара, объёме спроса на конкретный вид продукции, а также определенные пропорции различных видов продукции на разных производствах. Тем не менее идея не учитывать погрешности при больших суммах ведет к значительной сумме упущенной выгоды.

## Экономические модели на определение экстремума функции

Представление различных зависимостей в виде функций для построения экономических моделей – базовая задача экономического анализа. В таких моделях удобно искать предельную производительность труда, максимальную прибыль или выпуск продукции, минимальные издержки и другие экономические показатели с помощью



дифференциального исчисления. Применение производной в экономике позволяет получать предельные характеристики экономических объектов или процессов характеризующие не состояние, а скорость изменения экономических объектов или процессов по времени или относительно другого исследуемого фактора.

Рассмотрим одну из таких задач: на предприятии «Сладкий октябрь» себестоимость одной единицы продукции (торта) выражена функцией  $S(x)=x^2-8x+17$  тыс. рублей, где  $x$  – это количество производимых ежедневно тортов. Необходимо найти количество продукции в день, которое должно производиться на предприятии, чтобы себестоимость была минимальной.

Количество производимых ежедневно тортов, при котором достигается минимальная себестоимость можно найти с помощью производной функции и исследовать её на экстремумы:  $x=4$ . Т.о. можно сделать выводы о минимальной себестоимости, если производить 4 торта в день. Также если мы возьмем меньше или больше 4х единиц – экстремума уже не будет, что позволяет сделать выводы об однозначном решении в условиях неопределенности.

### Проблема нахождения решений в задачи нечёткого линейного программирования на основе четырёхстороннего метода вывода

Экономические задачи, которые преследуют цель найти оптимальный вариант применения существующих ресурсов при соблюдении заданных ограничений, относятся к классу оптимизационных задач [1]. Такие модели состоят из целевой функции и системы ограничений, определяющих область допустимых решений. Подобные задачи решаются методами линейного, целочисленного и нелинейного программирования. В качестве объекта моделирования в оптимизационных моделях могут использоваться: производство новой продукции, логистические подразделения – транспортировки готовых изделий и тому подобное, оптимизация денежных потоков и т.д.

Задачи линейного программирования в условиях неопределенности рассматривает класс задач нечеткого линейного программирования. Операции над нечеткими данными могут быть успешно сведены к обычным алгебраическим операциям путем сведения нечеткого линейного программирования к параметрическому, учитывая определение нечеткого множества с использованием альфа-сечений. Т.о. задача нечеткого линейного программирования сводится к четырем параметрическим задачам с учетом расширения нечеткого отношения [5].

Рассмотрим применение представленного четырёхстороннего метода для решения задачи нечёткого линейного программирования к конкретному практическому примеру – решению экономической задачи в условиях неопределенности.

Пусть лицу принимающему решение необходимо вложить 12 млн. рублей, полученных от производства в альтернативные проекты. Рассматриваются два проекта, длительность которых три года. Неиспользованные остатки денежных объемов вкладываются в депозит. Рассматриваемые затраты и расходы в каждом году формализуются в виде нечётких чисел. Задача состоит в том, чтобы максимизировать величину ресурсов полученный от инвестирования к концу третьего года.

Первое равенство ограничений будет отражать бюджет. Т.к. на начальный период его объем равен 12 млн. рублей, то распределение между вложениями в два проекта и депозитной альтернативой равны 12. В последующих периодах разница между текущими вложениями, вернувшимися депозитными суммами с учётом процентной ставки и неиспользованными остатками (новые депозитные вложения) равно нулю.

Так как задача состоит в том, чтобы найти стратегию максимизации величины ресурсов в конце трёхлетнего периода инвестирования, то целевая функция имеет вид:

$$F(x) = \tilde{c}_1 x_1 \tilde{+} \tilde{c}_2 x_2 \tilde{+} (1 + \tilde{u}_3) p_3.$$

Объёмы денежных средств на конец  $j$ -го года ( $i=1,3$ ) с учетом  $i$ -х ( $i=1,2$ ) депозитных вложений будут характеризоваться ограничениями:

$$\text{конец 1-го года:} \\ \tilde{a}_{11} x_1 \tilde{+} \tilde{a}_{12} x_2 \tilde{+} p_1 \cong 12,$$

$$\text{конец 2-го года:} \\ \tilde{a}_{21} x_1 \tilde{+} \tilde{a}_{22} x_2 \tilde{+} (1 + \tilde{u}_1) p_1 \cong p_2 \cong 0,$$

конец 3-го года:

$$\tilde{a}_{31} x_1 \tilde{+} \tilde{a}_{32} x_2 \tilde{+} (1 + \tilde{u}_2) p_2 \cong p_3 \cong 0.$$

Введём дополнительные ограничения:

$$x_1, x_2 \leq 1, \quad x_1, x_2 p_1, p_2, p_3 \geq 0.$$

где  $\tilde{c}_i$  – нечёткий доход от  $i$ -го проекта,  $i=1,2$ ;  $\tilde{a}_{ij}$  – нечёткие доходы/затраты от  $i$ -го проекта в  $j$ -м году,  $i=1,2, j=1,3$ ;  $\tilde{u}_j$  – нечёткая процентная ставка в  $j$ -м году,  $j=1,3$ ;  $x_i$  – мера участия в  $i$ -м проекте,  $i=1,2$ ;  $p_j$  – распределение ресурсов (остатки денежных объёмов) в  $j$ -м году,  $j=1,3$ ;  $\cong$  – отношение нечёткого равенства, определённое в соответствии с (1.13)–(1.14);  $\tilde{+} / \tilde{-}$  – алгебраические операции над нечёткими числами с использованием  $t$ -нормы. Предполагается, что  $\tilde{a}_{ij}, \tilde{c}_i, \tilde{u}_j$  – нечёткие треугольные числа вида  $a = (a_L, a_C, a_P)$ .

Получим задачу нечёткого линейного программирования на основе четырёхстороннего метода вывода.

Подставляя числа в задачу получим численный результат.

$$c_1 = (4,6,8), \\ c_2 = (3,5,7), \\ a_{11} = (6,10,14), \\ a_{12} = (3,6,9), \\ a_{21} = (-4,-2,0), \\ a_{22} = (1,2,3), \\ a_{31} = (6,8,10), \\ a_{32} = (6,12,18). \\ u_1 = (0,001; 0,002; 0,003), \\ u_2 = (0,001; 0,002; 0,003), \\ u_3 = (0,001; 0,003; 0,005),$$

Описанный ранее четырёхсторонний метод вывода задачи нечёткого линейного программирования с использованием  $\alpha \in [0,1]$ , имеет недостаток в том, что не для всех задач можно построить такой метод вывода, т.к. множество решений может оказаться пустым при чувствительных коэффициентах.

Например, рассматривая случай «сильного» ограничение  $(Ax)_\alpha^R \leq b_\alpha^L$  (формула 1.22), данная задача не будет иметь решений, что свидетельствует о том, что в случае четко заданных коэффициентов данная задача также не будет иметь решений. Наряду с этим задача со «слабыми» ограничениями имеет решения, например при  $\alpha = 0,7$  оптимальное значение функции принадлежности равно 32 млн.

Рассмотренный случай доказывает необходимость разработки более «чувствительных» методов, которые бы устраняли недостаток предыдущей модели.

### Параметрический двусторонний $\alpha$ -уровневый метод $\lambda$ -продолжения задачи нечеткого линейного программирования

Построим более чувствительную модель, в которой лицо принимающее решение сможет при задании определенных параметров влиять на полученное решение, так чтобы множество решений не было пусто.

Рассмотрим предложенный метод на примере решения экономической задачи [4]. Необходимо получить максимальную прибыль для кондитерского предприятия, выпускающего два вида тортов – шоколадные и творожные. Целевая функция и ограничения для производства можно записать в виде задачи нечеткого линейного программирования.

$$f(x) = c_1 x_1 + c_2 x_2 + 1 \rightarrow \max \\ \begin{cases} a_1 x_1 \leq b_1, \\ a_2 x_2 \leq b_2. \end{cases}$$

Пусть  $c_1, c_2, a_1, a_2, b_1, b_2$  – треугольные нечёткие числа:

$$c_1 = (2, 3, 4), \quad c_2 = (1, 2, 3), \quad a_1 = (1, 2, 3), \quad a_2 = (2, 3, 4), \quad b_1 = (11, 12, 13),$$

$b_2 = (23, 24, 25)$  единиц. Найдем решения для дискретных значений  $\alpha = 0; 0,1; 0,4; 0,6; 0,8; 1,0$  – уровень неопределенности. Выпишем все четыре задачи согласно общей методике решения задач нечеткого линейного программирования:

$$f_L(x) = (2 + \alpha)x_1 + (1 + \alpha)x_2 + 1 \rightarrow \max \quad (1)$$

$$\begin{cases} (1 + \alpha)x_1 \leq (13 - \alpha), \\ (2 + \alpha)x_2 \leq (25 - \alpha). \end{cases}$$

$$f_L(x) = (2 + \alpha)x_1 + (1 + \alpha)x_2 + 1 \rightarrow \max \quad (2)$$

$$\begin{cases} (3 - \alpha)x_1 \leq (11 + \alpha), \\ (4 - \alpha)x_2 \leq (23 + \alpha). \end{cases}$$

$$f_R(x) = (4 - \alpha)x_1 + (3 - \alpha)x_2 + 1 \rightarrow \max \quad (3)$$

$$\begin{cases} (1 + \alpha)x_1 \leq (13 - \alpha), \\ (2 + \alpha)x_2 \leq (25 - \alpha). \end{cases}$$

$$f_R(x) = (4 - \alpha)x_1 + (3 - \alpha)x_2 + 1 \rightarrow \max \quad (4)$$

$$\begin{cases} (3 - \alpha)x_1 \leq (11 + \alpha), \\ (4 - \alpha)x_2 \leq (23 + \alpha). \end{cases}$$

Например, при  $\alpha = 0,9$  задача (3) имеет оптимальное значение  $f_L = 35,258$  ( $x_1 = 6,368, x_2 = 8,31$ ). При  $\alpha = 0,9$  задача (4) имеет оптимальное значение  $f_L = 32,082$  ( $x_1 = 5,667, x_2 = 7,71$ ).

При  $\alpha = 1$  (все коэффициенты становятся «чёткими») значение целевой функции у всех задач одинаково  $f(x) = 35$ , что можно интерпретировать как максимальную прибыль равную 35 млн. рублей от производства торгов. В задачах 1) и 2) изменения целевой функции в меньшей степени зависит от  $\alpha$ , чем в задачах 3) и 4).

После нахождения оптимального значения целевой функции при заранее заданных экспертом значениях  $\alpha$  в задаче для множества допустимых решений  $X$  общей задачи нечёткого линейного программирования, а также для удовлетворяющего (оптимального) множества  $X^*$  строятся функции принадлежности с помощью формирования нечёткого вывода [5]. В данном частном случае в рассмотренной задаче необходимо построить функции принадлежности нечётких отношений ограничений, из которых будет формироваться область допустимых значений  $X$ .

Так как в работе используются только треугольные числа, то результатом сложения левых частей ограничений описанного примера являются также треугольные числа:

$$g = \tilde{a}_i(\alpha)x_1 + \dots + \tilde{a}_m x_n, i \in M,$$

$$L_i = (g_i^L(\bar{x}), g_i^C(\bar{x}), g_i^R(\bar{x})),$$

с функциями принадлежности вида:

$$\mu_{L_i}(x) = \max_{1,2} \{0, \min_{1,2} \left\{ \frac{t - g_i^L(\bar{x})}{g_i^C(\bar{x}) - g_i^L(\bar{x})}, \frac{g_i^R(\bar{x}) - t}{g_i^R(\bar{x}) - g_i^C(\bar{x})} \right\} \}, t \in \mathbf{R}, i \in M$$

Тогда левые части ограничений рассмотренного примера имеют вид:  $L_1 = (x_1, 2x_1, 3x_1)$ ,  $L_2 = (2x_2, 3x_2, 4x_2)$

с соответствующими функциями принадлежности:

$$\mu_{L_1}(x) = \max \{0, \min \left\{ \frac{t - x_1}{x_1}, \frac{3x_1 - t}{x_1} \right\} \}, t \in \mathbf{R}$$

$$\mu_{L_2}(x) = \max \{0, \min \left\{ \frac{t - 2x_2}{x_2}, \frac{4x_2 - t}{x_2} \right\} \}, t \in \mathbf{R}$$

Так как при  $\alpha = 0,9$ , ( $\lambda = 1$ ) задача 1) имеет оптимальные значения  $x_1 = 6,368, x_2 = 8,31$ , то функции принадлежности имеет вид:

$$\mu_{L_1}(x) = \max \{0, \min \left\{ \frac{t - 6,368}{6,368}, \frac{19,104 - t}{6,368} \right\} \}, t \in \mathbf{R}$$

$$\mu_{L_2}(x) = \max \{0, \min \left\{ \frac{t - 16,62}{8,31}, \frac{33,24 - t}{8,31} \right\} \}, t \in \mathbf{R}$$

Задача (2) при  $\alpha = 0,9$  ( $\lambda = 1$ ) имеет оптимальные значения  $x_1 = 5,667, x_2 = 7,71$  и функция принадлежности для левой части имеет вид:

$$\mu_{L_1}(x) = \max \{0, \min \left\{ \frac{t - 5,667}{5,667}, \frac{17,001 - t}{5,667} \right\} \}, t \in \mathbf{R}$$

$$\mu_{L_2}(x) = \max \{0, \min \left\{ \frac{t - 15,42}{7,71}, \frac{30,84 - t}{7,71} \right\} \}, t \in \mathbf{R}$$

Можно построить функцию принадлежности нечёткого отношения  $\mu_{\leq}$ . Функции принадлежности  $\mu_{\leq}$  нечётких отношений  $\leq$  и  $\max$ , задаются формулами:

$$\mu_{\min}^{\leq}(L_1, b_1) = (\sup \{ \min \{ \mu_{L_1}(t), \mu_{b_1}(z) \} \mid t \leq z \}, t, z \in \mathbf{R}),$$

$$\mu_{\min}^{\leq}(L_2, b_2) = (\sup \{ \min \{ \mu_{L_2}(t), \mu_{b_2}(z) \} \mid t \leq z \}, t, z \in \mathbf{R}).$$

$$\mu_{\max}^{\leq}(L_1, b_1) = (\inf \{ \max \{ \mu_{L_1}(t), \mu_{b_1}(z) \} \mid t \leq z \}, t, z \in \mathbf{R})$$

$$\mu_{\max}^{\leq}(L_2, b_2) = (\inf \{ \max \{ \mu_{L_2}(t), \mu_{b_2}(z) \} \mid t \leq z \}, t, z \in \mathbf{R}).$$

где  $\mu_{b_i}$ ,  $i = 1, 2$  – функции принадлежности правых частей ограничений.

На рисунке 1 для примера показаны функции принадлежности  $\mu_{\leq}$  нечёткого отношения неравенства первого ограничения рассмотренного примера.

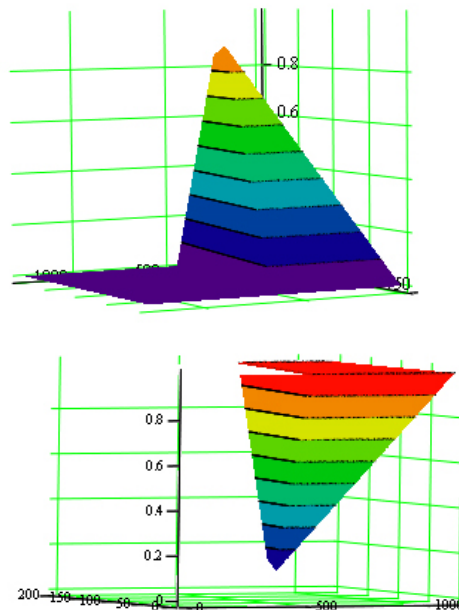

а) б)

Рисунок 1. Вид функций принадлежности  $\mu_{\leq}$  нечёткого отношения при  $\alpha = 0,9$ ,  $\lambda = 1$  а) для случая 1); б) для случая 2).

На рисунке 1а  $\sup_{\min} \mu_{\min}(L_1, b_1) \approx 0,85$ , а на рисунке 1б  $\inf_{\max} \mu_{\max}(L_1, b_1) \approx 0,15$ , что показывает, что  $\leq$  можно трак-

товать как более «слабое» требование ограничения по сравнению с  $\leq$ . Допустимое множество решений  $X$  имеет функцию принадлежности вида:

$$\mu_X(x) = \min(\mu_{\leq\min}(L_1, b_1), \mu_{\leq\min}(L_2, b_2), \mu_{\leq\max}(L_1, b_1), \mu_{\leq\max}(L_2, b_2))$$

Так как целевая функция  $f$  – это треугольное число вида  $f = (2x_1 + x_2 + 1; 3x_1 + 2x_2 + 1; 4x_1 + 3x_2 + 1)$  с функцией принадлежности вида:

$$\mu_f = \max\{0, \min\{\frac{t - 2x_1 - x_2 - 1}{x_1 + x_2}, \frac{4x_1 + 3x_2 + 1 - t}{x_1 + x_2}\}\}, t \in \mathbf{R}$$

то удовлетворяющее (оптимальное) решение  $X^*$  имеет функцию принадлежности следующего вида:

$$\mu_{X^*} = \min(\mu_{\leq\min}(L_1, b_1), \mu_{\leq\min}(L_2, b_2), \mu_{\leq\max}(L_1, b_1), \mu_{\leq\max}(L_2, b_2), \mu_f)$$

Для задач 1) и 2)  $\mu_f$  имеет вид соответственно:

$$\mu_f = \max\{0, \min\{\frac{t - 22,046}{14,678}, \frac{51,402 - t}{14,678}\}\}, t \in \mathbf{R}$$

$$\mu_f = \max\{0, \min\{\frac{t - 20,004}{13,377}, \frac{46,798 - t}{13,377}\}\}, t \in \mathbf{R}$$

Значения  $\mu_f$  меняются в зависимости от найденных оптимальных  $x_1$  и  $x_2$  для каждого  $\alpha$ . При требуемом уровне эффективности  $\alpha = 0,9$  ( $\lambda = 1$ )  $\inf \mu_{X^*}(x) \approx 0,15$ , что показывает о достаточно высоком уровне эффективности, который можно снижать с помощью уменьшения значений  $\alpha$ .

Используя методику, описанную в [4] выпишем две задачи для параметрического  $\alpha$ -уровневого метода  $\lambda$ -продолжения задачи нечёткого линейного программирования. Расширенные условия задачи будут иметь двойной вид:

$$\lambda(2 + \alpha)x_1 + (1 + \alpha)x_2 + 1 + (1 - \lambda)((4 - \alpha)x_1 + (3 - \alpha)x_2 + 1) \rightarrow \max \quad (5)$$

$$\begin{cases} \lambda(1 + \alpha)x_1 + (1 - \lambda)(3 - \alpha)x_1 \leq \lambda(13 - \alpha) + (1 - \lambda)(11 + \alpha), \\ \lambda(2 + \alpha)x_2 + (1 - \lambda)(4 - \alpha)x_2 \leq \lambda(25 - \alpha) + (1 - \lambda)(23 + \alpha), \end{cases}$$

где  $\alpha, \lambda \in [0, 1]$ .

$$\lambda((4 - \alpha)x_1 + (3 - \alpha)x_2 + 1) + (1 - \lambda)(2 + \alpha)x_1 + (1 + \alpha)x_2 + 1 \rightarrow \max \quad (6)$$

$$\begin{cases} \lambda(1 + \alpha)x_1 + (1 - \lambda)(3 - \alpha)x_1 \leq \lambda(13 - \alpha) + (1 - \lambda)(11 + \alpha), \\ \lambda(2 + \alpha)x_2 + (1 - \lambda)(4 - \alpha)x_2 \leq \lambda(25 - \alpha) + (1 - \lambda)(23 + \alpha), \end{cases}$$

где  $\alpha, \lambda \in [0, 1]$ .

При  $\lambda = 1$  задачи (5) и (6) сводятся к задачам 1) и 2). При  $\lambda = 0$  задачи (5) и (6) сводятся к задачам к 3) и 4).

При  $\alpha = 0$  и  $\lambda = 1$  разность значений целевой функции задач (5) и (6) равна 26 (рисунок 2а), а при  $\alpha = 0$  и  $\lambda = 0,3$  эта разность составляет всего 6 единиц (рисунок 2б). Это показывает, что разработанный метод даёт широкие возможности влиять на свойства задачи, на значения целевой функции, задавая величину  $\lambda$ .

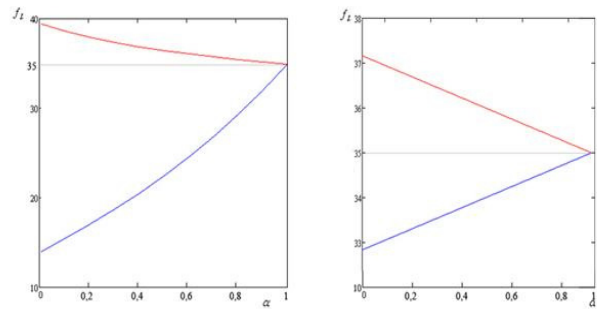

а) б)

Рисунок 2. Сравнение оптимальных значений при

$\alpha = 0; 0,1; 0,4; 0,6; 0,8; 1$  (а)  $\lambda = 1$  (б)  $\lambda = 0,3$  (красная кривая – для задачи (5), синяя – для (6))

Значение  $\lambda$  влияет и на функции принадлежности для множества допустимых решений  $X$  задачи нечёткого линейного программирования, а также для удовлетворяющего (оптимального) решения  $X^*$ .

Так как при  $\alpha = 0,9$ ,  $\lambda = 1$  задача (5) имеет оптимальные значения  $x_1 = 6,368, x_2 = 8,31$ , а  $\alpha = 0,9$ ,  $\lambda = 0,3$  ( $x_1 = 5,863, x_2 = 7,882$ ), функции принадлежности имеет вид:

$$\mu_{L_1}(x) = \max\{0, \min\{\frac{t - 5,863}{5,863}, \frac{17,589 - t}{5,863}\}\}, t \in \mathbf{R}$$

$$\mu_{L_2}(x) = \max\{0, \min\{\frac{t - 15,768}{7,882}, \frac{31,528 - t}{7,882}\}\}, t \in \mathbf{R}$$

Т.о. предложенный метод позволяет сократить количество рассмотренных случаев с четырех до двух, позволяя получать более гибкие интерпретации полученных данных. Преимущества такого подхода позволяют получать более общие и гибкие решения, включают в себя четыре задачи как частные случаи и влиять на свойства линейной задачи оптимизации: меру принадлежности, чувствительность, устойчивость. Полученные результаты нуждаются в интерпретации, которые возможны за счёт анализа функций принадлежности и сферы применимости метода.

### Выводы

Таким образом, в статье описаны различные оптимизационные экономические задачи, использующиеся в условиях неопределённости. Объектом исследования является кондитерское предприятие, производящее два вида тортов. Оптимальные решения для подобной задачи в условиях неопределённости можно находить с помощью экспертных оценок, дифференциального исчисления (экономический анализ) или задач нечёткого линейного программирования. Также существуют и другие методы оптимизации, эффективность которых можно проверить в будущем. В данной работе наиболее информативным (предоставляющим эксперту различные вариативные параметры), поддающимся алгоритмизации и менее громоздким в вычислениях является параметрический двусторонний  $\alpha$ -уровневый метод  $\lambda$ -продолжения задачи нечёткого линейного программирования.

### Литература

1. Васильев Ф.П., Иваницкий А.Ю. Линейное программирование / М.: Факториал, 1998. — 176 с.
2. Пегат А. Нечеткое моделирование и управление / А. Пегат ; пер. с англ. — 2-е изд. (эл.). — М.: БИНОМ. Лаборатория знаний, 2013. — 798 с.
3. Шаталова, А.Ю. Нечёткое линейное программирование в задаче оптимального финансирования инвестиционных проектов, максимизирующей получаемый предприятием доход / А.Ю. Шаталова, К. А. Лебедев // Журнал «Международный журнал прикладных и фундаментальных исследований» №9 (часть 1), 2015.
4. Шаталова, А. Ю. Параметрический  $\alpha$ -уровневый метод  $\lambda$ -продолжения для задачи нечёткого линейного программирования/ А. Ю.

Шаталова, К. А. Лебедев // Вестник БГУ. Вестник БГУ. Математика, информатика. - Улан-Удэ. - 2018. Выпуск 1. - С. 34-51.

5. Фидлер, М. Задачи линейной оптимизации с неточными данными // Фидлер М., Недома Й., Рамик Я., Рон И., Циммерманн К. – М.-Ижевск: НИЦ «Регулярная и хаотическая динамика», Институт компьютерных исследований, 2008. – 288 с.

**Comparison of optimization methods for economic problems under conditions of uncertainty**

**Shatalova A.Yu.**

Financial University under the Government of the Russian Federation

The article discusses popular optimization methods under conditions of uncertainty, applied to optimizing production, finding optimal transport routes, minimizing costs, maximizing profits. The paper also provides a comparison of the developed parametric two-way  $\alpha$ -level method of  $\lambda$ -continuation of the fuzzy linear programming problem with existing tools using the example of economic problems applied to various objects of microeconomics.

Keywords: optimization problems under conditions of uncertainty, fuzzy optimization, fuzzy linear programming, optimization in economics, production optimization under conditions of uncertainty, models based on expert assessments.

**References**

1. Vasiliev F.P., Ivanitsky A.Yu. Linear programming / M.: Faktorial, 1998. - 176 p.
2. Pegat A. Fuzzy modeling and control / A. Pegat; lane from English — 2nd ed. (el.). - M.: BINOM. Knowledge Laboratory, 2013. - 798 p.
3. Shatalova, A.Yu. Fuzzy linear programming in the problem of optimal financing of investment projects, maximizing the income received by the enterprise / A.Yu. Shatalova, K. A. Lebedev // Journal "International Journal of Applied and Fundamental Research" No. 9 (part 1), 2015.
4. Shatalova, A. Yu. Parametric  $\alpha$ -level  $\lambda$ -continuation method for the problem of fuzzy linear programming / A. Yu. Shatalova, K. A. Lebedev // Vestnik BGU. Bulletin of BSU. Mathematics, computer science. - Ulan-Ude. - 2018. Issue 1. - pp. 34-51.
5. Fiedler, M. Linear optimization problems with inaccurate data // Fiedler M., Nedoma J., Ramik Y., Ron I., Zimmermann K. - M.-Izhevsk: Research Center "Regular and Chaotic Dynamics", Institute of Computer Research, 2008. – 288 p.

# Использование материалов при производстве архитектурно-строительных конструкций при строительстве зданий и сооружений для пищевых производств

**Попов Александр Николаевич**

старший преподаватель, Высшая школа Промышленного и гражданского строительства, Тихоокеанский государственный университет, [sanyapov@mail.ru](mailto:sanyapov@mail.ru);

**Елистратов Владимир Николаевич**

кандидат технических наук, доцент, кафедра архитектурно-строительных конструкций, Санкт-Петербургский государственный архитектурно-строительный университет, [evn.elistratov@gmail.com](mailto:evn.elistratov@gmail.com)

Пищевая промышленность является одной из наиболее важных отраслей экономики любой страны. Для ее успешного функционирования необходимо обеспечить соответствующие условия производства, в том числе и использование подходящих материалов при строительстве.

Производство пищевых продуктов требует особого внимания к санитарным условиям, а также к материалам, используемым при строительстве и эксплуатации производственных помещений. Выбор правильных материалов может значительно повлиять на безопасность и качество продукции, а также на уровень эффективности и производительности производства.

Данный обзор посвящен исследованию материалов, используемых при строительстве пищевых производств, и их соответствию санитарным нормам и правилам. Рассматриваются различные типы материалов, используемых для производства архитектурно-строительных конструкций, оборудования и отделки производственных помещений, а также требования к их использованию и контролю качества.

Цель данного обзора - обобщить информацию о материалах, используемых при строительстве пищевых производств, и их соответствии санитарным нормам и правилам, а также подчеркнуть важность выбора правильных материалов для обеспечения безопасности и качества продукции пищевой промышленности.

**Ключевые слова:** пищевая промышленность, материалы, строительство, Россия.

Одним из наиболее распространенных материалов, используемых при производстве архитектурно-строительных конструкций при строительстве зданий и сооружений для пищевых производств, является нержавеющая сталь. В России данный материал широко используется при проектировании и строительстве пищевых заводов, кулинарных мастерских, ресторанов и кафе. Нержавеющая сталь марок AISI 304 и AISI 316L широко используется в пищевой промышленности благодаря своей химической инертности и устойчивости к коррозии. AISI 304 обладает достаточной прочностью и устойчивостью к коррозии для большинства приложений в пищевой промышленности, в то время как AISI 316L обладает еще большей коррозионной стойкостью и способен выдерживать более агрессивные условия. Выбор марки нержавеющей стали зависит от условий эксплуатации, в том числе от химических воздействий, температурного режима и механических нагрузок.

В России также используются другие материалы, такие как керамика, стекло и пластмассы. Однако, их применение ограничено и связано с особенностями производственных процессов. Например, керамика может использоваться при изготовлении инструментов, стекло - при производстве упаковочных материалов, а пластмассы - при изготовлении контейнеров и упаковки.

Следует отметить, что выбор материалов при производстве архитектурно-строительных конструкций при строительстве зданий и сооружений для пищевых производств должен быть обоснованным и соответствовать санитарным нормам и требованиям безопасности продукции. Здесь необходимо учитывать также особенности производственных процессов и характеристики сырья.

Использование подходящих материалов при производстве архитектурно-строительных конструкций при строительстве зданий и сооружений для пищевых производств является важным фактором для обеспечения высокого качества и безопасности продукции. Российские производители пищевых товаров широко используют нержавеющую сталь и другие материалы, обеспечивая таким образом оборудование и помещения высокой степенью гигиены и санитарии. Однако, для дальнейшего развития отрасли необходимо исследование и использование новых материалов, соответствующих современным технологическим требованиям и нормам качества. Это позволит улучшить производительность и эффективность пищевых производств, а также обеспечить безопасность и качество производимой продукции.

В пищевой промышленности используются различные материалы в зависимости от конкретных условий производства и требований к безопасности и качеству продукции. Наиболее распространенным материалом является нержавеющая сталь, которая обладает высокой прочностью, стойкостью к коррозии и способностью сохранять свои свойства при высоких температурах. Кроме того, в пищевой промышленности широко используются керамика, стекло и пластмассы.

Также могут применяться дерево, камень и другие материалы, но их использование ограничено и связано с особенностями производственных процессов и требованиями к безопасности и гигиене.

В пищевой промышленности используются различные материалы, в частности:

- нержавеющая сталь (AISI 304, AISI 316L);
- керамика (порцелан, фарфор);
- стекло (боросиликатное стекло, ударопрочное стекло);
- пластмассы (ПЭТ, ПВХ, ПП, ПС, ABS);
- дерево (буки, дубы, ясень, клен);
- камень (мрамор, гранит, сланец);
- резина (EPDM, NBR, SBR);
- полиуретан (PU);
- бетон (марка B15-B50);
- пенополистирол (EPS);

- полипропилен (PP);
- полиэтилен (PE);
- фибергласс (стеклопластик);
- алюминий (серия 6000);
- чугун (серый чугун, высокопрочный чугун);
- медь (M1, M2);
- бронза (легированная бронза, фосфорная бронза);
- цинк (цинковое покрытие, сплавы на основе цинка);
- свинец (литой свинец, катодный свинец).

Выбор конкретного материала зависит от условий производства, требований к безопасности и качеству продукции, а также от стоимости и доступности материала.

При производстве архитектурно-строительных конструкций при строительстве зданий и сооружений для пищевых производств широко используются керамика и стекло [2], которые также обладают высокой степенью гигиены и санитарии. Керамика марок порцелана и фарфора, а также стекло марок боросиликатного и ударопрочного стекла широко используются в пищевой промышленности благодаря своей высокой прочности, термостойкости и химической инертности. Порцелан и фарфор являются хорошими материалами для производства посуды благодаря своей высокой прочности и термостойкости. Керамическая посуда может использоваться при высоких температурах, не вступает в химическую реакцию с пищей и легко моется. Конкретные марки керамики зависят от назначения изделий и технологических особенностей их производства. Боросиликатное стекло обладает высокой термостойкостью и устойчивостью к химическим воздействиям, поэтому широко используется в пищевой промышленности для производства лабораторной посуды, кухонной утвари и упаковки. Ударопрочное стекло отличается высокой прочностью и устойчивостью к механическим воздействиям, что делает его идеальным материалом для производства посуды, которая будет использоваться в условиях высокой нагрузки и риска разбивания. Конкретные марки стекла также зависят от условий эксплуатации и технологических особенностей производства изделий.

В последние годы все большую популярность приобретают пластмассы [3]. Пластмассы марок ПЭТ, ПВХ, ПП, ПС и ABS используются в пищевой промышленности за счет прочности, устойчивости к химическим воздействиям и легкости. Конкретный выбор марки зависит от назначения изделий и условий эксплуатации.

Бетон класса В40 широко используется в пищевой промышленности благодаря своей высокой прочности и устойчивости к химическим воздействиям. Класс бетона выбирается в зависимости от условий эксплуатации и нагрузок, которым он будет подвергаться в процессе использования. В пищевой промышленности обычно используются бетоны класса В40, которые обладают достаточной прочностью и устойчивостью к химическим воздействиям.

Следует отметить, что важным фактором при выборе материала является его соответствие санитарным нормам и требованиям безопасности продукции [11]. Для обеспечения безопасности продукции необходимо учитывать также особенности производственных процессов и характеристики сырья [9]. Например, при производстве продуктов на основе кисломолочных бактерий, необходимо использовать материалы, не взаимодействующие с кисломолочными бактериями и не вносящие вредных примесей в продукцию.

Выбор материала должен осуществляться на основе комплексного подхода, учитывающего множество факторов, включая свойства материала, его соответствие санитарным и экологическим требованиям, стоимость и доступность на рынке [7]. При этом необходимо проводить постоянный контроль качества материалов и их соответствие требованиям.

Использование подходящих материалов при производстве архитектурно-строительных конструкций при строительстве зданий и сооружений для пищевых производств является важным фактором для обеспечения высокого качества и безопасности продукции [3]. Российские производители пищевых товаров широко используют нержавеющую сталь и другие материалы, обеспечивая таким образом оборудование и помещения высокой степенью гигиены и санитарии. Однако, для дальнейшего развития отрасли необходимо проведение исследований и использование новых материалов, соответствующих современным технологическим требованиям и нормам качества.

Для достижения высоких показателей производительности и эффективности пищевых производств, также важно учитывать экономические факторы при выборе материалов [4]. Стоимость материалов может существенно влиять на конечную стоимость продукции, поэтому необходимо учитывать затраты на материалы при проектировании и строительстве производственных объектов.

Для обеспечения безопасности и качества продукции необходимо учитывать экологические аспекты [5]. Материалы, которые могут оказывать негативное воздействие на окружающую среду или здоровье человека, не могут использоваться при производстве пищевых товаров.

Для обеспечения безопасности и качества продукции в пищевых производствах при строительстве и эксплуатации производственных помещений необходимо соблюдать определенные санитарные нормы и правила.

Например, согласно требованиям СанПиН 2.3.2.1078-01 "Санитарно-эпидемиологические требования к организациям, осуществляющим производство, переработку и реализацию пищевых продуктов", производственные помещения должны быть оснащены системами вентиляции и кондиционирования воздуха, оборудованы устройствами для сбора и удаления сточных вод, обеспечивать возможность проведения дезинфекции и санитарной обработки.

Также необходимо учитывать требования к гигиене и санитарии производственных помещений и оборудования, включая использование материалов, не содержащих вредных веществ и легко моющихся, обеспечение достаточного освещения, соблюдение температурного режима и т.д.

Другие санитарные нормы, включая требования к организации производства, персоналу, транспортировке и хранению продукции, определяются в соответствующих нормативных документах и регулирующих документах в каждой стране.

Например, в России действуют следующие санитарные нормы и правила в пищевой промышленности:

- СанПиН (санитарные правила и нормы) 2.3.2.1078-01 "Санитарно-эпидемиологические требования к организациям, осуществляющим производство, переработку и реализацию пищевых продуктов";
- СанПиН (санитарные правила и нормы) 2.3.2.1294-03 "Гигиенические требования к условиям и организации труда работников производственных предприятий, организаций и учреждений";
- СанПиН (санитарные правила и нормы) 2.3.4.3110-13 "Гигиенические требования к условиям и организации питания в общественных учреждениях и организациях";
- ТР ТС (технический регламент Таможенного союза) 021/2011 "О безопасности пищевой продукции".

Соблюдение этих норм и правил помогает обеспечить безопасность и качество продукции, а также защитить здоровье работников и потребителей. Для проверки соблюдения санитарных норм и правил в России существуют органы Роспотребнадзора, проводящие регулярные проверки производственных объектов пищевой промышленности.

Таким образом, соблюдение санитарных норм и правил при строительстве и эксплуатации производственных помещений и оборудования имеет важное значение для обеспечения безопасности и качества продукции, а также защиты здоровья работников и потребителей. Например:

- Завод "Мария Ра" в г. Краснодар, Россия: использовались нержавеющая сталь марок AISI 304 и AISI 316L, а также пластмассы марок ПЭТ и ПВХ.
- Новый завод "Данон" в г. Щучинск, Казахстан: использовались нержавеющая сталь марки AISI 304, стекло марки боросиликатного и ударопрочного, а также пластмассы марки ПЭТ.
- Кондитерская фабрика "Шоколадница" в г. Москва, Россия: использовались нержавеющая сталь марки AISI 304, керамика и пластмассы марок ПЭТ и ПС.
- Завод "Nestle" в г. Кострома, Россия: использовались нержавеющая сталь марки AISI 304, стекло марки боросиликатного и ударопрочного, а также пластмассы марки ПЭТ.
- Завод "Coca-Cola" в г. Новосибирск, Россия: использовались нержавеющая сталь марки AISI 304, стекло марки боросиликатного и ударопрочного, а также пластмассы марки ПЭТ.



- Завод "Danone Nutricia" в г. Курск, Россия: использовались нержавеющая сталь марок AISI 304 и AISI 316L, стекло марки боросиликатного и ударопрочного, керамика и пластмассы марок ПЭТ и ПС.

- Завод "Procter & Gamble" в г. Новомосковск, Россия: использовались нержавеющая сталь марки AISI 304, стекло марки боросиликатного и ударопрочного, а также пластмассы марки ПЭТ.

- Завод "Mars" в г. Венёв, Россия: использовались нержавеющая сталь марки AISI 304, стекло марки боросиликатного и ударопрочного, а также пластмассы марки ПЭТ.

- Завод "Nestle Purina" в г. Владимир, Россия: использовались нержавеющая сталь марки AISI 304, стекло марки боросиликатного и ударопрочного, а также пластмассы марки ПЭТ.

Эти примеры подчеркивают значимость правильного выбора материалов и соблюдения санитарных норм и правил при строительстве пищевых производств для обеспечения безопасности и качества продукции. Кроме того, они демонстрируют, что выбор материалов для производственных помещений должен быть основан не только на технических характеристиках, но и на соблюдении требований санитарии и гигиены.

Каждый из перечисленных материалов в статье имеет свои преимущества и недостатки с точки зрения экономической безопасности при строительстве пищевых производств. Например, нержавеющая сталь является одним из наиболее дорогостоящих материалов, однако обеспечивает высокую степень гигиены и долговечность оборудования. Керамические материалы также обладают высокой стоимостью, но могут применяться в областях с высокими требованиями к гигиене и стойкости к химическим воздействиям.

Стекло является относительно дешевым материалом, однако требует осторожности при эксплуатации, так как может легко разбиться и привести к травмам. Пластмассы, включая ПЭТ, ПВХ, ПП, ПС и ABS, являются более доступными материалами с высокой стойкостью к химическим воздействиям, но могут иметь ограниченный срок службы и требовать замены через некоторое время. Дерево может использоваться в декоративных целях, однако требует регулярного обслуживания и может быть менее стойким к воздействию воды и химических веществ. Камень, включая мрамор, гранит и сланец, является прочным и долговечным материалом, но может быть дорогостоящим и требовать специальных устройств для установки и обработки. Резина и полиуретан могут использоваться в качестве уплотнителей и амортизирующих материалов, однако требуют регулярной замены и могут иметь ограниченный срок службы. Бетон, пенополистирол, полипропилен, полиэтилен и фиброгласс являются относительно доступными материалами, однако могут иметь ограниченную прочность и требовать усиленной обработки для достижения требуемых параметров. Алюминий, чугун, медь, бронза, цинк и свинец могут использоваться в качестве материалов для трубопроводов и соединительных элементов, однако могут иметь большой вес и требовать дополнительных устройств для установки и обработки. Кроме того, свинец является токсичным материалом и может создавать риск для здоровья работников и окружающей среды.

При выборе материалов при производстве архитектурно-строительных конструкций при строительстве зданий и сооружений для пищевых производств необходимо учитывать не только их стоимость, но и требования к гигиене, стойкости к химическим воздействиям, долговечности и безопасности для здоровья работников и окружающей среды. Также важно обеспечить правильную установку и обслуживание оборудования и материалов для предотвращения возможных проблем в будущем.

### Заключение

В заключении можно отметить, что выбор материалов при производстве архитектурно-строительных конструкций при строительстве зданий и сооружений для пищевых производств является важным аспектом, который необходимо учитывать при проектировании и эксплуатации производственных помещений. Оптимальный выбор материалов может помочь обеспечить безопасность и качество продукции, повысить эффективность и производительность производства, а также улучшить условия работы персонала.

Наиболее распространенными материалами для оборудования и отделки данных помещений являются нержавеющая сталь, стекло, керамика, пластмассы и резины. Однако для дальнейшего развития пищевой промышленности необходимо проведение исследований и использование новых материалов, соответствующих современным технологическим требованиям и нормам качества.

При выборе материалов при производстве архитектурно-строительных конструкций при строительстве зданий и сооружений для пищевых производств необходимо учитывать множество факторов, включая технические характеристики, требования к гигиене и санитарии, совместимость с другими материалами, требования к дизайну и внешнему виду, а также экономические и экологические аспекты. При этом необходимо проводить постоянный контроль качества материалов и их соответствие требованиям.

Соблюдение санитарных норм и правил при строительстве и эксплуатации производственных помещений и оборудования является важным аспектом, который позволяет обеспечить безопасность и качество продукции, а также защитить здоровье работников и потребителей. Необходимо учитывать санитарные требования, установленные в соответствующих нормативных документах, и проводить регулярные проверки соответствия производственных объектов требованиям санитарии и гигиены.

### Литература

1. Завод "Мария Ра" в г. Краснодар [Электронный ресурс]. URL: <https://mariara.ru/>
2. Новый завод "Данон" в г. Щучинск [Электронный ресурс]. URL: <https://www.danone.kz/>
3. Кондитерская фабрика "Шоколадница" в г. Москва [Электронный ресурс]. URL: <https://shoko.ru/>
4. Завод "Nestle" в г. Кострома [Электронный ресурс]. URL: <https://www.nestle.ru/>
5. Завод "Coca-Cola" в г. Новосибирск [Электронный ресурс]. URL: <https://www.coca-cola.ru/>
6. Завод "Danone Nutricia" в г. Курск [Электронный ресурс]. URL: <https://www.nutricia.ru/>
7. Завод "Procter & Gamble" в г. Новомосковск [Электронный ресурс]. URL: <https://ru.pg.com/>
8. Завод "Mars" в г. Венёв [Электронный ресурс]. URL: <https://www.mars.com/>
9. Завод "Nestle Purina" в г. Владимир [Электронный ресурс]. URL: <https://www.nestle-purina.ru/>
10. Завод "Heinz" в г. Сенгилей [Электронный ресурс]. URL: <https://www.heinz.com/>
11. ГОСТ Р 50746-2000 "Материалы, применяемые в пищевой промышленности. Требования к безопасности и качеству"
12. ГОСТ Р 12.4.230-2007 "Системы безопасности на предприятиях пищевой промышленности. Общие требования"
13. СанПиН 2.3.2.1324-03 "Гигиенические требования к производству и обращению с пищевыми продуктами, пищевыми сырьем и пищевыми добавками"
14. Приказ Роспотребнадзора от 30.06.2016 № 499 "Об утверждении требований к безопасности и качеству материалов, используемых в пищевой промышленности"
15. Козлова Н.П. Современные материалы и технологии в пищевой промышленности // Химия растительного сырья. - 2015. - № 4(19). - С. 20-27.

### The use of materials in the production of architectural and building structures in the construction of buildings and structures for food production

Popov A.N., Elistratov V.N.

Pacific National University, Saint-Petersburg State University of Architecture and Civil Engineering

The food industry is one of the most important sectors of any country's economy. For its successful operation, it is necessary to ensure appropriate production conditions, including the use of suitable materials during construction.

Food production requires special attention to sanitary conditions, as well as to the materials used in the construction and operation of production facilities. Choosing the right materials can significantly affect product safety and quality, as well as the level of efficiency and productivity of production.

This review is devoted to the study of materials used in the construction of food production facilities and their compliance with sanitary standards and regulations. Various types of

materials used for equipment and decoration of industrial premises, as well as requirements for their use and quality control, are considered.

The purpose of this review is to summarize information about the materials used in the construction of food production facilities and their compliance with sanitary standards and regulations, as well as to emphasize the importance of choosing the right materials to ensure the safety and quality of food products.

Keywords: food industry, materials, construction, Russia.

#### References

1. Factory "Maria Ra" in Krasnodar [Electronic resource]. URL: <https://mariara.ru/>
2. New Danone plant in Shchuchinsk [Electronic resource]. URL: <https://www.danone.kz/>
3. Confectionery factory "Shokoladnitsa" in Moscow [Electronic resource]. URL: <https://shoko.ru/>
4. Nestle plant in Kostroma [Electronic resource]. URL: <https://www.nestle.ru/>
5. Factory "Coca-Cola" in Novosibirsk [Electronic resource]. URL: <https://www.coca-cola.ru/>
6. Factory "Danone Nutricia" in Kursk [Electronic resource]. URL: <https://www.nutricia.ru/>
7. Plant "Procter & Gamble" in Novomoskovsk [Electronic resource]. URL: <https://ru.pg.com/>
8. Plant "Mars" in Venev [Electronic resource]. URL: <https://www.mars.com/>
9. Factory "Nestle Purina" in Vladimir [Electronic resource]. URL: <https://www.nestle-purina.ru/>
10. Heinz plant in Sengilei [Electronic resource]. URL: <https://www.heinz.com/>
11. GOST R 50746-2000 "Materials used in the food industry. Requirements for safety and quality"
12. GOST R 12.4.230-2007 "Safety systems at food industry enterprises. General requirements"
13. SanPiN 2.3.2.1324-03 "Hygienic requirements for the production and handling of food products, food raw materials and food additives"
14. Order of Rospotrebnadzor dated June 30, 2016 No. 499 "On approval of requirements for the safety and quality of materials used in the food industry"
15. Kozlova N.P. Modern materials and technologies in the food industry // Chemistry of plant raw materials. - 2015. - No. 4(19). - P. 20-27.

# Исследование пожарной опасности напольных покрытий на основе поливинилхлорида, применяемых для отделки помещений зданий

## Солнцев Николай Дмитриевич

кандидат технических наук, кафедра пожарной безопасности в строительстве, Академия государственной противопожарной службы МЧС России, solntsev\_n@mail.ru

## Злобнов Петр Викторович

кафедра пожарной безопасности в строительстве, Академия государственной противопожарной службы МЧС России, zlobnov70@mail.ru

## Королева Наталья Викторовна

кафедра пожарной безопасности в строительстве, Академия государственной противопожарной службы МЧС России, natali.koroleva0264@mail.ru

## Климовцова Яна Олеговна

кафедра пожарной безопасности в строительстве, Академия государственной противопожарной службы МЧС России, illarionovay@mail.ru

В статье представлен анализ применения отделочных материалов (напольных покрытий на основе поливинилхлорида) в Российской Федерации для помещений зданий различного класса функционального назначения. Рассмотрен химический состав образцов напольных покрытий на основе поливинилхлорида различных производителей, которые были выбраны для проведения экспериментальных исследований при определении отдельных свойств пожарной опасности. Получены результаты экспериментальных исследований по определению среднеобъемной плотности циановодорода и удельной массовой скорости газификации исследуемых образцов. Обоснована необходимость применения полученных зависимостей среднеобъемных плотностей токсичного газа (циановодорода) и удельной массовой скорости газификации напольных покрытий из поливинилхлорида (линолеума) для расчетов времени блокирования путей эвакуации опасными факторами пожара в зданиях различного класса функционального назначения с целью повышения их точности. Полученные экспериментальные данные дополняют базу данных типовой пожарной нагрузки для моделирования и расчёта динамики распространения пожара.

**Ключевые слова:** напольные покрытия на основе поливинилхлорида, линолеум, токсичные газы, база данных типовой пожарной нагрузки, среднеобъемная плотность циановодорода, удельная массовая скорость газификации.

## Введение

В России в области строительства зданий, для покрытия пола используют различные отделочные материалы, многообразие которых достаточно велико. Отличия данных покрытий состоят не только в видах отделочных материалов, но также в составе химических компонентов отдельного вида, кроме того применяются различные технологии при производстве.

Одним из видов напольных покрытий являются покрытия на основе поливинилхлорида (линолеум). Линолеум имеет широкое применение в зданиях различного назначения. Такое широкое применение данное напольное покрытие получило благодаря невысокой цене и простоте монтажа. Вместе с тем, необходимо учитывать пожарную опасность напольных покрытий на объектах, где он используется, в связи с выделением из них токсичных продуктов горения (токсичных газов) при их термическом разложении в случае возникновения пожара.

Токсичные газы, выделяющиеся при термическом разложении отделочных материалов, являются наиболее опасным фактором пожара [1-4]. В соответствии с данными статистики гибель людей на пожаре в 80% случаев происходит в результате отравления токсичными газами – продуктами горения отделочных материалов, в том числе напольных покрытий.

К опасным факторам пожара, воздействующим на людей и имущество, относятся: пламя и искры, тепловой поток, повышенная температура окружающей среды, повышенная концентрация токсичных продуктов горения и термического разложения, пониженная концентрация кислорода, снижение видимости в дыму [5].

Для прогнозирования ОФП и оценки пожарной опасности на объектах с массовым пребыванием людей производится моделирование пожара [6].

При моделировании и расчете динамики распространения пожара необходимо знать значения параметров горючей нагрузки материала для точного прогнозирования опасных факторов пожара и получения информации по его развитию в случае его возникновения. При моделировании пожара в качестве исходных данных для моделирования используется база данных типовой горючей нагрузки материалов, опубликованная в монографии Ю.А. Кошмарова [5], значения, полученные в прошлом столетии, в настоящее время потеряли свою актуальность, а спектр охватываемых напольных покрытий в данной базе ограничен отделочными материалами того времени. Используя устаревшую базу данных при расчете и моделировании пожара, происходит недостаточно достоверное определение значений, которые будут влиять на успешную эвакуацию людей из помещений. Все это может привести к гибели и получению вреда здоровью человека. Этим и объясняется актуальность выбора темы исследования.

**Объектом исследования** является пожарная опасность современных видов напольных покрытий на основе поливинилхлорида (линолеум). Данный вид напольного покрытия был выбран, потому что линолеум, благодаря удобству монтажа, обслуживания, высокой износостойкости и относительной дешевизне часто применяется в зданиях и сооружениях различного класса функционального назначения.

**Цель исследования** – экспериментальным путем определить влияние процесса термического разложения современных видов напольных покрытий на основе поливинилхлорида (линолеума) на образование опасных факторов пожара и получить значения параметров горючей нагрузки, которые можно будет использовать при моделировании пожара.

## Задачи исследования

– провести анализ существующей литературы по пожарной опасности линолеума;

- на экспериментальной установке провести исследование по удельной массовой скорости выгорания и выделению цианистого водорода при горении различных видов линолеума;
- проанализировать полученные данные и сделать выводы.

### Исследования на экспериментальной установке для определения пожарной опасности веществ и материалов при их термическом разложении

Для исследований выбрана установка для определения пожарной опасности веществ и материалов при их термическом разложении [7]. Эксперименты проводились с целью получения новых значений типовой пожарной нагрузки. Полученные в ходе эксперимента величины среднеобъемной плотности циановодорода и удельной массовой скорости газификации могут быть использованы в качестве исходных данных для моделирования пожара.

На рисунке 1 изображена схема экспериментальной установки.



Рисунок 1 – Схема установки для определения пожарной опасности веществ и материалов при их термическом разложении [7]: 1 – камера сгорания; 2 – электронагревательный излучатель; 3 – держатель образца; 4 – переходной рукав; 5 – дверца камеры сгорания; 6 – весы; 7 – заслонка (перегородка) переходного рукава; 8 – вентилятор; 9 – шибберные отверстия; 10 – экспозиционная камера; 11 – дверца экспозиционной камеры

В качестве исследуемых образцов были выбраны образцы напольных покрытий на основе поливинилхлорида  $[-CH_2-CHCl-]_n$ . Более подробный химический состав и структура выбранных образцов приведены в таблице 1.

Таблица 1  
Химический состав и класс применения испытываемых материалов

№ образца	Название образца	Класс износостойкости	Химический состав слоев	Химический состав основы	Масса, грамм.
1	Ideal Bazis, «Fabio 2»	21	ПВХ	Отходы восстановленной шерсти 50%, отходы полиамида 50%	5,88
2	Juteks Gladiator Spartak 2-631M	32	ПВХ + защитный слой на основе акрила и полиуретана.	Вспененный ПВХ	15,37
3	Tarkett Sinteros Horizon 013	34-43	ПВХ + защитный слой из полиуретана.	Гомогенный ПВХ	32,40

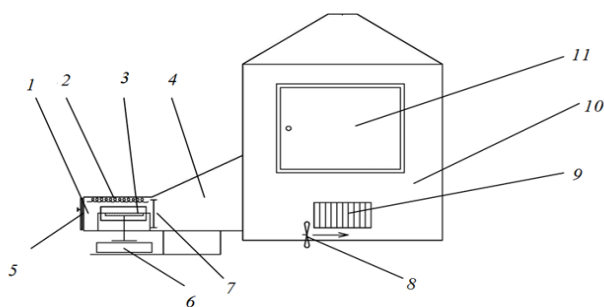
Образец № 1 - Ideal Bazis, «Fabio 2». Размеры образцов для исследований составили 100 x 100 мм. Толщина прозрачного слоя составляет 0,15 мм, химический состав данного слоя – поливинилхлоридная пленка. Общая толщина покрытия составляет 1,6 мм. Поверхностная плотность образца составляет 1,4 кг/м<sup>2</sup>.

Образец № 2 - Juteks Gladiator Spartak 2-631M. Размеры образцов для исследований составили 100 x 100 мм. Прозрачный слой выполнен из полиуретана и акрила, его толщина составляет 0.4 мм. Общая толщина покрытия составляет 2мм. Поверхностная плотность образца 2.1 кг/м<sup>2</sup>.

Образец № 3 - Tarkett Sinteros Horizon 013. Размеры образцов для исследований составили 100 x 100 мм. Имеет защитный слой из полиуретана. Общая толщина образца составляет 2 мм. Поверхностная плотность образца 3.5 кг/м<sup>2</sup>.

Условия проведения исследований: температура окружающей среды – 22 °С; относительная влажность воздуха - 41%; атмосферное давление - 761 мм. рт. ст.

### Экспериментальное определение среднеобъемной плотности циановодорода

Результаты испытаний и зависимость плотности выделяемых токсичных газов от времени проведения испытаний представлены на рисунках 2 – 4.



Рисунок 2. Зависимость среднеобъемной плотности циановодорода от времени проведения эксперимента Образец №1 (ПВХ + изолопобивное полотно).



Рисунок 3. Зависимость среднеобъемной плотности циановодорода от времени проведения эксперимента Образец №2 (вспененный ПВХ + полиуретан и акрил).

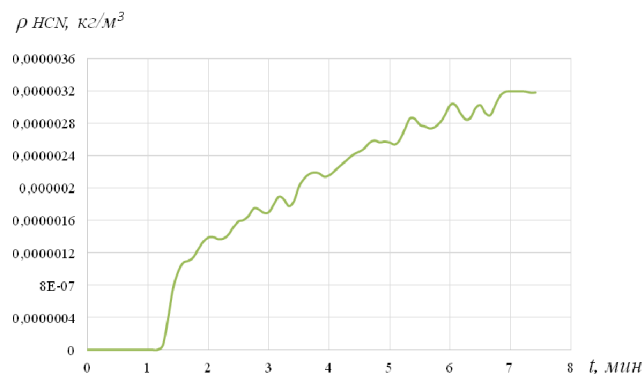

Рисунок 4. Зависимость среднеобъемной плотности циановодорода от времени проведения эксперимента Образец №3 (гомогенный ПВХ + полиуретан).

В ходе экспериментов была получена зависимость среднеобъемной плотности токсичного газа – циановодорода от времени проведения эксперимента. По построенным графикам можно сделать вывод о том, что величина среднеобъемной плотности циановодорода не

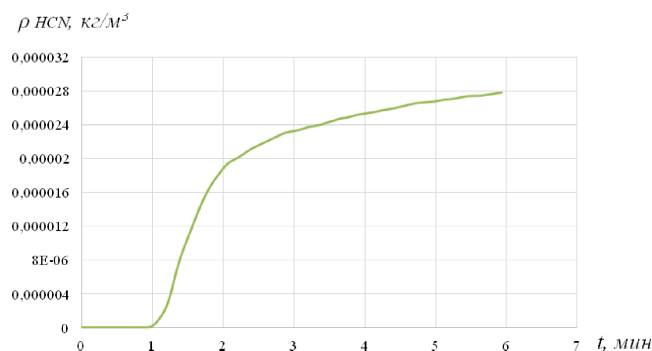
является постоянной и меняется с течением времени проведения эксперимента.

С помощью полученных данных можно рассчитать коэффициент образования цианистого водорода, также коэффициент массовой скорости выгорания каждого образца в разный момент времени пожара с участием данных напольных покрытий. Рассчитанные значения можно использовать в качестве исходных данных при моделировании пожара.

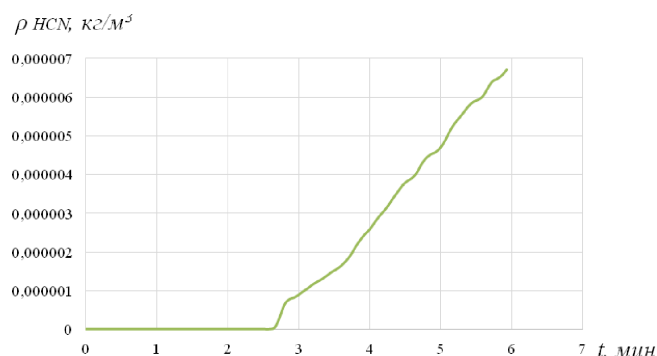
#### Экспериментальное определение удельной массовой скорости газификации горючих материалов



Рисунок 5. График зависимости удельных коэффициентов массовой скорости выгорания от времени проведения эксперимента. Образец № 1 (ПВХ + иглопробивное полотно).



Рисунок 6. График зависимости удельных коэффициентов массовой скорости выгорания от времени проведения эксперимента. Образец № 2 (вспененный ПВХ + полиуретан и акрил).

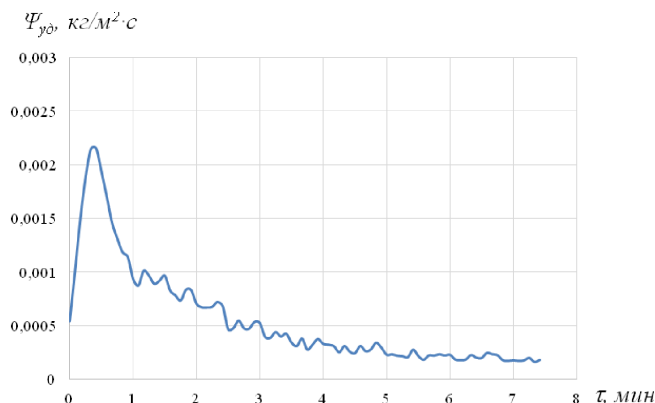

Рисунок 7. График зависимости удельных коэффициентов массовой скорости выгорания от времени проведения эксперимента. Образец № 3 (гомогенный ПВХ + полиуретан)

Проанализировав полученные данные видим, что образец № 2 (вспененный ПВХ + полиуретан и акрил) рисунок 6 имеет наибольшую массовую скорость газификации по сравнению с другими образцами.

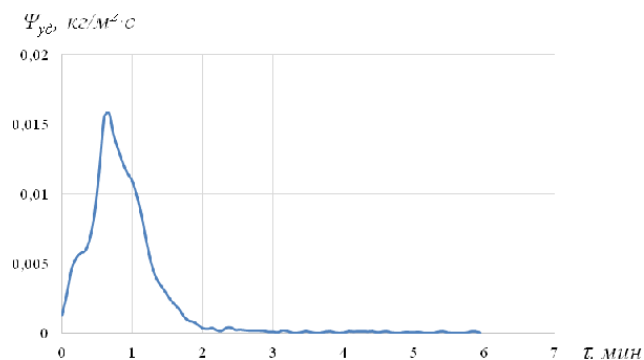
Также довольно высокие значения коэффициентов массовой скорости выгорания показал образец № 3 (гомогенный ПВХ + полиуретан) представленный на рисунке 7, применяемый на путях эвакуации в общественных зданиях.

В рамках расчета риска, как правило, не учитывается возгорание напольных покрытий на путях эвакуации, тем не менее экспериментальные данные показали высокую массовую скорость выгорания, что может значительно повлиять на результаты моделирования пожаров.

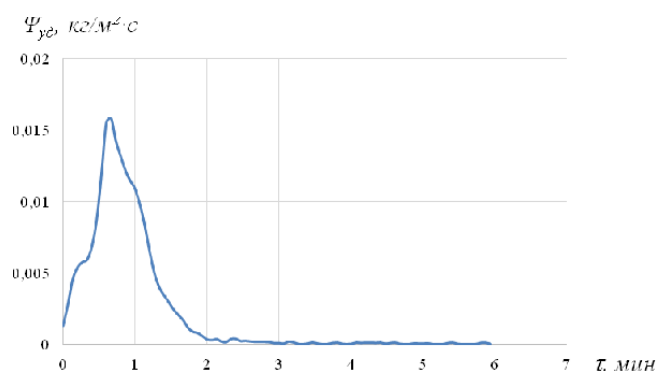
Экспериментально полученные зависимости парциальных плотностей токсичного газа (циановодорода) и удельной массовой скорости выгорания напольных покрытий (линолеума) позволяют повысить достоверность расчета времени блокирования путей эвакуации опасными факторами пожара.

#### Литература

1. Белешников И.Л. Судебно-медицинская оценка содержания цианидов в органах и тканях людей, погибших в условиях пожара / И.Л. Белешников // Дис. канд. мед.наук. Санкт-Петербург, 1996.
2. Драздейл Д. Введение в динамику пожаров [Текст] / Д. Драздейл. – М.: Стройиздат, 1990. – 424 с.
3. Иличкин В.С. Токсичность продуктов горения полимерных материалов. СПб.: Химия, 1993. – 131 с.
4. Иличкин В.С. Токсичность продуктов горения полимерных материалов. Принципы и методы определения / В. С. Иличкин. – М.: Химия, 1993. – 136 с.
5. Кошмаров Ю. А. Прогнозирование опасных факторов пожара в помещении / Ю. А. Кошмаров. - М.: Академия ГПС МВД России, 2000. – 118 с.
6. Пузач С.В. Методы расчета тепломассообмена при пожаре в помещении и их применение при решении практических задач пожаровзрывобезопасности / С. В. Пузач. - М.: Академия ГПС МЧС России, 2005. – 336 с.
7. Пузач С.В., Акперов Р.Г. Экспериментальное определение удельного коэффициента образования монооксида углерода при пожаре в помещении // Пожаровзрывобезопасность. – 2016. – Т. 25. – №5. – С. 18-25.

#### Investigation of the fire hazard of polyvinyl chloride-based floor coverings used for interior decoration of buildings

Soltsev N.D., Zlobnov P.V., Koroleva N.V., Klimovtsova Ya.O.  
Academy of the State Fire Service of the Ministry of Emergency Situations of Russia  
The analysis of the application of finishing materials (floor coverings based on polyvinyl chloride) in the Russian Federation for the premises of buildings of various classes of functional purpose is presented. The chemical composition of samples of floor coverings based on polyvinyl chloride from various manufacturers, which were selected for experimental studies in determining individual properties of fire hazard, is considered. The results of experimental studies have been obtained to determine the average volume density of hydrogen cyanide and the specific mass rate of gasification of the studied samples. The necessity of using the obtained dependences of the average volume densities of toxic gas (hydrogen cyanide) and the specific mass rate of gasification of polyvinyl chloride (linoleum) floor coverings for calculating the time of blocking escape routes by fire hazards in buildings of various functional classes in order to increase their accuracy is substantiated. The experimental data obtained will complement the database of typical fire load for modeling and calculating the dynamics of fire propagation.

Keywords: polyvinyl chloride-based floor coverings, linoleum, toxic gases, typical fire load database, average volume density of hydrogen cyanide, specific mass rate of gasification.

#### References

1. Beleshnikov I.L. Forensic assessment of cyanide content in organs and tissues of people who died in a fire / I.L. Beleshnikov // Dis. Cand. of Medicine. St. Petersburg, 1996.
2. Drazdale D. Introduction to fire dynamics [Text] / D. Drazdale. - Moscow: Stroyizdat, 1990. - 424 p.
3. Ilichkin V.S. Toxicity of combustion products of polymeric materials. St. Petersburg: Chemistry, 1993. - 131 p.
4. Ilichkin V.S. Toxicity of combustion products of polymeric materials. Principles and methods of determination / V. S. Ilichkin. - Moscow: Chemistry, 1993. - 136 p.
5. Koshmarov Yu. A. Forecasting hazardous factors of fire in a room / Yu. A. Koshmarov. - M.: Academy of the GPS of the Ministry of Internal Affairs of Russia, 2000. – 118 p.
6. Puzach S.V. Methods for calculating heat and mass transfer during a fire in a room and their application in solving practical problems of fire and explosion safety / S. V. Puzach. - M.: Academy of the GPS of the Ministry of Emergency Situations of Russia, 2005. – 336 p.
7. Puzach S.V., Akperov R.G. Experimental determination of the specific coefficient of carbon monoxide formation during a fire in a room // Fire and Explosion Safety. - 2016. - V. 25. - No. 5. - P. 18-25.

# Развитие историко-градостроительной системы «Псков и пригороды» как единого историко-культурного объекта Псковской земли в X-XV вв.

**Тихомирова Наталья Владимировна**

Аспирант кафедры архитектурного и градостроительного наследия, Санкт-Петербургский государственный архитектурно-строительный университет, TikhomirovaN-V@ya.ru

Архитектура является материальной формой коллективной памяти, летописью культуры, породившего ее народа. Псковская земля и её культурное наследие традиционно привлекает внимание исследователей, вместе с тем большинству работ, посвященных этой тематике присуща одна общая черта - концентрация внимания на отдельных поселениях, объектах или событиях, имеющих особое значение для русской истории и культуры. Однако, выполненные в последние годы исследования показали, что в границах исторической территории Псковской Земли в течение многих веков образовалась историко-градостроительная система «Псков и пригороды» (в рамках исторической Псковской агломерации), являющаяся единым объектом Псковской земли, объединяющим исторические города, старинные поселения, памятники истории и культуры, их природно-ландшафтное окружение, исторические сухопутные и водные пути. Изучению особенностей возникновения и развития историко-градостроительной системы «Псков и пригороды» в период X-XV вв. посвящена данная статья.

**Ключевые слова:** Псков, Земля Псковская, пригороды, объекты культурного наследия, достопримечательное место, сохранение архитектурно-исторической среды

Историко-градостроительная система «Псков и пригороды» складывалась на территории Псковской земли на протяжении многих веков. Согласно археологических данных первые славянские поселения возникли на данной территории в начале I тысячелетия н.э. в процессе заселения славянскими племенами – кривичей [25]. В V-VII вв. кривичи проживали на селищах, в VIII в. появляются первые укрепленные поселения, городища Псковское и Изборское, непосредственные предшественники городов Пскова и Изборска, становление которых произойдет в X веке, одновременно с трансформацией культуры кривичей в древнерусскую [28].

Первое летописное упоминание Изборска в IX веке (862 г.) связано с приглашением на княжение трех варяжских князей-братьев, что традиционно считается началом процесса становления государственности на Руси [26]. В конце IX в. (882 г.) Псков и его округа входит в состав единого Древнерусского государства [25].

Первое датированное летописное упоминание Пскова X в. (903 г.) в «Повести временных лет» повествует о приведении Игорю жены «от Плескова именем Ольгу» [22]. Святая Княгиня Ольга и Псков в русских летописях впервые упоминаются одновременно, в последующем с именем святой Княгини Ольги будет неразрывно связана вся история Пскова и Псковской земли. По преданию уже будучи княгиней, святая Ольга увидела три луча божественного света над Псковским городищем и сказала, что на этом месте будет церковь Святой Троицы, и город будет велик и славен. Таким образом Псковская традиция связывает с деятельностью княгини Ольги основание в Пскове в X веке первого Троицкого Собора [1, стр.29], а сам Псков часто зовется городом святой Ольги или Ольгиным городом [2].

В конце X в. Псков становится одним из административных центров единого Древнерусского государства [25], в начале XI в. (1036 г.) Псков становится пригородом Новгорода [7, 21].

В X в. планировочная структура Пскова включала ядро города – детинец и быстро растущий посад, с середины XI в. начинает формироваться характерная для Пскова градостроительная система - детинец, торговые посады, слободы, улицы-дороги, пригородные селения. Во второй половине XI в. возводятся первые каменные крепостные сооружения [14].

В середине XII в. (1132 г.) единое Древнерусское государство разделилось, на территории Руси сложилось двенадцать государств, называвшихся Землями. [10, стр.51]. Псков и принадлежащие ему владения стали частью Земли Новгородской и по давней историографической традиции в этот период граница между ними на исторических картах не обозначается [36].

Малочисленность летописных данных затрудняет восстановление порядка взаимоотношений Пскова и Новгорода в XII и начале XIII веков [7]. Исследователи, изучавшие политический статус Пскова В.Л. Янин и А.В. Валеров, считают, что начиная с 1136 г. Псков (за исключением кратковременного периода в начале XIV в.) был самостоятельным государством, подчиняясь Новгороду лишь по церковно-административной линии [8; 36], следовательно, в XII-XIII вв. Псков уже не является пригородом Новгорода [9].

В градостроительном отношении в период XII – начало XIII вв. в Пскове происходит структурное формирование городского ансамбля, в том числе строительство комплекса выдающихся по архитектуре каменных храмовых сооружений: Спасо-Преображенского собора в Мирожском монастыре (XII в.), собора Рождества Иоанна Предтечи в Иоанно-Предтеченском монастыре (XII в.), храма святого Димитрия Солунского (XII в.) [13], возводится первое каменное здание Троицкого Собора (XII в.), которое станет главной городской доминантой, на все последующие века [14].

Таким образом к XIII веку Псков окончательно приобретает черты городского поселения и становится центром «нарастающей» Земли



Псковской [14], с ядром, состоящим из земель между Псковом и Изборском [9] и прилегающими территориями, расположенными вдоль восточного берега Псковского и Чудского озер, которые достигают р. Нарвы и устья р. Плюсы [7].

В XIII в. западные границы будущей Псковской земли закрепляет русская победа над немецкими рыцарями на Чудском озере (1242 г.), восточные границы в это время закрепляет созданная (1239 г.) святым князем Александром Невским на границе с Псковской территорией система новгородских пригородов-крепостей на р. Шелони (Городец, Опоки, Старое городище Порхова и Кошкин городок) [29 стр.7].

В середине XIII в., в период княжения с 1266 по 1299 гг. святого благоверного князя Довмонта-Тимофея, в Пскове возводятся каменные храмы: храм св. Тимофея (1268г.), храм воина Георгия (1269 г.), храм св. воина Федора Стратилата (1272 г.), система внешних каменных крепостных укреплений - стены князя Довмонта, а в начале XIV в. возводятся стены посадника Бориса (1309 г.) [14,16,30].

В храмовых постройках середины XIV век, таких как собор Рождества Богородицы (1310-1311 гг.) в Снегогорском монастыре, церковь Михаила и Гавриила Архангелов «в Городце» (1339 г.), Никольский собор в Изборске (1330-1340 гг.) псковичи продолжают местные традиции, учитывают новгородские веяния, происходит становление и формирование особенностей стилистических приёмов, которые затем будут характерными для псковской школы архитектуры [15,30].

Период второй половины XIV в., когда псковская независимость была окончательно признана Новгородом в Болотовском договоре, считается временем расцвета в истории псковской архитектуры, в это время складывается архитектурный ансамбль центра Пскова, возводятся четвертый пояс каменных укреплений с девятью башнями, происходит подъем церковного строительства, с 1365 по 1398 гг. возводятся не менее 15-16 каменных церквей. Строится новое здание Троицкого Собора, возводится не менее 9 храмов в Довмонтовой стене, также каменные храмы строятся на Торгу и посаде и в пригородных монастырях.

В конце XIV – XV вв. происходит окончательное формирование Псковской школы церковного зодчества. В этот период территория Пскова значительно увеличивается, в XIII века стенами была обнесена площадь 40 000 кв. м, а уже в XV в. площадь города достигает около 1 700 000 кв. м. [7]. В середине XIV в. одновременно с ростом территории Пскова, начинается рост территории Псковской земли, к этому периоду также относятся первые летописные упоминания «Псковской земли» (1341 г.) и волостей Пскова (1348 г.) [23].

В середине XIV-XV вв., псковичами были основаны укрепленные города и крепости, называемые пригороды [17,24]. Согласно археологическим данным никаких материалов более ранней поры на местах строительства пригородов не имеется и все они, кроме Изборска, были основаны именно в XIV веке [24].

Термин «пригород» применительно к псковским городам в летописи впервые употреблен под 1397 г. [36 стр. 115]. Первоначально Псковская земля делилась на засады, число которых постепенно уменьшалось по мере возникновения пригородов [33, 34, 35, 36].

Все пригороды в административном отношении подчинялись городским концам (районам) Пскова и являлись административными центрами своих округов, к которым тяготело окружающее население. Внутренняя жизнь пригородов регулировалась пригородными вечами на основании обязательных для всего государства псковского постановления веча города Пскова [7].

Рассматривая вопрос создания Псковских пригородов, обратимся к списку русских городов, помещенному в летописях и сборниках XV-XVII вв. в виде особой статьи под названием «А се имена всем градом Руским дальним и ближним» [19 стр.475-477]. Список был обстоятельно изучен М.Н. Тихомировым и датирован промежутком времени от 1387 до 1406 г., «вернее же всего, между 1387 и 1392 гг.» [32 стр.61]. В дальнейшем Е.П. Наумов высказался в пользу датировки документа 1394-1396 гг. [18], В.Л. Янин определил возможную датировку Списка 1375 -1381 гг. [36 стр.67].

В «Списке русских городов», кроме самого Пскова, упомянуто уже 9 городов - Изборск камен., Остров камен., Воронач, Велье, Котельно, Коложе, Врев, Дубков и Черница. За исключением Изборска, все перечисленные здесь пункты не упоминаются в письменных источниках до

середины XIV века, а многие из них до «Списка русских городов» вообще нигде не упоминаются [24].

Всего по летописным источникам на период середины XIV-XV вв. известно о возведении следующих пригородов-крепостей [3, 4, 11,20]: Гдов: под 1323 г., [23 с.15] 1431 г. [23 с.39; 23 с.43,125]; Изборск: 862 г. [22], 1330 г. Постройка новой каменной крепости на Жеравьей горе [23 с. 17; 23 с. 23, 93]; Коложе: XIV в. (?) [19 с.477] (в 1406 г. прекратил существование, разрушен литовским князем Витовтом [23 с. 28; 23 с. 31–32, 111, 19 с.398]); Остров: 1341 г. [23 с. 93] XIV в. [19 с.477]; Воронач: Под 1348 г. [23 с. 21; 23 с. 27, 99]; Велье: 1368 г. [23 с. 27,28; 23 с. 104]; Черница: XIV в. [19 с. 477] (В1414 г. Прекратил существование, разрушен литовским князем Витовтом [23 с. 28; 23 с. 31–32, 111, 19 с.398]; Дубков: XIV в. [19 с. 477]; Врев: XIV в. [19 с. 477] 1426 г. [23 с. 37; 23 с. 41, 123]; Котельно: 1406 г. [23 с. 29; 23 с. 32,112] (В 1428 г. прекратил существование [23 с. 36,37; 23 с. 41,122]); Опочка: 1414 г. Построен вместо пригорода Коложе [23 с. 33; 23 с. 36, 119]; Себег: Сведения о возведении первой крепости отсутствуют. 1414 г. разрушен литовским князем [31]; Выбор: 1431 г. Построен вместо пригорода Котельно [23 с. 39; 23 с. 125]; Владимирец: 1462 г. [23 с. 62; 23 с. 52, С. 150]; Красный: 1464 г. [23 с. 159]; Вышгородок: 1476 г. [23 с. 203, с. 302] (В 1480 г. превращен в городище [23 с.76,77; 23 с. 58,59,219,221]); Кобыла: 1462 г. [23 с. 62, 23 с. 52, с. 150] (В 1480 г. превращен в городище [23 с.76,77; 23 с. 58,59,219,221]).

На территории Псковской земли укрепленных поселений было больше, чем указано в «Списке русских городов», так как археологические исследования выявили несколько городищ предположительно XIV в., неизвестных по письменным источникам: Фоминское городище, укрепления на Городецком острове и у дер. Сторожинец на Чудском острове [24 стр.195].

В пределах Псковской земли сформировалось уникальное явление для периода XV в.- нач. XVI вв. храмовое каменное строительство в сельской местности. Всего известно о постройке 23 каменных храмов, большинство из них (18) расположено в засадах Псковского уезда [27].

Таким образом, система «Псков и пригороды» представляет собой единый объект Псковской земли или Земли Святой Троицы [5, стр. 11-12], формирующий историко-культурный каркас, который включает в себя сложившуюся в течение многих веков систему расселения, исторические города, старинные сельские поселения и их природно-ландшафтное окружение, исторические сухопутные и водные пути сообщения, памятники истории и культуры.

## Литература

1. Александров А.А. На родине княгини Ольги: Псков и его окрестности. Славянский альманах, 2000г.
2. Александров А.А. Легенды о княгине Ольги в Псковской земле. Псков. Археологическое общество Псковской области, проект «Летопись», глава 13-я, часть 2.
3. Артемьев А.Р. Города Псковской земли в XIII-XV вв. - Владивосток: Дальневосточное отд. РАН, 1998. – 420 с.
4. Атлас Псковской области. М., 1969. 48 с.
5. Беляев И. Рассказы из русской истории, кн.3: История города Пскова и Псковской земли. М.: Унив. тип., 1867. – 449 с.
6. Болховитинов Е. История княжества Псковского с присовокуплением плана города Пскова. - Ч. 1. Киев: Тип. Киево-Печер. лавры, 1831. 333 с.
7. Васильев Арк., Янсон А.К. Древний Псков: Исторический очерк и путеводитель / Ленинград: Комитет популяризации художественных изданий при Гос. академии. истории материальной культуры, 1929, 137 с.
8. Валеров А.В. Новгород и Псков: Очерки политической истории Северо-Западной Руси XI-XIV вв. Монография. СПб.: Алетейя, 2004. — 316 с.
9. Вовин А.А. Городская коммуна средневекового Пскова: XIV – начало XVI в.: Европейский университет, 2019. – 398 с.
10. Горский А.А. Русское Средневековье - М.: АСТ, 2023. – 288с.
11. Годовиков И.Ф. «Описание и изображение древностей Псковской губернии»: Посмерт. изд. соч. инж.-полк. И.Ф. Годовикова. Вып. 1-3. - Псков: Псковск. археол. комис., 1880-1882. – 3 т.

12. Дементьев В.С. Изменение внешних границ и внутреннего деления средневековой Псковской земли и окружающих ее территорий. Псков. Псковский региональный журнал №2 926/2016, стр.88-104.

13. Лабутина И.К. Псков. Историческая справка. Псков. ООО Фирма «Псковское возрождение», 2011. – 172 стр.

14. Лагунин И.И. Псков новгородский (середина XI - I треть XIV вв.) // Архитектура и градостроительство. Псков Научно-практический, историко-краеведческий журнал, 2006 г. №25, стр.80-113.

15. Лагунин И.И. Архитектура и градостроительство. Историко-градостроительный очерк. Столичный город Псков. Подготовительный этап. II пол. XIII – I пол. XIV вв. // Псков Научно-практический, историко-краеведческий журнал, 2007 г. №25.

16. Лагунин И.И. Столица вечевой республики Земля Псковская. Сер. XIV в. - 1510 г. Тысячелетний Псков. Архитектурная летопись. Историко-градостроительный очерк (продолжение). //Псков Научно-практический, историко-краеведческий журнал, 2007 г. №27.

17. Манаков А. Г., Кулаков И. С. "Историческая география Псковской области. Население, экономика, культура". М.: Варяг, 1994.316 с.

18. Наумов Е.П. К истории летописного «Списка русских городов дальних и ближних»// Летописи и хроники,1973 г. М.,1974.

19. Новгородская первая летопись старшего и младшего изводов. М.-Л., 1950г.

20. Никитский А.И. Очерки внутренней истории Пскова. - СПб.: Тип. К. Замысловского, 1873. - 356 с.

21. Окулич-Казарин, Н.Ф. «Спутник по древнему Пскову: (Любителям родной старины)» 3 изд., юбилейн., посвящ. 1100-летию первого упоминания города в летописи. - Псков: Светоносец, 2001. - III, 305 с.

22. Повесть временных лет. – Памятники литературы Древней Руси. Начало русской литературы. XI – начало XII века. М.,1978.

23. Псковские летописи (далее. - ПЛ). Вып. 1. - М.; Л.: АН СССР, 1941. - 174 с. ПЛ. Вып. 2. - М.; Л.: АН СССР, 1955. - 370 с.

24. Раппопорт П. А. Очерки по истории военного зодчества Северо-Восточной и Северо-Западной Руси X-XV вв. // Материалы и исследования по археологии СССР. - М.-Л., 1961. - № 105.

25. Седов В. В. 2003. Становление Пскова // Псков в российской и европейской истории: Международная научная конференция: В 2 т. Т. 1 / Моск. гос. ун-т печати. — М.: МГУП, 2003. — 403 с.

26. Седов В.В. Изборск в раннем Средневековье. М.: Наука, 2007. 413 с.: ил. (Памятники отечественной науки. XX век).

27. Седов В.В. Археология и история Пскова и Псковской земли. Типология каменных храмов Псковских погостов. Институт археологии РАН; Псковский государственный научно-исследовательский археологический центр. Материалы семинара, 1986 г.

28. Седов В.В. Появление славян в районе бассейна Псковского озера. Археологическое общество Псковской области. Проект летопись.

29. Седов В.В. Новгородская архитектура на Шелони. М., 2001. Новгородские древности. Вып. VI. Общество историков архитектуры. Архив архитектуры. Выпуск XIV.- 160 с.

30. Седов В.В. Псковская архитектура первой половины XIV в. Краткие тезисы доклада на научно-практической конференции «Археология и история Пскова и Псковской земли», 1985.

31. Strykowski M. Kronika Polska, Litewska, Żmódzka i wszystkich Rusi. Warszawa, Nak. G. L. Glücksverga, 1846. 572 s.

32. Тихомиров М. Н. Список русских городов дальних и ближних // Исторические записки. М., 1952. Т. 40. С. 214–259.

33. Харлашов Б.Н. Этапы формирования административно-территориального деления Псковской земли // Псков в российской и европейской истории: Международная научная конференция / Отв. ред. В.В. Седов. - Т.1. - М.: МГУП, 2003. - С.164-173.

34. Харлашов Б.Н. Некоторые итоги изучения административно-территориального деления Псковской земли XVI–XVII вв. // Вестник РГНФ, № 3, 2001.

35. Харлашов Б. Н. Погосты и губы в Псковской земле XIV–XVI вв. Автореферат диссертации кандидата исторических наук. М.: Институт археологии РАН, 1995.

36. Янин В.Л. Новгород и Литва: пограничные ситуации XIII-XV веков. - М.: МГУ, 1998. - 216 с.

## The development of the historical and urban planning system "Pskov and the suburbs" as a single historical and cultural object Pskov land in the X-XV centuries.

Tikhomirova N.V.

St. Petersburg State University of Architecture and Civil Engineering

Architecture is a material form of collective memory, a chronicle of the culture of the people who gave birth to it. Pskov land and its unique cultural heritage traditionally attracts the attention of numerous researchers, however, most works devoted to this topic have one common feature: concentration on individual cities, objects or events of particular importance to Russian history and culture. However, research carried out in recent years has shown that within the boundaries of the historical territory of the Pskov Land, for many centuries, the historical and urban planning system "Pskov and Pri-cities" (within the framework of the historical Pskov agglomeration) was formed, which is a single object of the Pskov land, uniting historical cities, ancient settlements, historical and cultural monuments, their natural landscape environment, historical land and waterways. To study the peculiarities of the emergence and development of the historical and urban planning system "Pskov and the suburbs" in the period of the X-XV centuries. This article is devoted to.

Keywords: Pskov, Pskov Land, suburbs, cultural heritage sites, a place of interest, preservation of the architectural and historical environment.

### References

1. Alexandrov A.A. In the homeland of Princess Olga: Pskov and its surroundings. Slavic Almanac, 2000.
2. Alexandrov A.A. Legends of Princess Olga in the Pskov land. Pskov. Archaeological Society of the Pskov region, the project "Summer-writing", chapter 13, part 2.
3. Artemyev A.R. Cities of Pskov land in the XIII-XV centuries. - Vladivostok: Far Eastern Branch of the Russian Academy of Sciences, 1998. - 420 p.
4. Atlas of the Pskov region. M., 1969. 48 p
5. Belyaev I. Stories from Russian history, book 3: The history of the city of Pskov and the Pskov land. M.: Univ. type., 1867. - 449 p.
6. Bolkhovitinov E. The history of the Pskov Principality with the addition of the Pskov city plan. - Part 1. Kiev: Type. Kievo-Pechersk. Lavra, 1831. 333 p.
7. Vasiliev Ark., Yanson A.K. Ancient Pskov: A historical essay and a guide / Leningrad: Committee for the Popularization of Art Publications at the State Academy. the History of Material culture, 1929,137 p.
8. Valerov A.V. Novgorod and Pskov: Essays on the political history of Northwestern Russia of the XI-XIV centuries. Monograph. St. Petersburg: Aletaya, 2004. — 316 p.
9. Vovin A.A. The urban commune of medieval Pskov: XIV – early XVI century.: European University, 2019. – 398 p.
10. Gorsky A.A. The Russian Middle Ages - M.: AST, 2023. – 288с.
11. Godovikov I.F. "Description and image of the antiquities of the Pskov province": Posthumous ed. op. eng.-regiment. I.F. Godovikov. Issues 1-3. - Pskov: Pskov. archaeal. Commission, 1880-1882. - 3 vols.
12. Dementiev V.S. Changes in the external borders and internal division of the medieval Pskov land and its surrounding territories. Pskov. Pskov regional journal No.2 926/2016, pp.88-104.
13. Labutina I.K. Pskov. Historical background. Pskov. Pskov Renaissance LLC, 2011. – 172 p.
14. Lagunin I.I. Pskov, Novgorod (mid-XI - I third of the XIV centuries) // Architecture and urban planning. Pskov Scientific and Practical, Historical and Local History Journal, 2006 No.25, pp.80-113.
15. Lagunin I.I. Architecture and urban planning. Historical and urban planning essay. The capital city of Pskov. The preparatory stage. II floor. XIII – I floor. XIV centuries. // Pskov Scientific and practical, historical and local history journal, 2007 No.25.
16. Lagunin I.I. The capital of the Veche Republic of the Pskov Land. Ser. XIV century. - 1510 The millennium Pskov. Architectural chronicle. Historical and urban planning essay (continued). //Pskov Scientific and practical, historical and local history journal, 2007 No.27.
17. Manakov A. G., Kulakov I. S. "Historical geography of the Pskov region. Population, economy, culture". M: Varyag, 1994.316 p.
18. Naumov E.P. On the history of the chronicle "List of Russian cities far and near"// Chronicles and chronicles, 1973, M., 1974.
19. Novgorod first chronicle of the elder and younger izvodov. M.-L., 1950.
20. Nikitsky A.I. Essays on the internal history of Pskov. - St. Petersburg: Type. K. Zamyslovsky, 1873. – 356 p.
21. Okulich-Kazarin, N.F. "A companion to ancient Pskov: (To lovers of native antiquity)" 3rd ed., jubilee., dedicated. The 1100th anniversary of the first mention of the city in the chronicle. Pskov: Svetonosets, 2001. III, 305 p.
22. The tale of bygone years. – Monuments of literature of Ancient Russia. The beginning of Russian literature. XI – the beginning of the XII century. Moscow, 1978.
23. Pskov Chronicles (further. - PL.). Issue 1. - M.; L.: USSR Academy of Sciences, 1941. - 174 p. PL. Issue 2. - M.; L.: USSR Academy of Sciences, 1955. - 370 p.
24. Rappoport P. A. Essays on the history of military architecture of Northeastern and Northwestern Russia of the X-XV centuries. // Materials and research on archaeology of the USSR. - M.-L., 1961. - No. 105.
25. Sedov V. V. 2003. The formation of Pskov // Pskov in Russian and European history: International scientific conference: In 2 vols. Vol. 1 / Moscow State University Press. — M.: MGUP, 2003. — 403 p.
26. Sedov V.V. Izborisk in the early Middle Ages. Moscow: Nauka, 2007. 413 p.: ill. (Monuments of national science. The twentieth century).
27. Sedov V.V. Archeology and history of Pskov and Pskov land. The typology of stone temples of Pskov churchyards. Institute of Archaeology of the Russian Academy of Sciences; Pskov State Scientific Research Archaeological Center. Materials of the seminar, 1986
28. Sedov V.V. The appearance of Slavs in the area of the Pskov Lake basin. The Archaeological Society of the Pskov region. The Chronicle project.
29. Sedov V.V. Novgorod architecture on Sheloni. M., 2001. Modern antiquities. Issue VI. Society of Architectural Historians. The Art of Khiva architecture. Issue XIV.- 160 c.
30. Sedov V.V. Pskov architecture of the first half of the XIV century. Brief abstracts of the report at the scientific and practical conference "Archeology and History of Pskov and Ps

# Развитие историко-градостроительной системы «Псков и пригороды» как единого историко-культурного объекта Псковской земли в XVI- нач. XVIII вв.

**Тихомирова Наталья Владимировна**

Аспирант кафедры архитектурного и градостроительного наследия, Санкт-Петербургский государственный архитектурно-строительный университет, TikhomirovaN-V@ya.ru

В X-XV вв. в рамках исторической Псковской агломерации сформировалась историко-градостроительная система «Псков и пригороды» представляющая собой единый объект Псковской земли или Земли Святой Троицы [1], формирующая историко-культурный каркас, который включает в себя сложившуюся в течение многих веков систему расселения, исторические города, старинные сельские поселения и их природно-ландшафтное окружение, исторические сухопутные и водные пути сообщения, памятники истории и культуры. Все элементы системы на протяжении всего периода существования проходили определенную трансформацию, в рамках единого объекта - Земля Псковская, которая в XV в. твердо установилась в своих исторических границах. Данная статья посвящена изучению особенностей развития историко-градостроительной системы «Псков и пригороды» в период XVI – XVIII вв., что позволяет комплексно подойти к вопросам сохранения культурного наследия на территории Псковской земли и изучить условия сохранения культурной традиции как таковой.

**Ключевые слова:** Псков, Земля Псковская, пригороды, объекты культурного наследия, достопримечательное место, сохранение архитектурно- исторической среды.

Историко-градостроительная система «Псков и пригороды» складывалась на территории Псковской земли на протяжении многих веков, преимущественно в яркий и самобытный период псковской государственности сер. XIV – до нач. XVI вв.

В начале XVI в. (1510 г.) Псковская земля присоединяется к единому Московскому государству, что благотворно сказывается на развитии Пскова, который становится одним из крупнейших русских городов [14].

В XVI веке псковское зодчество достигает своего расцвета, усиливается каменное крепостное и гражданское строительство, перестраивается и сооружается множество церквей, в том числе возводятся сельские храмы, завершается формирование псковской архитектурной школы с самобытным характером, который был потерян во многих других регионах после присоединения к Москве [7, 8, 17, 18].

Псков и его пригороды становится военным форпостом России на северо-западе. В 1535 г. на литовской границе возводится крепость Себеж, в 1536 г. возводится крепость Заволочье [6, 11, 15, 16, 19, 21, 22].

В период Ливонской войны (1558-1583 гг.) проводятся работы по укреплению Пскова и его округа, в 1563 году строятся Верхние решетки - каменная стена через реку Пскову. В 1563-1564 году возводятся стены Псково-Печорского монастыря. Возможно, в этот же период строятся первые захабы псковских башен [7, 8].

В военной истории Псковской земли важным событием стала мужественная оборона псковичей г. Пскова в 1581 году от войск польского короля Стефана Батория, в результате которой планы захватчиков были сорваны, что позволило России заключить мир на выгодных условиях [13].

В годы Ливонской войны Псковская земля сильно пострадала, число жителей Пскова и пригородов уменьшилось, если в первой половине XVI в. в Пскове проживало около 30 тыс. человек, то в конце XVI в. население города сократилось не менее чем в 5 раз [15].

В конце XVI в. согласно писцовой книги №355 (1585-1587 гг.) «Псков и его пригороды» территория Псковской земли состояла из города Пскова с засадами и 14 уездов, которые включали в себя города: г. Гдов, г. Красный, г. Остров, г. Изборск, г. Вышгород, г. Опочка, г. Себеж и их уезды, и городища: Кобылье, Воронач, Дубков, Выбор, Врев, Велье, Владимирец и их уезды. [9]

Перепись 1585-1587 гг. описывает положение псковских пригородов следующим образом: «в Гдове осталось из 277 тягловых дворов только 13, в Красном вместо 90 только 2, Воронач вместо 371 только 7, в Выборе из 148 только 2 и т. д. В общей сложности городского населения осталось 5%: в некоторых – в Гдове, Изборске, Острове, Опочке – жили почти одни только военные стрельцы» [3].

Таким образом, по системе «Псков и пригороды», сложившейся на территории Псковской Земли на протяжении многих веков, был нанесён тяжелый удар, многие крепости были разрушены, часть пригородов потеряла своё военно-стратегическое значение и превратилась в городища с уездами [1, 2, 4, 5, 12].

В 1615 г. шведы предприняли попытку нападения на Псков, но были отбиты. Оборона Пскова от шведов в 1615 году имела такое же важное значение как оборона 1581-1582 гг., она заставила шведское правительство вернуть России Новгород, Ладогу, Старую Руссу, Порхов, Гдов и другие русские земли, захваченные шведами в 1611-1613 гг. [15].

В 1618 г. по Деулинскому перемирию Себежский уезд отошел к Речи Посполитой. С 1634 по 1667 гг. пригород Красный и почти весь его уезд находился вне Псковской земли [6, 10, 20].

Псков в XVII веке продолжал оставаться одним из крупных торговых и ремесленных центров Русского государства. В середине XVIII в. население Пскова составляет 12 тыс. человек [15].

Псков и пригороды сохраняют своё стратегическое значение, в 20-30 гг. XVII в. завершено восстановление разрушенных во время Ливонской войны частей псковской крепости, заново возводятся Покровская и Варлаамская башни, строятся из камня нижние решетки, восемь башен-фортов [7].

Во второй четверти XVII в. в Пскове возобновляется строительство каменных жилых зданий - одна из характерных особенностей его архитектурного ансамбля, возводятся Поганкины палаты, Солодѣжня, Дом Печенко, дворы Трубинских, Меншиковых, Русиновых и другие постройки. «Многие из них соединяли в себе жилой дом, производственные и складские помещения. Здания, многие из которых крупные сооружения из местной известняковой плиты, характеризуется простотой плана, строгостью форм, почти полным отсутствием украшений. Свообразным украшением фасадов служили окна, а также крыльца кровли. Эти дома символическое свидетельство преуспеяния Пскова в XVII веке» [7].

С середины XVII века псковская архитектура постепенно утрачивала черты своего своеобразия, которые нивелировались в новых условиях, в конце XVII века возводится Троицкий Собор, отразивший в своих формах общерусские черты [7].

В начале XVIII вв. Псков превратился в чисто военный город. Петр I принялся укреплять свои северо-западные границы особенно г. Псков. К каменным стенам насыпали земляные валы, старинные храмы разрушались и на их местах возводились бастионы. После присоединения Лифляндии Псков перестал быть пограничным городом. Боевая жизнь Ольгина города стала достоянием истории, которая с 1116 по 1709 гг. насчитывает 123 войны Пскова с внешними врагами [13].

#### Литература

1. Беляев И. Рассказы из русской истории, кн.3: История города Пскова и Псковской земли. М.: Унив. тип., 1867. – 449 с.
2. Болховитинов Е. История княжества Псковского с присовокуплением плана города Пскова. - Ч. 1. Киев: Тип. Киево-Печер. лавры, 1831. 333 с.
3. Васильев Арк., Янсон А.К. Древний Псков: Исторический очерк и путеводитель / Ленинград: Комитет популяризации художественных изданий при Гос. академии. истории материальной культуры, 1929, 137 с.
4. Василев И.И. Историко-географическое очерки, как пособие народным учителям по предмету родниоведения. Псков: Типография губернского правления, 1896, 267 с.
5. Годовиков И.Ф. «Описание и изображение древностей Псковской губернии»: Посмерт. изд. соч. инж.-полк. И.Ф. Годовикова. Вып. 1-3. - Псков: Псковск. археол. комис., 1880-1882. – 3 т.
6. Дементьев В.С. Изменение внешних границ и внутреннего деления средневековой Псковской земли и окружающих ее территорий. Псков. Псковский региональный журнал №2 926/2016, стр.88-104.
7. Лабутина И.К. Псков. Историческая справка. Псков. ООО Фирма «Псковское возрождение», 2011. – 172 стр.
8. Лагунин И.И. Тысячелетний Псков. Архитектурная летопись. С Москвой в едином государстве. Часть I (1510 г.-1581 гг.) //Псков Научно-практический, историко-краеведческий журнал, 2011 г. №35.
9. МАМЮ - Сборник Московского архива Министерства юстиции. Т. 5. М., 1913
10. Манаков А. Г., Кулаков И. С. "Историческая география Псковской области. Население, экономика, культура". М: Варяг, 1994.316 с.
11. Новгородская первая летопись старшего и младшего изводов. М.-Л., 1950г.
12. Никитский А.И. Очерки внутренней истории Пскова. - СПб.: Тип. К. Замысловского, 1873. – 356 с.
13. Окулич-Казарин, Н.Ф. «Спутник по древнему Пскову: (Любителям родной старины)» 3 изд., юбилейн., посвящ. 1100-летию первого упоминания города в летописи. - Псков: Светоносец, 2001. - III, 305 с.
14. Псков. Справочник для туристов. 1965 г. Лениздат
15. Псковская область в истории СССР. П.А. Николаев. 1984 г. Лениздат
16. Псковские летописи (далее. - ПЛ). Вып. 1. - М.; Л.: АН СССР, 1941. – 174 с. ПЛ. Вып. 2. - М.; Л.: АН СССР, 1955. – 370 с.

17. Седов В.В. Археология и история Пскова и Псковской земли. Типология каменных храмов Псковских погостов. Институт археологии РАН; Псковский государственный научно-исследовательский археологический центр. Материалы семинара, 1986 г.

18. Спегальский Ю.П. Псков: историко-художественный очерк. - М.; Л.: Искусство, 1945. – 60 с.

19. Харлашов Б.Н. Этапы формирования административно-территориального деления Псковской земли // Псков в российской и европейской истории: Международная научная конференция / Отв. ред. В.В. Седов. - Т.1. - М.: МГУП, 2003. - С.164-173.

20. Харлашов Б.Н. Некоторые итоги изучения административно-территориального деления Псковской земли XVI–XVII вв. // Вестник РГНФ, № 3, 2001.

21. Харлашов Б. Н. Погосты и губы в Псковской земле XIV–XVI вв. Автореферат диссертации кандидата исторических наук. М.: Институт археологии РАН, 1995.

22. Янин В.Л. Новгород и Литва: пограничные ситуации XIII-XV веков. - М.: МГУ, 1998. – 216 с.

#### The development of the historical and urban planning system "Pskov and the suburbs" as a single historical and cultural object Pskov land in the XVI- early XVIII centuries Tikhomirova N.V.

St. Petersburg State University of Architecture and Civil Engineering  
In the X-XV centuries, within the framework of the historical Pskov agglomeration, the historical and urban planning system "Pskov and Suburbs" was formed, which is a single object of the Pskov land or the Land of the Holy Trinity [1], forming a historical and cultural framework that includes the settlement system that has developed over many centuries, historical cities, ancient rural settlements and their natural landscape environment, historical land and waterways, historical and cultural monuments. All elements of the system throughout the entire period of existence underwent a certain transformation, within the framework of a single object - the Pskov Land, which in the XV century was firmly established within its historical boundaries. This article is devoted to the study of the peculiarities of the development of the historical and urban planning system "Pskov and the suburbs" in the period of the XVI - XVIII centuries, which allows us to take a comprehensive approach to the issues of preserving cultural heritage in the territory of the Pskov land and to study the conditions for preserving cultural tradition as such.

Keywords: Pskov, Pskov Land, suburbs, cultural heritage sites, a place of interest, preservation of the architectural and historical environment.

#### References

1. Belyaev I. Stories from Russian history, book 3: The history of the city of Pskov and the Pskov land. M.: Univ. type., 1867. – 449 p.
2. Bolkhovitinov E. The history of the Pskov Principality with the addition of the Pskov city plan. Part 1. Kiev: Type. Kievo-Pechersk.Lavra, 1831. 333 p.
3. Vasilev Ark., Yanson A.K. Ancient Pskov: A historical essay and a guide / Leningrad: Committee for the Popularization of Art Publications at the State Academy. the History of Material culture, 1929, 137 p.
4. Vasilev I.I. Historical and geographical essays as a manual for national teachers on the subject of homeland studies. Pskov: Printing house of the provincial government, 1896, 267 p.
5. Godovikov I.F. "Description and depiction of the antiquities of the Pskov province": Posthumous ed. op. eng.-regiment. I.F. Godovikov. Issues 1-3. - Pskov: Pskov. archaeol. Commission, 1880-1882. – 3 vols.
6. Dementiev V.S. Changes in the external borders and internal division of the medieval Pskov land and its surrounding territories. Pskov. Pskov Regional Journal No.2,926/2016, pp.88-104.
7. Labutina I.K. Pskov. Historical background. Pskov. Pskov Renaissance LLC, 2011. – 172 p.
8. Lagunin I.I. Millennial Pskov. Architectural chronicle. With Moscow in a single state. Part I (1510-1581) //Pskov Scientific and practical, historical and local history journal, 2011 No.35.
9. MAMYU - Collection of the Moscow Archive of the Ministry of Justice. Vol. 5. M., 1913
10. Manakov A. G., Kulakov I. S. "Historical geography of the Pskov region. Population, economy, culture". M: Varyag, 1994.316 p.
11. Novgorod first chronicle of the elder and younger izvodov. M.-L., 1950.
12. Nikitsky A.I. Essays on the internal history of Pskov. - St. Petersburg: Type by K. Zamyaslowsky, 1873. – 356 p.
13. Okulich-Kazarin, N.F. "A companion to ancient Pskov: (To lovers of native antiquity)" 3rd ed., jubilee., dedicated. The 1100th anniversary of the first mention of the city in the chronicle. Pskov: Svetonosets, 2001. III, 305 p.
14. Pskov. Tourist guide. 1965 Lenizdat
15. Pskov region in the history of the USSR. P.A. Nikolaev. 1984. Lenizdat
16. Pskov Chronicles (hereinafter. - PL.). Issue 1. - M.; L.: USSR Academy of Sciences, 1941. – 174 p. PL. Issue 2. - M.; L.: USSR Academy of Sciences, 1955. – 370 p.
17. Sedov V.V. Archeology and history of Pskov and Pskov land. Typology of stone temples of Pskov churchyards. Institute of Archaeology of the Russian Academy of Sciences; Pskov State Scientific Research Archaeological Center. Materials of the seminar, 1986
18. Spegal'skiy Yu.P. Pskov: historical and artistic essay. -M.; L.: Iskusstvo, 1945. - 60 p.
19. Kharlashov B.N. Stages of the formation of the administrative-territorial division of the Pskov land // Pskov in Russian and European history: International scientific conference / Ed. V.V. Sedov. - Vol.1. - M.: MGUP, 2003. - pp.164-173.
20. Kharlashov B.N. Some results of the study of the administrative-territorial division of the Pskov land of the XVI–XVII centuries. // Bulletin of the Russian National Science Foundation. No. 3, 2001.
21. Kharlashov B. N. Pogosts and lips in the Pskov land of the XIV–XVI centuries. Abstract of the dissertation of the Candidate of Historical Sciences. M.: Institute of Archaeology of the Russian Academy of Sciences, 1995.
22. Yanin V.L. Novgorod and Lithuania: border situations of the XIII-XV centuries. - M.: Moscow State University, 1998. – 216 p.

# Архитектурные особенности эволюции музеев после XX века

**Соловьева Анна Викторовна**

к.пед.н., доцент, Инженерная академия, Департамент архитектуры, Российский университет дружбы народов, solovyeva\_anv@pfur.ru

**Аун Валентина Жоржевна**

аспирант, Инженерная академия, Департамент архитектуры, Российский университет дружбы народов, 1042215036@pfur.ru

Данная статья посвящена архитектурным особенностям музейных зданий второй половины XX – начала XXI века и представляет собой исторический анализ для выявления принципа формирования их типологии. В XX веке музейная архитектура во всем мире переживала «музейный бум», в результате которого в XXI веке формируется новая типология архитектуры музейных зданий на основе современных стилей проектирования. Было установлено, что не только архитектура музеев играет главную роль в символике, концепции и функциях музеев, но и различные типы структурного дизайна идентифицированы как многочисленные функционально-типологические модели.

**Ключевые слова:** музеи, история музеев, архитектура, эволюция музеев.

## Введение

Начиная с древних времен, вплоть до XVI века, музейные коллекции были представлены в существующих в то время храмах, дворцах и жилых постройках состоятельных людей. Но в XVII веке появилась новая архитектурная идея планировки и строительства музейных зданий для демонстрационных целей, где идея выставочного пространства была реализована в разнообразии проектных решений и дизайна.

И только в XIX веке архитекторы стали отказываться от привычных форм проектирования зданий музеев, создавая новые архитектурные типы. С зарождением новых принципов создания визуальных образов в архитектуре музеев, начинается процесс формирования современного облика вышеуказанных зданий и объемно-планировочных решений выставок.

На начальном этапе эволюции выставочного пространства чаще всего человек приходил в музей, чтобы удовлетворить познавательный интерес и, изучив музейную экспозицию, расширить кругозор и получить новые знания об окружающем мире. В то время сами коллекции были важнее, чем изучение музейной архитектуры. Современный музей XX века является полной противоположностью тому, что было раньше, становясь более разнообразными по содержанию, функциональному назначению и архитектурному стилю.

## Анализ эволюции музеев на протяжении XX-XXI веков

В России после Октябрьской революции 1917 года наступила новая эра перемен в развитии музейной культуры – внесение серьезных изменений во внешний облик зданий и их структуры под влиянием новых архитектурных стилей: конструктивизма, рационализма, брутализма и др. [3].

За пределами России, за рубежом, разрабатывались новые типы архитектурных памятников, которые стали полной противоположностью музеям XIX века. Так, французский архитектор, представитель интернационального стиля, Ле Корбюзье, ставший новатором в области архитектуры своего времени, переосмыслил привычную эстетику облика зданий и явил миру новую модель «Музея неограниченного роста». В 1929 году его идея была применена во Всемирном Музее Мондиале («*Musée Mondial of Mundaneum*») в Женеве, где музей принял форму монументальной пирамиды (180 м в ширину и 100 м в высоту), доступ к которому осуществляется сверху по внешней лестнице.

В Нью-Йорке, в 1936 году открылся Музей современного искусства («*MoMA*») в стиле модернизма с геометрическими формами, в котором новый архитектурный принцип выражался в том, что здание приобрело вертикальную (а не горизонтальную) форму, а вход был расположен непосредственно на улице, что обеспечивало свободный проход в здание [4].

Во второй половине XX века в развитии архитектуры стали применяться инновационные методы проектирования музеев и главной задачей стало превращение их в целостное произведение искусства, объединившее конструкцию здания, дизайн интерьера и выставочные экспонаты в едином объекте.

В 1959 году Музей Соломона Гуггенхайма, художественный музей в США (Нью-Йорк), спроектированный архитектором Фрэнком Ллойдом Райтом, представил новую концепцию музея и новое отношение между архитектурой и зрителем.

Райт отошел от всех существующих моделей музейной архитектуры, спроектировав белое здание необычных форм. Проект музея продемонстрировал неповторимость органической формы и технико-выразительный потенциал бетона. Таким образом, музей стал одним из символов архитектуры XX века.

Следующими по хронологии, но совершенно иными по своему подходу к архитектуре и пространству, были исследования Людвиг Мис ван дер Роэ, одного из архитекторов, определивших облик архитектуры XX века. Его концепция заключалась в создании открытого пространства, обеспечивающего максимальную гибкость, использованные прозрачных стен для обеспечения прямой взаимосвязи экстерьера

с интерьером. Именно применение стекла, стали и прямоугольная геометрия композиционного решения здания стали визитной карточкой архитектора [5].

Последствием в Париже был построен Национальный центр искусства и культуры Жоржа Помпиду в 1971 г., архитектурное решение которого в стиле хай-тек постмодернистской архитектуры было предложено архитекторами Ричардом Роджерсом, Ренцо Пиано и Джан-Франко Франчини [6].

В России в 1981 году был основан Музей космонавтики - архитектурный памятник "Покорителям космоса" - в память о достижениях советского народа в освоении космического пространства. Стиль памятника классифицируется как архитектура советского модернизма [7]. В то время музейные инновации были официально признаны научной дисциплиной и одним из первых российских исследователей, который давал рекомендации по проектированию музеев, был архитектор Владимир Иванович Ревякин (1991, 1993) [3].

В конце XX века - начале XXI века были выявлены общие моменты в неоднородности архитектурных форм зданий музеев и, в связи с этим мы можем классифицировать музеи по 3 основным категориям: (а) музей как уникальное сооружение, (б) музей как символ и (в) музей как часть города.

Когда мы говорим о музее как об уникальном сооружении, речь идет о зданиях, имевших другие первоначальные функции, трансформированные впоследствии в музеи – это явление, которое, пожалуй, можно сравнить с самыми ранними историческими веками. Например: Музей д'Орсе – Музей изящных искусств в Париже – где архитектор Гайе Ауленти занималась дизайном интерьера музея (1986). Другим примером является музей Пунта-делла-Догана, который был построен в 1677 году для хранения товаров, но в 2009 году он был перестроен в музей архитектором Тадао Андо. Еще один пример – музей изобразительного искусства в Нидерландах, *Museum de Fundatie*, бывший Дворец правосудия, построенный в 1838 году в стиле неоклассицизма. В 2012-2013 годах музей был расширен за счет добавления новых выставочных площадей на крыше по проекту – архитектурной компании Бирмана Хенкета.

Как и основание здания, новая пристройка симметрична в двух направлениях, но имеет форму эллипса. Здесь мы видим, что вместе две разные конструкции создают новое городское образование [8].

Еще одна особенность музеев - их символизм и метафоричность. Некоторые музеи стремятся быть выражением своего значения, например, Лувр Абу-Даби (2015 г.) архитектора Жана Нувеля. На начальном этапе концептуального дизайна Жан Нувель спроектировал музей как нечто «похоже на парящую купольную структуру». Общий эффект предназначен для представления «лучей солнечного света, проходящих через листья финиковой пальмы в оазисе» [5] и концепция интеллектуальной дематериализации музейной архитектуры была главной. Прозрачность, свет, абстракция и идея - ключевые свойства творчества Нувеля.

Что касается превращения музея в часть города, мы можем найти это в продолжении Лувра в 1989 году (архитектор Ио Мин Пей), где стеклянная пирамида, которая определяет вход в музей, являясь центром компактно используемого публичного пространства. Точно так же музей Тейт Модерн в Лондоне спроектирован швейцарским архитектурным бюро «Херцог и де Мёрон» в 1994 году [9].

Главным образом служит музей Гугенхайма в Бильбао, разработанный архитектором Фрэнком Гери в 1997 году. Этот музей считается одним из наиболее зрелищных в мире строений, выполненных в стиле деконструктивизма. Здание, расположенное на набережной, воплощает абстрактную идею футуристической формы.

Однако, речь идет об архитектурном выражении в форме вплоть до появления Кунстхауса Брегенца - художественной галереи в Брегенце (2007 г.), спроектированной архитектором Питером Цумтором, которая также считается достопримечательностью, но на этот раз из-за своей простоты. Музей похож на закрытую стеклянную коробку без взаимоотношений и взаимодействия с внешней средой из-за встроженных внутренних стен [5].

### Заключение

Таким образом, мы можем сделать вывод, что музей сегодня выступает не только как объект общественного значения, но и как авторский проект со своим сценарием. В XX веке музейная архитектура во

всем мире переживала «музейный бум», в результате которого в XXI веке формируется новая типология архитектуры музейных зданий на основе современных стилей проектирования [1]. Каждый музей имеет типологическое отличие от другого в зависимости от цели, инноваций и идеологии архитектора проекта, в связи с чем были определены типы зданий музеев как «современный дизайнерский стиль», с выделением типов эмоциогенных архитектурных сценариев и архитектурно-художественных концепций на основе мировоззренческих взглядов XX - начала XXI века [2].

Эволюция музейной архитектуры продолжает в XXI веке развиваться свободно без каких-либо ограничений. Создаются новые концепции и интерпретации, внедряясь в проектирование музеев с точки зрения символов внешней и внутренней архитектуры.

В результате изучения архитектурных особенностей в процессе эволюции музейной архитектуры мы можем сделать вывод, что она имеет разнообразные и дифференцированные аспекты, находящиеся в постоянном развитии и представленные различными способами. В исследовании отмечено, что архитектурные особенности XX и XXI века характеризуются интенсивным развитием различных архитектурных концепций, появлением новых социологических теорий, рождение музея как феномена культуры в отношениях между музейной архитектурой и зрителем. С точки зрения музейного дизайна, в каждом здании музея сегодня применяется инновационная техника оформления выставочного пространства и ее составляющие для создания современных проектов и рождения креативных идей. Также, выявлены основные виды музейных зданий, с применением нескольких функционально-типологических моделей и возможностью трансформации внутренних помещений с максимальной гибкостью для создания непрерывности выставочного пространства, учитывая взаимодействие с внешним миром, или наоборот, отсутствие связи с ним. В заключение можно добавить, что идея создания музеев развивалась на протяжении столетий от «до-типологического» этапа, когда пространства для выставок создавались в существующих зданиях, через типологическую фазу, в которой здания для выставок стали объектами осознанного замысла и стилистическими пространственными типами, к актуальному пост-типологическому этапу, в котором здание музея освобождается от ограничительных типологических упоминаний и становится более открытым для креативных инноваций и новых сценариев развития выставочных пространств.

### Литература

1. Хрусталева, М. А. Из истории проектирования музейных зданий // Музей. 2008. №6. С. 6-21.
2. Бакушкина, Е. С. Архитектура музейных зданий второй половины XX - начала XXI век: автореф. дис. ... канд. наук: 17.00.04. Санкт-Петербург, 2016. 27 с.
3. Михайлова, А. В. Пространственная эволюция музейного здания: на примере Государственного Исторического музея в Москве: дис. ... канд. наук. Англия, 2017. 246 с.
4. Белоголовский В. MoMA транзит или архитектурный театр Майкла Малцана [Электронный ресурс] // Новое русское слово. Нью Йорк, 2002. URL: <https://archi.ru/press/world/33649/alvaru-siza> (дата обращения: 10.06.23)
5. *Tzortzi K.* Museum Space, where Architecture Meets Museology. London and New York: Routledge, 2016. 314 pages.
6. An iconic building. [Электронный ресурс] // Centre pompidou. URL: [https://www.centrepompidou.fr/en/collection/our-building#:~:text=Structured%20through%20colour,air%20flows%20\(air%20conditioning\)](https://www.centrepompidou.fr/en/collection/our-building#:~:text=Structured%20through%20colour,air%20flows%20(air%20conditioning)) (дата обращения: 09.06.2023)
7. Крылова Е. Музей космонавтики [Электронный ресурс] // Iskatel.com. URL: <https://iskatel.com/places/muzey-kosmonavtiki> (дата обращения: 07.06.2023)
8. Museum de Fundatie [Электронный ресурс] // BiermanHenket. URL: <https://www.biermanhenket.nl/nl/projecten/museum-de-fundatie> (дата обращения: 10.06.2023)
9. *Zeiger M.* New museum architecture: Innovative buildings from around the world. London: Thames and Hudson, 2005. 208 pages.

### **Architectural features of the evolution of museums after the XX century**

**Solovyova A.V., Aun V.Zh.**

Peoples' Friendship University of Russia

This article is a historical overview of museum architecture and a study its architectural features during the XX century and the beginning of XXI century, to identify the principle of the formation of their typology. In the XX century, museum architecture around the world experienced a "museum boom". As a result, a new typology of museum architecture based on modern design styles began to be formed in the XXI century. It was found that not only the architecture of museums plays a major role in the symbolism, concept and use, but also various types of structural design are identified as numerous functional and typological models.

Keywords: museums, museums history, architecture, museums evolution.

### **References**

1. Khrustaleva, M. A. From the history of designing museum buildings // *Museum*. 2008. No. 6. pp. 6-21.
2. Bakushkina, E. S. Architecture of museum buildings of the second half of the 20th - early 21st centuries: abstract. dis. ...cand. Sciences: 17.00.04. St. Petersburg, 2016. 27 p.
3. Mikhailova, A. V. Spatial evolution of a museum building: the example of the State Historical Museum in Moscow: dis. ...cand. Sci. England, 2017. 246 p.
4. Belogolovsky V. MoMA transit or the architectural theater of Michael Maltzan [Electronic resource] // *New Russian Word*. New York, 2002. URL: <https://archi.ru/press/world/33649/alvaru-siza> (access date: 06/10/23)
5. Tzortzi K. *Museum Space, where Architecture Meets Museology*. London and New York: Routledge, 2016. 314 pages.
6. An iconic building. [Electronic resource] // *Center pompidou*. URL: [https://www.centrepompidou.fr/en/collection/our-building#:~:text=Structured%20through%20colour,air%20flows%20\(air%2Dconditioning\)](https://www.centrepompidou.fr/en/collection/our-building#:~:text=Structured%20through%20colour,air%20flows%20(air%2Dconditioning)) (access date: 06/09/2023)
7. Krylova E. *Museum of Cosmonautics* [Electronic resource] // *Iskatel.com*. URL: <https://iskatel.com/places/muzey-kosmonavtiki> (access date: 06/07/2023)
8. *Museum de Fundatie* [Electronic resource] // *BiermanHenket*. URL: <https://www.biermanhenket.nl/projecten/museum-de-fundatie> (access date: 06/10/2023)
9. Zeiger M. *New museum architecture: Innovative buildings from around the world*. London: Thames and Hudson, 2005. 208 pages.



# Распространение советского футуристического архитектурного стиля: влияние на китайский архитектурный дизайн

Ван Цзунхуэй

аспирант, Российский университет дружбы народов, zonghui1128@outlook.com

Цель футуризма — прогнозировать перспективы будущего социального развития на основе прошлого человеческого развития и научных знаний, чтобы контролировать и планировать текущий процесс и лучше адаптироваться к будущему. Что касается архитектурного дизайна, футуризм создал архитектурный стиль, которого раньше никогда не видели. Футуристический архитектурный стиль Китая был завезен из Советского Союза. В 2024 году исполняется 80 лет со дня «156 проектов советской помощи Китаю (1953-1957)». Поэтому необходимо рассмотреть и проанализировать эту архитектурную мысль. В этом исследовании анализируется как советский футуризм повлиял на китайский архитектурный дизайн с двух исследовательских точек зрения: истории архитектуры и анализа архитектурного дизайна. В этом исследовании применяются: 1. Анализ прослеживаемости футуристического архитектурного стиля. 2. Анализ различий между советскими футуристическими архитектурными стилями и международными футуристическими архитектурными стилями. 3. Анализ многопланового влияния советского футуристического архитектурного стиля на китайский архитектурный дизайн. Исследования показывают, что 1. Советская футуристическая архитектура уникальна, отвечает потребностям крупных и средних предприятий и перспективна. Советский футуризм отказывается от однородных черт и скучных формалистических дизайнерских символов западноевропейских постмодернистских архитектурных стилей. 2. Футуристический архитектурный стиль Советского Союза глубоко повлиял на строительные нормы и идеи китайского архитектурного дизайна. Он приносит в Китай стандартизированный и систематический архитектурный дизайн и архитектурное творчество. Таким образом, эта статья может предоставить историкам архитектуры и архитекторам справочную теоретическую точку зрения на архитектуру.

**Ключевые слова:** Архитектурное проектирование, советская футуристическая архитектура, история архитектуры, распространение архитектурных идей, китайская архитектура.

## Введение

"Мы не знаем, какая страна находится в каком историческом периоде. За такой короткий период времени она впитала такую обширную и глубокую политическую, экономическую и культурную теорию из другой страны" (Цзоу Денонг, 2001) **Ошибка! Источник ссылки не найден.** В 2024 году исполняется 80 лет со дня «советского строительства 156 объектов в Китае (1953-1957 гг.)». «Советская модель» была интегрирована в ДНК китайских зданий, как и советская футуристическая архитектура. В области городской архитектуры Китая в последние годы футуристическая архитектура Советского Союза снова привлекает внимание практиков-архитекторов и получила широкое распространение в Интернете. По сравнению с другими возрастными группами, молодые люди в Китае любят этот архитектурный стиль. Такого рода здания и архитектурные сооружения с преувеличенной мощью и обычной графикой, а также с потрясающими творческими концепциями, стали влиять на такие области как онлайн-литература и игровой дизайн. Поэтому имеет теоретическое и практическое значение изучение влияния архитектуры советского футуризма на китайские постройки. Отбросив влияние идеологии, ученые и архитекторы должны начать переосмысливать и обобщать положительное значение и влияние «советской модели» на сегодняшний Китай, особенно то, какую историю она может внести в текущую и будущую архитектурную деятельность Китая.

В текущих исследовательских статьях по этому направлению исследований все еще существуют две проблемы. 1. Нет различия между советским футуристическим архитектурным стилем и международным футуристическим архитектурным стилем, и анализа различий между ними недостаточно. 2. Недостаточно обобщения и анализа влияния советского футуристического архитектурного стиля на китайский архитектурный дизайн. Поэтому, в ответ на два вышеупомянутых вопроса, это исследование начнется с двух точек зрения: истории архитектуры и анализа архитектурного дизайна, чтобы изучить влияние советского футуристического архитектурного стиля на китайский архитектурный дизайн.

## Развитие и обзор советской футуристической архитектуры

Футуризм — это западная социальная мысль, зародившаяся в конце девятнадцатого и начале двадцатого веков. Формирование футуристического архитектурного стиля доказывает это и в художественном направлении, особенно для архитектурного проектирования. Футуризм создал архитектурный стиль, которого не видели предшественники в архитектуре. Он направлен на прогнозирование перспектив будущего общественного развития на основе прошлого развития человека и научных знаний, чтобы контролировать и планировать текущий процесс и лучше адаптироваться к будущему **Ошибка! Источник ссылки не найден.** Цементно-зольная стена и архитектурный облик с некоторыми индустриальными стилями изначально были новой идеей для будущего развития архитектуры, и до сих пор являются растущей идеологической системой.

Проще говоря, двумя ветвями футуризма являются социально-историческая школа и экологическая школа. Социально-историческая школа исходит из детерминизма науки и техники и анализирует социальные изменения, вызванные прогрессом науки и техники. Экологическая школа делится на две группы, одна из которых считает, что в будущем будет нулевой рост, разрушение окружающей среды будет все больше и больше затруднять развитие человека, все припасы со временем исчезнут, а огромное население ускорит потребление ресурсов. Другая группа считает, что в какой-то момент в будущем развитие общества выйдет на насыщение и, таким образом, останется в диапазоне постоянных значений. Отсюда мы видим, что первое принадлежит оптимистам, а второе — пессимистам. Через историческую эволюцию направление развития футуристического архитектурного стиля также будет меняться с трансформацией социальных форм. Одним

словом, футуризм вызывает всплеск новых идей и оставил сильный след в развитии направлений общественной мысли.

### Истоки футуристической архитектуры - Италия

В феврале 1909 года молодой итальянский писатель Ф. Т. Маринетти опубликовал свой первый «Манифест футуризма» в парижской «Фигаро». Впоследствии многие художники и архитекторы откликнулись и бросились в ряды футуризма. Через несколько лет влияние футуризма распространилось на всю Европу, а затем распространилось из Европы в Америку. В июле 1914 молодой архитектор А. Сант-Элия (1855-1916) издал манифест футуристической архитектуры. Они яростно противопоставят культуре и логике старины, а святой Илья даже считает, что «архитектуры не существует с 18 века». В его «Рукописи идеального города» (рис. 1, слева) мы можем понять его точку зрения.

Футуристическая архитектура использует открытые движущиеся элементы, ступенчатые высотные здания, открытые оживленные улицы и многоуровневые перекрестки, применяя символические выражения, чтобы попытаться представить реальность. Хотя футуристические здания могут быть грубо классифицированы как геометрические формы, как объективные существования, которые кажутся оторванными от времени и пространства, после тщательного анализа и исследования люди обнаружат, что они такие же, как социальная, природная и материальная среда, в которой они живут – неотделимы от окружающей среды. Эти архитектурные формы очень характерны, с яркими цветами, длинными динамичными линиями, которые предполагают скорость, движение, безотлагательность и лиризм.



Рисунок 1: «Рукопись идеального города» святого Сант-Элия (1914) и Санкт-Петербурга - Центральный научно-исследовательский институт робототехники и управления технологиями (1968). Фото из Википедии

### Уникальное использование футуризма в архитектуре - СССР

Архитектура — это музыка без звука. Футуристическая архитектура Советского Союза была совершенно уникальной по сравнению с постмодернистской архитектурой других западных стран. С течением времени эти упрощенные и гомогенизированные постмодернистские постройки в Европе и США постепенно превратились в скучный формализм, символы нагромождены, как горы, а основная коннотация архитектурного выражения утеряна. Но на появление и развитие футуристической архитектуры в советский период не было сильного влияния западных стран. Кроме того, его отличает творческий стиль и архитектурная концепция советской футуристической архитектуры, которая заменяет региональный характер сильной визуальной идентичностью. Лично мне не нравятся высокие готические церкви и изящные статуи эпохи Возрождения в Восточной Европе. Мне нравятся здешние футуристические здания, они дают мне странное ощущение величия. Форма здания дикая и сдержанная, как симфония, играющая в ухе.

Во-первых, совершенно отличная от западного мира идеология сознания дала советскому архитектурному замыслу новую интерпретацию футуризма. Советский Союз был страной, которая довела человеческую волю до предела, и здания ярко выражали культ личности и вызов Вселенной. Некоторые постройки имеют странную форму, как будто это останки инопланетян, высадившихся на землю **Ошибка! Источник ссылки не найден.** Такие, как Центральный научно-исследовательский институт робототехники и управления технологиями (рис. 1, справа) – возвышающийся корпус и преувеличенно правильные геометрические линии вызывают у людей любопытство, сохраняя при

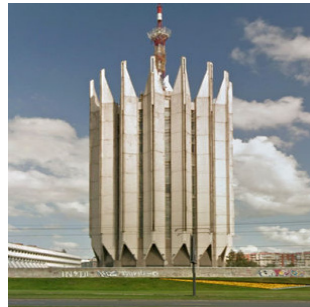
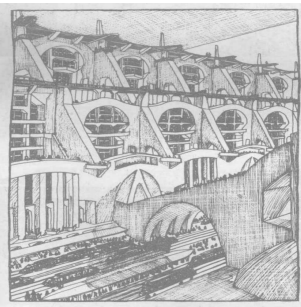
этом благоговение. Такое авангардное мышление и неповторимая обтекаемая красота составляют отличный контраст со старыми вещами. Это сооружение представляет собой «экзотику», стоящую в старину.

Во-вторых, в настоящее время хорошо изучена роль Октябрьской революции как активного художественного эксперимента в Советской России в области архитектуры и дизайна 1920-х - начала 30-х годов **Ошибка! Источник ссылки не найден.** С развитием промышленности быстрыми темпами развивалось строительство общенационального доступного жилья, был введен ряд жилищных мер, направленных на поощрение централизованного управления. Городская архитектура этого периода особенно своеобразна и, безусловно, образна. В этих гротескных архитектурных формах мы видим города будущего, придуманные людьми в советское время. По эмоциональному выражению зданий эти здания развиваются в позитивно-оптимистическом направлении и отвечают потребностям людей. Например, Тбилиси-офисное здание (рис. 2, слева) – еще одна достопримечательность советского футуризма. Он выделяется своей модульной и собранной архитектурной формой, а также аккуратными и своеобразными архитектурными формами. В то же время учитываются как освещение, так и особенности рельефа, так что здание меньше касается земли, а свет может проникать в окна здания с большого количества углов. Такой метод проектирования соответствует характеристикам дизайна, служащего людям, и в то же время он также максимизирует функциональные преимущества здания.

В-третьих, санаторий «Ялта-Дружба» (рис. 2, справа) был спроектирован в конце 1970-х годов и построен в 1985 году в ознаменование дружбы между Советским Союзом и Чехословакией. В начале постройки он также привлек внимание Пентагона и турецкой разведки, они даже предположили, что это секретная ракетная база, а некоторые расценили его как НЛО. Здание имеет форму белой летающей тарелки, припаркованной на пляже. Его архитектурная конструкция, подвешенная в воздухе как летающая тарелка, и пространственное расположение зубчатых дисков впечатляют. Жилые помещения внутри здания распределены по внешнему контуру большой «шестерни», и почти все окна выходят на море. Все эти похвальные архитектурные особенности постоянно напоминают людям, что это рукотворный объект. Можно даже сказать, что санаторий «Ялта-Дружба» – самое несовместимое здание с окружающей средой. Однако именно это и делает советскую футуристическую архитектуру такой завораживающей: ее грубые архитектурные линии не позволяют оторвать глаз приезжающим сюда людям.

Поэтому внешний вид этих футуристических зданий, оставшихся от Советского Союза, часто бывает нетрадиционным.

Большинство из них максимально модифицировали первоначальную основную форму здания, чтобы представить торжественный вид здания.

Эта особенность резко контрастирует с обычными зданиями того времени, а общий архитектурный стиль более характерен.



Рисунок 2: «Здание Министерства автомобильных дорог Грузинской ССР» (Тбилиси-офисное здание) Архитектор. Георгий Чахава (1975) и «Ялта-Дружба» Архитектор. Василевский, Игорь Александрович (1983-1985). Фото из Википедии

### Влияние советского футуризма на китайскую архитектуру

В 1950 г. Китай и Советский Союз подписали советско-китайский договор о дружбе, союзе и взаимной помощи. В первой пятилетке (1953-1957 гг.) Советский Союз и некоторые страны Восточной Европы поддержали экономическое строительство Китая в форме финансовой и технической помощи. Кроме того, Советский Союз, как первая социалистическая страна, не только оказывал руководство и помощь в национальном строительстве и экономическом развитии, но и своей социалистической идеологией непосредственно влиял на стремившийся к развитию новый Китай. Таким образом, в первые дни основания Нового Китая, Советский Союз был почти эквивалентен социализму. Помимо политической системы, экономической системы, идеологии и других аспектов, строительная отрасль также была сильно затронута **Ошибка! Источник ссылки не найден.**

Однако влияние советской футуристической архитектуры на китайскую архитектуру было не мгновенным и стремительным, а скорее медленным изнутри наружу. Сначала это влияет на внутреннюю структуру здания, а затем на творческую идею здания. Только в 1991 году, когда Советский Союз был на грани распада, Китай начал строить это советско-футуристическое здание – Шанхайскую радио- и телебашню.

### Влияние на строительные нормы и правила

Советский Союз рано осознал важность типового проекта для крупномасштабного жилищного строительства. Поэтому в спецификации зданий Советский Союз привнес в Китай особенности стандартизации и сборки жилых домов. Типовое проектирование способствует индустриализации жилищного строительства, играет огромную роль в снижении себестоимости строительства, способствует повышению общего уровня техники и искусства жилищного строительства, делает жилищное строительство более системным. В то же время стандартный дизайн также значительно повышает эффективность подготовки проектной документации.

В 1925 году в Москве уже была реализована модель типовых блоков в высотных (5+ этажей) жилых домах по всему городу, и с тех пор советские архитекторы работают над типовыми проектами и применяют их к большим жилым домам. Созданные в 1938 году Советский строй и Архитектурная академия планомерно выполняли типовые проектные работы по разработке и совершенствованию типовых узлов высотных зданий. Жилые дома в Советском Союзе до Великой Отечественной войны были в основном многоэтажными, и именно в 1939–1940 годах Наркоматом архитектуры были сформулированы первые генеральные типовые проекты малоэтажных (от 1 до 3 этажей) жилых домов. В 1944 году они впервые предложили типовой метод проекти-

рования жилых комплексов, то есть согласно требованиям стандартизации объединяют достаточное количество различных типовых плоскостей, фасадов и стыков, чтобы объединить улицу или целую группу зданий. Применительно к крупномасштабным проектам рабочих поселков дизайнерам больше не нужно проектировать некоторые специальные блоки по отдельности или использовать разные стандартные проекты для сборки **Ошибка! Источник ссылки не найден.** Если монотонные архитектурные формы, привнесенные типовым проектированием, могут быть надлежащим образом решены путем озеленения в малоэтажных зданиях, то в высотных зданиях эта проблема становится более выраженной. Советское архитектурное сообщество все еще изучало новые методы типового проектирования, поэтому именно на этом фоне советские архитекторы представили в Китае типовую и модульную модель проектирования жилых домов.

До основания Нового Китая наибольшее количество китайских городов представляли собой традиционные жилища, включая улицы и виллы в Шанхае, Тяньцзине и других открытых городах. После освобождения, чтобы быстро решить серьезную нехватку городского жилья в условиях ограниченности средств, были построены некоторые относительно простые жилые массивы, в основном одноэтажные или общежития. С постепенным оздоровлением народного хозяйства и внедрением советского опыта планировка спального типа исчезла, а основной моделью городского жилищного строительства в Китае стала многоэтажная блочная застройка по типовой схеме. Именно в период от основания Нового Китая до 1957 года блочное жилье как тип коллективного жилья стало широко использоваться при проектировании и строительстве наибольшего количества городских жилищ. В то же время, несмотря на существование большого количества ситуаций совместного проживания, понятие полноценного жилья в современном понимании впервые вошло в повседневную жизнь китайцев.

Поэтому можно сказать, что 1949-1957 гг. были этапом, когда в Китае началось массовое возведение городского единичного жилья, а типовое проектирование жилья под влиянием Советского Союза является концентрированным выражением этой истории. В этом смысле типовое и модульное архитектурное проектирование жилых домов, привнесенное Советским Союзом, можно рассматривать как отправную точку проектирования современных городских жилых домов в Китае.

### Влияние на творческие концепции

Знаменитое здание Шанхая, Шанхайское здание радио и телевидения, также известно как жемчужина Востока в Китае. Еще в 1994 году британский журнал «Строительство сегодня» взял на обложку Шанхайское здание радио и телевидения и написал статью: «У Франции есть Эйфелева башня, у Лондона — Тауэрский мост, а у Шанхая — Восточная жемчужина». По сей день Шанхайское здание радио и телевидения по-прежнему является визитной карточкой города Шанхай.

На мой взгляд, хотя это здание спроектировано и построено китайцами, оно почти не имеет традиционных китайских национальных элементов, но по внешнему виду здания ближе к футуристической архитектуре Советского Союза. Поэтому я думаю, что Шанхайское здание радио и телевидения — это работа китайских архитекторов, на которых сильно повлияла советская футуристическая архитектура. По грубым, образным и мощным архитектурным формам башни, сферы и космической капсулы Шанхайской радиотелевизионной башни видно, что дизайн самого здания также полон человеческого воображения и стремления к будущему и пространству. По сравнению с другими проектными документами, которые не были выбраны в то время (рис. 3), Шанхайская телебашня также имеет более модульные черты футуристических зданий. С точки зрения внешнего вида поворотным моментом здания вряд ли считается плавная связь между графикой. Этот резкий, грубый творческий подход вместо этого усиливает визуальное воздействие и силу, которые здание приносит зрителю.



Рисунок 3: Невыбранный план Шанхайского здания радио и телевидения («Жемчужина Востока»). (1990-1994). Фото из <https://m.fx361.com/news/2017/1030/2712217.html>

### Другие архитектурные влияния советского стиля

При достижениях хозяйственного строительства Советского Союза, победе и развитии социализма, только народные архитектурные формы могут дать людям духовное удовлетворение. В конце 1930-х годов некоторые люди стали думать, что футуристическая архитектура — это то же самое, что и функционалистская архитектура в западных странах, но здания в социалистических странах следует отличать от них. Сталин считал, что архитектурный стиль периода русского классицизма конца 18 — начала 19 веков является представителем русской нации. В конкурсе 1931 года на проект Дворца Советов все предложения с конструктивистскими чертами были отвергнуты, а футуристические архитектурные предложения были закономерно обречены. С тех пор на первый план вышла схема стиля неоклассицизма в дизайне, а исчезнувшие более чем за два десятилетия национализм и классицизм вновь вернулись в поле зрения людей.

В форме здания визуальная тенденция здания простирается вверх, с готической структурой шпиля, и здание уделяет особое внимание симметрии центральной оси. При этом архитектурный замысел в основном имеет форму строительной группы. Главный корпус выше, по обеим сторонам имеются относительно короткие боковые постройки. Общая форма ступенчатая. На поверхности архитектурного дизайна выгравированы классические архитектурные узоры, а на большинстве входов преобладают арочные двери в форме колонн. Используя этот символический метод, он отражает характеристики советской модели централизованного авторитаризма того времени: здание подчеркивает роль формы, плохо интегрировано с функцией и не спроектировано с учетом потребностей людей. Он лишь подчеркивает высокую декоративность самого здания. Эти архитектурные особенности также были «мигрированы» в китайский архитектурный дизайн и чаще встречаются в выставочных залах, театрах и университетских зданиях на севере Китая. Подобно Пекинскому выставочному залу, дизайн всего здания почти копировал Московский сельскохозяйственный выставочный зал. Богато украшенные декоративные линии на внешней стороне здания и приподнятая крыша здания переходят к центру. А визитная карточка здания в стиле западного классицизма встроена в самую высокую часть здания - пятиконечную звезду. Эти внезапные появления западных архитектурных форм быстро слились с китайскими национальными формами архитектуры. Однако этот тип архитектурной формы не был полностью принят в процессе слияния, поэтому с тех пор появились некоторые новые стили архитектурного декора. По этой причине исследование этнических форм в архитектурном дизайне также стало краеугольным камнем китайского архитектурного дизайна после реформ и открытости.

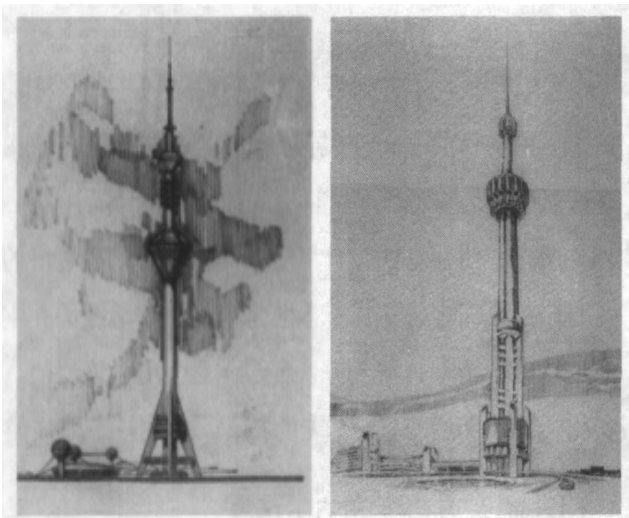
### Заключение

Советская футуристическая архитектура — модная архитектурная форма, зародившаяся в итальянском футуризме в начале 20 века. Как

более авангардное эстетическое направление и архитектурная форма того времени, футуристическая архитектура имеет свои уникальные характеристики. Футуризм безжалостно ломает старый классический архитектурный стиль и использует множество геометрических фигур и линий в конструктивной форме здания, символизирующих будущее человечества. Развитие футуристической архитектуры в Советском Союзе не получило слишком большого влияния со стороны других западных стран. Ощущение скорости и движения, актуальности и лиризма, привносимое этим архитектурным стилем, никогда не подвергалось такому воздействию в предшествующей архитектурной творческой деятельности. Это непрерывная дискуссия и попытка смешивания архитектурной сущности, социального сознания, культурного наследия и технологических инноваций в разные исторические периоды. Творческий стиль и архитектурная концепция футуризма также имеют хорошо узнаваемые региональные особенности, которые являются уникальными в области архитектуры.

После основания Нового Китая Китай, руководствуясь марксизмом-ленинизмом, испытал влияние Советского Союза от идеологии до материальной жизни, и область архитектуры не является исключением. Хотя архитектурное мастерство и архитектурный дизайн в Китае сегодня сделали огромный скачок по сравнению с тем временем. Но нельзя игнорировать и влияние советской футуристической архитектуры. Наоборот, мы должны тщательно взвесить преимущества, подчеркнув практичность, эстетику и национальность, и обеспечить историческую справку для наших зданий в будущем. Понимание стилевых особенностей советской футуристической архитектуры и ее практический опыт помогут нам осмыслить присущие ей концепции дизайна и постоянно критиковать и превосходить самих себя, признавая эстетику модернистской архитектуры. Вдохновляйтесь традиционной культурой и историческим контекстом, обратите внимание на наследие и новаторство национального духа, осознайте органичное развитие и гармоничное сосуществование городской среды и архитектурной культуры!

### Литература

1. Zhao Chen, Shen Mingrui, Zhang Jingxiang "Soviet Planning" in China: Historical Retrospective and Enlightenment JJ Urban Planning Journal, 2013(02): 107-116.
2. Jin Yaqing, Qi Minghui A brief analysis of the development of futuristic architecture based on the architecture of the former Soviet Union JJ Building Materials and Finishes, 2019(07): 125-126.
3. Ermolenko E V. Forms and constructions in the architecture of the Soviet avant-garde and their interpretation in modern foreign practice J. Academy. Architecture and Construction, 2020 (1): 39-48.
4. Zhurin N. P. The First World War and the Soviet avant-garde in architecture and design J. Architecton: news of universities, 2016 (1): 8-8.
5. Song Shan, Meng Hengzai. The influence of Russian (former Soviet Union) architectural design on Chinese architectural design after the founding of New China J. Design Art Research, 2018, 8(03):1-6+. 17.
6. Wang Junjie. The Growth of Urban Housing in China: Soviet-Influenced Housing Model Design, 1949-1957. J. Architectural Journal, 2018(01):97-101.
7. Ермоленко, Е. В. Развитие концепции "летающего города" / Е. В. Ермоленко // Новые идеи нового века: материалы международной научной конференции ФАД ТОГУ. – 2017. – Т. 1. – С. 84-90. – EDN YKMMCT.
8. Недобежжина, В. С. Заха Хадид: восхождение на архитектурный Олимп часть 1. Ранний период творчества / В. С. Недобежжина, Л. В. Поздня // Актуальные проблемы строительства, ЖКХ и техноферной безопасности : материалы VI Всероссийской (с международным участием) научно-технической конференции молодых исследователей, Волгоград, 22–27 апреля 2019 года / Под общей редакцией Н.Ю. Ермиловой, И.Е. Степановой. – Волгоград: Волгоградский государственный технический университет, 2019. – С. 70-74. – EDN MAFOVC.
9. Ван, Ц. Развитие и обзор советской футуристической архитектуры / Ц. Ван // Международная научно-техническая конференция молодых ученых БГТУ им. В.Г. Шухова, посвященная 170-летию со дня рождения В.Г. Шухова, Белгород, 16–17 мая 2023 года. – Белгород: Белгородский государственный технологический университет им. В.Г. Шухова, 2023. – С. 99-103. – EDN CFWCON.



10. Avant-garde architecture. Moscow. The second half of the 1920s - the first half of the 1930s: a guide book / E. Ovsyannikova, N. Vasiliev, M. Evstratova, O. Panin. - M.: S. Gordeev. - 480 s.

11. Fetisova T.A. Mutual influence of Russian and Chinese cultures. Review // Bulletin of Culturology. 2016. No. 3 (78). URL: <https://cyberleninka.ru/article/n/vzaimovliyanie-russkoy-i-kitayskoy-kultur-obzor> (date of access: 07/13/2022).

12. Kozyrenko I S. Architecture of China: Stalin's Empire style and new folk architecture J. Innovation and Investment, 2021(3): 266-269.

13. Быкова, Г. И. Футуристические идеи XX века в современной архитектуре / Г. И. Быкова, М. А. Михалева // Социально-гуманитарное обозрение. - 2018. - Т. 3, № 3. - С. 106-107. - DOI 10.24411/2346-8408-2018-10023. - EDN XVMEJLJ.

14. Guan Dayu, Yang Muyi The combination of architectural art with ideological education - reflections on the ideological educational function of Russian architecture J // Chinese and foreign architecture, 2015(08): 35-38.

15. Zheng Shilin From Futurism to Modern Rationalism - Toward the Development of Modern Italian Architecture J Times Architecture, 1988(01):7-12+6.

16. Protocol of the Constituent Assembly of the Moscow Professional Union of Architects dated May 2, 1918 // RGALI. F. 674. Op. 1. Unit ridge 5. L. 8-10.

17. Абрамян, Ф. Т. Истоки и развитие футуристической архитектуры / Ф. Т. Абрамян, А. В. Соловьева // Вестник ГГУ. - 2023. - № 3. - С. 1-11. - EDN OTRXDI.

18. Khazanova V.E. From the Great October Socialist Revolution to the Creation of the Union of Soviet Architects (1917-1932) // 100 years of public architectural organizations in the USSR, 1867-1967 (historical background) / Union of Architects of the USSR; executive editor Yu. S. Yarov. M., 1967. S. 32-55.

19. Саблина, Н. А. Элементы футуристического дизайна в архитектуре как компонент региональной культуры / Н. А. Саблина, А. В. Селищева // Региональная культура как компонент содержания современного художественного образования : Материалы третьей Всероссийской научно-практической конференции с международным участием, Липецк, 12 октября 2018 года / Под редакцией Г.М. Корякиной, В.В. Абрамовой, И.М. Елисеевой. Том Выпуск 3. - Липецк: Липецкий государственный педагогический университет имени П.П. Семенова-Тянь-Шанского, 2018. - С. 312-316. - EDN YUMEHZ.

#### Spread of soviet futuristic architectural style: influence on chinese architectural design

Wang Zonghui

Peoples' Friendship University

The goal of futurism is to predict the prospects of future social development based on past human development and scientific knowledge, in order to control and plan the current process and better adapt to the future. Regarding architectural design, futurism has created an architectural style never seen before. The futuristic architectural style of China was introduced from the Soviet Union. In 2024, it will be 80 years since the "156 projects of Soviet assistance to China (1953-1957)." Therefore, it is necessary to review and analyze this architectural thought. This study analyzes how Soviet futurism influenced Chinese architectural design from two research perspectives: architectural history and architectural design analysis. This study applies: 1. Analysis of the traceability of the futuristic architectural style. 2. Analysis of the differences between Soviet futuristic architectural styles and international futuristic architectural styles. 3. Analysis of the multifaceted influence of the Soviet futuristic architectural style on Chinese architectural design. Research shows that 1. Soviet futuristic architecture is unique, meets the needs of large and medium-sized enterprises, and is forward-looking. Soviet futurism abandons the homogeneous features and boring formalistic design symbols of Western European postmodern architectural styles. 2. The futuristic architectural style of the Soviet Union deeply influenced the building codes and ideas of Chinese architectural design. It brings standardized and systematic architectural design and architectural creativity to China. Thus, this article can provide architectural historians and architects with a theoretical reference point on architecture.

Keywords: Architectural design, Soviet futuristic architecture, architectural history, dissemination of architectural ideas, Chinese architecture.

#### References

1. Zhao Chen, Shen Mingrui, Zhang Jingxiang "Soviet Planning" in China: Historical Retrospective and Enlightenment J Urban Planning Journal, 2013(02): 107-116.
2. Jin Yaqing, Qi Minghui A brief analysis of the development of futuristic architecture based on the architecture of the former Soviet Union J Building Materials and Finishes, 2019(07): 125-126.
3. Ermolenko E V. Forms and constructions in the architecture of the Soviet avant-garde and their interpretation in modern foreign practice J. Academy. Architecture and Construction, 2020 (1): 39-48.
4. Zhurin N. P. The First World War and the Soviet avant-garde in architecture and design J. Architecton: news of universities, 2016 (1): 8-8.
5. Song Shan, Meng Hengzai. The influence of Russian (former Soviet Union) architectural design on Chinese architectural design after the founding of New China J. Design Art Research, 2018, 8(03):1-6+. 17.
6. Wang Junjie. The Growth of Urban Housing in China: Soviet-Influenced Housing Model Design, 1949-1957. J. Architectural Journal, 2018(01):97-101.
7. Ermolenko, E. V. Development of the "flying city" concept / E. V. Ermolenko // New ideas of the new century: materials of the international scientific conference FAD TOGU. - 2017. - Т. 1. - P. 84-90. - EDN YKMMCT.
8. Nedobezhkina, V. S. Zaha Hadid: climbing the architectural Olympus part 1. The early period of creativity / V. S. Nedobezhkina, L. V. Pozdnaya // Current problems of construction, housing and communal services and technosphere safety: materials of the VI All-Russian (with international participation) scientific and technical conference of young researchers, Volgograd, April 22-27, 2019 / Under the general editorship of N.Yu. Ermilova, I.E. Stepanova. - Volgograd: Volgograd State Technical University, 2019. - P. 70-74. - EDN MAFOVC.
9. Wang, Ts. Development and review of Soviet futuristic architecture / Ts. Wang // International scientific and technical conference of young scientists of BSTU. V.G. Shukhov, dedicated to the 170th anniversary of the birth of V.G. Shukhova, Belgorod, May 16-17, 2023. - Belgorod: Belgorod State Technological University named after V.G. Shukhova, 2023. - P. 99-103. - EDN CFWCN.
10. Avant-garde architecture. Moscow. The second half of the 1920s - the first half of the 1930s: a guide book / E. Ovsyannikova, N. Vasiliev, M. Evstratova, O. Panin. - M.: S. Gordeev. - 480 s.
11. Fetisova T.A. Mutual influence of Russian and Chinese cultures. Review // Bulletin of Culturology. 2016. No. 3 (78). URL: <https://cyberleninka.ru/article/n/vzaimovliyanie-russkoy-i-kitayskoy-kultur-obzor> (date of access: 07/13/2022).
12. Kozyrenko I S. Architecture of China: Stalin's Empire style and new folk architecture J. Innovation and Investment, 2021(3): 266-269.
13. Bykova, G. I. Futuristic ideas of the twentieth century in modern architecture / G. I. Bykova, M. A. Mikhaleva // Social and Humanitarian Review. - 2018. - Т. 3, No. 3. - P. 106-107. - DOI 10.24411/2346-8408-2018-10023. - EDN XVMEJLJ.
14. Guan Dayu, Yang Muyi The combination of architectural art with intellectual education - reflections on the intellectual educational function of Russian architecture J // Chinese and foreign architecture, 2015(08): 35-38.
15. Zheng Shilin From Futurism to Modern Rationalism - Toward the Development of Modern Italian Architecture J Times Architecture, 1988(01):7-12+6.
16. Protocol of the Constituent Assembly of the Moscow Professional Union of Architects dated May 2, 1918 // RGALI. F. 674. Op. 1. Unit ridge 5. L. 8-10.
17. Abrahamyan, F. T. Origins and development of futuristic architecture / F. T. Abrahamyan, A. V. Solovyova // Bulletin of the State University. - 2023. - No. 3. - P. 1-11. - EDN OTRXDI.
18. Khazanova V.E. From the Great October Socialist Revolution to the Creation of the Union of Soviet Architects (1917-1932) // 100 years of public architectural organizations in the USSR, 1867-1967 (historical background) / Union of Architects of the USSR; executive editor Yu. S. Yarov. M., 1967. S. 32-55.
19. Sablina, N. A. Elements of futuristic design in architecture as a component of regional culture / N. A. Sablina, A. V. Selishcheva // Regional culture as a component of the content of modern art education: Materials of the third All-Russian scientific and practical conference with international participation, Lipetsk, October 12, 2018 / Edited by G.M. Koryakina, V.V. Abramova, I.M. Eliseeva. Volume Issue 3. - Lipetsk: Lipetsk State Pedagogical University named after P.P. Semenov-Tyan-Shansky, 2018. - P. 312-316. - EDN YUMEHZ.

# Технологии захвата реальности как способ получения подосновы информационной модели в строительстве

## Солуянова Ольга Николаевна

кандидат педагогических наук, доцент кафедры ИЯиПК, Национальный исследовательский, Московский государственный строительный университет, soluyanova.olga@mail.ru

## Кулешпер Полина Дмитриевна

ассистент кафедры прикладной информатики в образовании, Институт математики и информатики, Московский педагогический государственный университет, pd.tyarkina@mpgu.ru

## Ларин Андрей Александрович

магистрант, Национальный исследовательский Московский государственный строительный университет, andrewlarin17@gmail.com

## Васина Юлия Александровна

магистрант, Национальный исследовательский Московский государственный строительный университет, yuliya.vasina.2001@mail.ru

В статье проводится глубокий анализ современных технологий в строительстве и архитектуре, таких как лазерное сканирование, фотограмметрия и использование 3D-сканеров. Рассматривается, как эти инновационные подходы трансформируют проектирование, строительство и управление объектами недвижимости, повышая их качество, эффективность и сокращая сроки реализации проектов. Интеграция этих технологий позволяет создавать цифровые копии объектов, обеспечивая максимальную точность и полноту информации о них. Особое внимание уделяется ведущим компаниям в этой области, их вкладу в развитие технологий и реализацию передовых проектов, демонстрирующих потенциал интеграции BIM, лазерного сканирования и фотограмметрии в современное строительство и дизайн.

**Ключевые слова:** BIM, лазерное сканирование, фотограмметрия, 3D-сканер, технология захвата реальности.

**Introduction.** The construction sector is one of those areas that require constant development. Information progress in the construction field entails significant changes in digital standards. Because of the introduction of modern software systems for design, the speed of work has increased tenfold, information exchange has become easier, and communications have intensified.

According to the Decree of the Government of the Russian Federation dated September 15, 2020 No. 1431 [1], information modeling becomes necessary for use not only for new buildings, but also for existing facilities. This caused the mandatory creation of a digital sub-base for the design of the model.

The digital basis for the design of the model is an information model of the building, including the geometric and physical characteristics of all its elements.

Developing for BIM a substructure of already built facilities requires a different approach. At the start of working with the model, the designer is faced with an existing architectural reality, which, as a rule, has a large number of features. In most cases, you have to work with cultural and historical objects, whose geometric shapes are often far from correct. Such buildings have a complex configuration, which leads to the problem of creating a substructure in the form of a three-dimensional model. If this problem were solved using traditional design methods, then measurements, laying-out all architectural elements, drawing and linking engineering networks, checking and correcting the result, correcting errors, additional measurements and making adjustments would be necessary. As a result, we have an increase in the cost of forming the projected model, an increase in modeling time and a great number of errors.

This process is automated by converting the real environment and metric data into a digital format. This method is called "digitization of reality".

The aim of the research is to study the principles of reality capture technologies, on the basis of the obtained information to carry out a comparative analysis, to consider possible software and hardware options available for laser scanning and photogrammetry.

**Methods and materials.** As information sources, articles from the journals "Automation in Construction", "Visualization in Engineering" and "Sensors" were selected, which provide an overview of the application of area laser scanning in construction, focusing on modern technologies and methods. The major errors in photogrammetry and their impact on modeling and surveying processes in structural engineering are also discussed. The selected materials will be analyzed to ensure completeness and reliability of the information.

**Literature review.** The principle of operation of laser scanning resembles the operation of any radar. Generally, it is a controlled deflection of laser beams, visible and invisible, with high frequency. The beam reaches the object, then returns to the starting point. In this case, the device records the return time, on the basis of which it receives data on the distance to the measured object [2].

Laser scanning is applicable in areas such as pre-design surveys, tracking the status of construction and installation work, and performance photography. Using this technology, the dimensions and geometry of the building, the location of the load-bearing structures, and their position in space are represented [3].

Photogrammetry is another important tool for measuring work at capital construction sites. The use of this technology also entails a significant reduction in costs and time for measurements, especially on complex objects.

Photogrammetry programs use machine vision technology to find common points in multiple photos of an object. Next, a color match is used to find matches in the photos. A point is found if the number of matches is three or more. Using the triangulation method, the spatial coordinates of

each point are calculated. Lines are drawn from the survey points to the selected point. The intersection of the lines gives the coordinates you are looking for [4].

When photos are processed, an extended point cloud is simultaneously formed. Afterwards, a surface made up of polygons is generated with the help of this point cloud. The last stage is texturing. It involves matching of pixels in photos and polygons of the model. To ensure correct color representation, a flat pattern of the 3D model is made and points are located in accordance with their position in the initial photo.

Orthophotomaps are created on the basis of the obtained 3D model. This is a photograph of the plan of the earth surface, objects on it with precise georeferencing to the coordinate system. In the future they can be used at the analytical stage of the survey.

**Results.** A comparative analysis of reality capture technologies is presented in the table 1.

*Table 1  
Comparison of laser scanning and photogrammetry*

	Laser scanning	Photogrammetry
The essence of technology	The use of laser beams to determine the distance between the scanner and objects	The study of images by superimposing elements on each other in order to extract data about the three-dimensional structure
Disadvantages of the technology	Limited scanning coverage and range, density and inaccuracies in capturing color information	Dependence on lighting, problems with accuracy in the same-type and non-textural areas
Hardware and software	Equipment is expensive; there are fewer software complexes, there are permanent market leaders: Leica, FARO; there is no free software	Technical tools are more accessible and widespread; most of the software is freely available; a significant part of the software is free
Approximate error limit	~ 0.006 m	~ 0.08 m
Restrictions on shooting conditions	Bad weather conditions, low temperatures, precipitation in liquid and solid form, thick fog	Territories with a strong disparity in length, width and height (without taking into account shooting by means of unmanned aerial vehicles), bad weather conditions, fog, midday sun, dark time of the day
Notional value	Expensive specialized equipment is required to perform the laser scanning process; special skills and knowledge are required, as well as more time to process the received data	Cheaper than laser scanning due to lower hardware, software and labor costs

The comparative analysis showed that the technologies under consideration are important developments that can significantly reduce labor costs and time for project execution. As practice shows, laser scanning and photogrammetry are more characteristic of the investment stage. It is a search and purchase of a land plot, approval of the cost and preliminary construction plans. During the investment phase companies should identify the potential risks. Having gathered as much information as possible, they should consider all specific features, possible limitations, and the results of research will enable them to come up with suitable engineering solutions.

Photogrammetry is a usual process of creating three-dimensional models of objects for archaeological geoinformation systems, in measuring buildings, structures and historical architectural monuments. It is mainly used in working on projects with a small budget. Laser scanning is more

applicable at the stage of obtaining engineering surveys, in the process of construction, repair and reconstruction of facilities.

The hardware necessary for laser scanning and photogrammetry has been widely used in Russia since the mid-2000s. The exact date of the introduction of these technologies into the construction industry has not been established, but over time, developments have become increasingly popular and in demand among design organizations, construction companies and architects.

Drones are very popular, too. Thanks to the built-in navigation system and data exchange with the ground pilot, it is possible to transfer images from the on-board camera to the control panel. The images that the drones take during the flyby are subsequently consolidated by the computer into a single file. A 3D model of the project is created based on these photos. A distance-measuring theodolite is a geodetic instrument that is used to measure certain geometric parameters such as angles, distances, and exceedances. The error in measuring angles is compensated by analyzing the data in the processor. There are also ground-based 3D laser scanners. This device is a shooting system that measures distances to the surface of the scanned object at high speed.

Field teams of companies "PIK GEO", LLC "GSS", "Altum", etc. help to carry out various kinds of research. The goal of such companies is to obtain as-built drawings and a stitched point cloud using laser scanning for further design. In turn, the customer must provide the initial data for the work, provide access to the place where it is necessary to conduct a laser scan.

There are companies that carry out a comprehensive inspection of the technical condition of buildings and structures, including cultural heritage sites, during the investment phase. For example, the IS GROUP offers its customers such services as inspection of building structures and engineering systems, different measurements related to customers' projects and control of basic parameters. Besides, it offers laboratory tests and verification calculations.

Many companies in the construction segment accompany this phase with drones. Topodrone is one of the companies that render services dealing with provision of such equipment. The domestic manufacturer has been in the market since 2019.

Topodrone creates geodetic drones and high-precision aerial photography solutions, as well as provides spatial data processing services: creation of orthophotoplanes, digital terrain models, digital area models and high-precision 3D models. We carry out topographic and geodetic works of any complexity [5].

To work with drones, you can use the domestic SAREX software from SAREX, which is designed for digital monitoring of the progress of the project. The presented information platform is a SaaS solution for the construction, telecommunications and mining industries based on data analysis using machine learning methods. During the execution of the project, continuous monitoring of the progress of work is carried out from the air. The key feature of this platform is the possibility of laser scanning during the construction of a metal structure. Continuous monitoring of resources using real-time data from sensors is utilized to ensure the efficiency of construction equipment and personnel is monitored. It is possible to generate reports based on actual and planned data, as well as create digital models [6].

**Conclusion and future research perspectives.** The principles of functioning of laser scanning and photogrammetry technologies were studied in detail. Related software and hardware are also discussed. The results of the comparative analysis indicate a direct dependence of the effectiveness of the applied technology on the degree of complexity of the architectural features of the construction object, the size of the budget allocated for data collection, and the environmental conditions. The construction industry is seeing progress in the development of reality capture technologies manifesting itself in various aspects. One of the issues to be investigated in the future is the study of integration of laser scanning and photogrammetry with information modeling technology to create more comprehensive models of construction objects.



**Reality capture technologies as a way to obtain a sub-basis for information model in construction**

**Soluyanova O.N., Culpepper P.D., Larin A.A., Vasina Yu.A.**

Moscow state University of Civil Engineering

The article analyzes modern technologies in construction and architecture, such as laser scanning, photogrammetry and the use of 3D scanners. It examines how these innovative approaches are transforming the design, construction, and management of real estate projects, improving their quality, efficiency and reducing project timelines. Integration of these technologies allows to create digital copies of objects, ensuring maximum accuracy and completeness of information about them. Special attention is paid to the leading companies in the field, their contribution to the development of technology and implementation of advanced projects. They demonstrate the potential of integrating BIM, laser scanning and photogrammetry into modern construction and design.

Keywords: BIM, laser scanning, photogrammetry, 3D scanner, reality capture technology.

**References**

1. Resolution of the Government of the Russian Federation dated November 24, 2018 No. 1413 // Collection of legislation of the Russian Federation. - with changes and additions. ed. from 03/14/2023.
2. Wu C. et al. Application of terrestrial laser scanning (TLS) in the architecture, engineering and construction (AEC) industry //Sensors. – 2021. – T. 22. – №. 1. – C. 265.
3. Aryan A., Bosché F., Tang P. Planning for terrestrial laser scanning in construction: A review //Automation in Construction. – 2021. – T. 125. – C. 103551.
4. Dai F., Feng Y., Hough R. Photogrammetric error sources and impacts on modeling and surveying in construction engineering applications //Visualization in Engineering. – 2014. – T. 2. – C. 1-14.
5. About company // Topodrone Affordable accuracy URL: <https://topodrone.ru/company/index.php> (03/22/2024).
6. We — SAREX // SAREX URL: <https://www.sarex.io/company> (03/21/2024).

# Проектирование жилых зданий с применением энергоэффективных систем и принципов «зеленой» архитектуры в России

**Гордлеев Павел Владимирович**

магистрант, Рязанский институт (филиал), Московский политехнический университета, gordleev1207@gmail.com

**Каретникова Светлана Вениаминовна**

старший преподаватель, Рязанский институт (филиал), Московский политехнический университета, sv.karetnikova.2@yandex.ru

В последние годы антропогенное воздействие, негативно влияющее на природу, усилилось, заставляя общество задуматься о взаимодействии человека и природы и проблеме их сосуществования. Проблема экономии энергии не нова, она возникла в конце прошлого века. Актуальной проблемой является экологический кризис. Одним из факторов, способствующих ухудшению экологической ситуации, является архитектура. Здания при строительстве и эксплуатации выбрасывают в окружающую среду большое количество вредных веществ. Воздействие человека на природу неизбежно, и важно уменьшить это воздействие, проектируя экологически чистые и энергоэффективные дома. В этой статье рассматривается концепция устойчивой (зеленой) архитектуры и мировые стандарты для реализации этой концепции. В этой статье обсуждается важность реализации концепции устойчивой архитектуры в связи с большим количеством преимуществ, непосредственно связанных с окружающей средой, обществом и энергоэффективностью.

**Ключевые слова:** принципы, «зеленая» архитектура», энергоэффективность, проектирование, здания.

Термин "зелёная архитектура" возник в 1970-х годах во время глобального энергетического кризиса. "Зелёная архитектура" появилась как новый образ строительства в странах с тёплым климатом и непродолжительной зимой: Латинской Америке, Юго-Восточной Азии, на Средиземном море и Австралии. В то время экологические проблемы заставили общество задуматься о проблеме сохранения природных ресурсов и о состоянии окружающей среды. Другой проблемой стало уплотнение городской среды и, как следствие, сокращение городского ландшафта. Во-первых, увеличение количества автомобильного транспорта приводит к повышению уровня загазованности современных городов. Во-вторых, отсутствие озеленения и плотная однообразная застройка приводят к формированию агрессивной среды вокруг человека.

Энергоэффективные здания - новый вид строительства, появился после мирового энергетического кризиса 1970-х годов. Они являлись ответом на критику специалистов Международной энергетической конференции (МИРЭК) ООН.

Первые нормы и стандарты «зелёной архитектуры» появились в 1990 году, они были разработаны в Великобритании компанией BRE Global. Это метод оценки экологической эффективности зданий BREEAM. Environmental Assessment Method предоставляет стандарты и критерии для проектирования, строительства и эксплуатации зданий, чтобы улучшить их экологическую эффективность, устойчивость и удобства для пользователей.

Особенностью системы оценки является методика присуждения баллов по нескольким разделам, касающихся различных аспектов безопасности жизнедеятельности, влияния на окружающую среду и комфорта. Система BREEAM является одной из наиболее популярных систем сертификации зеленых зданий в мире и широко применяется во многих странах.

В 1998 году компанией U.S. Green Building Council была разработана система LEED. LEED (Leadership in Energy and Environmental Design) оценивает здания по ряду критериев, таких как, энергоэффективность, использование ресурсов, качество внутренней среды, инновации и дизайн. Здания получившие сертификацию LEED, обычно потребляют меньше энергии, воды и других ресурсов, а также обладают более здоровой и комфортной атмосферой для жильцов. Принципы и стандарты программы созданы для организации процесса проектирования и строительства зданий по экологическим стандартам и снижения отрицательного влияния зданий на окружающую среду. Все больше строительных компаний, архитекторов и девелоперов придерживаются стандартов LEED при проектировании и строительстве зданий, что способствует созданию более устойчивой и экологически чистой застройки в различных городах.

В России примером системы добровольной сертификации является САР-СПЗС, зарегистрированная в Росстандарте. Система добровольной сертификации Рейтинговая система оценки экоустойчивости среды обитания «САР-СПЗС» состоит из 5 версий «зеленых» стандартов. Стандарт был разработан совместно с EcoStandard group с учётом законодательных актов РФ, стандартов ISO, передовых разработок Всемирной организации здравоохранения, рекомендаций международных организаций по «зеленому строительству», стандартов DGNB, LEED, BREEAM. Система позволяет архитекторам и инженерам создавать проекты с помощью специализированных программ, которые обеспечивают взаимодействие различных специалистов и автоматизирует выполнение множества рутинных операций. [11] Система САР-СПЗС значительно повышает эффективность проектирования и строительства, сокращает сроки выполнения работ, уменьшает затраты и повышает качества конечного результата.

Минстроем России совместно с ДОМ.РФ был разработан ГОСТ Р 70346-2022 «Зелёные стандарты». Здания многоквартирные жилые «зелёные». Методика оценки и критерии проектирования, строитель-

ства и эксплуатации». Он вступил в силу 1 ноября 2022 года. На основании оценки по ГОСТ Р зданию присваивается определенное рейтинговое значение: 70% – отлично, 60% – хорошо; 50% – удовлетворительно. [1]

Зеленое строительство, также известное как устойчивое или экологичное строительство, предлагает ряд преимуществ для окружающей среды. Вот некоторые из них:

1. Энергоэффективность: Зеленые здания обычно имеют лучшую изоляцию, энергоэффективные окна и энергосберегающие системы отопления и кондиционирования. Это приводит к снижению выбросов парниковых газов и вредных веществ, связанных с производством и потреблением электроэнергии.

2. Вода: Зеленые здания обычно имеют системы для сбора и использования дождевой воды, переработки стоков и повышения эффективности использования воды. Это позволяет снизить потребление пресной воды и уменьшить загрязнение водных ресурсов.

3. Материалы: Зеленое строительство предполагает использование экологически чистых и устойчивых к ресурсу материалов, таких как рециклированные и перерабатываемые материалы.

4. Качество воздуха: Зеленые здания имеют системы вентиляции и фильтрации, которые обеспечивают хорошее качество воздуха внутри помещений. Это уменьшает риск возникновения аллергий и заболеваний, связанных с плохим качеством воздуха, и способствует здоровому уровню комфорта для жителей и посетителей здания.

5. Биоразнообразие: Зеленые здания могут включать в себя элементы, способствующие защите и поддержке местной флоры и фауны.

Практика проектирования и строительства энергоэффективных и экологически чистых домов по всему миру существует уже несколько десятилетий. Вопрос о переходе к массовому строительству таких зданий в стандартной комплектации решен и с этой целью вводятся в производство материалы и компоненты, необходимые для инженерных систем жизнеобеспечения, также систематически повышаются нормативные требования к энергопотреблению вновь построенных и реконструированных зданий.

Энергоэффективные здания - новый вид строительства, появился после мирового энергетического кризиса 1970-х годов. Они явились ответом на критику специалистов Международной энергетической конференции (МИРЭК) ООН о том, что новые здания имеют большие резервы повышения тепловой эффективности. Первый проект энергоэффективного здания в 1972 году в Манчестере, штат Нью-Гэмпшир, США, был начат архитекторами Николасом Айзеком и Эндрю Айзеком.

Все энергоэффективные жилые здания можно поделить на 3 группы.

1. Жилые здания с низким энергопотреблением: это здания, которые снижают расход энергии для отопления, охлаждения, вентиляции и освещения.

2. Пассивные жилые здания: это здания, которые полностью опираются на природные ресурсы и минимально используют искусственную энергию.

3. Жилые здания с возобновляемой энергией: это здания, которые применяют возобновляемые источники энергии.

Принципы применения технологий "зеленого" строительства при проектировании зданий включают в себя ряд решений и мероприятий, направленных на уменьшение негативного воздействия зданий на окружающую среду, повышение энергоэффективности, улучшение качества воздуха в помещениях и снижение общих эксплуатационных затрат. Ниже приведены основные принципы "зеленого" строительства:

1. Энергоэффективность: использование энергоэффективных технологий и материалов, таких как изоляция, энергосберегающие окна, применение возобновляемых источников энергии (солнечные панели, ветрогенераторы), автоматизация систем отопления, вентиляции и кондиционирования воздуха (ОВК).

2. Управление водными ресурсами: использование систем сбора и очистки дождевой и серых вод, установка водосберегающих сантехнических приборов, организация зеленых насаждений для улучшения дренирования и уменьшения поверхностного стока.

3. Использование экологически чистых и безопасных материалов.

4. Управление отходами и их переработка.

5. Качество внутренней среды: создание здоровой и комфортной внутренней среды, улучшение вентиляции, освещения, тепло- и звукоизоляции, использование натуральных материалов, снижение уровня летучих органических соединений (ЛОС) в помещениях.

6. Биоклиматический дизайн: учет климатических особенностей местности при проектировании здания, использование природных ресурсов, таких как солнечная и ветровая энергия, для минимизации энергопотребления.

Применение данных принципов позволяет создавать экологически устойчивые здания, которые эффективно используют ресурсы, снижают экологическую нагрузку на окружающую среду и создают комфортные условия для жизни и работы.

Проблемой в области строительства является использование современных технологий, которые экономят энергию и являются экологически чистыми. Одним из эффективных способов решения этой проблемы является озеленение фасадов и крыш для регулирования температуры и влажности в зданиях. Их преимущество заключается в создании здорового образа жизни в крупных городах, в первую очередь за счет поглощения пыли, снижения уровня шума и защиты ограждающих конструкций зданий от износа.

Важным элементом теплозащитного экрана "зеленого" здания является "зеленая" крыша. Это многослойная закрытая конструкция, состоящая из железобетонной облицовочной плиты, водонепроницаемого слоя основания ковра, теплоизоляционной плиты из экструдированного пенополистирола, геотекстильного изоляционного слоя, дренажа, фильтрующего слоя, слоя почвы и слоя растений. Основным недостатком зеленой крыши является более высокая первоначальная стоимость по сравнению с обычной крышей. При реконструкции и термомодернизации зданий на существующий каркас здания накладываются ограничения по дополнительной нагрузке. Задачей для многих видов растений является поддержание постоянной влажности в почвенном слое и, как следствие, надежная защита здания от влаги. Используют дополнительные слои (разделительные, дренажные, фильтрующие и т.д.), что приводит к увеличению затрат на строительство.

Таким образом, принцип "зеленого строительства" позволяет проектировать и строить совершенно новый тип жилья, создавая инновационную, ориентированную на природу и в то же время высокотехнологичную среду.

Таким образом, «зеленое» строительство, или строительство, ориентированное на снижение негативного воздействия на окружающую среду и максимальное использование экологически чистых материалов и технологий, имеет ряд экономических выгод и преимуществ:

- Снижение эксплуатационных затрат: «зеленое» строительство основано на эффективном использовании энергии, воды и других ресурсов;

- Повышение стоимости объекта: «зеленые» здания имеют большую рыночную ценность, так как потенциальные покупатели и арендаторы все больше интересуются экологической ответственностью и энергоэффективностью зданий;

- Улучшение здоровья и комфорта;

- Сокращение негативного воздействия на окружающую среду.

В целом, «зеленое» строительство позволяет не только сэкономить средства, но и создать более устойчивые, комфортные и безопасные социальные и экономические условия. Вследствие этого можно говорить о том, что архитектура XXI века будет стремиться к соединению с природой и становиться «зеленой», все более сливаясь с ландшафтом.

На сегодняшний день доля "зеленых" зданий в общем количестве новостроек в США уже достигла 20% и количество таких домов в развитых странах постоянно растет.

За рубежом, примером использования энергии ветра является здание «Strata» в Лондоне. Высота жилого комплекса составляет 147 метров, что делает его самым высоким жилым комплексом в Лондоне. На крыше здания установлены 3 турбины. Каждая оснащена пятью лопастями, которые снижают шум и вибрацию. Турбина не полностью обеспечивает здание необходимой энергией, но в сочетании с другими энергоэффективными системами проектировщикам удалось снизить стоимость электроэнергии на 10%. Цель здания - максимально использовать энергию ветра круглый год.

Что касается России, то, по мнению экспертов, сейчас в стране существуют все предпосылки и условия для развития "зеленого строительства".

Растущий спрос на экологически чистое жилье в России способствует развитию этого региона. Стимулом для строительных компаний возводить "зеленые здания" является экономия ресурсов при строительстве и в процессе эксплуатации здания. Уже сегодня в России реализуются проекты экологически чистого строительства. Примером может служить строительство олимпийских объектов в Сочи в соответствии с международными экологическими стандартами. Кроме того, уже ведется работа по реализации проекта строительства "энергоэффективных районов" в различных регионах России.

Однако в России "зелёное строительство" ещё не получило широкого распространения, и пока рано говорить об успешном развитии процесса возведения новых зданий, которые являются более энергоэффективными и экологически чистыми. Активному внедрению экотехнологий препятствует отсутствие соответствующих нормативных документов, регулирующих эту отрасль. Кроме того, в России следует повсеместно развивать производство строительных материалов, используемых для строительства "зеленых домов". Это касается бетона, современных теплоизоляционных материалов, строительных конструкций, вторичной переработки использованных материалов, промышленных отходов.

Первым примером строительства энергоэффективного многоэтажного жилого дома в России был жилой дом в Никулино – 2 (Москва). Проект дома решает вопрос энергосбережения в жилых зданиях и экономии ресурсов. Проект реализован в 1998 – 2002 годах. Целью проекта явилось создание, натурная апробация и последующее внедрение в жилищное строительство города новейших технологий и оборудования. [3]

Экспериментальный жилой комплекс "Куркино" расположен на северо-западе Москвы и уже признан уникальным экспериментом в строительстве и управлении. Район состоит из 18 жилых массивов, построенных по независимым проектам. Комплексное строительство и обустройство территории ведется с 2000 года. Важно, что одним из приоритетов комплексного строительства стало решение проблемы энергоэффективности, как неотъемлемой части экологически чистого строительства, разработка и внедрение инновационных энергосберегающих технологий. В Куркино работают 23 локальные котельные, 16 крышных котельных и 1 каталитическая котельная. Новая разработка представляет собой экологически чистый каталитический теплогенератор (Aga), разработанный на основе использования процессов каталитического окисления газообразного топлива при производстве горячей воды.

Говорить о массовом применении экостандартов в жилищном строительстве в России преждевременно. В настоящее время широкое распространение получили технологии, направленные только на снижение энергопотребления — регулирование температурного режима отопления, повышение теплоизоляции окон, дверей и стен. Везде используются только энергосберегающие лампы, дверные замки и датчики движения на полу.

В настоящее время в России нет полноценных экопроектов для многоэтажного строительства — только низкие темпы роста. В сегменте загородного жилья и в гостиничном бизнесе, используя только натуральные и экологически чистые материалы, можно добиться максимальной энергоэффективности, снизить воздействие на окружающую среду и, самое главное, выбрать строительную площадку, полностью соответствующую экологическим стандартам.

Сегодня в России среди экологических направлений, реализуемых российскими застройщиками жилья, наиболее популярны два — работа с водой и создание дополнительного пространства для отдыха. В ландшафтной архитектуре застройщики стараются использовать адаптивные виды растений (в идеале с достаточным количеством естественных осадков для питания).

Перспективы устойчивого строительства в России велики, и самым быстрорастущим сегментом, по прогнозам, станет партисипативная модель, которая предполагает активное участие как можно большего числа заинтересованных сторон в формировании окружающей среды.

Сегодня растет спрос на интегрированные системы биозащиты для удобства проживания, защиты здоровья населения и устранения распространения вирусов в стенах домов. Одной из тенденций во время пандемии является чистота воздуха и система его дезинфекции. Биозащита сегодня является новым экологически чистым элементом в строительстве и эксплуатации жилых и офисных зданий.

#### Литература

1. ГОСТ Р 70346-2022 ""Зеленые" стандарты здания многоквартирных жилых "зеленые" Методика оценки и критерии проектирования, строительства и эксплуатации" от 11.01.2022
2. Азгальдов, Г.Г. Квалиметрия в архитектурно-строительном проектировании. - М.: Стройиздат, 1989.-264с. :ил.
3. Афанасьева, О.К. Гелиотеплицы в малоэтажном жилищном строительстве // Жилищное строительство- 2007.- №11.-С.18-20.
4. Бархин, Б.Г. Методика архитектурного проектирования: Учеб.- метод. Пособие для вузов. - 2-е изд., перераб. и доп./Б.Г.Бархин -М.: Стройиздат, 1982.- 224с.
5. Белова, Е.М. Здание биоклиматической архитектуры — «Городские ворота Дюссельдорфа»// АВОК (Вентиляция. Отопление. Кондиционирование)- 2006.- №2.
6. Есаулов Г.В. Энергоэффективность и устойчивая архитектура как векторы развития // АВОК. - 2019. - №5
7. Маяцкая И.А., Языева С.Б. Зеленая архитектура: единство красоты природы, комфорта, экологичности и архитектурных форм // Строительство и архитектур. - 2019. - №1
8. Титова Н.П. Сады на крышах. - М.: ОЛМА-ПРЕСС Гранд, 2002.
9. Угрушева К. Д. «Зеленая» архитектура как концепция будущего //Журнал научных публикаций аспирантов и докторантов. - 2019
10. Green building construction — экологическое строительство // icsgroup URL: <https://www.icsgroup.ru/green/> (дата обращения: 15.05.2024).
11. Сравнение AutoCAD, nanoCAD Plus и другой САПР // bs-trade URL: <https://bs-trade.ru/stati/sravnenie-autocad-nanocad-plus-i-drugoy-sapr/> (дата обращения: 10.05.2024).

#### Design of residential buildings using energy efficient systems and principles of "green" architecture in Russia

Gordeev P.V., Karetnikova S.V.

Moscow Polytechnic University

In recent years, anthropogenic impacts that are negative for nature have increased dramatically, which makes the public think about the problems of human-nature interaction and their joint existence. The problem of energy saving is not new, it was raised at the end of the last century. The current global problem is the environmental crisis. Architecture is also one of the factors influencing the deterioration of the ecological state. Buildings emit a large amount of harmful substances into the environment during their construction and operation. Human impact on nature is inevitable, it is important to reduce this impact by designing an environmentally friendly and energy-efficient home. The article discusses the concept of sustainable (green) architecture and the world standards for the application of this concept. The article talks about the importance of applying the concept of sustainable architecture because of its many advantages that are directly related to the environment, society, and energy savings.

Keywords: principles, "green" architecture, energy efficiency, design, buildings.

#### References

1. ГОСТ R 70346-2022 "Green" standards for multi-apartment residential buildings "green" Assessment methodology and criteria for design, construction and operation" dated 01/11/2022
2. Azgaldov, G.G. Qualimetry in architectural and construction design. - M.: Stroyizdat, 1989.- 264p. :il.
3. Afanasyeva, O.K. Solar greenhouses in low-rise housing construction // Housing Construction - 2007.- No. 11.-P.18-20.
4. Barkhin, B.G. Methodology of architectural design: Textbook - method. A manual for universities. - 2nd ed., revised. and additional / B.G. Barkhin - M.: Stroyizdat, 1982.- 224 p.
5. Belova, E.M. Building of bioclimatic architecture - "Dusseldorf City Gate" // АВОК (Ventilation. Heating. Air Conditioning) - 2006. - No. 2.
6. Esaulov G.V. Energy efficiency and sustainable architecture as vectors of development // АВОК. - 2019. - No. 5
7. Mayatskaya I.A., Yazyeva S.B. Green architecture: the unity of the beauty of nature, comfort, environmental friendliness and architectural forms // Construction and architecture. - 2019. - No. 1
8. Titova N.P. Roof gardens. - M.: OLMA-PRESS Grand, 2002.
9. Ugrusheva K. D. "Green" architecture as a concept of the future // Journal of scientific publications of graduate students and doctoral students. - 2019
10. Green building construction - environmental construction // icsgroup URL: <https://www.icsgroup.ru/green/> (access date: 05/15/2024).
11. Comparison of AutoCAD, nanoCAD Plus and other CAD systems // bs-trade URL: <https://bs-trade.ru/stati/sravnenie-autocad-nanocad-plus-i-drugoy-sapr/> (access date: 05.10.2024).

# Проблемы реставрации Казанской кладбищенской церкви в городе Устюжна

**Горшков Александр Григорьевич**

доцент, Санкт-Петербургский государственный архитектурно-строительный университет, uniuni@yandex.ru

Проблемы реставрации памятника, связанные с капиллярным подсосом низа кирпичных стен, опускающихся (в подошве) ниже дневной поверхности, могут найти решение в связи с полученными данными по результатам шурфования прилегающей территории каменного храма.

**Ключевые слова:** Кладбищенская Казанская церковь в городе Устюжна.

## Введение

Каменный храм в честь Казанской иконы Божией матери с приделами (во имя великомученицы Екатерины — северный, возведенный одновременно со строительством каменного храма и священномученика Антипы — южный, относительно поздний, первое упоминание о котором мы находим уже после 1830-х годов, расположен восточной окраине города Устюжна [1]. Церковь, выстроенная на данном месте, первоначально деревянная, позднее — каменная — относится к памятникам «Строгановского барокко» [2], претерпела сложную историю строительства и перестроек. Однако, в настоящее время, помимо архивных и библиографических изысканий, в рамках исследований при разработке проекта реставрации фасадов, производимых архитекторами и технологами ООО «СЗРПМ» (главный архитектор А.Г. Горшков) [3], встали острые вопросы сохранности нижней части кирпичных стен памятника, подверженных в настоящее время интенсивному переувлажнению и, как следствие — разрушению наружной кирпичной версты (преимущественно с северной и восточной стороны памятника). Изучение причин возникновения переувлажнения и высолов (вследствие капиллярного подсоса) кирпичной кладки на известковом растворе стали одной из причин углубленных исследований, связанных с необходимостью шурфования опытными археологами в местах наиболее интересных участках фасадов храма, а именно, в местах предполагаемых сопряжений стен поздних пристроек к первоначальному каменному объему (состоявшему из четверика в плане — летней церкви во имя Казанской иконы и северного придела — теплого придела во имя святой великомученицы Екатерины).

## Методы

В конце мая 2024 года в рамках комплексных научных исследований (в комплексе работ по проекту реставрации фасадов храма), проводимых архитекторами и технологами на Казанской церкви в городе Устюжна были проведены фиксационные работы по шурфам, заложенным вологодскими археологами во главе с Мариной Германовной Васениной, председателем ВРОО «Вологодское археологическое общество», ведущим специалистом-археологом АУК ВО «Вологда-реставрация». В ходе фиксации применялись как традиционные методы с зарисовками, кроками, фотофиксацией с отбивкой «нулевки», так и наиболее современные методы фиксации — трехмерное лазерное сканирование и фотограмметрия, позволяющие получить наиболее точную метрику и графическое отображение шурфов, всех их страт, позволяющие проводить дальнейшую компьютерную обработку данных. При фиксации были применены: сканер «Faro x70», лазерные и аналоговые измерители, отвесы, угольники, фотоаппарат Nikon D3500. Полученные данные, были интегрированы и сопоставлены с ранее отсканированными материалами по Казанской церкви, ранее сформированное трехмерное облако точек было дополнено сканами шурфов.

## Результаты проведенных исследований.

Среди произведенных работ наибольший интерес для исследования представляют шурфы, заложенные на западном и северном и восточном фасаде — именно здесь мы можем найти ответы на вопросы, связанные с фундаментом, цоколем, отмосткой в первоначальный период существования каменного храма. Шурф, заложенный подле южного фасада интересен в меньшей степени, так как южный, Антиповский придел, был возведен через 150 лет после строительства основной части храма и устроен он на каменном основании с каменным же цоколем, что предопределило лучшую сохранность и большую устойчивость к переувлажнению нижней части стены в этой локации памятника.



Рис. 1. Общий вид Казанской церкви (результаты лазерного сканирования) с указанием расположения шурфов: вид на северо-запад (слева), вид на юго-восток (справа).



Рис. 2. Ортофотоплан (вид на стену) Шурфа №4 южного фасада.

Наиболее информативные оказались результаты шурфования северного и восточного фасадов: в результате раскопок стен первоначального строительного периода (конец 17в.) были выявлены слои валунных фундаментных конструкций, конструкции цокольной облицовки из гранитного камня и примыкающей к ней первоначальной отмостки. Так же стало понятна отметка поверхности земли периода строительства каменного храма и стало возможным определить толщину напластования культурного слоя, который поднялся выше уровня первоначального цоколя.

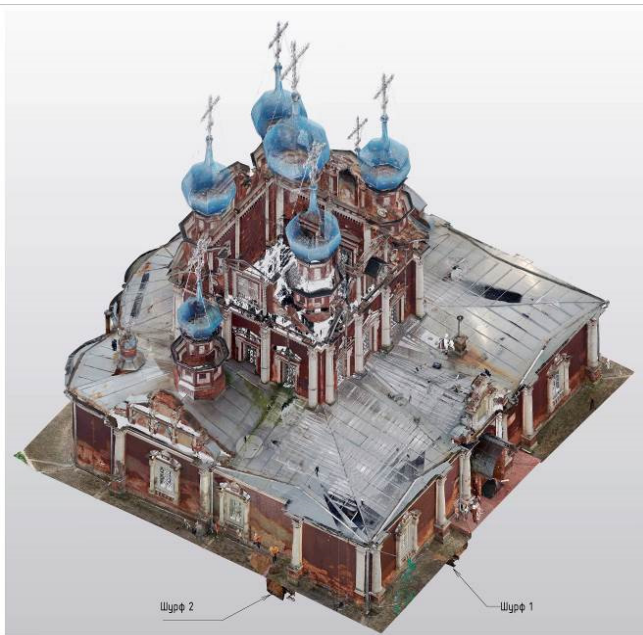

Рис. 3. Ортофотоплан (вид на стену) Шурфа №2 северного фасада.





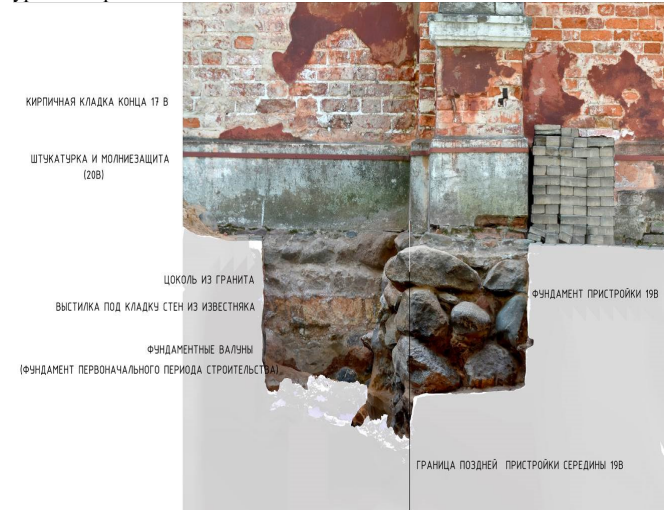
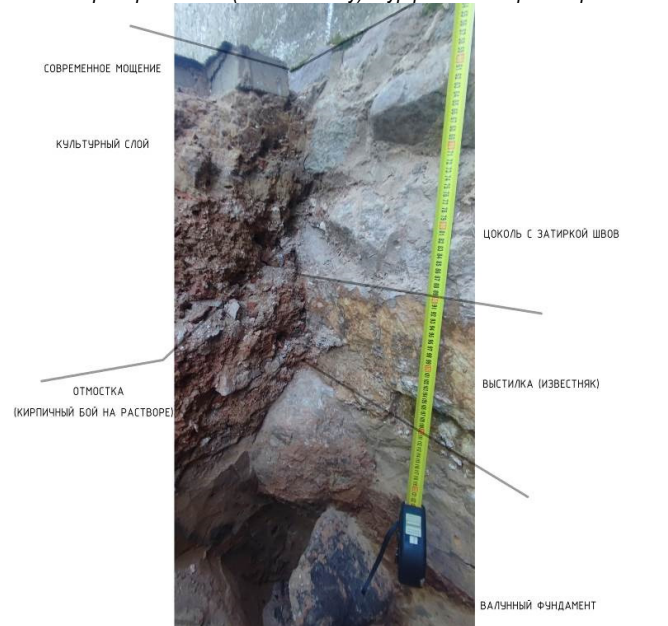

Рис. 4. Фотографии Шурфа №2 северного фасада.



Рис. 5. Фотографии Шурфа №2 северного фасада. Отмечена первоначальная граница отмостки и отметка поверхности земли на период строительства каменной Казанской церкви в конце 17в.

На представленных иллюстрациях хорошо видно, как серьезно поднялся культурный слой (более полуметра). Не рассматривая подробно напластования и их периодизацию, следует отметить то, что нынешняя отметка дневной поверхности с мощением бетонной плиткой на цементно-песчаном растворе значительно превышает верх первоначального каменного цоколя, защищавшего кирпичную кладку от влаги и, вследствие того, что древняя кирпичная кладка на известковом растворе ныне (в подошве) находится ниже поверхности земли — возникает процесс переувлажнения и капиллярный подсос, разрушающий кладку северной стены.

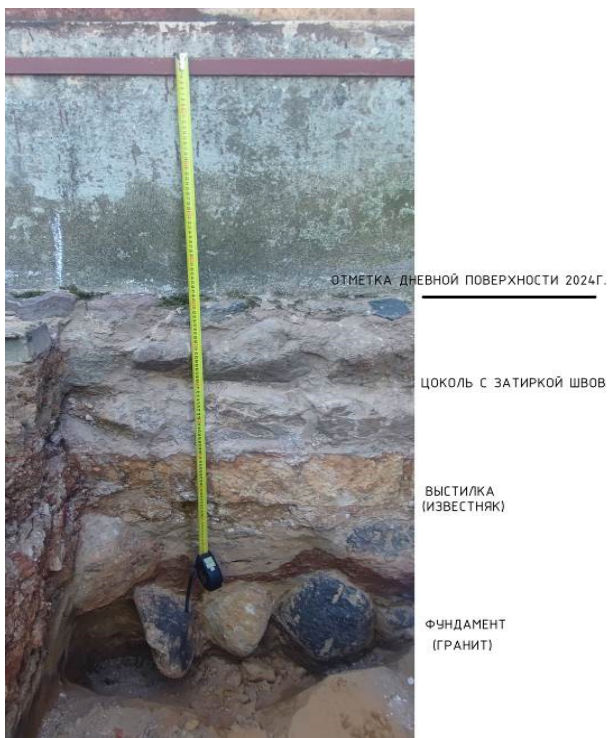
Аналогичная ситуация обнаруживается на месте шурфа восточной стены в месте примыкания апсиды (первоначального объема каменного храма 17в) с апсидой Антиповского придела.



Рис. 6. Фотографии Шурфа №3 восточного фасада. Отмечена первоначальная граница отмостки и отметка поверхности земли на период строительства каменной Казанской церкви в конце 17в.

На представленных иллюстрациях хорошо видно, что при первоначальном периоде жизни каменного храма по периметру существовала отмостка достаточного крутого профиля (уклон не менее 1:10), указанная отмостка отводила влагу от цоколя, так же обнаруженного



как минимум в двух локациях первоначального каменного объема. Отмостка, укрепленная гидравлической известью, упиралась в достаточно высокий цоколь из гранитных, плотно сложенных притесанных камней (значительно меньших по размеру нежели валуны фундамента) с защитной обмазкой швов. Цокольная кладка (высотой около 400...450мм — 10 вершков) уложена на слой ровной («в горизонт») известняковой выстилки толщиной около 180мм (примерно 4 вершка) из тесаных же известняковых камней. Существует предположение, что гранитная цокольная выкладка — лицевая защитная верста массива кирпичной кладки стен. Подобные конструкции были широко распространены и описывались в качестве рекомендованных вплоть до начала 20в.

Конструкция и наружная обработка цоколя должны согласовываться с целью его устройства. Материалом для облицовки его служат тесанный камень (пятакать *фиг. 264*), цокольная плита (*фиг. 265*) или околотый с лица и заусенков рваный камень (*фиг. 263*). Поверхность цоколя дѣлается вертикальною (*фиг. 264*) или с уклономъ въ  $\frac{1}{4}$ — $\frac{1}{10}$  (*фиг. 263* и *265*); нижній рядъ камней цоколя иногда кладется съ выступомъ (а, *фиг. 264* и *265*), образуя отръзъ въ  $\frac{1}{4}$ — $\frac{3}{4}$  вершка; этотъ выступающій рядъ называется базой цоколя. Обломы, которыми украшаются обрѣзъ цоколя, при облицовкѣ его тесаннымъ камнемъ, вытесываются въ самомъ верхнемъ рядѣ камней (z, *фиг. 264*), при облицовкѣ же цоколя плитою, рванымъ камнемъ или желѣзнякомъ, они вытягиваются штукатурками изъ цементнаго раствора (t и t' *фиг. 263* и *265*).



Рис. 7. Иллюстрация предполагаемого устройства лицевой версты цоколя: см. «Фиг. 263» (из наставлений для гражданских инженеров). [4]

## Выводы

Раскрытые в процессе шурфования первоначальные отмостка и цоколь, их материал, габариты и отметки относительно современной дневной поверхности позволяют определить причину капиллярного подсоса и разрушения кирпичной кладки стен северной и восточной части Казанской церкви. Ныне скрытый под культурным слоем цоколь и отмостка защищали кирпичную кладку от переувлажнения, при этом песчаный грунт прилегающей территории обладал хорошей способностью фильтрации, дренажирования и поверхностного осушения, что служило надежной защитой низа стен вплоть до поднятия культурного слоя. Существующая сплошная поверхность бетонной плитки на цементном растворе препятствует естественному осушению прилегающей территории, получающей переизбыток влаги в межсезонье (осенние дожди, весеннее снеготаяние). Грунтовая влага, не подверженная испарениям под жесткой цементной коркой, поднимается через капиллярный подсос кирпичной кладки стен (на известковом растворе), активно разрушая кладку, не успевающую просохнуть полностью в лет-

ний период. Попытки защитить кладку в нижней части стены штукатурными и цементными растворами только усугубили ситуацию, так как влага искала и находила выход для испарений выше псевдоцокольной штукатурки, тем самым еще более разрушая кладку. Не менее интересным представляется факт обнаруженного цоколя в свете предложенной О.Брайцевой [5] графической реконструкции западного фасада храма. Очевидно, что данная графическая реконструкция не отображает цоколь, и это обстоятельство существенно влияет на прорисованные пропорции церкви в представленной иллюстрации в журнале «Архитектурное наследие» (№2 1952г.).

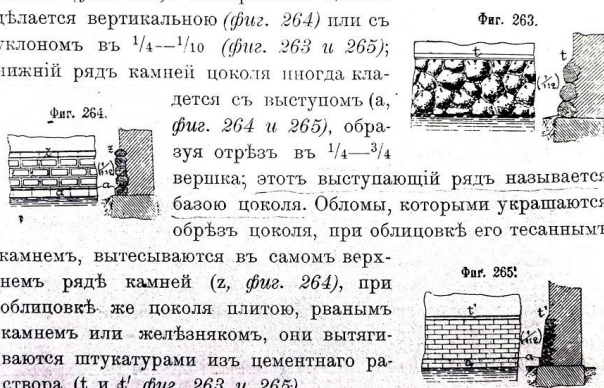
Таким образом, в ходе разработки проекта реставрации фасадов, в дальнейшем, следует учитывать и решать проблемы повывисшегося за более чем 300 лет существования памятника культурного слоя, а так же произвести графическую реконструкцию первоначального облика храма с учетом наличия при строительстве и в начальный период существования памятника цоколя и отмостки.

## Литература

1. Архивная справка Государственный архив Вологодской области (ГАВО) 11.05.2023 № Т-2469 .
2. Вклад. Художественное наследие Строгановых XVI-XVII веков в музеях Сольвычегодска и Пермского края. Сборник. Коллективная монография. Пермь. 2017 *Владимир Седов*. Сольвычегодск: город и его искусство / В. Седов. — (с. 38-75)
3. Научно-технический и производственный журнал «Жилищное строительство». 2024. № 1–2. А.Г. Горшков, В.Г. Лисовский, Ю.В. Пухаренко. «Первоначальный облик Казанской церкви в городе Устюжна».
4. Л.И. Завадовский. В. Стаценко. ЧАСТИ ЗДАНИЙ (Гражданская архитектура). С. Петербург, Типография Штаба Отд. Корп. Погр. Стражи (В.О. у Биржи). 1912г.
5. Брайцева О.Б. Исследование одного малоизвестного «строгановского» сооружения // Архитектурное наследие. Вып. 2. М., 1952 г. С. 221

## Problems of restoration of the Kazan cemetery Church in the city of Ustyuzhna.

Gorshkov Alexander Grigorievich

St. Petersburg State University of Architecture and Civil Engineering

The problems of restoration of the monument associated with capillary suction of the bottom of the brick walls, which descend (in the sole) below the daytime surface, can be solved in connection with the data obtained from the results of drilling the adjacent territory of the stone temple.

Keywords: Cemetery Kazan Church in the city of Ustyuzhna

## References

1. Archival certificate State Archives of the Vologda Region (GAVO) 05/11/2023 No. T-2469.
2. Contribution. The artistic heritage of the Stroganovs of the 16th-17th centuries in the museums of Solvychevodsk and the Perm region. Collection. Collective monograph. Permian. 2017 *Vladimir Sedov*. Solvychevodsk: the city and its art / V. Sedov. — (p. 38-75)
3. Scientific, technical and industrial magazine "Housing Construction". 2024. No. 1–2. A.G. Gorshkov, V.G. Lisovsky, Yu.V. Pukhareno. "The original appearance of the Kazan Church in the city of Ustyuzhna."
4. L.I. Zavadovsky. V. Statsenko. PARTS OF BUILDINGS (Civil architecture). St. Petersburg, Printing House of the Headquarters of the Department. Corp. Pogr. Guardians (V.O. at the Exchange). 1912
5. Braitseva O.B. Study of one little-known "Stroganov" structure // Architectural Heritage. Vol. 2. M., 1952, p. 221

# Результаты испытания структурной конструкции с неполной решеткой размером 12х24 м

## Григорьев Сергей Владимирович

кандидат технических наук, доцент, Сибирский федеральный университет, karen0878@yandex.ru

## Максимова Ольга Михайловна

кандидат технических наук, доцент, Сибирский федеральный университет, maximom\_7@mail.ru

## Палагушкин Владимир Иванович

кандидат технических наук, доцент, Сибирский федеральный университет, vpalagushkin@sfu-kras.ru

## Плясунова Мария Александровна

кандидат технических наук, доцент, Сибирский федеральный университет, EPlyasunov@sfu-kras.ru

## Бахтин Егор Андреевич

студент, Сибирский федеральный университет, e.b24@mail.com

Представлены результаты натурных испытаний опытного образца структурного блока с неполной решеткой марки СБ 12×24-3Н-3. Расчеты выполнялись на ЭВМ по программе "СКАД" с использованием рекомендаций, представленных в [2].

**Ключевые слова:** структурный блок, верхний пояс, нижний пояс, узловые элементы, стержни, нагружение

Структурный блок 12х24 м выполнен из элементов типа "Мархи", изготовленных на Черногорском ЭЗОК. В отличие от аналогичных конструкций с полной решеткой [1, 3, 5, 7], в данной конструкции часть малонагруженных стержней, а также часть нижних узловых элементов исключается (рис. 1).

Блок опирается в 4-х угловых точках на уровне нижних поясов.

Использовано 8 типов унифицированных стержней (табл. 1), 2 типа узловых элементов с диаметром заготовки 120 мм и 150 мм, 2 типа спецболтов М30 и М36 с термоупрочнением и 3 типа спецтуловок из шестигранников с размером под ключ 41, 55, 65 мм [4].

Но верхним поясам структурного блока устанавливаются прогоны (рис.2, а). Крепление прогонов к узловым элементам верхнего пояса осуществляется с помощью болтов посредством столиков. К прогонам самонарезающими болтами крепится профилированный настил СН 80-674-1.0.

Испытание опытного блока, основные параметры которого представлены в табл. 2, проводилось в соответствии с программой [6].

Загружение конструкции равномерно распределенной нагрузкой до нормативного значения 256 кг/м<sup>2</sup> производилось за 6 этапов. Под данной нагрузкой конструкция выдерживалась в течение 60 часов. Затем в сочетании с равномерно распределенной нагрузкой были приложены нормативные величины ветровой (1,5 тс - сосредоточенная сила, прилагаемая с продольной стороны в узлы нижнего пояса) и крановой (3 тс - приложенной в центральной части блока).

Прогиб от приложения нормативных нагрузок, с учетом осадки опор, составил 66,2 мм (1/405 диагонального пролета между осями опор).



Рис. 1. Структурная конструкция с неполной решеткой  
а) б)



Рис. 2. Типовые решения узлов верхнего а) и нижнего б) поясов

Таблица 2

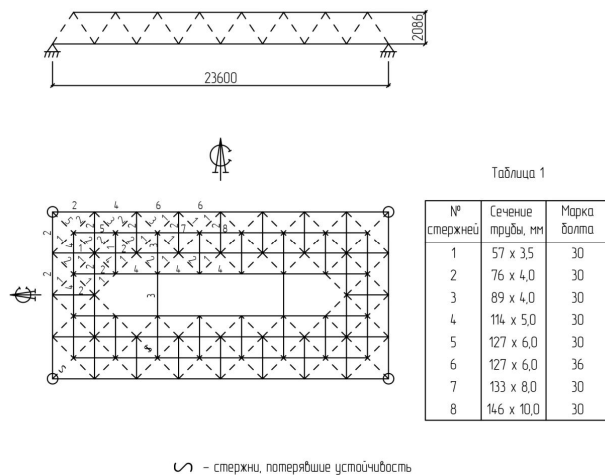
Параметр	Ед. изм	Величина
Размер блока в плане	м	12 x 24
Расстояние между осями опор	То же	11,8 x 23,6
Высота покрытия в осях поясов	"	2,086
Длина модульного стержня	"	2,950
Расчётная равномерно распределённая нагрузка	кг/м <sup>2</sup>	354
Нагрузка от подвешенного транспорта	тс	3,87
Ветровая нагрузка:		
с продольной стороны	кг/м <sup>2</sup>	45
с торца	кг/м <sup>2</sup>	45
Материал:		
спецболтов		35 ХгСА
спецтулоков		45 2 – 6
узловых элементов		40 Х – 6
труб		В 20
Общая масса покрытия (без учёта веса настила прогонов)	тс	6,829
Расход металла на 1м <sup>2</sup> площади	кг/м <sup>2</sup>	23,712

Наибольшие напряжения по поясам опытного блока отмечены в средних панелях контурных ферм продольного направления: по верхнему поясу - 99,8 МПа, по нижнему поясу - 125,0 МПа. В элементах решетки наибольшие растягивающие напряжения - 110,2 МПа, наибольшие сжимающие напряжения - 127,1 МПа в опорном раскосе. Нагружение конструкции равномерно-распределенной нагрузкой производилось до величины 545,2 кгс/м<sup>2</sup> (этап 13,25), при этом произошли значительные перемещения, изменившие характер прогибов (рис. 3). Продольные фермы резко прогнулись, получив непропорциональные перемещения. Прибор П 12 зафиксировал приращение прогиба, равное 14,0 мм, а прибор П 19 - 13,3 мм за этап. Величина прогиба достигла 144,2 мм, что составляет 1/166 диагонального пролета. Торцевая контурная ферма, изменив направление прогиба, начала перемещаться вверх, приращение прогиба за этап в точке установки прибора П 2 составило (- 0,5) мм, а суммарная величина прогиба стала равной 32,6 мм (1/368 - пролета). После часовой выдержки под нагрузкой перемещения прекратились. Затем была приложена крановая нагрузка в центральной части продольной контурной фермы, равная 1,15 тс (отмечено большое приращение деформаций в опорном раскосе). Максимальное напряжение, зафиксированное в опорном раскосе, равно 254,2 МПа, что превышает нормативный предел текучести стали В20, равный 245 МПа.

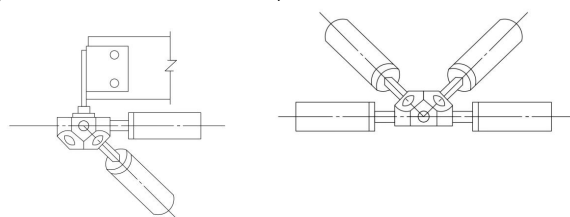
Через 2 часа после снятия крановой нагрузки опорный раскос потерял устойчивость, конструкция верхним узлом этого стержня коснулась страховки. А еще через 20 минут произошло разрушение раскосного элемента в центральной части продольной фермы (рис. 1). Конструкция в зоне с разрушившимися стержнями опустилась на страховку. Коэффициент перегрузки опытного структурного блока составляет 1,59, приведенный к фактическим характеристикам стали по опорному раскосу и с учетом фактических геометрических характеристик равен 1,38.

#### Выводы:

1. Конструкция с 16% разрежением (опытный блок) хорошо воспринимает крутящие и изгибающие моменты.
2. Жесткость конструкции удовлетворительна, однако прогиб при нормативных нагрузках больше теоретического, что объясняется значительной податливостью соединений.
3. Усилия в верхних поясах в среднем на 7- 8% меньше расчетных. Это объясняется включением прогонов в работу в соответствии с расчетом.
4. Структурный блок с данной схемой разрежения рекомендуется к внедрению.



Рис. 3. Графики прогиба конструкции

#### Литература

1. Трофимов В.И., Бегун Г.Б. Структурные конструкции. - М., Стройиздат, 1972.
2. Хисамов Р.И. Расчет и конструирование структурных покрытий. - Киев, Будивельник, 1981.
3. Каталог легких несущих и ограждающих металлических конструкций и комплектующих металлоизделий для промышленных зданий. Минмонтажспецлегконструкция. - М., Внешторгиздат, 1983.
4. Технические условия ТУ 400-28-101-75. Стержни и узловые элементы пространственных конструкций покрытия типа «МАРХИ».
5. Рекомендации по проектированию зданий и сооружений с применением перекрестно-стержневых пространственных конструкций типа «МАРХИ». - М., 1973.
6. Файбишенко В.К. Экспериментальные исследования квадратных в плане перекрестных систем при различных вариантах опирания. - В кн: Строительная механика, расчет и конструирование сооружений. Сб. трудов МАРХИ, вып. 1. - М., 1969.
7. Трофимов В.И., Диденко В.Н. и др. Пространственные структурные покрытия. - Энергетическое строительство, 1977, № 1.

#### Test Results of Structural Construction with Partial Grid Size 12x24 m

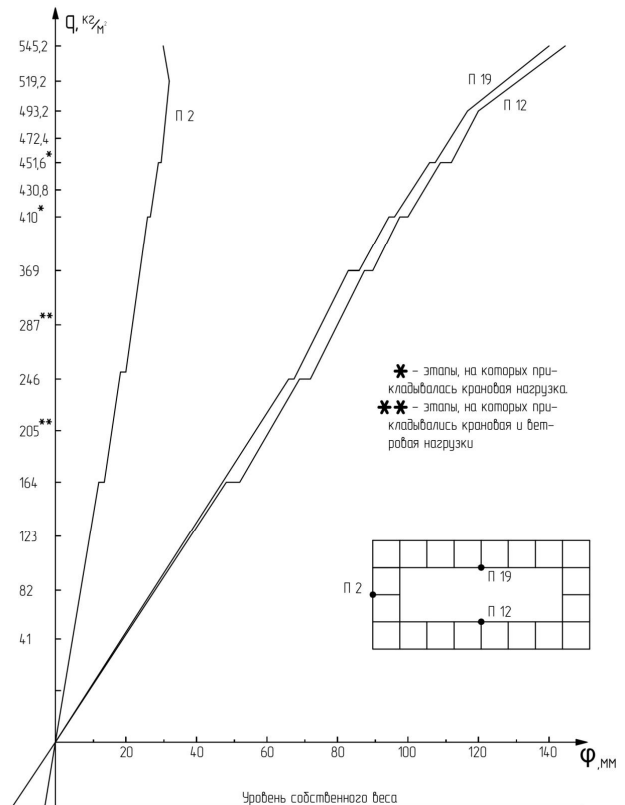
Grigoriev S.V., Maximova O.M., Palagushkin V.I., Plyasunova M.A., Bakhtin E.A. Siberian Federal University

The results of full-scale tests of the prototype of structural block with incomplete lattice of BS 12x24-3N-3 brand are presented. Calculations were performed in the computer program "SCAD" using the recommendations presented in.

Keywords: structural block, upper chord, lower chord, nodal elements, rods, loading

#### References

1. Trofimov V.I., Begun G.B. Structural constructions. - Moscow, Stroyizdat, 1972.
2. Khisamov R.I. Calculation and design of structural coverings. - Kiev, Budivelnik, 1981.
3. Catalog of light load-bearing and enclosing metal structures and metalware components for industrial buildings. Minmонтажспецлегконструкция. - М., Vneshtorgizdat, 1983.
4. Technical conditions TU 400-28-101-75. Rods and nodal elements of spatial structures of the "MARXHI" type covering.
5. Guidelines for the design of buildings and structures with the use of cross-rod spatial structures of "MARXHI" type. - М., 1973.
6. Faibishenko V.K. Experimental studies of square in plan cross systems at different variants of support. - In: Building Mechanics, Calculation and Design of Structures. Collected Works of MARXHI, vol. 1. - М., 1969.
7. Trofimov V.I., Didenko V.N. et al. Spatial Structural Coverings. - Energy construction, 1977, No. 1.

# Экспертиза проектной документации с ЦИМ в проектах ГЧП в сфере туристической инфраструктуры

**Дзензель Арина Максимовна**

аспирант, Национальный исследовательский Московский государственный строительный университет (НИУ МГСУ), [arishamakarova11@gmail.com](mailto:arishamakarova11@gmail.com)

**Кулаков Кирилл Юрьевич**

доктор экономических наук, профессор, профессор кафедры ОСУН, Национальный исследовательский московский государственный строительный университет (НИУ МГСУ), [kkulakov@bk.ru](mailto:kkulakov@bk.ru)

В данной статье представлен анализ процесса государственной экспертизы проектной документации с цифровой информационной моделью, рассмотрена ее нормативная регламентация. Проведен анализ эффективности внедрения ТИМ при реализации проектов туристической инфраструктуры. Представлены результаты анализа нормативно-правовой базы, особое внимание уделено поддержке прохождения экспертизы проектно-сметной документации объектов туристической инфраструктуры.

**Ключевые слова:** государственная экспертиза проектной документации, экспертиза ЦИМ, государственная поддержка, ГЧП, туристическая инфраструктура.

## Введение

В настоящее время во всех субъектах Российской Федерации стоит задача повышения эффективности управления инвестиционно-строительными проектами туристической инфраструктуры на всех стадиях жизненного цикла, что определяет важность: внедрения информационных технологий в строительную отрасль, изучения процесса государственной экспертизы с ЦИМ и исследование ее особенностей при реализации проектов государственно-частного партнерства. Предметом исследования является процесс государственной экспертизы с цифровой информационной моделью в проектах ГЧП в сфере туристической инфраструктуры. Научная новизна определяется тем, что сформулированные актуальные положения применимы в научной деятельности в будущем. Практическая значимость исследования заключается в том, что сформулированные рекомендации можно применить на практике в деятельности государственных и частных организации. Целью исследования является исследование особенностей процесса прохождения государственной экспертизы объектами туристической инфраструктуры, реализуемые посредством государственно-частного партнерства.

## Материалы и методы

федеральные и региональные нормативные правовые документы, научные статьи зарубежных и отечественных учёных, результаты собственных исследований авторов, посвящённых государственной экспертизе проектной документации. При проведении исследования использованы аналитический, сравнительный методы.

В некоторых странах применение технологий информационного моделирования становится обязательным для всех государственных и частных проектов, проходящих через систему тендеров. Информационное моделирование предполагает подход к проектированию, строительству и эксплуатации зданий, основанный на управлении их жизненным циклом на всех стадиях реализации проекта — от концепции до демонтажа. Изменение любого параметра автоматически приводит к корректировке связанных с ним элементов и объектов, таких как чертежи, визуализации, спецификации и календарные графики [5-6, 11].

В 2011 году Великобритания приняла решение о внедрении ТИМ (технологий информационного моделирования) на основе требований заказчика к реализации строительных проектов с использованием ТИМ подрядчиками. Этот мандат предусматривал обязательное использование специализированных программных средств для моделирования при выполнении централизованно закупаемых государственных проектов, что привело к значительному прогрессу в области внедрения ТИМ.

Многие европейские страны также законодательно закрепили использование ТИМ или находятся на этапе подготовки к этому. В Соединённых Штатах, несмотря на отсутствие федерального закона, обязывающего применять ТИМ, Национальная программа 3D-4D-ТИМ была принята ещё в 2003 году для содействия развитию и внедрению ТИМ. С 2007 года использование ТИМ стало обязательным для всех проектов, что также способствовало быстрому развитию рынка. [12-13].

## Результаты исследования

*Анализа эффективности внедрения ТИМ при реализации проектов туристической инфраструктуры.*

Согласно анализу рынка ТИМ в России, проведённому Министерством строительства РФ в 2016 году, были обнаружены положительные результаты применения ТИМ (сокращение затрат на 30 %, сроков реализации проекта на 50 %, сроков строительства на 10 % и времени

проектирования на 20–50 %). В начале 2010-х годов отдельные компании занимались разработкой ЦИМов (цифровых информационных моделей), однако в настоящее время большинство московских застройщиков и некоторые региональные застройщики активно используют ТИМ. Число ТИМ-проектов растёт в геометрической прогрессии, что требует развития нормативно-правовой базы и снижения стоимости ТИМ-разработок (расходы на проектирование с использованием ТИМ снизились в 2–3 раза и составляют примерно 30 % от стоимости строительства) [14].

Создание баз элементов информационной модели оптимизирует процесс проектирования. Снижение стоимости на разработку дополнительных программных обеспечений, в частности: скриптов и плагинов и многократное применение существующих надстроек – уменьшает себестоимость проекта [7-8, 15].

*Анализ процесса проведения государственной экспертизы проектной документации в России.*

Процесс проведения государственной экспертизы проектной документации является одним из методов превентивного надзора за безопасностью возводимых объектов капитального строительства в сфере туризма [9-10].

Экспертиза проектной документации проводится с целью выявления соответствия проектной документации: государственным стандартам; нормативно-техническим требованиям; нормам пожарной и санитарной безопасности; градостроительной документации, в частности градостроительному плану и виду разрешенного использования земельного участка под строительство; сметным нормативам; заданию на проектирование и соответствию результатам инженерных изысканий.

В соответствии с Постановлением Правительства РФ от 05.04.07. № 145 государственной экспертизе должна подвергаться проектная документация объектов капитального строительства, восстановления, капитального ремонта, кроме тех ситуаций, которые обозначены в пунктах 6 – 8 «Положения об организации и проведении государственной экспертизы проектной документации и результатов инженерных изысканий». [1] Следует отметить, что анализ качества проектных решений проводится посредством экспертизы в соответствии с требованиями данного постановления. Данное положение регламентирует порядок проведения экспертизы в сфере сроков, этапов и общих правил проведения государственной экспертизы инвестиционно-строительных проектов.

Проведение экспертизы проектной документации находится в компетенции федерального органа исполнительной власти, отвечающего за государственную экспертизу проектной документации, или государственного или муниципального учреждения, входящего в его структуру. В настоящее время эту функцию выполняет федеральное автономное учреждение «Главгосэкспертиза России».

Требования и нормы, которым производится оценка соответствия в рамках проведения государственной экспертизы проектной документации заключены в нормативной документации и в исходных данных для проектирования.

*Развитие законодательной базы и анализ экспертизы с ЦИМ в сфере туризма в России.*

В соответствии с Постановлением Правительства от 05.03.2021 № 331 «Об установлении случаев, при которых застройщиком, техническим заказчиком, лицом, обеспечивающим или осуществляющим подготовку обоснования инвестиций, и (или) лицом, ответственным за эксплуатацию объекта капитального строительства, обеспечиваются формирование и ведение информационной модели объекта капитального строительства», с января 2022 года, при заключении договора о подготовке проектной документации для строительства, реконструкции, капитального ремонта объекта, финансируемого за привлечением бюджетных средств, формирование и ведение информационной модели объекта становится обязательным для заказчика, застройщика, технического заказчика и эксплуатирующей организации. Исключение составляют только объекты, которые создаются в интересах обороны и безопасности государства. Постановление принято в рамках исполнения ряда положений Градостроительного кодекса Российской Федерации и выполнения поручений Президента России о цифровизации в строительной отрасли.

Цифровая информационная модель (далее – ЦИМ) - электронный документ в составе информационной модели объекта капитального строительства, представленный в цифровом объектно-пространственном виде. То есть трехмерное отображение, с атрибутивными данными и геометрическими характеристиками элементов.

По состоянию на 2024 год имеется опыт работы прохождения государственной экспертизы с ЦИМ. Госэкспертизы, принимающие на экспертизу проекты в составе проектной документации с ЦИМ предъявляют требования к составу и наименованию атрибутов, группировки атрибутов по набору свойств, типам данных и заполнению значений. Следует отметить, что атрибутивный набор и наполнение элементов для каждой государственной экспертизы разный.

Согласно стратегии развития института государственной экспертизы доля объектов капитального строительства, а также в сфере реализации проектов туристической инфраструктуры, проходящих государственную экспертизу, проектная документация, которых разработана с применением ТИМ будет стремительно расти. Данный рост обеспечен мерами государственной поддержки.

Государственная экспертиза проектно-сметной документации в состав которой входит ЦИМ осуществляется на основании законодательства Российской Федерации, нормативно-правовой документация и федеральных документов, регламентирующих инвестиционно-строительную деятельность.

Нормативно-правовая база, составляющая основу для проведения государственной экспертизы приведена на рисунке 1.



Рис. 1. Нормативно-правовая база государственной экспертизы с использованием ЦИМ

Постановление Правительства РФ №1431 от 15.09.2020 в редакции от 01.03.2022 регламентировало разработку разделов проектной документации в соответствии с постановлением Правительства Российской Федерации от 16.02.2008 г. №87 «О составе разделов проектной документации и требованиях к их содержанию», графическая часть которых дополнена трехмерной моделью, в случае, если требование к ее формированию установлено в задании на проектирование. Для объектов непромышленного назначения, в частности объектов туристической инфраструктуры это, как правило, разделы «Схема планировочной организации земельного участка», «Архитектурные и объемно-планировочные решения», «Конструктивные решения» и «Технологические решения» [3].

Постановление Правительства РФ от 16.02.2008 г. № 87 описывает содержание традиционной модели проектной документации. В отношении ЦИМ требований недостаточно. Основной нормативный документ – это СП 333 «Информационное моделирование в строительстве. Правила формирования информационной модели объектов на различных стадиях жизненного цикла», регламентирующий уровни проработки модели на разных стадиях жизненного цикла, атрибутивные данные и геометрические характеристики [4].

Прохождение государственной экспертизы проектной документации инвестиционно-строительных проектов в сфере туризма, реализуемых по механизму ГЧП является неотъемлемым этапом жизненного цикла объекта. Согласно Постановлению Правительства РФ от 04.04.2022 №579 «Об установлении особенностей внесения изменений



в проектную документацию и (или) результаты инженерных изысканий, получившие положительное заключение государственной экспертизы, в том числе в связи с заменой строительных ресурсов на аналоги, особенностей и случаев проведения государственной экспертизы проектной документации» упрощается порядок проведения государственной экспертизы. [2] В случае если в проектную документацию вносятся в проектную документацию, получившую положительное заключение государственной экспертизы, внесены изменения, связанные с заменой строительных материалов на аналоги, не приводящие к увеличению сметной стоимости более чем на 30 процентов и свыше 100 млн. руб., то повторную экспертизу по решению застройщика может не проводиться. Если изменения выходят за границы регламентируемых требований, то за повторную экспертизу в части проверки достоверности определения сметной стоимости плата не взимается и срок проведения не должен превышать 14 рабочих дней. Также следует отметить, что для приоритетных объектов проверка соблюдения экологических требований и требований в области сохранения объектов культурного наследия будет обеспечена также в рамках экспертизы. Данные нововведения относятся к строительству транспортной и коммунальной инфраструктуры, а также проектов, возводимых в рамках национальных проектов.

Данное постановление является частью комплекса мер Правительства по обеспечению развития российской экономики в условиях ограниченности ресурсов в рамках поддержки национального проекта «Туризм и гостеприимство».

#### Заключение и обсуждение

Таким образом, по результатам анализа процесса проведения государственной экспертизы объектов туристической инфраструктуры в составе проектно-сметной документации которых разработана цифровая информационная модель и реализуемые посредством государственно-частного партнерства, необходимо отметить активное развитие законодательной базы и нормативного обеспечения, а также оказываемые меры поддержки государства.

#### Литература

1. ПП РФ от 05.03.2007 № 145 (ред. от 22.10.2018) «О порядке организации и проведения государственной экспертизы проектной документации и результатов инженерных изысканий»
2. ПП РФ от 04.04.2022 № 579 «Об установлении особенностей внесения изменений в проектную документацию и (или) результаты инженерных изысканий, получившие положительное заключение государственной экспертизы, в том числе в связи с заменой строительных ресурсов на аналоги, особенностей и случаев проведения государственной экспертизы проектной документации»
3. Постановление Правительства РФ №1431 от 15.09.2020 в редакции от 01.03.2022
4. Постановление Правительства РФ от 16.02.2008 г. № 87
5. Раховецкий Г.А., Коркишко А.Н. Информационная модель проекта – как основа оптимизации стоимости на всех стадиях реализации проектов обустройства, на примере компании «Газпром Нефть» // Инженерный вестник Дона, 2017, №1. URL: [ivdon.ru/magazine/archive/n1y2017/3981](http://ivdon.ru/magazine/archive/n1y2017/3981).
6. Айроян З.А., Коркишко А.Н. Управление проектами нефтегазового комплекса на основе технологий информационного моделирования (BIM- технологий) // Инженерный вестник Дона, 2016, №1. URL: [ivdon.ru/magazine/archive/n4y2016/3816](http://ivdon.ru/magazine/archive/n4y2016/3816)
7. Управление городами с использованием современных цифровых технологий / В. Б. Зотов, И. В. Милькина, М. Е. Стадолин, С. П. Косарин // Университетские субботы в ГУУ: цикл лекций / Департамент образования города Москвы, Государственный университет управления. – М.: Государственный университет управления, 2021. С. 46-58. URL: <https://elibrary.ru/item.asp?id=48037186>
8. Зотов В. Б. Развитие и угасание российских городов: причины и возможные решения // Вестник университета. 2023. № 2. С. 41-47. URL: <https://vestnik.guu.ru/jour/article/view/4245>
9. Минаков А. В. Развитие экономики и состояние бюджетно-налоговой системы России // Научно-исследовательский финансовый институт. Финансовый журнал. 2013. № 2(16). С. 123-130. URL:

<https://cyberleninka.ru/article/n/razvitiye-ekonomiki-i-sostoyaniye-byudzhetnonalovoy-sistemy-rossii?ysclid=lwqax4m1y3146111338>

10. Минаков А.В. Анализ бюджетно-налоговой безопасности регионов России // Вестник Московского университета МВД России. 2019. № 4. С. 248-252. URL: <https://elibrary.ru/fumons?ysclid=lwqawb93il196263180>

11. Побегайлов О.А., Шемчук А.В. Информационные системы планирования в строительстве // Инженерный вестник Дона, 2013, №3. URL: [ivdon.ru/magazine/archive/n3y2013/1896](http://ivdon.ru/magazine/archive/n3y2013/1896).

12. BibLus. (2019, November 15). BIM adoption in USA: the first country to implement BIM is now falling behind in infrastructure technology. URL: <https://biblus.accasoft.com/en/bim-adoption-in-usa-the-first-country-to-implement-bim-is-now-lagging-behind/#>

13. Building information modeling: Analyzing noteworthy publications of eight countries using a knowledge content taxonomy. ResearchGate URL: [researchgate.net/publication/319086145\\_Building\\_information\\_modeling\\_Analyzing\\_noteworthy\\_publications\\_of\\_eight\\_countries\\_using\\_a\\_knowledge\\_content\\_taxonomy](https://researchgate.net/publication/319086145_Building_information_modeling_Analyzing_noteworthy_publications_of_eight_countries_using_a_knowledge_content_taxonomy)

14. Аминов П. П. BIM-моделирование. Autodesk BIM 360 и Autodesk REVIT, основные преимущества и недостатки // Информационные и графические технологии в профессиональной и научной деятельности: сборник статей III Международной научно-практической конференции / отв. ред. Красовская Н. И. Тюмень: ТИУ, 2019.

15. Текст: Сергей Якубов. BIM в России. Что его стимулирует, а что — тормозит // CNews URL: [cnews.ru/articles/2020-02-21\\_bim\\_v\\_rossiichto\\_ego\\_stimulirueta](http://cnews.ru/articles/2020-02-21_bim_v_rossiichto_ego_stimulirueta)

16. Sheina, S. G., & Shuykov, S. L. (2023). Russia's legal regulation and experience in the field of BIM implementation at different stages of the construction facility life cycle. *Sovremennye Tendencii V Stroitel'stve, Gradostroitel'stve I Planirovke Territorij*, 2(1), 4–11. <https://doi.org/10.23947/2949-1835-2023-2-1-4-11>

17. Kuzhakova, Z., & Baiburin, A. (2020). Review of the bim regulatory documentation in the russian federation. *Vestnik Ūzno-Ural'skogo Gosudarstvennogo Universiteta. Seria, Stroitel'stvo I Arhitektura*, 20(3), 70–79. <https://doi.org/10.14529/build200309>

18. Приказ Министерства строительства и жилищно-коммунального хозяйства РФ № 926/пр от 29.12.2014 г. «Об утверждении Плана поэтапного внедрения технологий информационного моделирования в области промышленного и гражданского строительства» / Электронный фонд «Техэксперт» – <http://docs.cntd.ru/document/420245345>

19. Указ Президента РФ от 9.05.2017 г. № 203 «О Стратегии развития информационного общества в Российской Федерации на 2017–2030 годы» / Информационно-правовой портал «Гарант» – <http://docs.cntd.ru/document/420245345>

#### Examination of design documentation with CIM in PPP projects in the field of tourism infrastructure

Dzenzel A.M., Kulakov K.Yu.

National Research Moscow State University of Civil Engineering

This article presents an analysis of the process of state examination of project documentation with a digital information model, and examines its regulatory framework. An analysis of the effectiveness of implementing TIM in the implementation of tourism infrastructure projects was carried out. The results of the analysis of the regulatory framework are presented, special attention is paid to supporting the examination of design and estimate documentation for tourism infrastructure facilities.

Keywords: state examination of project documentation, CIM examination, state support, PPP, tourism infrastructure.

#### References

1. RF PP dated 03/05/2007 No. 145 (as amended on 10/22/2018) "On the procedure for organizing and conducting state examination of design documentation and engineering survey results"
2. RF PP dated 04.04.2022 No. 579 "On establishing the features of making changes to design documentation and (or) the results of engineering surveys that have received a positive conclusion from the state examination, including in connection with the replacement of construction resources with analogues, features and cases of state examination of design documentation"
3. Decree of the Government of the Russian Federation No. 1431 of September 15, 2020, as amended on March 1, 2022
4. Decree of the Government of the Russian Federation dated February 16, 2008 No. 87
5. Rakhovetsky G.A., Korkishko A.N. Project information model - as the basis for cost optimization at all stages of implementation of development projects, using the example of the Gazprom Neft company // Engineering Bulletin of the Don, 2017, No. 1. URL: [ivdon.ru/magazine/archive/n1y2017/3981](http://ivdon.ru/magazine/archive/n1y2017/3981).
6. Airoyan Z.A., Korkishko A.N. Project management of the oil and gas complex based on information modeling technologies (BIM technologies) // Engineering Bulletin of the Don, 2016, No. 1. URL: [ivdon.ru/magazine/archive/n4y2016/3816](http://ivdon.ru/magazine/archive/n4y2016/3816)

7. Managing cities using modern digital technologies / V. B. Zotov, I. V. Milkina, M. E. Stadolin, S. P. Kosarin // University Saturdays at the State University of Management: a series of lectures / Moscow Department of Education, State University management. – M.: State University of Management, 2021. pp. 46-58. URL: <https://elibrary.ru/item.asp?id=48037186>
8. Zotov V.B. Development and decline of Russian cities: causes and possible solutions // Bulletin of the University. 2023. No. 2. P. 41-47. URL: <https://vestnik.guu.ru/jour/article/view/4245>
9. Minakov A.V. Development of the economy and the state of the budget-tax system of Russia // Scientific Research Financial Institute. Financial magazine. 2013. No. 2(16). pp. 123-130. URL: <https://cyberleninka.ru/article/n/razvitie-ekonomiki-i-sostoyanie-byudzhethnologovoy-sistemy-rossii?ysclid=lwqax4m1y3146111338>
10. Minakov A.V. Analysis of fiscal security of Russian regions // Bulletin of Moscow University of the Ministry of Internal Affairs of Russia. 2019. No. 4. pp. 248-252. URL: <https://elibrary.ru/fumons?ysclid=lwqawb93il196263180>
11. Pobegailov O.A., Shemchuk A.V. Planning information systems in construction // Engineering Bulletin of the Don, 2013, No. 3. URL: <http://ivdon.ru/magazine/archive/n3y2013/1896>.
12. BibLus. (2019, November 15). BIM adoption in USA: the first country to implement BIM is now falling behind in infrastructure technology. URL: <https://biblus.accasoftware.com/en/bim-adoption-in-usa-the-first-country-to-implement-bim-is-now-lagging-behind/#>
13. Building information modeling: Analyzing noteworthy publications of eight countries using a knowledge content taxonomy. ResearchGate URL: [researchgate.net/publication/319086145\\_Building\\_information\\_modeling\\_Analyzing\\_noteworthy\\_publications\\_of\\_eight\\_countries\\_using\\_a\\_knowledge\\_content\\_taxonomy](https://researchgate.net/publication/319086145_Building_information_modeling_Analyzing_noteworthy_publications_of_eight_countries_using_a_knowledge_content_taxonomy)
14. Aminov R. R. BIM modeling. Autodesk BIM 360 and Autodesk REVIT, main advantages and disadvantages // Information and graphic technologies in professional and scientific activities: collection of articles of the III International Scientific and Practical Conference / resp. ed. Krasovskaya N. I. Tyumen: TIU, 2019.
15. Text: Sergey Yakubov. BIM in Russia. What stimulates it and what slows it down // CNews URL: [cnews.ru/articles/2020-02-21\\_bim\\_v\\_rossiihto\\_ego\\_stimulirueta](https://cnews.ru/articles/2020-02-21_bim_v_rossiihto_ego_stimulirueta)
16. Sheina, S. G., & Shuykov, S. L. (2023). Russia's legal regulation and experience in the field of BIM implementation at different stages of the construction facility life cycle. *Sovremennye Tendencii V Stroitel'stve, Gradostroitel'stve I Planirovke Territorij*, 2(1), 4–11. <https://doi.org/10.23947/2949-1835-2023-2-1-4-11>
17. Kuzhakova, Z., & Baiburin, A. (2020). Review of the bim regulatory documentation in the Russian federation. *Vestnik Ūžno-Ural'skogo Gosudarstvennogo Universiteta. Seria, Stroitel'stvo I Arhitektura*, 20(3), 70–79. <https://doi.org/10.14529/build200309>
18. Order of the Ministry of Construction and Housing and Communal Services of the Russian Federation No. 926/pr dated December 29, 2014 "On approval of the Plan for the phased implementation of information modeling technologies in the field of industrial and civil construction" / Electronic fund "Techexpert" - <http://docs.cntd.ru/document/420245345>
19. Decree of the President of the Russian Federation dated May 9, 2017 No. 203 "On the Strategy for the Development of the Information Society in the Russian Federation for 2017–2030" / Information and legal portal "Garant" - <http://docs.cntd.ru/document/420245345>

# Эксплуатация межпанельных стыков ограждающих конструкций

**Доможиллов Виктор Юрьевич**

аспирант, Национальный исследовательский Московский государственный строительный университет

В данной статье рассматриваются различные причины преждевременного износа элементов заполнения межпанельных стыков в ограждающих конструкциях панельных и блочных зданий. Различные природные факторы, которые способны влиять на сроки службы швов в ограждающих конструкциях полносборных зданий. Влияние человеческого фактора и культуры производства на продолжительность службы герметиков и уплотнителей заполнения межпанельных швов. Способы устройства, ремонта и замены элементов заполнения швов. Рассмотрена доступность проведения операционного контроля при работах по устройству, ремонту или замене элементов заполнения шва. Так же затронута тема применения различных материалов уплотнителей в межпанельных заполнениях. В статье «Эксплуатация стыков межпанельных конструкций» рассматриваются вопросы эксплуатации заполнения межпанельных швов, способы их ремонта, в зависимости от высоты здания, и предупреждения развития дефектов швов. Так же описаны сравнительные характеристики различных организационных вопросов, связанных с проведением ремонта швов.

**Ключевые слова:** капитальный ремонт, эксплуатация, швы, герметик, восстановление теплотехнических характеристик, межпанельные стыки.

С 1960-х годов, то есть с момента начала индустриального домостроения и по сей день, в нашей стране активно возводятся полносборные здания. Они удобны в монтаже, проверены временем и долговечны. Основные конструкции таких зданий выполнены из железобетона, и при нормальных условиях эксплуатации, практически вечны. Однако у этих зданий есть Ахиллесова пята – это стыки между отдельными железобетонными элементами. Наиболее значимыми из этих стыков являются швы наружных стен, так как они находятся на границе помещения и окружающей среды.

Данные швы подвергаются ряду внешних воздействий. Это усадочные деформации, воздействие солнечной радиации, атмосферных осадков, перепадов температур, естественный износ и проч.

Под естественным износом подразумевается свойство материалов, используемых для заполнения стыков изнашиваться в течении времени. Данный износ характерен как для герметиков, так и для уплотнителей. Герметики, выполняемые из полимерных или битумных материалов, больше всего страдают из-за воздействия солнечной радиации, в результате воздействия которой летучие вещества испаряются, и оставшаяся основа становится хрупкой и не пригодной к дальнейшей эксплуатации. Уплотнитель же, будучи материалом пористым, со временем оседает под собственной тяжестью, таким образом, в нижней части шва утеплитель становится более плотным, что снижает его теплотехнические показатели, а в верхней его просто нет. Особенно это заметно на швах вертикальных.

В ходе усадки здания возникает и деформация межпанельных швов. Это особенно актуально для новостроек или зданий, построенных на неравномерных грунтах. Деформация швов может привести к разрывам или растрескиванию мастичного слоя, а также чрезмерному уплотнению (в сдавленной части), или появлению зазоров (если панели отошли друг от друга) утеплителя. В единичных случаях, при сильной деформации, возможен полный разрыв герметика и выпадение уплотнителя.

Атмосферные условия, такие как дождь, снег, и ветер, также оказывают негативное воздействие на заполнение межпанельных швов. В случае малейшего нарушения целостности герметика, в образовавшееся отверстие попадает влага, которая напитывает утеплитель, и он перестаёт быть таковым. Более того, влага из утеплителя впитывается в смежные железобетонные элементы, что приводит к карбонизации бетона и коррозии арматуры. А на внутренних поверхностях таких швов начинают развиваться грибки и плесень. Ветровая нагрузка также может вызвать нарушение адгезии герметика швов и их повреждение.

На сегодняшний день, в качестве уплотнителя в межпанельных стыках чаще всего используется вилатерм, однако в эксплуатации находятся здания, где в качестве такого была применена пакля, скрученная в жгут. Сам по себе этот материал, за его многовековую службу, заслужил доверия своей простотой, долговечностью и экологичностью, однако мне не раз доводилось наблюдать неожиданное негативное воздействие природного фактора на этот материал – волкна пакли птицы растаскивают на гнёзда, со скоростью примерно 1 птица/3 п.м./сезон.

Однако, как показывают множественные наблюдения, самой частой причиной отказов в работе заполнения межпанельных стыков является культура производства работ по их устройству или замене. Самый распространённый дефект швов – нарушение адгезии между наружной панелью здания и герметиком. По технологии нанесения любого мастичного, битумного, клеевого и проч. состава на поверхность её необходимо предварительно обеспылить и обезжирить. Проще говоря промыть. Часто ли это делается? И всегда ли возможно это сделать? Что бы отремонтировать элементы фасадов, надо организовать рабочее место на необходимой высоте. Какими способами это делается?

- на небольших зданиях возможно проводить данные работы с автоподъемника или подъемника ножничного – быстро, удобно, мобильно. Редкие, но существующие автоподъемники могут поднять люльку на высоту до 28-ми метров, то есть полностью перекрыть фасад восьмизэтажного здания (с учётом фриза). Однако здания выше уже обслужить невозможно.

- строительные леса. Самое удобное приспособление для ремонта фасада. Именно на них можно максимально функционально и эргономично организовать работу бригады по замене швов. Тут одновременно можно задействовать и звенья из пары человек, можно легко разместить весь необходимый инвентарь и расходный материал, включая раствор для промывки панелей перед нанесением герметика. На лесах легко организовать операционный контроль за подрядной организацией. Также можно разбить здание на захватки и сразу многими звеньями параллельно выполнить ремонт всех швов здания. Однако это самый трудоёмкий способ, с задействованием большого количества материальных и людских ресурсов, а соответственно и самый дорогостоящий. К тому же этот способ требует открытия ордера и прочего оформления сопроводительной документации, что эксплуатирующие организации идут на это не охотно.

- промышленный альпинизм. Самый распространённый способ, из-за его сравнительно не высокой стоимости. Однако рабочее место альпиниста крайне не эргономично, поэтому и качество работы низкое, да и возможность подъёма на необходимую высоту всего инструмента и растворов ограничено. Более того, при таком способе производства работ, контроль за их качеством практически не возможен, что и приводит к крайней недолговечности швов выполненных таким образом.

- со строительной люльки. Компромиссный вариант между промышленным альпинизмом и лесами. Грузоподъёмность и площадь люльки выше, чем трапеция альпиниста, работать с ней удобнее, как и осуществлять контроль. Способ дороже, промышленного альпинизма, но окупится более редкими ремонтами. Единственный «минус» данного способа, по сравнению с альпинистским, это то, что само крепление люльки может критично повредить кровлю. Но при правильном графике проведения плановых ремонтов здания, это не представляет из себя проблемы.

Таким образом мы видим, что при должном планировании и организации работ по замене наполнений межпанельных стыков, снижение эксплуатационных свойств швов можно минимизировать.

Сам по себе ремонт межпанельных швов представляет собой комплекс работ:

Замена уплотнительных материалов:

Этот процесс включает в себя удаление старого уплотнителя и устройство нового. Материал для нового уплотнителя выбирается исходя из требований к герметичности, устойчивости к атмосферным воздействиям и сроку службы и экономической целесообразности.

Применение герметиков:

Для предупреждения попадания осадков и прочих нежелательных элементов в глубь межпанельных швов используются специализированные герметики и клеи. Эти материалы предназначены обеспечить герметичность шва. Герметики и клеи следует выбирать в зависимости от типа поверхности (плитка простая, глазурированная окраска и т.п.) и условий эксплуатации.

Так же в некоторых случаях может потребоваться ремонт металлических элементов швов.

Исходя из сказанного выше, можно сделать вывод, что поддержание целостности межпанельных швов крайне важно для сохранности основных конструктивных элементов и эксплуатационных характеристик дома в целом. Что бы максимально продлить срок службы наполнений швов необходимо выполнять следующие виды работ:

Систематические осмотры:

Осмотр межпанельных швов должен проводиться регулярно, чтобы выявлять потенциальные повреждения или деформации. Согласно ВСН 58-88(р), он должен проводиться не реже одного раза в год.

Своевременный ремонт:

При обнаружении явных дефектов межпанельных стыков следует обязательно запланировать ремонтные работы на ближайший весенне-летний сезон. В противном случае данный дефект будет прогрессировать и повлечёт за собой более трудоёмкий ремонт.

Использование соответствующих материалов:

Если при проведении работ использовать материалы не предназначенные для данных условий, то возможен их преждевременный отказ, промерзание, проникновение влаги и т.д.

## Литература

1. Деметьева М.Е. Оценка и обеспечение эксплуатационных свойств конструкций зданий. МГСУ, 208-231с.
2. Матейко Е. Вентилируемые фасады «за» или «против». Всероссийский отраслевой интернет-журнал «Строительство.ru».
3. Немова Д.В. информационный портал «proFASAD»
4. Колесова Е.Н. Навесной вентилируемый фасад. Вестник ПНИПУ. Строительство и архитектура 2016- №2.
5. Доможилов В.Ю. Вентилируемые фасадные системы и их совместная работа с конструкциями здания. БСТ
6. Доможилов В.Ю. Эксплуатационные проблемы систем навесных фасадов с воздушным вентилируемымзором
7. СП 23-101-2004 «проектирование тепловой защиты здания».
8. СНиП31-01-2003 «Здания жилые многоквартирные»
9. СП 255.1325800.2016 «Здания и сооружения. Правила эксплуатации. Основные положения».
10. ВСН 58-88(р) Ведомственные строительные нормы. Положение об организации и проведении реконструкции, ремонта и технического обслуживания зданий, объектов коммунального и социально-культурного назначения.

## Operation of interpanel joints of enclosing structures.

Domozhilov V.Yu.

National Research Moscow State University of Civil Engineering

This article discusses various reasons for premature wear of filling elements of interpanel joints in the enclosing structures of panel and block buildings. Various natural factors that can influence the service life of seams in the enclosing structures of prefabricated buildings. The influence of human factors and production culture on the service life of sealants and sealants for filling interpanel seams. Methods for installing, repairing and replacing seam filling elements. The availability of operational control during construction, repair or replacement of seam filling elements is considered. The topic of using various sealing materials in interpanel fillings is also touched upon. The article "Operation of joints of interpanel structures" discusses the operation of filling interpanel joints, methods of repairing them, depending on the height of the building, and preventing the development of defects in the joints. The comparative characteristics of various organizational issues related to the repair of seams are also described.

Keywords: major repairs, operation, seams, sealant, restoration of thermal characteristics, interpanel joints.

## References

1. Dementieva M.E. Assessment and provision of operational properties of building structures. MGSU, 208-231s.
2. Matseiko E. Ventilated facades "for" or "against". All-Russian industry online magazine "Construction.ru".
3. Nemova D.V. information portal "proFASAD"
4. Kolesova E.N. Hinged ventilated facade. Bulletin of PNIPIU. Construction and architecture 2016- No. 2.
5. Domozhilov V.Yu. Ventilated façade systems and their combination with building structures. BST
6. Domozhilov V.Yu. Operational problems of curtain wall systems with a ventilated air gap
7. SP 23-101-2004 "design of thermal protection of a building"
8. SNiP31-01-2003 "Residential multi-apartment buildings"
9. SP 255.1325800.2016 "Buildings and structures. Operating rules. Basic provisions".
10. VSN 58-88(r) Departmental construction standards. Regulations on the organization and implementation of reconstruction, repair and maintenance of buildings, communal and socio-cultural facilities.

# Ключевые факторы стратегии формирования комфортной среды города

**Дорофеев Егор Павлович**

ст. преподаватель, высшей школы архитектуры и градостроительства, Тихоокеанский государственный университет, 006091@pnu.edu.ru

В статье рассматриваются вопросы, связанные с созданием комфортных условий жизнедеятельности города. К ключевым факторам, формирующим благоприятную городскую среду, автор относит транспортную и социальную инфраструктуру. В составе факторов, формирующих транспортную инфраструктуру, анализируется влияние на уровень комфортности среды: возрастающий уровень автомобилизации, состояние системы парковочного хранения транспорта, а также проблемы пешеходного движения. В области социальной инфраструктуры затрагиваются образование, культура и здравоохранение. В статье обращается внимание на организацию доступной среды для всех категорий и групп населения. В результате выявлены основные факторы, которые должны лечь в основу стратегии трансформации современного города в город комфортный для всех его жителей.

**Ключевые слова:** комфортный город, транспортная, социальная инфраструктура, доступная среда, устойчивое развитие.

В современном мире практически все градостроительные образования находятся в процессе развития и трансформации. Города повсеместно сталкиваются с проблемами, связанными с территориальным ростом, перенаселенностью, перенасыщением транспортом, загрязнением окружающей среды. Каждый город представляет собой сложную систему взаимосвязанных инфраструктур. Гармоничность и устойчивость развития зависит от степени равновесия взаимодействующих городских систем. Формирование стратегии удобной городской среды требует баланса между различными элементами города, такими как транспорт, социальная инфраструктура и экология.

Цель формирования комфортной городской среды – создание сбалансированного гармоничного пространства, в котором все элементы учитывают потребности всех групп населения и взаимодействуют друг с другом.

К ключевым факторам формирования комфортного современного города, в первую очередь, стоит отнести решение проблем, связанных с транспортной инфраструктурой, которая становится все более агрессивной по отношению к человеку. Транспортная инфраструктура – один из ключевых факторов, определяющих степень комфортности города. Эффективная транспортная система позволяет снизить время, затрачиваемое на перемещение по городу, не приносит вреда окружающей среде и безопасна для населения. Неравномерность планировочного распределения транспортных потоков многократно усугубляет нагрузку на городские магистрали, особенно в часы «пик». Усовершенствование сети транспортных магистралей, отведение второстепенных потоков с главных городских артерий, оптимизация транспортной инфраструктуры при помощи современных технологий – системы навигации и управления дорожным движением, поможет повысить эффективность транспортной инфраструктуры.

Территориальный рост городов все более увеличивает время передвижения по маршрутам «дом-работа» и «дом – отдых». В последнее время становится особо цитируемым термин «пятнадцатиминутная доступность». При средних скоростях передвижения на личном транспорте (без учета автомобильных пробок) за 15 минут времени в пути горожанин преодолевает порядка 12 км, на общественном – 8 км. Из чего следует, что места приложения труда массового характера, якорные объекты системы обслуживания и рекреационные объекты городского масштаба должны располагаться в среднем в 10-километровой транспортной доступности. Данный фактор необходимо учитывать в случае сложившейся транспортной инфраструктуры при реновации застройки или при новом строительстве.

Одной из наболевших проблем города также является проблема парковочных мест для личного и служебного транспорта. Как результат – забитые машинами придомовые территории, обочины улиц и проездов, переполненные парковки при общественных объектах. Отсутствие мест хранения приводит к несанкционированным парковкам на тротуарах, газонах и других не предназначенных для этого местах. Мировой опыт достаточно давно предлагает решение проблемы парковок путем строительства многоуровневых наземных (Рис. 1) и подземных гаражей-стоянок (Рис. 2).

Эффективная работа транспортной инфраструктуры не только способна удовлетворить потребности жителей в перемещении по территории города, но и повысить его привлекательность, обеспечить эффективное функционирование городской экономики, улучшить экологическую обстановку.

Структура пешеходных связей непосредственно связана как с транспортной инфраструктурой, так и со всеми объектами городской застройки. Она так же, как и транспортная система, развивается и трансформируется. В реновации пешеходной сети следует учитывать принцип 15-минутной доступности, но уже в масштабе пешехода. Простейшие подсчеты показывают, что среднестатистический гражданин

достаточно легко преодолевает расстояния 15-минутной доступности. Соответственно, объекты первой необходимости, такие как: продовольственные магазины, аптечные пункты, детские образовательные учреждения и т. п. должны располагаться с максимальным удалением от жилья на расстояние не более 1250 м. Такие дистанции доступны здоровым людям в возрасте от семи до 60 лет. Для маломобильной группы населения объекты ежедневного пользования желательно размещать не далее 400-800 м. Эту дистанцию здоровый взрослый человек может преодолевать соответственно за 5-10 мин. В условиях сложного рельефа, на склоновых участках физические усилия увеличивают объем нагрузки для свободного преодоления маршрута до объектов первой необходимости в полтора-два раза. При формировании комфортной среды в структуре сложившейся застройки хронологические параметры закладываются в дистанционные параметры пешеходной сети. Например, если расстояние до объекта ежедневного пользования превышает приведенные выше значения, необходимо устройство промежуточных зон отдыха в виде изолированных от основного транзита островков лагунного типа, «карманных» садилов, скверов и т. п.



Рисунок 1. Многоуровневый наземный паркинг, г.Ниигата, Япония



Рисунок 2. Подземный паркинг. Проектное предложение. Санкт-Петербург

Социальная инфраструктура предназначена не только для организации проживания населения, но и для обеспечения различных видов обслуживания населения. Основные составляющие социальной инфраструктуры: образование, здравоохранение и спорт, культура, социальная защита и доступная среда для маломобильных групп населения. Образование в комфортном городе должно быть доступным, инклюзивным и всесторонним, с созданием условий для получения качественного образования на всех уровнях: от дошкольного до высшего. Здравоохранение и спорт и культуру также необходимо сделать доступными для всех горожан, независимо от их возраста, состояния здоровья и уровня подготовки. Медицинские учреждения, оздоровительные комплексы, театры, музеи, библиотеки, концертные залы, кинотеатры, а также клубы по интересам и творческие мастерские – необходимые элементы социальной структуры.

Социальная защита и организация доступной среды для маломобильных групп населения в удобном городе должна обеспечивать поддержку уязвимых групп населения. Центры социальной помощи,

службы занятости, пенсионные фонды, а также программы поддержки малоимущих и инвалидов направлены на повышение уровня комфортности жителей. Формирование доступной городской среды предназначено как для маломобильных групп населения, так и для обычных граждан. То, что удобно человеку с особенностями здоровья или возраста, удобно и комфортно и для молодого, здорового человека. Здесь речь идет не только о системе передвижения и доступности общественных объектов, но и об общей системе доступной городской среды, включающей систему информации об общественных объектах, систему ориентации в городской среде, систему элементов, позволяющих сделать доступными открытые городские пространства. Полноценный отдых в основном связан с открытыми рекреационными объектами города. Общественные рекреационные пространства в удобном городе: парки, скверы, набережные, площади, а также пешеходные зоны и велосипедные дорожки должны быть удобными и привлекательными для горожан.

### Заключение.

Создание удобной и развитой транспортной и социальной инфраструктуры является важным условием для современного города, который будет привлекательным для жителей, бизнеса и туризма. Устойчивое развитие городской среды подразумевает учет долгосрочных последствий принимаемых решений. Это касается как экологической безопасности, так и социальной и экономической устойчивости. Градостроительная политика должна учитывать существующие проблемы и возможности, а также создавать условия для устойчивого развития города в долгосрочной перспективе:

1. Оптимизация сети транспортных магистралей, применение современных технологий, системы навигации и управления дорожным движением.
2. Решение проблем организации парковочных мест путем более эффективного использования потенциала городских территорий, включая подземный и наземный уровни.
3. В реновации пешеходной сети необходимо структурировать маршрутные схемы по принципу 15-минутной пешеходной доступности.
4. Здравоохранение и спорт и культуру сделать доступными в физическом и экономическом плане для всех горожан, независимо от их возраста, состояния здоровья и уровня подготовки. Позволить каждому жителю города найти свое место и чувствовать себя комфортно.
5. В области мероприятий по организации доступной городской среды, помимо разработки системы элементов безбарьерной среды для инвалидов и других маломобильных групп, включить разработку навигационной системы для ориентации на маршрутах передвижения для всех групп населения с информацией об общественных объектах целевого посещения.
5. Создание комфортной городской среды зависит снижение загрязнения окружающей среды и создание условий для поддержания здоровья горожан.

Решение проблемы создания комфортной городской среды требует комплексного подхода и участия всех заинтересованных сторон, включая городские власти, бизнес и жителей. Являясь ключевым фактором, стратегия формирования привлекательной и удобной городской среды сможет обеспечить устойчивое развитие городов и повышение качества жизни жителей и гостей города.

### Литература

1. Бочкарёва Т. В. Формирование комфортной городской среды: основные индикаторы развития // Вестник Томского государственного университета. Экономика. 2019. № 47. С. 169–182.
2. Лаппо Г. М. География городов. М.: ВЛАДОС, 1997. 480 с.
3. Михеева Е. С., Дорофеева Н. Н. Навигация в городской среде как компонент системы сопутствующего обслуживания на примере города Хабаровска // Инновации и инвестиции. Научно-аналитический журнал №12, 2021. с. 193-198
4. Перькова М. В., Борщенко Э. Б., Гайворонская А. А. Комфортный город. Анализ существующих подходов к проектированию городской среды // Вестник БГТУ им. В. Г. Шухова. 2018. № 12. С. 66–72.



5. Яроцкая А. М. Формирование комфортной городской среды как фактор обеспечения устойчивого развития муниципального образования // Вестник экспертного совета. 2020. № 3 (22). С. 81–86.

6. Bretagnolle V., Dussault-Bélanger A., Gagnon-Arpin J. et al. Urban planning and the right to the city: A critical analysis of the challenges and opportunities of implementing the right to the city in urban planning // Progress in Planning. 2021. Vol. 151. P. 1–27.

7. Gaffron P., Elmer A., Kemp J. et al. The city in the circular economy: A framework for urban transformation // Resources, Conservation and Recycling. 2022. Vol. 186. P. 1–13.

#### **Key factors of the formation strategy comfortable city environment**

**Dorofeev E.P.**

Pacific State University

The article discusses issues related to the creation of comfortable living conditions in the city. The author considers transport and social infrastructure to be the key factors shaping a favorable urban environment. Among the factors shaping the transport infrastructure, the impact on the level of environmental comfort is analyzed: the increasing level of motorization, the state of the vehicle parking storage system, as well as pedestrian traffic problems. In the field of social infrastructure, education, culture and healthcare are affected. The article draws attention to the organization of an accessible environment for all categories and groups of the population. As a result, the main factors have been identified that should form the basis of the strategy for transforming a modern city into a city comfortable for all its residents.

**Keywords:** comfortable city, transport, social infrastructure, accessible environment, sustainable development.

#### **References**

1. Bochkareva T.V. Formation of a comfortable urban environment: main indicators of development // Bulletin of Tomsk State University. Economy. 2019. No. 47. pp. 169–182.
2. Lappo G. M. Geography of cities. M.: VLADOS, 1997. 480 p.
3. Mikheeva E. S., Dorofeeva N. N. Navigation in the urban environment as a component of the system of related services using the example of the city of Khabarovsk // Innovations and investments. Scientific-analytical journal No. 12, 2021. p. 193-198
4. Perkova M.V., Borshchenko E.B., Gaivoronskaya A.A. Comfortable city. Analysis of existing approaches to the design of the urban environment // Bulletin of BSTU im. V. G. Shukhova. 2018. No. 12. pp. 66–72.
5. Yarotskaya A. M. Formation of a comfortable urban environment as a factor in ensuring sustainable development of a municipal formation // Bulletin of the Expert Council. 2020. No. 3 (22). pp. 81–86.
6. Bretagnolle V., Dussault-Bélanger A., Gagnon-Arpin J. et al. Urban planning and the right to the city: A critical analysis of the challenges and opportunities of implementing the right to the city in urban planning // Progress in Planning. 2021. Vol. 151. P. 1–27.
7. Gaffron P., Elmer A., Kemp J. et al. The city in the circular economy: A framework for urban transformation // Resources, Conservation and Recycling. 2022. Vol. 186. P. 1–13.

# Малые реки в городе Хабаровске как градостроительный ресурс

**Дорофеев Егор Павлович**

ст. преподаватель, Высшей школы архитектуры и градостроительства, Тихоокеанский государственный университет, 0066091@pnu.edu.ru

В статье рассматриваются проблемы малых рек, занимающих особое место в структуре городской застройки. На примере исторического экскурса в трансформацию природного ландшафта г. Хабаровска исследуются причины возникновения экологической нестабильности и деградации городской водной системы. Анализируются приемы реновации малых рек Плюснинки, Чардымовки и Лесопилки и их долинных участков на первом послевоенном этапе развития городской застройки. В историческом центре города прослеживаются отличительные особенности способа коллекторного заключения русел с устройством системы бульваров и без рекреационных пространств. Освещаются проблемы застройки, связанные с увеличением количества искусственно непроницаемых поверхностей и со снижением площади проницаемых пористых поверхностей. Предлагаются варианты реновационных мероприятий для малых рек в соответствии с их индивидуальными особенностями. В заключении даются перечень мероприятий по подходу к реновации городских водных систем как к полноценному территориальному ресурсу города.

**Ключевые слова:** малые реки, реновация, исторический ландшафт, экология, градостроительный ресурс

Малые реки в городе, как элемент природного ландшафта, наиболее подвержены агрессивному техногенному воздействию. Большая часть природной водной системы в населенных пунктах находится в деградирующем состоянии. При значительной ценности городских земель речные долины и сами малые реки осваиваются крайне неэффективно, не принося городам практически никакой пользы. Являясь источником повышенной экологической опасности и неприглядным местом в структуре застройки, данные территории обладают высоким потенциалом как градостроительный резерв для развития рекреационно-общественных объектов.

Целью данной статьи является формирование программы эффективного подхода к использованию системы городских малых рек как ресурса общественного и рекреационного потенциала городских территорий. Для этого необходимо решить ряд задач:

- исследовать и проанализировать состав и состояние водной системы города Хабаровска;
- определить основные проблемы, связанные с участием малых рек в градостроительной структуре;
- наметить стратегические шаги по формированию водной системы как единого элемента зеленого каркаса города в соответствии с индивидуальными особенностями малых рек.

Выбор места для основания будущего города во многом зависит от природных условий: наличия водных артерий, транспортной доступности, рельефа местности, пригодной для застройки, и качества природной среды. Именно по таким критериям оценивался и выбирался участок для будущего военного поста Хабаровки на восточной окраине Российской империи. На высоком берегу полноводной судоходной реки Амур на участке дикой тайги в 1858 году началось строительство будущего города Хабаровска. Полого-увалистая местность представляла собой два продольных холма, разделенных тремя долинами малых речек. Две из рек в дальнейшем были названы по именам знатных купцов Чардымова и Плюснина, соответственно – Чардымовка и Плюснинка. Эти малые реки представляли собой небольшие водотоки глубиной от 0,2 до 0,5 м, собиравшие поверхностные и грунтовые воды с прилегающих холмов. Если Амур служил в основном в качестве транспортной артерии и источника питьевой воды, то малые использовались для хозяйственных нужд населения. Активно застраиваемые высокие террасы р. Амур, помимо жилых, производственных и других построек, имели обширные земельные участки. Воду для полива огородов, для хозяйственных, домашних бытовых целей брали из трех малых речек, русла которых использовали также для сброса хозяйственных отходов и продуктов жизнедеятельности. Достаточно скоро чистые немногочисленные речки превратились в грязные канавы (Рис. 1).



Рисунок 1. Малые реки г. Хабаровска в первой половине XX века

Не прошло и 50 лет со дня высадки первых поселенцев на берег Амура, как в 1905 г. санитарный врач А. В. Чириков был вынужден отметить, что речки, впадающие в Амур «по-видимому предназначены городской администрацией для роли естественной канализации» [1].

Начиная с 1957 по восьмидесятые годы прошлого столетия в историческом центре малые реки, впадающие в Амур, города начинают закрываться в бетонные коллекторы. К столетию города над Плюснинкой разбивается Уссурийский бульвар, над Чардымовкой – Амурский. Убранные под землю речки не вызывают чувства эстетического дискомфорта. Становясь осями рекреационных объектов, бывшие долины малых рек сохраняют память об историческом ландшафте (Рис. 2).



Рисунок 2. Амурский и Уссурийский бульвары над речками Чардымовка и Плюснинка.

Современный каскад из трех искусственных прудов над руслом бывшей речки Чердымовки, первоначально построенный еще в 1913 году, был предназначен для привлечения и увеселения публики на Приамурской Выставке, устроенной во ознаменование 300-летия Дома Романовых. Пруды наполнялись за счет природного водного источника – речки Плюснинки. Сейчас Плюснинка для этих целей не используется, чаши прудов заполняются из городского водопровода.

Плотная застройка и значительные площади искусственных покрытий препятствуют фильтрации атмосферных осадков в почву. Вместе с тальми и атмосферными водами с дорожных покрытий в водоток малых рек и дальше в открытые акватории поступают неочищенные от химических реагентов и нефтепродуктов грунтовые воды, которые обладают высоким уровнем загрязнения и токсичности (Рис. 3, 4).

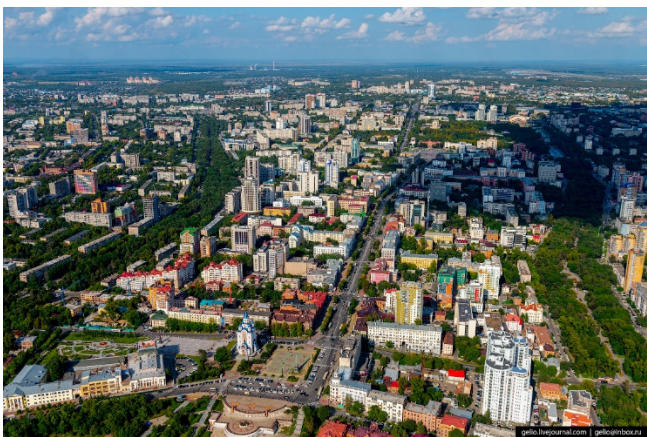

Рисунок 3. Река Плюснинка. Выход подземного коллектора в зоне впадения в р. Амур. Современное состояние

Малые реки в городе – это наиболее уязвимый элемент городского ландшафта, подверженный таким опасным природным гидрогеологическим процессам как: овражная эрозия береговых склонов речных долин, оползни прилегающих откосных участков, суффозионные процессы, заболачивание, подтопление грунтовыми водами с прилегающих территорий. Необходимо применение инженерных мероприятий по защите от воздействия последствий процессов, происходящих в грунтах, связанных с повышенной влагоемкостью, пучинистостью и

неоднородностью состава грунтов. Из-за высокого уровня грунтовых вод повышается уровень обводненности участков, прилегающих к руслам малых рек. Переувлажнение, вызванное сезонными ливнями, как правило, случается в конце лета. Это приводит к подтоплению подземной части застройки, прилегающей к речным долинам. Сами здания также нарушают естественный поверхностный и грунтовый сток, служа искусственными барьерами, что приводит к переувлажнению нагорной части фундаментов и дальнейшему морозному пучению грунтов. Неизбежно происходит не только деформация фундаментов, но и нарушение целостности отмостки и стен зданий. В периоды высоких паводков Амура речные коллекторы затапливаются. Подтопление является следствием повышения уровня грунтовых вод, избыточным переувлажнением грунтов и выходом подземных вод на поверхность почвы.



Рисунок 4. Река Чардымовка в подземном коллекторе. Современное состояние

На прилегающей к каскаду прудов территории периодически наблюдается такое явление как суффозия – образование проседания, пустот и провалов грунта из-за механического вымывания и выноса частиц грунта при движении подземных вод. Явления суффозии техногенного характера случаются при осуществлении строительных мероприятий, особенно при устройстве дорожных и тротуарных покрытий на насыпях, перекрывающих естественный сток поверхностных вод и движение вод по подземным руслам с прилегающих склоновых участков. Кроме суффозии изменение баланса поверхностных и подземных вод вызывает образование заболоченных участков на территориях с открытым почвенным слоем.

Река Лесопилка, заключенная в коллектор, протекает в западной части города. Здесь еще в 1896 году расположилась прибывшая на постоянное расквартирование Уссурийская казачья сотня, что стало основанием называть это место Казачьей горой. До конца тридцатых годов прошлого века в районе Казачьей горы располагалась и китайская слободка, хаотично застроенная деревянными домами и кумирнями. Как и долины речек Чардымовки и Плюснинки, долина р. Лесопилки так же находилась в крайне антисанитарном состоянии. Постановлением Городской Думы в 1897 году было решено выселить китайцев на соседний участок. На сегодняшний день практически невозможно найти следы речки, ставшей больше похожей на открытый сброс ливневой канализации (Рис. 5).

С территориальным развитием города в состав городских земель вошли участки с малыми реками: в южной части города – реки Черная и Красная, на юго-востоке – река Гнилая Падь, на востоке – река Полежаевка, реки Правая, Левая и Малая Березовая – в северо-восточной части города. Всего в Хабаровске насчитывается более 100 км ручьев и малых рек [2]. Как и реки Центрального района (Плюснинка, Чардымовка, Лесопилка), остальные семь малых рек загрязнены и находятся в не менее деградирующем состоянии. Помимо естественных стоков с прилегающих территорий в реки Черная и Березовая сбрасываются сточные воды из очистных сооружений [2]. В рамках Федерального проекта до 2025 г планируется решить проблему расчистки русел ма-

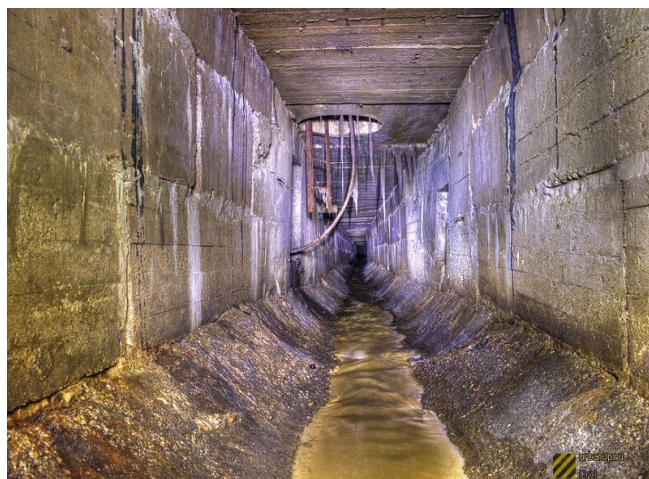

лых рек в Хабаровском крае, в частности, произвести дноуглубительные работы рек: Черная, Полежаевка, Гнилая Падь. Министерство строительства Хабаровского края в проекте «Семь рек» предусматривает создание водно-зеленого каркаса города, построенного на основе соединения парковых и других рекреационных территорий, а также городских малых рек [4].



Рисунок 5. Выход подземного коллектора реки Лесопилки. Современное состояние

Если в случае с реабилитацией малых рек в историческом центре города решение по заключению русел в коллекторы представляется наиболее оптимальным, хотя и не решающим проблем с нарушением экологической ситуации, то другие реки, находящиеся в естественном состоянии, требуют более индивидуального подхода. Уникальность каждой реки и прилегающих территорий не может допустить типового решения.

Для одних малых рек уместна организация открытых рекреационных пространств, которых недостаточно практически в каждом крупном городе. Такой прием наиболее подходит для рек Красная и Березовая, находящихся в районах частного сектора городской застройки, подлежащей реновации в ближайшее время. Для рек в зоне с высокоплотной городской застройкой это – формирование общественных центров с рекреационной функцией, включающей прием снижения в границах территорий приречных долин удельной площади с ограниченными пористыми поверхностями. Примером можно стать участок реки Правая Березовая в районе улицы Большая. Здесь достаточно активно начинает застраиваться общественными зданиями левая часть магистральной улицы.

В промышленных зонах города с низким уровнем экологии реки Черная и Гнилая Падь могли бы стать зелеными оазисами и протяженными бульварами, способствующими повышению уровня комфортности и улучшению неблагоприятной экологической и эстетической обстановки. Реки, протекающие в зоне ценных природных ландшафтов, требуют сохранения и восстановления окружающей природной среды. Во всех случаях нельзя ограничиваться лишь дноуглубительными мероприятиями и расчисткой русел. Необходимо рассматривать малые реки как элемент единой системы города и важный ресурс его развития [5].

### Заключение

К проблемам реновации малых рек в городской застройке обращено внимание достаточно многих специалистов экологов и градостроителей. Мероприятия по реновации территорий и охране малых

рек в структуре городской застройки направлены на обеспечение экологического балансирования природных и урбанизированных пространств, что включает в себя:

1. индивидуальный подход к формированию градостроительной структуры в зонах малых рек;
2. прогнозирование возможных негативных последствий от строительства и эксплуатации зданий, сооружений, транспортных коммуникаций в зоне водосборных территорий малых рек;
3. сохранение особо ценных приречных природных ландшафтов;
4. восстановление утраченных особо ценных природных зеленых массивов, подвергнувшихся негативному антропогенному воздействию;
5. сокращение количества материалов, оказывающих вредное воздействие на экологию и поступление отходов в окружающую среду.

Исходная экосистема каждого населенного места должна максимально сохраняться для обеспечения комфортности городской среды. Индивидуальный подход к приемам реновации территорий малых рек в городе – необходимое условие устойчивого развития города. Каждая малая река может стать дополнительным структурным элементом городской ткани, обладающим неповторимой индивидуальностью.

### Литература

1. Фишер Н. К., Гаретова Л. А. и др. Оценка экологического состояния малых рек центральной части Хабаровска в период снеготаяния // Региональные проблемы. 2018. Т. 21, №3. С 35-44
2. Геология. Инженерная геология, гидрология, геоэкология, 2023, №3, с 51-56. <https://Scincejournals.ru> дата обращения 15.05.2024
3. Жуков А. К истории Казачьей горы // Приамурский казачий вестник №10 (129) 2023. С 6.
4. Проблему расчистки русел малых рек решают в Хабаровском крае <https://finance/rambler/ru>
5. Казанцев П. А., Марус Я. В., Смеловская А. М. Особенности формирования устойчивой городской среды в условиях реновации водной системы Владивостока // Урбанистика. 2019. №1. с 18-32

### Small rivers in the city of khabarovsk as urban building resources

Dorofeev E.P.

Pacific State University

The article discusses the problems of small rivers, which occupy a special place in the structure of urban development. Using the example of a historical excursion into the transformation of the natural landscape of Khabarovsk, the causes of environmental instability and degradation of the urban water system are explored. The methods of renovation of the small rivers Plyusninka, Chardymovka and Lesopilka and their valley sections at the first post-war stage of urban development are analyzed. In the historical center of the city, the distinctive features of the method of collector confinement of riverbeds with the construction of a system of boulevards and without recreational spaces can be traced. The problems of development associated with an increase in the number of artificially impermeable surfaces and a decrease in the area of permeable porous surfaces are highlighted. Options for renovation measures for small rivers are proposed in accordance with their individual characteristics. In conclusion, a list of measures is given to approach the renovation of urban water systems as a full-fledged territorial resource of the city.

Keywords: small rivers, renovation, historical landscape, ecology, urban planning resource

### References

1. Fisher N.K., Garetova L.A. et al. Assessment of the ecological state of small rivers in the central part of Khabarovsk during the snowmelt period // Regional problems. 2018. T. 21, No. 3. S 35-44
2. Geology. Engineering geology, hydrology, geoecology, 2023, No. 3, pp. 51-56. <https://Scincejournals.ru> access date 05/15/2024
3. Zhukov A. On the history of the Cossack Mountain // Priamursky Cossack Bulletin No. 10 (129) 2023. P 6.
4. The problem of clearing small river beds is being solved in the Khabarovsk Territory <https://finance/rambler/ru>
5. Kazantsev P. A., Marus Ya. V., Smelovskaya A. M. Features of the formation of a sustainable urban environment in the conditions of renovation of the water system of Vladivostok // Urbanism. 2019. №1. from 18-32

# Особенности размещения Домов и Дворцов культуры в застройке Ленинграда 1920-30-х гг. на примере Московско-Нарвского района

Дубровина Наталья Павловна

к. арх., доцент, кафедры АГН, Санкт-Петербургский государственный архитектурно-строительный университет, natalizar@list.ru

Дворцы культуры 1920-30-х годов - уникальный тип объектов, характерный для данного периода. Эти здания обладали не только архитектурными и объемно-планировочными особенностями, но и градостроительными. На примере Московско-Нарвского района (совр. Московский и Кировский) рассмотрены особенности расположения Дворцов культуры в застройке города. В статье рассмотрены проекты генеральных планов, осуществленная градостроительная ситуация участков размещения Домов и Дворцов культуры и существующее положение.

**Ключевые слова:** реставрация, объект культурного наследия, историческая среда, конструктивизм; советская архитектура; авангард; архитектура Ленинграда; Дом культуры; Дворец культуры; градостроительные особенности

**Введение.** Актуальность работы связана, в основном, с недостаточной изученностью некоторых вопросов градостроительства и архитектуры Ленинграда эпохи конструктивизма.

Перечень работ российских и зарубежных учёных, посвященных архитектуре первой трети XX века, довольно обширен. Градостроительству и архитектуре Ленинграда первой трети XX века посвящены работы А. Г. Вайтенса [1], Р. Даянова [2, 3], М. В. Золотарёвой [4], Б. М. Кирикова [5], С. В. Семенцова [6-8], Т. А. Славиной, М. С. Штиглиц. Архитектуре СССР, Швеции, Германии XX века посвящены работы Ирины Сейтс [9]. На разработку методик охраны объектов культурного наследия направлены работы Н. П. Дубровиной [10], А. В. Михайлова [11], С. В. Семенцова, Т. А. Славиной [12, 13]. Монография Б. М. Кирикова и М. С. Штиглиц [14], посвященная памятникам конструктивизма Санкт-Петербурга, - охватывает наиболее значимые постройки всех районов Ленинграда эпохи «конструктивизма», в том числе кратко рассмотрена градостроительная ситуация. Показательна статья Глижинской А. А., Бергман А. В. и др. [15], где рассмотрены градостроительные ансамбли Ленинграда 1930-1950-х годов. Однако стоит отметить недостаточно подробный и часто обобщающий подход к изучению советской архитектуры Ленинграда. Например, Дома и Дворцы культуры, являющиеся новым и уникальным типом зданий, включаются в общие перечни памятников архитектурного авангарда, но подробно не рассматриваются.

**Методология исследования.** На примере развития застройки Московско-Нарвского района (совр. Московский и Кировский районы Санкт-Петербурга) были поэтапно решены следующие задачи:

- изучены конкурсные, реализованные и нереализованные проекты застройки исследуемых территорий;
- выявлена историческая (предполагаемая и реализованная) градостроительная значимость исследуемых объектов в структуре Московско-Нарвского района (совр. Московский и Кировский районы Санкт-Петербурга);
- проанализирована современная градостроительная ситуация;
- сделаны соответствующие выводы.

## Результаты

Прежде чем приступить непосредственно к анализу градостроительной роли Домов и Дворцов культуры, следует сказать несколько слов об административном делении Петрограда – Ленинграда. Административные районы начали формироваться в Петрограде после Февральской революции. Подробно история административно-территориального деления Петрограда - Ленинграда - Санкт-Петербурга освещена сотрудниками ЦГА СПб (Архивы Санкт-Петербурга: [сайт] URL:[https://spbarchives.ru/infres/-/archive/cga/guide/187?p\\_p\\_state=maximized](https://spbarchives.ru/infres/-/archive/cga/guide/187?p_p_state=maximized), дата обращения 03.06.2024). В данной статье рассматривается Московско-Нарвский район согласно административному делению Петрограда-Ленинграда 1922-1930 гг., в этот период строится первый в Союзе Дворец культуры – Дворец культуры им. А. М. Горького. В 1930 г. Московско-Нарвский район был разделён на Московский и Нарвский. Основное градостроительное развитие района в 1920-1930-х происходило вдоль двух магистралей - улица Стачек (ныне – проспект Стачек) и Международного проспекта (ныне – Московский проспект) (рис. 1).



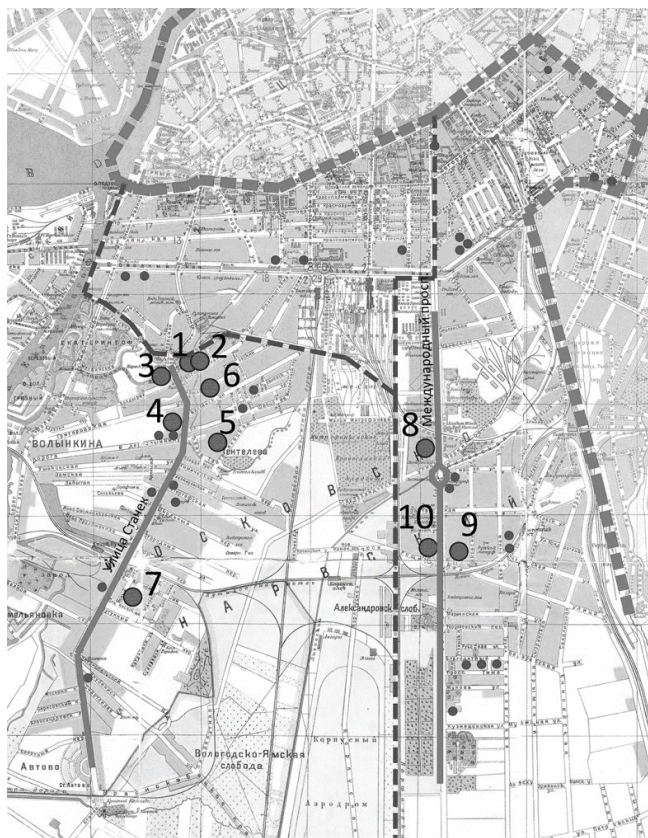

■■■■■ - административные границы Московско-Нарвского района 1922-1930 гг.  
 - - - - - деление Московско-Нарвского района на Московский и Нарвский после 1930 г.

**Рисунок 1.** Фрагмент плана Ленинграда на 1925 год. Московско-Нарвский район: 1. Дворец культуры им. А. М. Горького 2. Дом технической учёбы 3. Универмаг и фабрика-кухня Кировского района 4. Школа им. 10-летия Октября 5. Кировский Райсовет 6. Жилой комплекс на Тракторной улице 7. Дворец культуры им. И.И.Газа 8. Дворец культуры Союза кожевников им. Капранова 9. Дом культуры им. Ильича 10. Московский Райсовет

Рассмотрим Дома и Дворцы культуры, выстроенные на пр. Стачек. Развитие Петергофского участка подробно описано в книге О. С. Гринцевич «Проспект Стачек». Уже в 1924 году начинаются масштабные работы по реконструкции неблагоустроенной рабочей окраины. Расчищаются пустыри и свалки, сносятся деревянные дома, появляется новая застройка — жилые дома, школы, ясли и т. д. Нарвская площадь подвергается коренным изменениям. Строятся новые жилые дома, реконструируются старые «с образованием площади, строится **Дворец культуры имени А. М. Горького (Санкт-Петербург, Площадь Стачек, д. 4)**. Самые первые жилые кварталы Ленинграда возводятся на Тракторной улице (1925–1926 гг.). В 1927 году по проекту архитектора А. С. Никольского на проспекте Стачек сооружено большое здание школы». Заново создается Кировская площадь, где по проекту архитектора Н. А. Троцкого построено здание районного Совета. Также в 1930-х гг. на проспекте Стачек строятся многоэтажные жилые дома, а в глубине жилой застройки располагается Кировский профилакторий — крупнейшее лечебное учреждение Ленинграда. Дворец культуры им. А. М. Горького становится градостроительным, культурно-просветительским центром нового района, символом молодой советской архитектуры (рис. 2).

Конкурсу на проект Московско-Нарвского Дома культуры посвящен широкий круг исследовательских работ, поэтому в данной статье кратко рассмотрим этот вопрос с градостроительной точки зрения. Все конкурсные проекты демонстрируют главенствующее положение Дворца культуры в структуре формирования Нарвской площади. Осевая композиция главного корпуса, перпендикулярно оси Нарвский восток, оказывает влияние на дальнейшее развитие участка. Конкурсные

проекты в своем многообразии архитектурных, объемно-пространственных решений, функционального решения генерального плана (с развитым спортивным ядром, рекреационными зонами и т.д.) во всех случаях (приведены некоторые примеры, рис. 3) предполагают особо значимое градостроительное значение Дворца культуры.

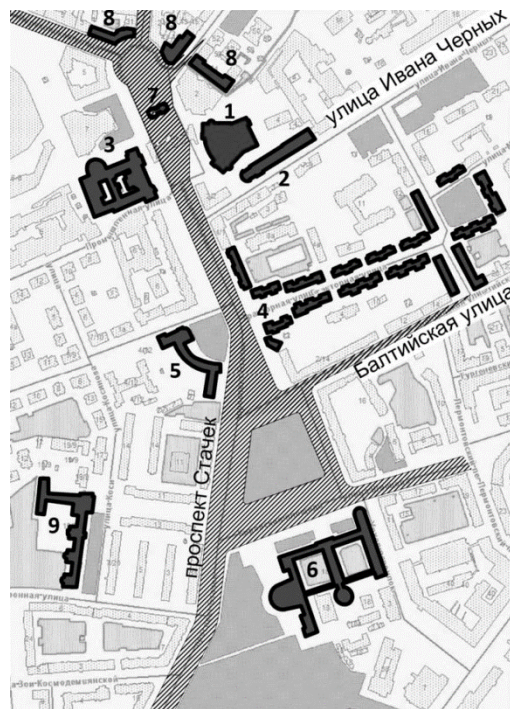

**Рисунок 2.** Дворец культуры им. А. М. Горького. Ситуационный план: 1. Дворец культуры им. А. М. Горького; 2. Дом технической учёбы; 3. Универмаг и фабрика-кухня Кировского района; 4. Жилой комплекс на Тракторной улице; 5. Школа им. 10-летия Октября; 6. Кировский Райсовет; 7. Нареские триумфальные ворота; 8. Ансамбль жилых домов площади Стачек, арх. Н. А. Троцкий, гражд. инж. А. В. Валуевич, 1935 г.; 9. Здание профилактория Кировского района, арх. Л.В.Руднев, О. А. Ялин, Я. О. Свицкий, И. И. Фомин, 1928-1933 гг.

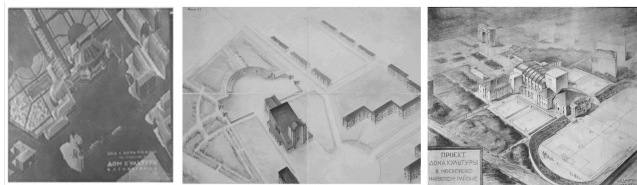

Проект Дома культуры Московско-Нарвского района, 1925 г., арх. Шульц В. А. (опубл. на goskatalog.ru)

Бурьяшкин Д. П., Гегелло А. И., Никольский А. С., Симонов Г. А., Тверской Л. М. Конкурсный проект Дома Культуры Московско-Нарвского района. Проект № 1. (опубл. на goskatalog.ru)

Дмитриев А.И., конкурсный проект Дома Культуры Московско-Нарвского района. (опубл. на goskatalog.ru)

**Рисунок 3.** Некоторые примеры конкурсных проектов Московско-Нарвского Дворца культуры (ныне – Дворец культуры им. А. М. Горького)

Осуществленный проект А. И. Гегелло и Д. И. Кричевского, подвергавшийся многочисленным корректировкам, также предполагал ответственную, значимую градостроительную роль Дворца культуры московско-Нарвского района - центрально-осевое здание, создающее важнейшую ось Площади Стачек.

На сегодняшний день (июнь 2024 г.) в целом градостроительное значение Дворца культуры им. А. М. Горького не утрачено. Здание Дворца культуры входит в состав ансамбля Площади Стачек. Осталась не осуществленной связь между Дворцом культуры и Домом технической учёбы и спортивное ядро, также наблюдается некоторое уплотнение застройки вокруг Дворца культуры, например, со стороны ул. Ивана Черных, что вносит незначительные изменения в устоявшейся градостроительной системе.



Развитие территории Автово подробно рассмотрено в трудах петербургских краеведов. Например, в книге Глезерова С. Е. «Исторические района Санкт-Петербурга от А до Я» сказано: «В начале XX века Автово носило пригородный характер. Здесь располагались дачи небогатых петербуржцев, сообщение с городом было только конное или пешее». В Путеводителе 1933 года отмечено, что «такое положение района наблюдалось до 1930-х годов».

В середине 1930-х годов началась реконструкция района Автово. В основе проекта застройки первых кварталов (руководитель проекта — А. А. Оль) заложен принцип радиальной планировки. Центром планировочной схемы служила Круглая (Комсомольская) площадь.

**Дворец культуры имени И. И. Газа (Санкт-Петербург, пр. Стачек, д. 72)** — одно из первых крупных общественных зданий в этом районе — построен при Кировском заводе. Существует несколько проектов застройки района Автово, и в каждом из них Дворец культуры им. И. И. Газа включается в панораму одной из крупнейших магистралей города — проспекта Стачек. Расположенный с отступом от красной линии проспекта, Дворец культуры согласно проектам раскрывает для визуального восприятия Комсомольскую площадь. На опорном плане микрорайона Автово (рис. 4 а) Дворец культуры им. И. И. Газа входит в состав комплекса зданий районного значения, включающий также кинотеатр, гостиницу, Дом пионеров, универмаг, высшие учебные заведения, павильон метро (проект осуществлён частично).



Рисунок 4. Проекты застройки района Автово: а) опорный план микрорайона Автово. Между 1945 и 1949 г. А. А. Оль. Оpubл. в каталоге Государственного музея истории Санкт-Петербурга «Архитектор Андрей Андреевич Оль»; б) Проект застройки 9 квартала Автово в Ленинграде, 1958 г., архитектор Яковлев (опубл. goskatalog.ru)

План застройки Автово 1958 года (рис. 4 б) предполагает застройку симметричного корпуса Дворца культуры, уменьшение площади с восточной стороны, также учитывает осуществленный павильон станции метро Кировский завод. Застройка микрорайона подчиняется Комсомольской площади. Дворец культуры им. И. И. Газа расположен с отступом от красной линии, образуя зеленую зону вдоль проспекта Стачек, и не обладает выраженными вертикальными доминантами. Таким образом, Дворец культуры утратил запланированную первоначально градостроительную значимость в застройке Автово. В настоящее время участок Проспекта Стачек между ЗСД и Комсомольской площадью имеет рыхлый неоформленный фронт. Зеленые зоны проекта 1985 года постепенно застраиваются разнохарактерными малоэтажными зданиями. Историческая градостроительная значимость Дворца культуры им. И. И. Газа практически утрачена, а историческая градостроительная среда этого участка проспекта Стачек не сформирована.

**Дворцы культуры Московского проспекта.** Вдоль Международного (ныне Московского) проспекта в 1920–1930-е гг. ведется активное развитие города с долгосрочными планами создания новых важных градостроительных узлов вдоль него. В связи с плавающей системой районирования города, с изменениями границ Ленинграда в период появления здесь первых домов культуры градостроительные замыслы еще не вполне сложились и получили развитие позже.

**Дом культуры имени Ильича (Московский пр., 152)** — один из немногих примеров «чистого конструктивизма» в Ленинграде. Автор проекта — Н. Ф. Демков.

Здание Дома культуры им. Ильича возведено в ответственном месте — на главной магистрали района, правительственной трассе города, на самой южной границе Ленинграда вдоль Рошинской улицы

(рис. 5 б, в). Строительство напротив Дома культуры Ильича Московского райсовета (1930–1935, Фомин, В. Г. Даугуля и Б. М. Серебровский) и дальнейшее развитие города в южном направлении усиливает градостроительную и общекультурную значимость этого комплекса зданий.



Рисунок 5. Дома и Дворцы культуры Международного (Московского) проспекта: а) ситуационный план (1. Дом культуры им. Ильича; 2. Московский райсовет; 3. Дворец культуры Союза кожевников им. Капранова; 4. Триумфальные московские ворота; 5. Пищевой комбинат с фабрикой-кухней); б) фрагмент карты Ленинграда 1929 г. (до строительства Дворцов культуры); в) фрагмент карты Ленинграда 1934 г.

**Дом культуры Союза кожевников им. Капранова (Московский пр., 97).** Еще один Дом культуры на Московском проспекте предназначался для работников кожевенного и обувного производства (неподалеку находилась крупнейшая обувная фабрика «Скорород»). Здание было спланировано по двухчастной схеме: к симметричному театральному корпусу с трапециевидным залом на 1300 мест примыкала асимметричная группа объемов клубной зоны с малыми залами. Осуществленное здание обладало яркими и характерными чертами конструктивизма.

Дом культуры, пришедший в аварийное состояние, снесён. В 2008 г. воссозданы его внешние объемы и рисунок фасадов. Восстановленное по внешнему контуру здание является частью нового многоэтажного комплекса.

Дом культуры Союза кожевников им. Капранова также имел ответственное градостроительное положение. Дом культуры входил в комплекс зданий производственных корпусов фабрики «Скорород», пищевого комбината с фабрикой-кухней и располагался на одной из важнейших автомагистралей города — Международном (ныне — Московском) проспекте в непосредственной близости с Московскими триумфальными воротами на пересечении крупных автомобильных дорог.

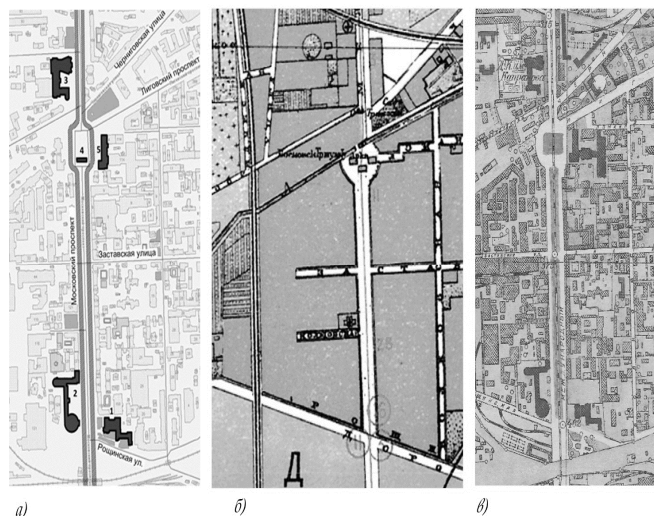
**Заключение.** Исследование показало, что Дома и Дворцы культуры Московско-Нарвского района имели важное градостроительное значение. Они проектировались как часть градостроительных ансамблей или комплексов зданий районного значения. Стоит отметить, что такая важная градостроительная роль этих объектов обеспечена не только архитектурными и градостроительными приёмами, но и их культурной и социальной значимостью. То есть важную роль играло их историческое функциональное назначение. В настоящее время, как показывает исследование, градостроительное значение Домов и Дворцов культуры является весьма уязвимым и требует дополнительного внимания со стороны специалистов по охране историко-культурного наследия.

#### Литература

1. Вайтенс, А. Г. Вклад института «Ленпроект» в градостроительное развитие Ленинграда в 1930-х — начале 1960-х гг // Вестник гражданских инженеров. — 2015. — № 2 (49). — С. 5–12.

2. Даянов, Р. М., Замалзон А. М. Е. А. Левинсон – градостроитель. История неосуществленного проекта // Вестник гражданских инженеров. – 2017. – № 5 (64). – С. 5–14.

3. Даянов, Р. М. Спортивный Палас и Дом культуры ЛОСПК: авторство, датировка, преемственность // Вестник гражданских инженеров. – 2018. – № 1 (66). – С. 10–16.

4. Золотарёва М. В. Нарвская застава в Ленинграде как архитектурный ансамбль 1920–1930 гг // Будущее памятников архитектуры конструктивизма: материалы научно-практической конференции – Новосибирск, 2017. – С. 52–58.

5. Kirikov B. V. The initial stage of the saint petersburg neoclassicism (late 1890s - early 1900s) // Архитектурное наследство. – 2018. – № 68. – С. 252–265.

6. Семенцов, С. В. Градостроительное развитие Санкт-Петербурга в XVIII – начале XXI века. Т. 1. Развитие территорий Приневья до основания Санкт-Петербурга. Развитие Санкт-Петербурга в XVIII веке. – Санкт-Петербург, СПбГАСУ, 2011. – 525 с.

7. Семенцов С. В. Градостроительство Петрограда–Ленинграда: от революционного разгрома 1917–1918 годов к возрождению 1935 г. // Вестник Санкт-Петербургского университета. – 2012. – Серия 15. Вып. 1. – С. 130–143.

8. Семенцов С. В. Петроградский–Ленинградский авангард: планировочные, образные и социальные новации и градостроительные традиции // Будущее памятников архитектуры конструктивизма: материалы научно-практической конференции – Новосибирск, 2017. – С. 104–116.

9. Seits Irina Architectures of Life-Building in the Twentieth Century: Russia, Germany, Sweden, Södertörns högskola, 2018. , p. 510

10. Dubrovina N. P. —Laws of definition of subject of protection of houses and palaces of culture built in Leningrad in 1920-1930s // Reconstruction and Restoration of Architectural Heritage. -2020. - 1st Edition

11. Михайлов А.В. Основные направления эволюции потребности сохранения объектов культурного наследия. Сохранение нематериальных особенностей // РГПУ им. А.И. Герцена в VI Международной научно-практической конференции «Природное и культурное наследие: междисциплинарные исследования, сохранение и развитие». СПб., 2017. С. 69-72.

12. Славина Т. А. Классика и авангард // Архитектурное наследство. – 2019. – № 70. – С. 260-272.

13. Славина Т. А. К вопросу о стратегии сохранения и развития российского архитектурного наследия // Фундаментальные, поисковые и прикладные исследования раасн по научному обеспечению развития архитектуры, градостроительства и строительной отрасли российской федерации в 2015 году: Сборник научных трудов РААСН. – М., 2016. – С. 79-83.

14. Кириков, Б. М. Архитектура ленинградского авангарда. Путеводитель / Б. М. Кириков, М. С. Штиглиц. – СПб.: Коло, 2008. – 384 с

15. Глижинская, А. А., Бергман А. В., Верзун М. О., Новикова А. В., Позднякова Е. А., Поляшова Е. Б., Черненкова А. А., Флостикова А. Д. Обследование градостроительных ансамблей периода 1930-1950-х годов // Современные проблемы истории и теории архитектуры : сборник материалов V Всероссийской научно-практической конференции / М-во науки и высш. образования Рос. Федерации, С.-Петерб. гос. архитектур.-строит. ун-т. – СПб, - 2019.- С. 206-294.

#### Features of the placement of Houses and Palaces of Culture in the development of Leningrad in the 1920-30s. using the example of the Moskovsko-Narvsky district Dubrovina N.P.

St. Petersburg State University of Architecture and Civil Engineering

Palaces of culture of the 1920-30s are a unique type of objects characteristic of this period. These buildings had not only architectural and space-planning features, but also urban planning ones. Using the example of the Moskovsko-Narva district (modern Moskovsky and Kirovsky), the features of the location of Palaces of Culture in the city's development are considered. The article discusses draft master plans, the implemented urban planning situation of the sites for houses and palaces of culture, and the current situation.

Keywords: restoration, cultural heritage site, historical environment, constructivism; Soviet architecture; avant-garde; architecture of Leningrad; House of Culture; Palace of Culture; urban planning features

#### References

1. Vaytens, A. G. Contribution of the Lenproekt Institute to the urban development of Leningrad in the 1930s - early 1960s // Bulletin of Civil Engineers. – 2015. – No. 2 (49). – P. 5–12.
2. Dayanov, R. M., Zamalzon A. M. E. A. Levinson - urban planner. History of an unrealized project // Bulletin of Civil Engineers. – 2017. – No. 5 (64). – P. 5–14.
3. Dayanov, R. M. Sporting Palace and the House of Culture LOSPC: authorship, dating, continuity // Bulletin of Civil Engineers. – 2018. – No. 1 (66). – P. 10–16.
4. Zolotareva M.V. Narva outpost in Leningrad as an architectural ensemble of 1920–1930 // The future of monuments of constructivist architecture: materials of a scientific and practical conference - Novosibirsk, 2017. - pp. 52–58.
5. Kirikov B. V. The initial stage of the saint petersburg neoclassicism (late 1890s - early 1900s) // Architectural heritage. – 2018. – No. 68. – P. 252–265.
6. Sementsov, S. V. Urban development of St. Petersburg in the 18th – early 21st centuries. T. 1. Development of the territories of the Neva region before the founding of St. Petersburg. Development of St. Petersburg in the 18th century. – St. Petersburg, SPbGASU, 2011. – 525 p.
7. Sementsov S.V. Urban planning of Petrograd–Leningrad: from the revolutionary defeat of 1917–1918 to the revival of 1935 // Bulletin of St. Petersburg University. – 2012. – Series 15. Issue. 1. – pp. 130–143.
8. Sementsov S.V. Petrograd-Leningrad avant-garde: planning, imaginative and social innovations and urban planning traditions // The future of monuments of constructivist architecture: materials of a scientific and practical conference - Novosibirsk, 2017. - pp. 104–116.
9. Seits Irina Architectures of Life-Building in the Twentieth Century: Russia, Germany, Sweden, Södertörns högskola, 2018. , p. 510
10. Dubrovina N. P. —Laws of definition of subject of protection of houses and palaces of culture built in Leningrad in 1920-1930s // Reconstruction and Restoration of Architectural Heritage. -2020. - 1st Edition
11. Mikhailov A.V. The main directions of evolution of the need to preserve cultural heritage sites. Preservation of intangible features // Russian State Pedagogical University named after. A.I. Herzen at the VI International Scientific and Practical Conference “Natural and Cultural Heritage: Interdisciplinary Research, Preservation and Development.” St. Petersburg, 2017. pp. 69-72.
12. Slavina T. A. Classics and avant-garde // Architectural heritage. – 2019. – No. 70. – P. 260-272.
13. Slavina T. A. On the question of the strategy for the preservation and development of the Russian architectural heritage // Fundamental, search and applied research of the RAASN on scientific support for the development of architecture, urban planning and the construction industry of the Russian Federation in 2015: Collection of scientific works of the RAASN. – М., 2016. – P. 79-83.
14. Kirikov, B. M. Architecture of the Leningrad avant-garde. Guide / B. M. Kirikov, M. S. Stieglitz. – St. Petersburg: Kolo, 2008. – 384 p.
15. Glizhinskaya, A. A., Bergman A. V., Verzun M. O., Novikova A. V., Pozdnyakova E. A., Polyashova E. B., Chernenkova A. A., Flyustikova A. D. Survey of urban planning ensembles of the period 1930-1950s // Modern problems of history and theory of architecture: collection of materials of the V All-Russian scientific and practical conference / Ministry of Science and Higher Education. education Ros. Federation, St. Petersburg. state architecture-builds univ. – St. Petersburg, - 2019.- P. 206-294.

# Особенности архитектурной организации пешеходных набережных Санкт-Петербурга

**Елизарова Яна Вадимовна**

ст. преподаватель, аспирант, Санкт-Петербургский государственный архитектурно-строительный университет, y.v.elizarova@yandex.ru

**Головина Светлана Геннадьевна**

канд. archit. наук, доцент, Санкт-Петербургский государственный архитектурно-строительный университет

**Тихонов Юрий Михайлович**

д-р техн. наук, профессор, Санкт-Петербургский государственный архитектурно-строительный университет

Статья посвящена развитию прибрежных территорий, особенностям проектирования набережных Санкт-Петербурга, а также архитектурно-планировочным рекомендациям проектирования пешеходных набережных, принципам и методам организации средовых пространств. Целью исследования является выявление архитектурной организации набережных для создания комфортной пешеходной среды, удовлетворение потребности города в благоустроенных общественных пространствах. Приведена аналитика набережных города, дана их типологическая классификация; отмечены особенности развития прибрежных территорий. Уделено особое внимание структурным элементам пешеходных набережных, малым архитектурным формам, объектам памяти места.

**Ключевые слова:** набережные, комфортная среда, архитектурная организация набережных, функциональная типология, принципы и методы организации пешеходных пространств

## Введение

С момента основания Северной столицы главной магистралью являлась Нева. Изначально реки и каналы служили как транспортные связи города, на берегах которых располагались основные правительственные объекты и промышленные объекты. Со временем прибрежные территории стали преобразовываться в доступные для пешеходов общественные пространства, которые являются важным элементом, обеспечивающим высокое качество жизни человека [1, 2]. Набережные Санкт-Петербурга – это неотъемлемая часть и остов общегородского пространства.

Как отмечает глава города: «Нева – туристический маршрут и визитная карточка Санкт-Петербурга. Есть настоятельная потребность иметь больше благоустроенных общественных пространств: парков; обустроенных набережных; видовых и игровых площадок; пешеходных зон; велосипедных маршрутов; зон досуга; частных пляжей; кафе; ресторанов и т. д. Это не промышленные зоны, не инфраструктурные составляющие. Однако в гуманитарном и политическом плане также проекты не менее значимы. Они – то, что позволяет людям ощущать себя обществом. Заводить отношения и, как говорят классики, наслаждаться «роскошью человеческого общения».

Согласно Стратегии социально-экономического развития Санкт-Петербурга до 2035 года формирование пешеходных пространств на набережных является одним из направлений повышения качества городской среды (п.2.2.3, п. 2.2.4, п. 6.2) [3].

## Методы и материалы

Анализ набережных как объекта исследования проводился в городе Санкт-Петербург. Были изучены особенности организации набережных, их использование, функциональная нагрузка и доступность с помощью мониторинга состояния территорий, изучения ПЗЗ, хронологических карт и маршрутов. Рассматриваются территории с точки зрения привлекательности для пешеходов на основе данных эксплуатационной активности, наличия озеленения и общественных функций [4]. Применен метод сбора, анализа и визуализации климатических данных региона. Проанализирован мировой опыт проектирования пешеходных набережных, выведена общая классификация и функциональная типология (Рис 1,2). Изучены принципы архитектурной организации и предложены методы формирования [5, 6, 7].

В ходе проектирования, реконструкции и реновации прибрежных территорий можно выделить основные классификационные группы набережных по различным характеристикам. Гидротехническая группа, функциональная, географическая, градостроительная, композиционная. Каждое из данных направлений характеризуется определенными представлениями о прибрежных территориях.

В крупных городах функциональная типология является ключевым признаком современных набережных и включает в себя: зоны отдыха, рекреационные, пешеходные зоны, транспортные, зоны жилой и общественной застройки, промышленные, причальные.

При полифункциональном использовании главной считают преобладающую функцию. К сожалению, большую часть набережных составляют транспортные и промышленные, то есть без доступа пешеходов. Сейчас идет переосмысление и переориентировка набережных для людей [8, 9]. Наиболее часто встречаются линейные набережные, располагающиеся вдоль рек и каналов.



Рис. 1 Основная классификация набережных



Рис. 2 Функциональная типология набережных

**Существующая организация набережных Санкт-Петербурга**  
 Площадь рассмотрения 11900 га. Из них 2740 га территория водной поверхности Санкт-Петербурга. Протяженность береговой полосы 284 км по обоим берегам. Общая площадь существующей застройки 68 млн м<sup>2</sup>, из них: жилая застройка 20,3 млн м<sup>2</sup>; нежилая застройка – 47,7 млн м<sup>2</sup>.

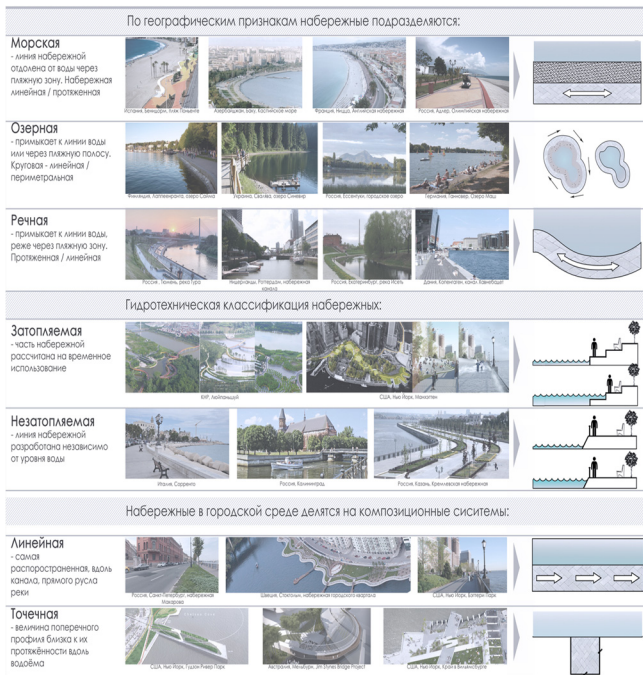
По представленным данным следует, что нежилая застройка в два раза превышает жилую. В основном это промышленные территории, как правило не имеющие доступа к воде.

**Перспективное использование территории.** Под перспективным использованием территории подразумевается градостроительный план Санкт-Петербурга на 2025 г., на котором обозначены функциональное назначение территории. Основываясь на нем, были выделены участки, прилегающие к водным артериям, которые разделены на следующие группы в процентном соотношении: водные поверхности (к которым прилегают участки) – 23 %; улицы и дороги – 6 %; общественные – 18 %; жилые – 17 %; производственные – 22 %; природные и озелененные – 14 %. (Рис.3)

По данным следует, что из всего функционального зонирования прибрежных территорий акваторий Санкт-Петербурга большую часть составляет промышленное производство и всего 14 % озелененные территории, в том числе прибрежные парки. Все остальные набережные лишены зеленых насаждений.

Проанализировав организацию набережных Санкт-Петербурга, т. е. рассмотрев их территории с точки зрения доступности пешеходов,

мы получили следующие результаты: транспортные – 44 %; без доступа к воде – 36 %; необустроенные – 18 %; пешеходные – 16 %. (Рис.4)

Анализ показывает неудовлетворительное состояние с точки зрения пешеходной доступности, что следует из процентного соотношения.



Рис. 3 Использование прибрежных территорий

Неблагоустроенность набережных выражается в том, что пешеходы используют набережную только в качестве транзитного пути, так как нет благоустройства для их пребывания [10, 11]. В основном на данных набережных линия транспорта прилегает к пешеходной зоне.

Пешеходные набережные занимают самую малую долю от всех рассмотренных. В 16 % входят благоустроенные пешеходные территории. Это места, которые отдалены от транзитного транспортного движения или вовсе на участках (иногда целых островах) запрещено движение общественного и частного транспорта. Эти территории располагаются в основном в историческом центре. Пешеходные набережные не загазованные, сомасштабны человеку, имеют озеленение либо находятся в парковой зоне. Но, к сожалению, даже они не отвечают современным тенденциям развития средовых пространств набережных (исходя и анализа мирового опыта). Чаще всего пешеходные набережные Санкт-Петербурга действуют как монофункция (например, прогулочная).

В Санкт-Петербурге насчитывается более 50 набережных, каждая из них по-своему уникальна, в том числе охраняемые набережные, которые хранят память прошлых лет. На многих из них находятся достопримечательности такие как усадьбы, квартиры, дома ученых и поэтов и т. д. Охраняются государством 38 км набережных Санкт-Петербурга. Они отличаются гранитной облицовкой и убранством лестничных спусков [12, 13].

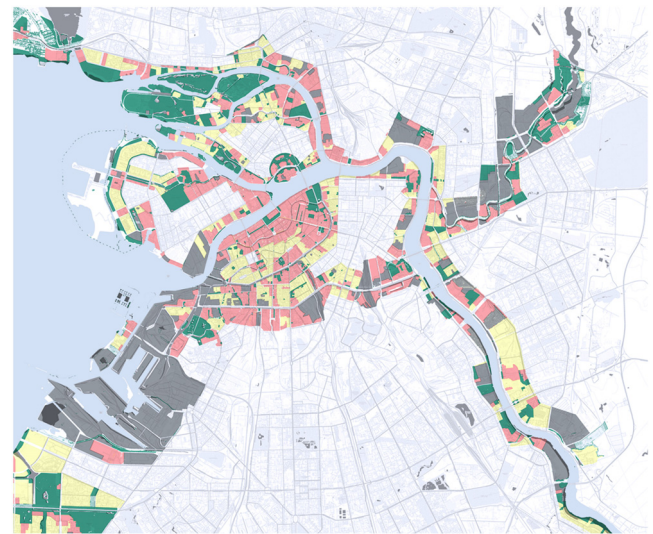
Состояние набережных рассматривалось с точки зрения их привлекательности. Привлекательность оценивалась исходя из времени пребывания людей на той или иной набережной. Даже на охраняемых набережных не было отмечено большого количества пешеходов. Люди используют эти территории для транзитного движения, чаще пешеходы держатся ближе к домам нежели к водной линии из-за сильных ветров. Отсутствуют зеленые насаждения, которые могли бы служить ветро- и шумозащитным элементами [14, 15].





Рис. 4 Организация набережных

### Результаты.

Изучив мировой опыт проектирования набережных, были вынесены принципы и методы организации средовых пространств набережных.

1. Принцип сезонного использования. Сезонность в отношении городской среды, проявляется, например, во время туристического наплыва. Сезонность, учтенная в архитектуре города, является обязательной мерой при учете климатического режима. Нет социальной активности – городская среда не полна, а только наполнена архитектурными силуэтами. Принцип всесезонного использования может быть достигнут при помощи создания площадок и сооружений, которые могут менять свою функцию с изменением сезона (Рис 5).

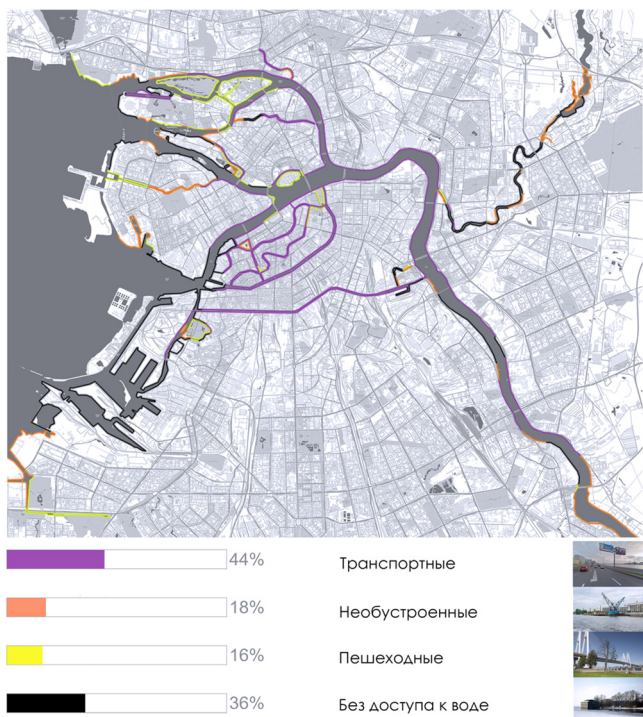
2. Принцип беспрепятственной среды. Организация беспрепятственного пространства основана на разведении движения транспортных и пешеходных потоков на разных уровнях. Так же беспрепятственная среда подразумевает полный контакт человека с окружающей средой, т. е. создание контактной среды, чего нет даже на ряде участков набережной Невы (Рис 5).



Рис. 5 Принципы и методы организации набережных 1, 2

3. Принцип биопозитивности требует максимального включения натуральных компонентов в проектируемую среду. В архитектуре принцип биопозитивности означает энергетическую эффективность

зданий в пределах береговой линии, и использование эффективной системы освещения альтернативных источников энергии. Минимизация потенциальных источников экологического стресса (промышленность и транспорт) в структуре набережной – главная задача при проектировании биопозитивной среды (Рис.6).

4. Принцип привлекательности прежде всего основывается на создании мест и территорий, где можно организовывать различные многофункциональные социальные сценарии, которые были бы заполнены людьми. Данный принцип необходимо учитывать при проектировании мест отдыха, развлечений, оздоровления. Площадки, не учитывающие этот принцип, зачастую пустуют и не выполняют свою основную функцию (Рис.6).

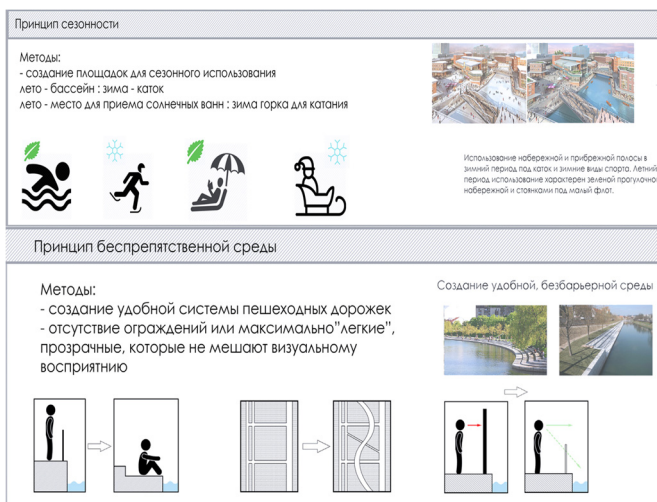

Рис. 6 Принципы и методы организации набережных 3, 4, 5

5. Принцип сближения человека с природой заключается в создании условий, при которых происходит непосредственный контакт, погружение и знакомство с окружающим миром. При комплексном сочетании архитектуры и ландшафта создаются благоприятные условия для отдыха (Рис.6).

6. Принцип многосценарности заключается в добавлении к линейным пешеходным и транспортным путям дополнительных, которые могут быть не линейны и способные раскрыть дополнительные, невидимые ранее, перспективы. Добавление дополнительных путей, способствует принципиально новой организации пространств. Также многосценарность выявляется в многофункциональности различных площадок, способных сочетать разнообразную деятельность (Рис.7).

7. Принцип разнообразия подразумевает многообразие форм, уровней, видов, малых архитектурных форм, площадок, сценариев освещения, материалов и покрытий и т.д. Разнообразие материалов и ландшафтных решений может быть применимо для четкого разделения частей или уровней набережной, а также для формирования идентичности (Рис.7).





Рис. 7 Принципы и методы организации набережных 6, 7

8. Принцип обособленности жилых групп. Данный принцип подходит территориям, на которых жилые и общественные зоны контактируют, либо пересекаются. Необходимо оградить жилые зоны со спокойной социальной активностью от зон с высокой социальной активностью. Это применимо в том числе и на набережных, на которых расположено жилье, но при этом необходимо предоставить посторонним людям, не проживающим на территории, прилегающей к набережной, доступ к воде и организованным на набережных социальным активным зонам (Рис.8).

9. Принцип экономичности и эффективности основан на стремлении создать саморегулирующуюся систему, которая должна использовать минимум ресурсов, быть неприхотливой в плане обслуживания, самостоятельно регулироваться в течении длительного периода эксплуатации и сохранять вид, заложенный в проект изначально (Рис.8).

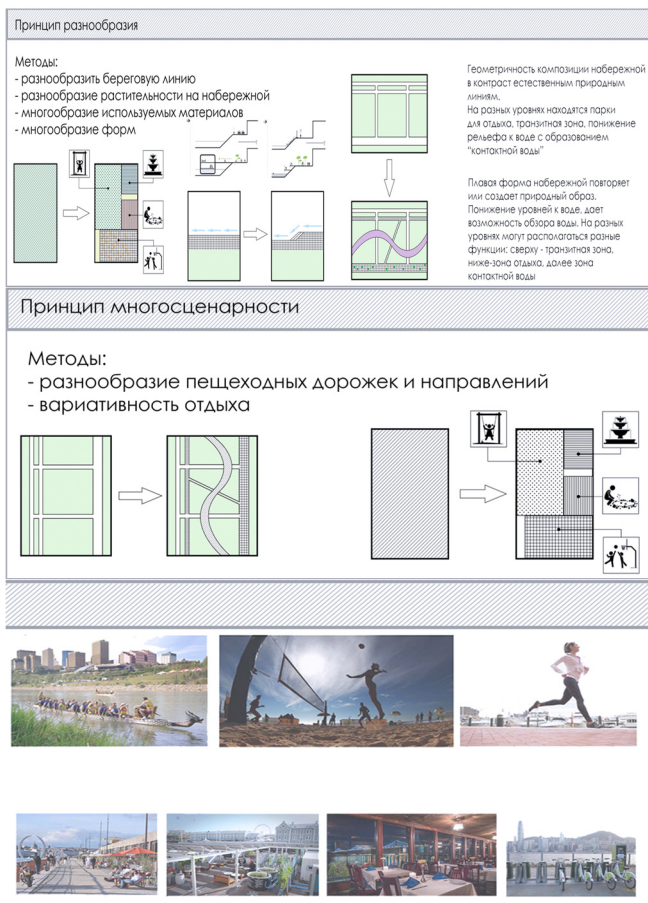

Рис. 8 Принципы и методы организации набережных 8, 9

10. Принцип исторической преемственности. Преемственность – это понятие, которое, с одной стороны, на основе определенных компонентов, такие как пейзаж, архитектура, люди, история, функциональное пространство, с другой стороны, характеризуются абстрактными свойствами или отношениями, эмоциями, впечатлениями. Задача сохранения преемственности - не обезличить среду, а сохранить ее индивидуальность и уникальность (Рис.9).

11. Принцип узнаваемости характерен наличием включения уникальных объектов и форм. Помимо этого, само место способствует созданию уникальных видов и форм решений генплана. Наличие индивидуальных малых архитектурных форм. Уникальность территорий и ее компонентов способствует лучшей идентичности среды (Рис.9).

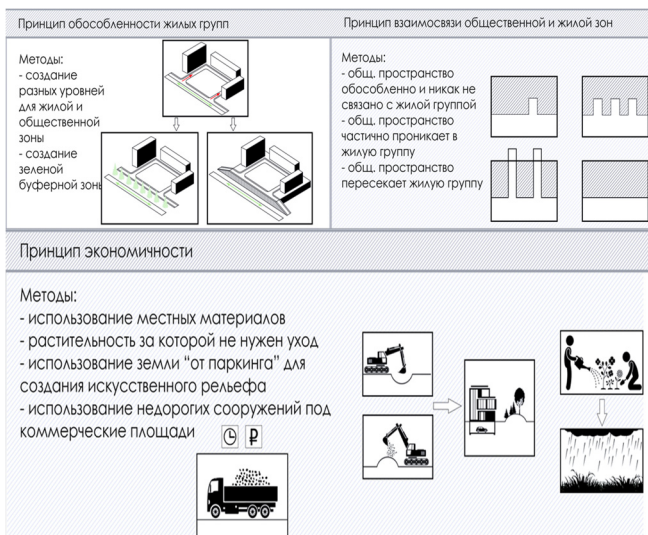

Рис. 9 Принципы и методы организации набережных 10, 11

### Обсуждение

Основными проблемами являются: локальное изменение прибрежных территорий; малое количество велосипедных дорожек; отсутствие функциональной организации пешеходных направлений и их связей. В местах наиболее привлекательных для туристов высока концентрация шумных магистралей, пересекающихся с пешеходными путями, которые не имеют достаточной ширины для комфортного пребывания человека. Нет устройства площадок в коммерческих целях, таких как сувенирные лавки, магазины, обслуживание и т. д. Следует предусмотреть круглогодичное использование набережной, включая объекты с переменной функцией и с учетом особенностей климата региона.

Исходя из мирового опыта создания пешеходных набережных, можно сделать выводы, что набережная имеет множество социальных функций и является объектом социального взаимодействия:

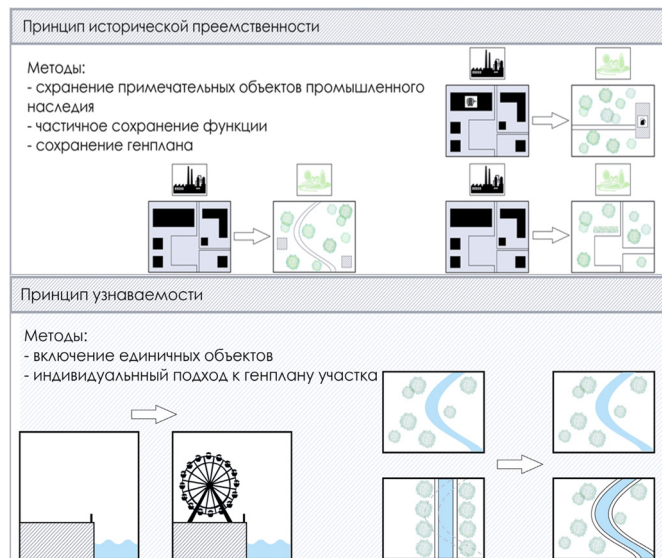
- местом встречи;
- местом приложения труда и получения дохода (торговля, велопрокат);
- местом проведения мероприятий (спортивные соревнования, игры, концерты);
- местом созерцания (как смотровая площадка);
- местом отдыха (активного и пассивного отдыха для шумных компаний и для тихого созерцания);



- вектором развития здорового образа жизни жителей (беговые дорожки, велодорожки, спортивные площадки);
- местом общения жителей с природой.

Развитие набережных как новых пешеходных пространств находится на начальном этапе. Транспортные и промышленные набережные занимают большую часть прибрежных территорий. Необходимо рассматривать набережные как объект социального взаимодействия и коммуникативного пространства, наполненного разнообразными функциями.

#### Заключение

В исследовании приведены рекомендации по созданию пешеходных набережных, рассмотрены принципы и методы организации. При комплексном подходе в исследовании территории перед проектированием и с учетом рекомендаций, изложенных выше, возможно создать комфортную городскую среду общественных пространств, которая повысит уровень жизни и будет благотворно влиять на социально-экономическую ситуацию региона.

Набережные Петербурга – это огромный стратегический потенциал города, территории которого могут стать площадками для формирования рекреационных зон, новых пешеходных магистралей, расположения новых «якорей» мирового уровня: музеев и креативных пространств. Перед нами стоит задача сформировать и вернуть Петербургу звание «города на воде», сделав набережные туристическими маркерами.

#### Литература

1. Шапиро С. Л. Перспективы организации пешеходного экотуризма вдоль исторического набережного Санкт-Петербурга // Безопасный и комфортный город. – 2020. – С. 174-176.
2. Половинкина А. В. Петербургские набережные. История и перспективы развития // Искусство и дизайн: история и практика. – 2021. – С. 418-422.
3. Санкт-Петербург 3. «О Стратегии социально-экономического развития Санкт-Петербурга на период до 2035 года» от 19 декабря 2018 года N 771-164
4. Чаплыгин А. В., Скакова А. Г. Элементы комплексного благоустройства набережных Москвы и их типология // Вестник ландшафтной архитектуры. – 2020. – №. 22. – С. 68-73.
5. Неведов В. А. Ландшафтный дизайн и устойчивость среды / В. А. Неведов. Вологда: Полиграфист, 2002. 295 с.
6. Симонова А. С. Роль благоустройства набережной в формировании комфортного городского пространства // Студенческая молодежь XXI века: наука, творчество, карьера, цифровизация. – 2022. – С. 731-745.
7. Козырева Е. И. Пешеходные системы: типология и стратегии // Современные общественные пространства как инструмент развития городской среды. – 2020. – С. 46-53.
8. Клименко И. В. Принципы развития прибрежных территорий с организацией общественных пространств в крупных городах России (на примере Санкт-Петербурга) // Наука, образование и экспериментальное проектирование. – 2022. – №. 1. – С. 126-129.
9. Матовникова Н. Г. Набережная XXI века. развитие концептуальных подходов к формированию архитектурного образа набережной // Вестник Волгоградского государственного архитектурно-строительного университета. Серия: Строительство и архитектура. – 2022. – №. 3. – С. 469-480.
10. Булатова Е. К., Ульчицкий О. А., Сальникова М. Ю. «Зеленая» архитектура городских набережных: на примере г. Екатеринбурга // Урбанистика. – 2021. – №. 1. – С. 99-108.

11. Кхетту Д. Современная архитектурная типология набережных туристических комплексов // Перспективы науки. – 2021. – №. 4. – С. 249-251.

12. Катханова А. М. Наследие петровского времени: вода-главное городское пространство Санкт-Петербурга // Искусство и дизайн: история и практика. – 2022. – С. 68-72.

13. Трохимец Т. А., Куприянова А. Г. Анализ набережных Центрального района Санкт-Петербурга // Ландшафтная архитектура, строительство и обработка древесины. – 2020. – С. 447-455.

14. Калугина А. В., Голубева Е. А. Интеграция внешнего и внутреннего пространств околводной архитектуры // Архитектура и архитектурная среда: вопросы исторического и современного развития. – 2021. – С. 211-214.

15. Журавлева Т. Д., Самогоров В. А. Архитектурно-планировочная организация набережных: современный опыт проектирования // Традиции и инновации в строительстве и архитектуре. Архитектура и градостроительство. – 2021. – С. 49-55.

#### Features of the architectural organization of pedestrian embankments in St. Petersburg Elizarova Ya.V., Golovina S.G., Tikhonov Yu.M.

St. Petersburg State University of Architecture and Civil Engineering  
The article is devoted to the development of coastal areas, features of the design of embankments of St. Petersburg, as well as architectural and planning recommendations for the design of pedestrian embankments, principles and methods of organizing environmental spaces. The purpose of the study is to identify the architectural organization of embankments to create a comfortable pedestrian environment and meet the city's need for well-maintained public spaces. An analysis of the city's embankments is given, and their typological classification is given; The features of the development of coastal areas are noted. Particular attention is paid to the structural elements of pedestrian embankments, small architectural forms, and objects of place memory.

Keywords: embankments, comfortable environment, architectural organization of embankments, functional typology, principles and methods of organizing pedestrian spaces

#### References

1. Shapiro S. L. Prospects for organizing pedestrian ecotourism along the historical embankment of St. Petersburg // Safe and comfortable city. – 2020. – pp. 174-176.
2. Polovinkina A.V. Petersburg embankments. History and development prospects // Art and design: history and practice. – 2021. – P. 418-422.
3. St. Petersburg 3. "On the Strategy for the socio-economic development of St. Petersburg for the period until 2035" dated December 19, 2018 N 771-164
4. Chaplygin A.V., Skakova A.G. Elements of comprehensive improvement of Moscow embankments and their typology // Bulletin of landscape architecture. – 2020. – No. 22. – pp. 68-73.
5. Nefedov V. A. Landscape design and sustainability of the environment / V. A. Nefedov. Vologda: Polygraphist, 2002. 295 p.
6. Simonova A. S. The role of embankment improvement in the formation of a comfortable urban space // Student youth of the 21st century: science, creativity, career, digitalization. – 2022. – P. 731-745.
7. Kozyreva E.I. Pedestrian systems: typology and strategies // Modern public spaces as a tool for the development of the urban environment. – 2020. – P. 46-53.
8. Klimenko I.V. Principles of development of coastal territories with the organization of public spaces in large cities of Russia (on the example of St. Petersburg) // Science, education and experimental design. – 2022. – No. 1. – pp. 126-129.
9. Matovnikova N. G. Embankment of the XXI century. development of conceptual approaches to the formation of the architectural image of the embankment // Bulletin of the Volgograd State University of Architecture and Civil Engineering. Series: Construction and architecture. – 2022. – No. 3. – pp. 469-480.
10. Bulatova E. K., Ulchitsky O. A., Salnikova M. Yu. "Green" architecture of city embankments: the example of Yekaterinburg // Urbanism. – 2021. – No. 1. – pp. 99-108.
11. Khettu D. Modern architectural typology of embankment tourist complexes // Perspectives of science. – 2021. – No. 4. – pp. 249-251.
12. Katkhanova A. M. Legacy of Peter's time: water is the main urban space of St. Petersburg // Art and design: history and practice. – 2022. – P. 68-72.
13. Trokhimets T. A., Kupriyanova A. G. Analysis of the embankments of the Central region of St. Petersburg // Landscape architecture, construction and wood processing. – 2020. – P. 447-455.
14. Kalugina A.V., Golubeva E.A. Integration of external and internal spaces of near-water architecture // Architecture and architectural environment: issues of historical and modern development. – 2021. – P. 211-214.
15. Zhuravleva T. D., Samogorov V. A. Architectural and planning organization of embankments: modern design experience // Traditions and innovations in construction and architecture. Architecture and urban planning. – 2021. – P. 49-55.

# Интеграция архитектурных сооружений с природными ландшафтами: использование экологически чистых материалов

**Епифанова Алина Игоревна**

студент кафедры «Дизайн в архитектурной среде», Российский университет дружбы народов имени Патриса Лумумбы, epifanovaalina8@gmail.com

**Соловьева Анна Викторовна**

кан. пед. н., доцент кафедры архитектуры, реставрации и дизайна инженерной академии Российский университет дружбы народов имени Патриса Лумумбы, solovyeva-anv@rudn.ru

В статье исследуется взаимодействие между архитектурой и природой, уделяется особое внимание принципам и методам проектирования, интегрированным с природой, которые смягчают конфликты между построенной архитектурной средой и природным окружением, необходимые для устойчивого развития. В статье подчеркиваются задачи создания многофункциональных, жизнеспособных зданий при сохранении и гармоничном включении элементов окружающей среды в общий архитектурный ансамбль. Исследуется строительные комплексы различной местности с учетом конкретных факторов, влияющих на строительство и эксплуатацию материалов.

Решение глобальных экологических, социальных и экономических проблем требует инновационных архитектурных идей, соответствующих устойчивому развитию. В статье освещается бионический подход, который использует проверенные природой решения для архитектурного проектирования. Целью статьи является установление перспектив использования бионических принципов в создании устойчивой архитектуры посредством сравнительного анализа научных работ. В статье делается вывод, что использование экологически чистых материалов может способствовать экологическому балансу между природой и архитектурой.

**Ключевые слова:** устойчивая архитектура, бионический дизайн, экологическая интеграция, экологически чистые материалы, дизайн, вдохновленный природой, интеграция ландшафта, системы возобновляемой энергии, композитные материалы, устойчивость городов

Эволюция строительства является одним из ключевых аспектов развития человечества, начиная от исторических цивилизаций и прогрессируя к современному обществу. Изначально архитектура возникла с возведением простых жилищ, что символизировало первый шаг людей в создании искусственного жилища и налаживании сложных отношений с окружающей средой [1]. В прошлом архитектурные формы активно адаптировались из природы, демонстрируя гармонию противоположностей. Это взаимодействие привело к новаторским архитектурным практикам и обострило проблемы в экологии, антропогенной деятельности и психосоциальной области, особенно видимые в условиях технологического прогресса, процессов индустриализации и развития городов.

В современной эпохе вновь проявляется интерес к гармонизации взаимоотношений между архитектурой и окружающей средой [1]. Растущая тенденция общества к природе и развитие устойчивых методов открывают новые возможности для достижения этого баланса. Ранние концепции органической архитектуры, заложенные Фрэнком Лойдом Райтом, получили последующее развитие и сохраняют актуальность в современном мире (рис. 1) [3].



Рис. 1 Дом над водопадом, Фрэнк Лойд Райт, 1936-1937 гг., США (источник: [architime.ru](http://architime.ru))

Важным вкладом являются биоморфные формы Сантьяго Калатравы, зеленые строения Ренцо Пиано (рис. 2), экологически чистые проекты Нормана Фостера и биоклиматические небоскребы Кена Йанга. Понятие "экодизайна" Йанга подчеркивает создание искусственной среды, способной гармонично сочетаться с природным миром [14].



Рис. 2 Калифорнийская Академия наук в Сан-Франциско, США (источник: Google Картинки)

Основные сферы устойчивой архитектуры включают в себя взаимодействие архитектурных конструкций с природной средой, направленное на гармоничное влияние зданий на окружающий ландшафт.

Специалисты выделяют несколько подходов к такой интеграции, например, полное или частичное внедрение строений в окружающую среду и соответствие естественным формам рельефа местности [12]. В зависимости от характера ландшафта используются различные методы взаимодействия: на ровной местности (степи, поля, равнины) обычно предпочтительно встраивание архитектурных элементов в природный ландшафт, тогда как на пересеченной или гористой местности (горы, холмы) часто используются методы террасирования для соответствия зданий природным условиям. Закончить.

Цель устойчивого развития заключается в формировании благоприятной и обогащенной среды для проживания, что представляет собой главную цель современной архитектуры. Для этого необходимо создание не только красивых, энергоэффективных, экономичных и удобных проектов [10], но и их полная интеграция с окружающей природой. Природный ландшафт должен стать неотъемлемой частью проектирования, инженерного обеспечения, функциональных аспектов и композиционных решений, независимо от того, включает ли он элементы городской застройки или сочетается структуры с природной средой. Эта концепция тесно связана с концепцией "экологической архитектуры", сформулированной такими учеными, как В. Логвинова [6]. Подход этой концепции подчеркивает принципы биоклиматического дизайна, нацеленные на сохранение и восстановление природных районов, использование естественных форм и установление гармоничных связей между искусственными и естественными ландшафтами. Цель данной статьи заключается в изучении этих принципов и рассмотрении возможностей, которые может предложить экологическая архитектура для решения проблем, возникающих из противоречивых отношений между искусственной средой и природой [4].

Слияние построек с окружающей местностью представляет собой первостепенный фактор экологической архитектуры. Этот процесс включает в себя тщательное изучение рельефа, особенностей природы и существующих экосистем с целью создания симбиотических и устойчивых конструкций [16]. Применение экологически безопасных материалов в данном контексте улучшает как визуальные, так и функциональные связи между искусственной средой и природным окружением, способствуя устойчивости и снижению экологического воздействия. Эффективное объединение ландшафта начинается с детального анализа участка, понимания естественной географии, состава почвы, растительного покрова и водной системы.

Использование ресурсов природы в строительстве способствует формированию экологически безопасной архитектурной среды, которая поддерживает здоровье людей и снижает негативное воздействие на окружающую среду. Данный подход осуществляется через внедрение эко-эффективных технологий, охватывающих разнообразные методы обращения с материалами. Эти методы включают использование натуральных элементов (дерева, камня, глины, растений, самана, естественных волокон и их сочетаний) [2], а также изучение, улучшение и повторное использование данных материалов в составе строительных элементов. Современные строительные технологии на основе натуральных ресурсов включают производство композитных материалов из недорогой древесины, создание плит из тростника и соломы с применением передовых техник резки, возведение конструкций из металлических блоков с наполнением камнем (габионов). Переработка природных ресурсов представляет собой инновационный метод, что подтверждается созданием экологически чистого строительного материала для структурных систем и компонентов на основе воспроизведенного природного полимера, получаемого из измельченных панцирей моллюсков — хитина [9].

Архитекторы и инженеры могут проектировать сооружения, которые имеют форму, соответствующую естественным очертаниям местности, с целью уменьшения воздействия и сохранения экологического баланса объекта. Для снижения окружающего воздействия площадь здания следует минимизировать, а открытые пространства максимально увеличить. Это может быть достигнуто путем разработки многотажных строений вместо разрозненных построек, что способствует сохранению большей части естественного ландшафта [7]. Применение природных форм, оттенков и материалов, отражающих окружающую среду, способствует более гармоничному взаимодействию зданий с окружающей местностью. Техники, такие как зеленые кровли, живые стены и террасные структуры, имитируют естественные паттерны и

снижают визуальное воздействие. Использование местных материалов снижает выбросы от транспортировки и способствует развитию местной экономики. Эти материалы часто лучше интегрируются с окружающей средой, усиливая взаимодействие здания с местностью.

Такие компоненты, как бамбук, пробка и древесина, добытые с учетом экологических стандартов, представляют собой возобновляемые ресурсы, обеспечивающие долговечность и эстетическое привлекательность. Указанные материалы оказывают более низкое воздействие на окружающую природную среду по сравнению с обычными строительными составляющими [14]. Применение вторичных ресурсов, вроде вторичной древесины, переработанного металла и вторичного кирпича, способствует сокращению образования отходов и снижению потребности в новых материалах. Данные материалы могут добавить зданию неповторимый характер и историческую ценность. Материалы с невысоким энергопотреблением, как саман, битый земельный покров и сложенные пучки соломы, выступают благоприятно за счет минимального экологического воздействия на фазе производства и строительства. Помимо этого, указанные материалы обладают отличными тепло- и звукоизоляционными свойствами.

Кроме того, разработаны новые инновационные методы для замещения традиционных строительных материалов экологически безопасными альтернативами, включая применение пробкового дерева вместо обычных окон с двойным остеклением и отделку биоуглем, изготовленным из древесных и сельскохозяйственных отходов [14]. Один из увлекательных подходов - дровяная архитектура, которая предусматривает использование растений большого размера без воздействия на их жизненный цикл. При таком подходе структура несущей или ограждающей системы строения формируется путем интеграции ветвей и стволов деревьев, таких как ива и тополь, в разнообразные пространственные конфигурации. Внедрение элементов природы в архитектурное строительство также можно осуществить с помощью различных ландшафтных методов, включая озеленение поверхностей зданий с использованием вертикальных и горизонтальных зеленых систем, а также интеграцию растений в интерьерный дизайн сооружения [12].

Данные устойчивые методы архитектуры нацелены на формирование искусственной окружающей среды, которая не только выполняет свои функциональные и эстетические задачи, но и несет экологическую ответственность. Путем использования натуральных материалов и интеграции зданий с природным ландшафтом специалисты могут способствовать улучшению здоровья и благополучия как людей, так и экосистемы, служа более широким целям устойчивого развития. При проектировании зданий учитывается естественная форма рельефа, используются террасные структуры, соответствующие природным контурам [14]. Местные материалы, такие как камень и дерево, также способствуют органичному сочетанию сооружений с природным окружением, а решения в виде зеленых крыш и стен улучшают теплоизоляцию и уменьшают визуальное воздействие. Применение возобновляемых источников энергии, включая солнечную и ветровую энергию, дополнительно снижает негативное воздействие на окружающую среду. В городских условиях важно эффективно взаимодействовать со существующей зеленой зоной и развивать новые зеленые пространства. Проекты, такие как Bosco Verticale в Милане, Италия (рис. 3), воплощают в себе концепцию вертикальных лесов, где деревья и кустарники интегрируются в высотные сооружения, улучшая качество воздуха и создавая благоприятную среду для городской флоры и фауны [3]. Применение переработанного бетона и энергоэффективных стекол способствует экономному использованию ресурсов и повышает степень устойчивости.

Интеграция построек в природный ландшафт с применением экологически безопасных материалов представляет собой важный элемент устойчивой архитектуры. С учетом естественного рельефа, уменьшения экологического воздействия и использования возобновляемых, рециклированных и низкоэнергетичных материалов, архитекторы могут создавать сооружения, гармонично взаимодействующие с окружающей средой [9]. Эти подходы не только улучшают визуальное и функциональное сочетание искусственной и природной среды, но также способствуют достижению более широких целей в сфере охраны окружающей среды и устойчивого развития. В условиях нарастающих проблем климатических изменений и истощения природных ресурсов



принципы экологической архитектуры предоставляют путь к формированию стойкой и гармоничной обители человека [2].



Рис. 3 Жилой комплекс Bosco Verticale, 2008 — 2013, Стефано Боззи, Италия, Милан (источник: archi.ru)

Концепция зодчества, соприкоснутая с природой, подчеркивает гармоничное сочетание архитектурных сооружений с естественной окраской. Данный подход отражает естественные формы, принимает во внимание необычные характеристики конкретных территорий и поддерживает визуальную связь между внутренними областями и окружающей средой [1]. Ключевую значимость для этой концепции имеют пространства, такие как внутренние дворы, террасы, атриумы и зимние сады, действуя как «буферные пространства», связующие постройки с природой. Применение экологически чистых материалов, особенно характерных для местности, и зеленых крыш, а также принципа «строить на своем участке» соответствует основам органической архитектуры, выдвинутым выдающимися представителями, такими, как Фрэнк Ллойд Райт и Ле Корбюзье [14].

В. Логвинов разрабатывает данную теорию, подчеркивая, что архитектурные структуры должны обладать характеристиками, превышающими три основных принципа Витрувия — прочность, функциональность и красота. По мнению Логвинова, в архитектуре также следует учитывать скульптуру (масштабные объемные формы и внешние контуры), пространственность (сложная сеть внутренних перспективных пространств) и фактуру (пластичность фасадов и внутренних поверхностей) [12]. Он подчеркивает, что критическим аспектом архитектурного творчества является не столько новизна или авангардные формы, сколько этическое взаимодействие с природой.

Современные иллюстрации такого интегрированного подхода насчитываются многочисленными. Ярким экземпляром является Музей гор в Италии, который был спроектирован Захой Хадид и демонстрирует, как архитектурное творчество может гармонично взаимодействовать с горным рельефом (рис. 4) [9].



Рис. 4 Горный Музей Месснера, Zaha Hadid Architects (источник: archi.ru)

Таким же образом, фермы Грейс в заповеднике САНАА служат прекрасным примером интеграции строительных сооружений в природное окружение (рис. 5). Особый акцент на данную философию делает Норвегия, особенно в своих гористых регионах и у вод Фьордов, придерживаясь строгих принципов охраны природы [2]. Примером такой интеграции является отель Lofoten Opera на Лофотенских островах, спроектированный Snøhetta. Архитектурный комплекс включает в себя резиденции, арену, спа-центр, плавательные бассейны и пешеходные дорожки, созданные для гармоничного слияния с природным ландшафтом.



Рис. 5 Корпус River в центре Grace Farms, Iwan Baan, США, 2015 (источник: archi.ru)

Дополнительный пример из Норвегии — павильон Норвежского центра диких оленей, расположенный в национальном парке Доврефьель. Это небольшое сооружение, находящееся на плато горы Довре, выполняет функцию «высотного приюта» для посетителей и пространства для обучения школьников [4]. Несмотря на скромные габариты, в павильоне применяются инновационные технологии 3D-моделирования для формирования органических структур из древесины сосны. Стальной каркас и окисленный внешний вид гармонично сочетаются с окружающими железом горами, иллюстрируя, что традиционные материалы в сочетании с современными технологиями способны создавать устойчивые конструкции, сохраняющие и улучшающие естественный ландшафт [1].

Озеленение, или зеленые крыши, классифицируются на экстенсивные и интенсивные в зависимости от характера ухода. Расширенные зеленые крыши требуют низкой степени обслуживания и покрыты травянистыми, низкорослыми и засухоустойчивыми растениями. В отличие от этого, интенсивные зеленые крыши требуют специализированного ухода из-за их сложной структуры из цветочных насаждений, кустарников и деревьев [6]. Повышенное озеленение зданий, как по вертикали, так и по горизонтали, может быть достигнуто с применением непрерывного вертикального озеленения, групповых посадок, технологии вертикального сада Патрика Блана и контейнерного озеленения (рис. 6). В групповых посадках используются лианы и вьющиеся растения, поддерживаемые вертикальными конструкциями, в то время как в контейнерном озеленении применяются модульные системы для посадки растений. Идея вертикального сада Патрика Блана включает металлическую раму с двумя слоями нейлона, выступающего в качестве среды для роста корней растений [10].

Растительное покрытие внутренних пространств реализуется через методы горизонтального и вертикального озеленения поверхностей с использованием травянистых, цветущих и кустарниковых видов растений. Этот подход играет ключевую роль в концепциях экодизайна и фитодизайна [3]. Другим важным направлением в современной устойчивой архитектуре является интеграция систем, базирующихся на возобновляемых источниках энергии. Постоянно прогрессируют различные энергоэффективные и экологически безопасные технологии. Принцип энергоэффективного здания ориентирован на повышение комфорта за счет автоматизированного контроля внутренней микроклиматической среды и автономного энергоснабжения. Автономные

энергетические системы используют возобновляемые природные ресурсы, включая ветряную, солнечную, приливную, гидро-, геотермальную энергию и энергию биомассы. При избытке генерируемой энергии здание становится активным поставщиком энергии [17]. Проектирование пассивных зданий направлено на использование возобновляемых природных ресурсов и сокращение потребления энергии из традиционных источников за счет тщательной теплоизоляции ограждающих конструкций и рециркуляции тепла из отходящего воздуха и сточных вод [10].



Рис. 6 Стены административного здания Музея на набережной Бранли, Патрик Блан, Париж, Франция (источник: adsmarket.com.ua)

Другое примерное решение представляет собой Калифорнийскую академию наук в Сан-Франциско, разработанную Ренцо Пиано, с ее зеленой крышей площадью около 2,5 акра, покрытой местными растениями (рис. 7). Этот экологический элемент не только обеспечивает теплоизоляцию, но также поддерживает местную флору и фауну, а также осуществляет дренаж воды во время дождей.



Рис. 7 Калифорнийская Академия наук, Tim Griffith, 2008, США (источник: archi.ru)

Центр Буллита в Сياتле - дело рук партнерства Миллера Халла, представляет собой образец энергоэффективного сооружения. Здание использует солнечные батареи, системы для сбора дождевой воды и биотуалеты, нацеленные на достижение энергонезависимости [15].

Эти приметы подчеркивают принципы устойчивого роста, сохранения культурного и исторического наследия и взаимодействия с природным ландшафтом [11]. Они выполняют значимые социальные задачи и содействуют устойчивому развитию зодчества, демонстрируя, что основательный и моральный подход к дизайну способен создать постройки, которые не только функциональны и великолепны, но и гармоничны в окружающей среде.

К периферическим морфологическим атрибутам при применении метода бионического дизайна относится имитация природных форм, таких как разветвленные узоры, спиральные структуры и клеточные образования, которые присутствуют как в растительном, так и в животном мире. Эти образы обладают не только визуальным изяществом, но и функциональной результативностью, способствуя стабильности архитектурных конструкций [6].

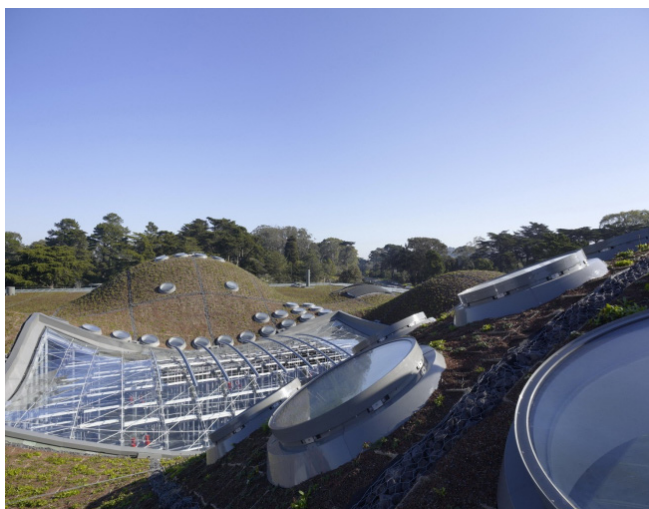
Специалисты выявили несколько проблем в формировании устойчивой окружающей среды, таких как интеграция инновационных технологий со стандартными строительными методами, обеспечение долговечности и обслуживания биологических материалов, а также достижение баланса между экономической результативностью и природными выгодами. Для решения этих проблем эксперты предложили несколько вариантов решений [2]. Одним из ключевых предложений является применение композитных материалов, имитирующих естественные структуры. Например, композитные материалы из низкосортной древесины или из тростника и соломы могут стать стабильной альтернативой традиционным строительным материалам. Кроме того, габионы (металлические сетчатые блоки, заполненные камнем) могут быть использованы для формирования конструкций, которые гармонично вписываются в природную местность [3].

Другое решение – рециклирование натуральных материалов. Например, хитин, естественный полимер, извлеченный из дробленых панцирей моллюсков, можно применять для формирования экологически безупречных строительных материалов. Подобным образом, замещение стандартных строительных элементов естественными альтернативами, например использование фурнитуры из конопли и пробки для оконных рам, способно значительно уменьшить выделение домов на окружающую среду [13]. Интеграция природных компонентов в архитектурные дизайны расширяется на принцип деревянного строительства, где живые деревья встраиваются в основу конструкции сооружений. Этот подход включает применение пространственных узоров для закрепления ветвей и стволов, создавая симбиотические связи между искусственной и естественной окружающей средой.

Интеграция систем регенеративной энергии в архитектурные планы представляет собой дополнительный значимый аспект. Применение солнечных панелей, ветряных турбин и геотермальных систем способно способствовать самообеспеченности зданий и уменьшить зависимость от невозобновляемых энергетических ресурсов [13]. Эти механизмы в соединении с продвинутыми технологиями теплоизоляции и теплопомещения имеют возможность преобразить здания в пространства, которые экономичны по энергопотреблению и устойчивы к воздействиям. В конце концов устойчивая зодчество гармонично сочетает здания с окружающей средой, а также зарабатывает на использовании биоразлагаемых материалов и оборудования для регенеративных источников энергии. Этот подход не только сводит к минимуму околосредовые воздействия зданий, но также повышает уровень жизни жителей и способствует достижению более широких экологических и социальных целей. Использование зеленых крыш, вертикальных садов и ресурсов регенеративной энергии демонстрирует потенциал устойчивого проектирования для формирования стабильной, эффективной и эстетически приятной городской атмосферы [7].

В заключение, интеграция систем регенеративной энергии, использование экологически чистых материалов и создание устойчивых архитектурных решений играют ключевую роль в формировании эффективной и устойчивой городской среды. Эти меры способствуют не только снижению негативного воздействия на окружающую среду, но и улучшению качества жизни жителей и достижению широких экологических и социальных целей. Эти инновации в архитектуре и дизайне подтверждают важность устойчивого подхода к созданию городской среды, с учетом экологических и энергетических аспектов. Они не только способствуют снижению негативного влияния человеческой деятельности на природу, но и открывают новые возможности для более здоровой и сбалансированной жизни горожан. Интеграция зеленых технологий и устойчивых практик в архитектурные проекты позволяет стремиться к более устойчивым и гармоничным городским средам.



## Литература

1. Deveikienė V. Methodological guidelines for optimizing the interaction between landscape architecture and urban planning // *Sci. J. Latv. Univ. Life Sci. Technol. Landsc. Archit. Art.* – 2018. – Т. 12. – С. 7-21.
2. Grazulevičiute-Vileniske I., Daugelaite A., Viliunas G. Classification of biophilic buildings as sustainable environments // *Buildings.* – 2022. – Т. 12. – №. 10. – С. 1542.
3. Guarini M. R., Morano P., Sica F. Integrated ecosystem design: An evaluation model to support the choice of eco-compatible technological solutions for residential building // *Energies.* – 2019. – Т. 12. – №. 14. – С. 26.
4. Maltseva I. N., Kaganovich N. N., Lorentz T. A. The integrating of architecture and nature into environmental objects in mountainous terrain // *IOP Conference Series: Materials Science and Engineering.* – IOP Publishing, 2018. – Т. 365. – №. 2. – С. 48.
5. Novoselchuk N., Shevchenko L., Kamal M. A. Ways of integration of the landform architecture buildings with landscape // *International Conference building innovations.* – Cham : Springer International Publishing, 2020. – С. 525-534.
6. Weisser W. W. et al. Creating ecologically sound buildings by integrating ecology, architecture and computational design // *People and Nature.* – 2023. – Т. 5. – №. 1. – С. 4-20.
7. Баклаженко Е. В., Григорьева П. В. Интеграция архитектурной и природной среды // *IX Международный молодежный форум "Образование. Наука. Производство"*. – 2017. – С. 1732-1735.
8. Беленя И. М. Использование инновационных материалов во внешнем облике зданий и сооружений // *Наука и бизнес: пути развития.* – 2021. – №. 2. – С. 29-37.
9. Гамаюнова О. Р. Принципы взаимодействия природного ландшафта и архитектурных сооружений // *современные проблемы архитектуры и градостроительства.* – 2022. – С. 113-119.
10. Денисенко Е. В. Аналогии природных систем, природные и архитектурно-строительные принципы в отечественных и зарубежных исследованиях // *Известия Казанского государственного архитектурно-строительного университета.* – 2015. – №. 4 (34). – С. 33-40.
11. Залогина А. С. Методы интегрирования современной архитектуры в ландшафтную среду // *Электронный периодический рецензируемый научный журнал «SCI-ARTICLE. RU».* – 2023. – С. 26.
12. Красильникова Э. Э., Долганова С. А., Саркисян В. Г. К вопросу об архитектурно-ландшафтной организации территорий современных винодельческих комплексов // *Экономика строительства.* – 2023. – №. 4. – С. 187-193.
13. Курочкина В. А., Калинин Е. К., Белова М. О. Малые архитектурные формы в структуре открытых общественных пространств города // *Вестник евразийской науки.* – 2021. – Т. 13. – №. 5. – С. 23.
14. Мингазова З. З. Интеграция ландшафта в структуру архитектурного объекта // *вестник магистратуры Учредители: Общество с ограниченной ответственностью Коллоквиум.* – 2021. – С. 53-54.
15. Немцев С. А. Влияние особенностей сложного рельефа на форму зданий и сооружений // *Международная научно-техническая конференция молодых ученых БГТУ им. ВГ Шухова.* – 2019. – С. 422-428.
16. Павлова В. А., Голошубин В. С. Природоэквивалентная архитектура в современных творческих концепциях // *Architecture and Modern Information Technologies.* – 2019. – №. 1 (46). – С. 340-355.
17. Стаменкович М. З. Современные тенденции проектирования энергетически эффективных и экологически дружелюбных зданий // *Architecture and Modern Information Technologies.* – 2011. – №. 3. – С. 16.

## Integration of architectural structures with natural landscapes: use of environmentally friendly materials

Epifanova A.I., Solovyova A.V.

Peoples' Friendship University of Russia named after Patrice Lumumba

The article explores the interaction between architecture and nature, focusing on nature-integrated design principles and practices that mitigate conflicts between the built environment and the natural environment necessary for sustainable development. The article highlights the challenges of creating multifunctional, viable buildings while preserving and harmoniously incorporating environmental elements into the overall architectural ensemble. Construction complexes in various areas are studied, considering specific factors influencing the construction and operation of materials.

Solving global environmental, social and economic problems requires innovative architectural ideas that are consistent with sustainable development. The article highlights the bionic materials, nature-inspired design, landscape integration, renewable energy systems, composite materials, urban sustainability

Keywords: Sustainability architecture, bionic design, environmental integration, eco-friendly materials, nature-inspired design, landscape integration, renewable energy systems, composite materials, urban sustainability

## References

1. Deveikienė V. Methodological guidelines for optimizing the interaction between landscape architecture and urban planning // *Sci. J. Latv. Univ. Life Sci. Technol. Landsc. Archit. Art.* – 2018. – Т. 12. – P. 7-21.
2. Grazulevičiute-Vileniske I., Daugelaite A., Viliunas G. Classification of biophilic buildings as sustainable environments // *Buildings.* – 2022. – Т. 12. – No. 10. – P. 1542.
3. Guarini M. R., Morano P., Sica F. Integrated ecosystem design: An evaluation model to support the choice of eco-compatible technological solutions for residential building // *Energies.* – 2019. – Т. 12. – No. 14. – P. 26.
4. Maltseva I. N., Kaganovich N. N., Lorentz T. A. The integrating of architecture and nature into environmental objects in mountainous terrain // *IOP Conference Series: Materials Science and Engineering.* – IOP Publishing, 2018. – Т. 365. – No. 2. – P. 48.
5. Novoselchuk N., Shevchenko L., Kamal M. A. Ways of integration of the landform architecture buildings with landscape // *International Conference building innovations.* – Cham: Springer International Publishing, 2020. – pp. 525-534.
6. Weisser W. W. et al. Creating ecologically sound buildings by integrating ecology, architecture and computational design // *People and Nature.* – 2023. – Т. 5. – No. 1. – P. 4-20.
7. Baklazhenko E.V., Grigorieva P.V. Integration of the architectural and natural environment // *IX International Youth Forum "Education. Science. Production"*. – 2017. – P. 1732-1735.
8. Belenya I. M. The use of innovative materials in the external appearance of buildings and structures // *Science and business: ways of development.* – 2021. – No. 2. – pp. 29-37.
9. Gamayunova O. R. Principles of interaction between natural landscape and architectural structures // *modern problems of architecture and urban planning.* – 2022. – P. 113-119.
10. Denisenko E. V. Analogies of natural systems, natural and architectural and construction principles in domestic and foreign research // *News of the Kazan State University of Architecture and Civil Engineering.* – 2015. – No. 4 (34). – P. 33-40.
11. Zalogina A. S. Methods of integrating modern architecture into the landscape environment // *Electronic periodic peer-reviewed scientific journal "SCI-ARTICLE. RU"*. – 2023. – P. 26.
12. Krasilnikova E. E., Dolganova S. A., Sarkisyan V. G. On the issue of architectural and landscape organization of the territories of modern winemaking complexes // *Construction Economics.* – 2023. – No. 4. – pp. 187-193.
13. Kurochkina V. A., Kalinichenko E. K., Belova M. O. Small architectural forms in the structure of open public spaces of the city // *Bulletin of Eurasian Science.* – 2021. – Т. 13. – No. 5. – P. 23.
14. Mingazova Z. Z. Integration of landscape into the structure of an architectural object // *Bulletin of the Master's program Founders: Limited Liability Company Colloquium.* – 2021. – pp. 53-54.
15. Nemtsev S. A. The influence of complex terrain features on the shape of buildings and structures // *International scientific and technical conference of young scientists of BSTU. VG Shukhova.* – 2019. – P. 422-428.
16. Pavlova V. A., Goloshubin V. S. Nature-equivalent architecture in modern creative concepts // *Architecture and Modern Information Technologies.* – 2019. – No. 1 (46). – pp. 340-355.
17. Stamenkovich M. Z. Modern trends in the design of energy-efficient and environmentally friendly buildings // *Architecture and Modern Information Technologies.* – 2011. – No. 3. – P. 16.



# Влияние экологичной архитектуры на психоэмоциональное благополучие человека: исследование биофильного дизайна и интегрированных в рельеф структур

**Епифанова Алина Игоревна**

студент кафедры «Дизайн в архитектурной среде», Российский университет дружбы народов имени Патриса Лумумбы epifanovaalina8@gmail.com

**Соловьева Анна Викторовна**

кан. пед. н., доцент кафедры архитектуры, реставрации и дизайна инженерной академии, Российский университет дружбы народов имени Патриса Лумумбы, solovyeva-anv@rudn.ru

В данной статье исследуется глубокое влияние экологически чистой архитектуры на психоэмоциональное состояние человека. Исследуя принципы биофильного дизайна и интеграцию зданий в природные ландшафты, мы стремимся понять, как эти архитектурные подходы способствуют психическому здоровью, снижению стресса и общему эмоциональному благополучию. В исследовании основное внимание уделяется различным тематическим исследованиям структур, интегрированных в Землю, подчеркивая их преимущества и потенциал для содействия гармоничным отношениям между людьми и окружающей средой. Особое внимание уделяется психологическим и физиологическим эффектам устойчивых архитектурных практик, способствуя целостному пониманию роли экологически чистого дизайна в повышении качества жизни.

Анализ в представленной работе затрагивает глубинное воздействие эколого-ориентированной архитектуры на психоэмоциональное благополучие человека. Изучая постулаты биофильного дизайна и интеграцию строений в естественные ландшафты, было показано, как эти инновационные методы в архитектуре способствуют улучшению психического здоровья, уменьшению уровня стресса, и как они влияют на эмоциональный баланс.

**Ключевые слова:** экологичная архитектура, психоэмоциональное благополучие, зеленые здания, средовой дизайн, взаимодействие человека и окружающей среды, шумовой и тепловой комфорт.

Экологичная архитектура, также известная как устойчивая или зеленая архитектура, — это философия дизайна, в которой приоритет отдается экологической устойчивости, энергоэффективности и гармонии с природой. Этот подход не только решает экологические проблемы, но и существенно влияет на психоэмоциональное благополучие людей, населяющих эти пространства [4]. Интеграция природных элементов и устойчивых практик в архитектуру может привести к улучшению психического здоровья, снижению уровня стресса и улучшению общего благополучия.

Биофильный дизайн — это инновационный архитектурный подход, направленный на более тесную связь жителей здания с природой (рис. 1). Эта философия дизайна включает в себя естественный свет, растительность, водные объекты и натуральные материалы для создания более спокойной и благоприятной для здоровья среды [1]. Исследования показали, что воздействие природных элементов может снизить стресс, улучшить настроение и улучшить когнитивные функции.



Рис. 1 Винные погреба Gombos Hill ("Деревня Хоббитов"), Народная венгерская архитектура, Герцегкут, Венгрия (источник: architime.ru)

Ключевые компоненты биофильного дизайна включают в себя множество различных компонентов. В первую очередь, это естественный свет. Максимальное использование естественного света снижает зависимость от искусственного освещения, улучшает циркадные ритмы и повышает настроение [5]. Также важным является добавление растительности. Использование растений и зеленых стен улучшает качество воздуха и обеспечивает успокаивающий визуальный эффект. Наличие воды, например, в фонтанах в помещении или открытых прудах, может снизить стресс и создать ощущение спокойствия. Также, использование таких материалов, как дерево, камень и бамбук, может создать теплую и уютную атмосферу [10].

Интегрированные в землю конструкции или здания, встроенные в рельеф, спроектированы так, чтобы органично вписываться в природный ландшафт (рис. 2). В этих конструкциях часто используется земля в качестве изоляционного материала, обеспечивая энергоэффективность и стабильный климат в помещении. Защищенные от земли дома, дома хоббитов и постройки на склонах холмов являются примерами этого архитектурного стиля.



Рис. 2 Отельные жилые модули для скалолазов, Компания Natura Vibe, Перу, Урубамба, 2013 (источник: architime.ru)

Существует множество преимуществ интегрированных в землю конструкций. В первую очередь, земля обеспечивает естественную изоляцию, уменьшая потребность в искусственном обогреве и охлаждении. Также, окружающая земля гасит шум, создавая более тихую жилую среду [4]. Эти здания гармонируют с окружающей средой, уменьшая визуальное загрязнение и способствуя связи с природой. Ощущение близости к природе может вызвать чувство безопасности, комфорта и расслабления [8].

Дизайн экстерьера здания играет решающую роль в формировании первого впечатления посетителей по прибытии. Это первоначальное восприятие важно, поскольку оно влияет на то, насколько привлекательным и впечатляющим будет выглядеть здание [8]. Внешняя эстетика здания не только дает представление о том, что пользователи могут ожидать внутри, но также влияет на их комфорт и эмоциональное состояние при проведении времени вне здания.

Внешний дизайн здания производит немедленное впечатление, определяя ожидания от внутренней среды. Привлекательный фасад может вызывать положительные эмоции, такие как любопытство и волнение, улучшая общее впечатление от здания [4]. Это визуальное воздействие имеет решающее значение для создания гостеприимной и уютной атмосферы, которая может существенно повлиять на настроение и эмоции людей.

Экологичная архитектура подчеркивает интеграцию природных элементов в дизайн экстерьера, что глубоко влияет на психоэмоциональное состояние людей. Присутствие растений, таких как трава и деревья, создает расслабляющую и освежающую среду, где люди могут сидеть и наслаждаться свежим воздухом. Деревья обеспечивают необходимую тень, защищая людей от прямых солнечных лучей и повышая их комфорт. Кроме того, деревья помогают остановить ветер, предотвращая потенциальный ущерб зданию и создавая ощущение безопасности и стабильности [3].

В оценках воздействия «зеленого» строительства изучались различные аспекты здоровья и производительности сотрудников, хотя глубина и последовательность этих оценок различались (рис. 3). Ранние тематические исследования неизменно указывали на то, что зеленые здания могут привести к заметному увеличению производительности, сокращению прогулов и более высокому уровню удовлетворенности пользователей [12]. Например, в некоторых ранних исследованиях сообщалось о приросте производительности в отдельных зданиях до 28%.



Рис. 3 Дом в камне «Трюфель» («The Truffle»), ENSAMBLE STUDIO, Испания (источник: architime.ru)

Хотя повышение производительности «зеленых» зданий хорошо документировано, точные механизмы и последовательность этих улучшений менее ясны. В исследованиях прогулы часто используются в качестве показателя производительности, и респондентов просят указать, как их рабочая среда влияет на их производительность. Комплексное исследование, непосредственно оценивающее производительность, выявило увеличение скорости набора текста и суммы счетов, а также снижение количества прогулов, но никаких ощутимых изменений в производительности [15]. Напротив, некоторые исследования не обнаружили изменений в уровне прогулов, что предполагает неоднозначные результаты в отношении влияния на производительность. Сравнительные исследования зеленых и традиционных зданий

часто дают неоднозначные результаты. Например, Аббасзаде сравнил 21 зеленое здание со 160 незелеными зданиями, обнаружив более высокую удовлетворенность тепловым комфортом и качеством воздуха в зеленых зданиях, но меньшую удовлетворенность шумом и освещением (рис. 4). Фаулер и Раух исследовали 12 «зеленых» зданий и сообщили о высокой общей удовлетворенности внутренней средой, но о более низкой удовлетворенности шумом и тепловым комфортом по сравнению с национальными стандартами [10].



Рис. 4 Oasia Hotel Downtown, Сингапур, WOHA Architects (источник: architime.ru)

В отчете Совета по экологическому строительству США о 25 зданиях, аккредитованных по системе LEED, установлено, что эти здания имеют более высокий рейтинг удовлетворенности, чем в среднем по стране, особенно по освещению, но ниже по тепловому комфорту и шуму. Другое исследование, сравнивающее 22 зеленых здания и 23 обычных здания, показало, что зеленые здания имеют значительно более низкий рейтинг по тепловому комфорту, шуму и некоторым условиям освещения [14]. Частично несоответствие результатов связано с методологическими проблемами. Многие исследования оценивают удовлетворенность качеством окружающей среды внутри помещений только после их заселения, что дает ограниченное представление об условиях до того, как сотрудники переехали в зеленые здания. Отсутствие исходных данных затрудняет определение того, связаны ли наблюдаемые улучшения с самими зелеными зданиями или с ранее существовавшими условиями [1].

Кроме того, сравнение «зеленых» и традиционных зданий может быть проблематичным, если в зданиях расположены разные организации, отрасли или виды работ. Например, различия в рейтингах удовлетворенности могут отражать различия в организационных условиях, а не в самих зданиях. Лишь немногие исследования, такие как Пасвере и Браун, проводят прямое сравнение зданий внутри одной организации [9].

Оценки воздействия «зеленого» строительства показывают, что, хотя «зеленые» здания в целом повышают производительность, сокращают количество прогулов и повышают удовлетворенность пользователей, сохраняются значительные различия и проблемы [2]. Проблемы с шумом, тепловым комфортом и условиями освещения остаются распространенными, что позволяет предположить, что конкретные элементы дизайна и контекстуальные факторы имеют решающее значение в определении эффективности зеленых зданий. Чтобы лучше понять взаимосвязь между зелеными зданиями и благополучием сотрудников, необходимы дополнительные продольные исследования и комплексные методологические подходы. Эти будущие исследования должны быть направлены на то, чтобы охватить условия до и после заселения, а также рассмотреть конкретные организационные контексты, в которых расположены эти здания [10].

Успех архитектурного дизайна зависит от гармоничной интеграции эстетических принципов со структурными аспектами. Архитектура неразрывно связана с манипулированием пространством и площадью. Гроут и Ванг поясняют, что дизайн способствует созданию артефактов, а исследования способствуют генерированию и применению знаний (рис. 5).





Рис. 5 Школа искусств, Сингапур, WOHA Architects (источник: [architime.ru](http://architime.ru))

Процессы проектирования преимущественно генеративны и ориентированы на будущее, тогда как исследовательские процессы являются аналитическими, систематическими и ориентированы на прошлое или настоящее [4]. Несмотря на эти различия, в обеих областях используются абдуктивные, индуктивные или дедуктивные рассуждения. Дизайн может работать на макро-, микро- и среднем уровне, тогда как исследования разрабатывают теории в больших, средних и малых масштабах [12]. Кроме того, практики проектирования по своей сути являются социальными и ситуативными, как и тематические исследования в исследованиях.

Амос Рапопорт, выдающийся деятель поведенческой науки, подчеркивает динамическое взаимодействие между людьми и окружающей их средой, особенно в городских пространствах. Он отвергает идею пассивного поведения человека в городских условиях, вместо этого подчеркивая важность движения и взаимодействия с окружающей средой в формировании психического восприятия.

Оценки воздействия «зеленого» строительства показывают неоднозначное, но в целом положительное влияние на здоровье и производительность сотрудников [11]. Первоначальные исследования неизменно показывали значительный рост производительности, сокращение прогулов и высокую удовлетворенность пользователей зелеными зданиями. Например, первые отчеты указывали на увеличение производительности до 28%. Однако недавние результаты более детальны: некоторые исследования показывают неизменный уровень прогулов, а другие подчеркивают проблемы с шумом, тепловым комфортом и освещением.

Серьезной проблемой при оценке воздействия «зеленых» зданий является методологическая несогласованность. Многие исследования полагаются исключительно на оценки после заселения, не имея исходных данных для сравнения [8]. Такой подход ограничивает возможность определить, связаны ли наблюдаемые улучшения с самими зелеными зданиями или с ранее существовавшими условиями. Более того, сравнение «зеленых» и традиционных зданий часто осложняется различиями в организационных условиях, отраслях и типах работ.

Чтобы лучше понять психоэмоциональное воздействие «зеленых» зданий и производительность, необходимы более комплексные и продольные исследования. Эти исследования должны включать меры до и после заселения и учитывать конкретные организационные условия изучаемых зданий [16]. Прямые сравнения внутри одной организации могут дать более значимое представление об истинных преимуществах зеленой архитектуры.

Устойчивая архитектура оказывает глубокое влияние на психоэмоциональное состояние и продуктивность людей. Хотя зеленые здания обычно повышают удовлетворенность пользователей и сокращают количество прогулов, сохраняются такие проблемы, как шум, тепловой комфорт и освещение. Интеграция эстетических и структурных принципов, а также продуманный дизайн, включающий природные элементы, имеет важное значение для создания среды, способствующей благополучию и производительности. Чтобы полностью понять преимущества и решить проблемы устойчивой архитектуры, будущие исследования должны принять комплексные, долгосрочные подходы, которые включают меры до и после заселения и учитывают конкретные организационные контексты. Поступая так, мы сможем лучше использовать потенциал устойчивой архитектуры для улучшения здоровья и производительности человека.

## Литература

1. Ding Y. et al. Analysis of the difficulties of the earth integrated information network //2nd International Conference on Advances in Computer Science and Engineering (CSE 2013). – Atlantis Press, 2013. – С. 291-294.
2. Dong H. et al. Understanding farmers' eco-friendly fertilization technology adoption behavior using an integrated SOR model: The case of soil testing and formulated fertilization technology in shaanxi, china //Frontiers in Environmental Science. – 2022. – Т. 10. – С. 55.
3. Engineer A. et al. Measuring the Impact of the Built Environment on Health, Wellbeing, and Performance: Techniques, Methods, and Implications for Design Research. – Taylor & Francis, 2024.
4. Gillis K., Gatersleben B. A review of psychological literature on the health and wellbeing benefits of biophilic design //Buildings. – 2015. – Т. 5. – №. 3. – С. 948-963.
5. Hähn N., Essah E., Blanusa T. Biophilic design and office planting: a case study of effects on perceived health, well-being and performance metrics in the workplace //Intelligent Buildings International. – 2021. – Т. 13. – №. 4. – С. 241-260.
6. Jayashankar B. C., Sawhney R. L., Sodha M. S. Effect of different surface treatments of the surrounding earth on thermal performance of earth-integrated buildings //International journal of energy research. – 1989. – Т. 13. – №. 5. – С. 605-619.
7. Lei Q., Yuan C., Lau S. S. Y. A quantitative study for indoor workplace biophilic design to improve health and productivity performance //Journal of Cleaner Production. – 2021. – Т. 324. – С. 68.
8. Sanchez J. A., Ikaga T., Sanchez S. V. Quantitative improvement in workplace performance through biophilic design: A pilot experiment case study //Energy and Buildings. – 2018. – Т. 177. – С. 316-328.
9. Sidorova V., Zhivitsa V., Mosyakin D. The substantiation of architectural-planning transformations of urban public spaces with the account of the principles of biopositivity //Journal of Applied Engineering Science. – 2019. – Т. 17. – №. 2. – С. 182-191.
10. Былинская В. С., Кухарчук Т. И. Визуальная среда города как проблема психического благополучия человека //Социальное воспитание. – 2016. – №. 2. – С. 18-25.
11. Голдхаген С. У. Город как безумие. Как архитектура влияет на наши эмоции, здоровье, жизнь. – Litres, 2021.
12. Зубцова А. В. и др. "Эко-тренд" в оформлении культурных и общественных пространств: магистерская диссертация по направлению подготовки: 51.04. 01-Культурология. – 2023.
13. Иовлев В. И. Экологические основы формирования архитектурного пространства (на примере Урала) //Автореф. дисс. на соис. уч. ст. док. арх. М. – 2008.
14. Немерюк С. И. Бионическая и органическая архитектура. Природные формы и их влияние на человека //научное сообщество студентов. Междисциплинарные исследования. – 2024. – С. 16.
15. Халиуллин А. Р. Эко-устойчивая архитектура как симбиоз энергоэффективного и адаптируемого строительства //Известия Казанского государственного архитектурно-строительного университета. – 2013. – №. 1 (23). – С. 61-69.
16. Янин К. Д. Экологические детерминанты архитектурного пространства (культурологический аспект) //Сборник материалов VII Российского философского конгресса «Толерантность. Глобализация. Восток и Запад—диалог мировоззрений.»—Уфа. – 2015. – С. 308-309.

## The Impact of Eco-Friendly Architecture on Human Psycho-Emotional Well-Being: A Study of Biophilic Design and Earth-Integrated Structures

Epifanova A.I., Solovyova A.V.

Peoples' Friendship University of Russia named after Patrice Lumumba

This article explores the profound influence of environmentally friendly architecture on the psycho-emotional state of a person. By exploring biophilic design principles and the integration of buildings into natural landscapes, we seek to understand how these architectural approaches promote mental health, stress reduction and overall emotional well-being. The study focuses on various case studies of Earth-integrated structures, highlighting their benefits and potential for promoting harmonious relationships between people and the environment. Particular attention is paid to the psychological and physiological effects of sustainable architectural practices, promoting a holistic understanding of the role of sustainable design in enhancing quality of life.

The analysis in the presented work touches on the profound impact of environmentally-oriented architecture on the psycho-emotional well-being of a person. By exploring the tenets of biophilic design and the integration of buildings into natural landscapes, it was shown how these innovative methods in architecture contribute to improved mental health, reduced stress levels, and how they affect emotional balance.

Keywords: sustainable architecture, psycho-emotional well-being, green buildings, environmental design, human-environment interaction, noise and thermal comfort

#### References

1. Ding Y. et al. Analysis of the difficulties of the earth integrated information network //2nd International Conference on Advances in Computer Science and Engineering (CSE 2013). – Atlantis Press, 2013. – C. 291-294.
2. Dong H. et al. Understanding farmers' eco-friendly fertilization technology adoption behavior using an integrated SOR model: The case of soil testing and formulated fertilization technology in shaanxi, china //Frontiers in Environmental Science. – 2022. – T. 10. – C. 55.
3. Engineer A. et al. Measuring the Impact of the Built Environment on Health, Wellbeing, and Performance: Techniques, Methods, and Implications for Design Research. – Taylor & Francis, 2024.
4. Gillis K., Gatersleben B. A review of psychological literature on the health and wellbeing benefits of biophilic design //Buildings. – 2015. – T. 5. – №. 3. – C. 948-963.
5. Hähn N., Essah E., Blanusa T. Biophilic design and office planting: a case study of effects on perceived health, well-being and performance metrics in the workplace //Intelligent Buildings International. – 2021. – T. 13. – №. 4. – C. 241-260.
6. Jayashankar B. C., Sawhney R. L., Sodha M. S. Effect of different surface treatments of the surrounding earth on thermal performance of earth-integrated buildings //International journal of energy research. – 1989. – T. 13. – №. 5. – C. 605-619.
7. Lei Q., Yuan C., Lau S. S. Y. A quantitative study for indoor workplace biophilic design to improve health and productivity performance //Journal of Cleaner Production. – 2021. – T. 324. – C. 68.
8. Sanchez J. A., Ikaga T., Sanchez S. V. Quantitative improvement in workplace performance through biophilic design: A pilot experiment case study //Energy and Buildings. – 2018. – T. 177. – C. 316-328.
9. Sidorova V., Zhivitsa V., Mosyakin D. The substantiation of architectural-planning transformations of urban public spaces with the account of the principles of biopositivity //Journal of Applied Engineering Science. – 2019. – T. 17. – №. 2. – C. 182-191.
10. Bylinskaya V. S., Kukharchuk T. I. Visual environment of the city as a problem of human mental well-being // Social education. – 2016. – No. 2. – pp. 18-25.
11. Goldhagen S.W. The city is like madness. How architecture affects our emotions, health, life. – Litres, 2021.
12. Zubtsova A.V. et al. "Eco-trend" in the design of cultural and public spaces: master's thesis in the field of preparation: 51.04. 01-Culturology. – 2023.
13. Iovlev V.I. Ecological foundations of the formation of architectural space (using the example of the Urals) // Author's abstract. diss. on sois. uch. Art. doc. arch. M. – 2008.
14. Nemeryuk S.I. Bionic and organic architecture. Natural forms and their influence on humans //scientific community of students. Interdisciplinary research. – 2024. – P. 16.
15. Khaliullin A.R. Eco-sustainable architecture as a symbiosis of energy-efficient and adaptable construction // News of the Kazan State University of Architecture and Civil Engineering. – 2013. – No. 1 (23). – pp. 61-69.
16. Yanin K. D. Ecological determinants of architectural space (cultural aspect) // Collection of materials of the VII Russian Philosophical Congress "Tolerance. Globalization. East and West – a dialogue of worldviews." – Ufa. – 2015. – P. 308-309.

# Исследование напряженного состояния стальной предварительно напряженной балки с перфорированной стенкой

Ермолаев Иван Анатольевич

аспирант, Тихоокеанский государственный университет, Хабаровск, 2016105381@pnu.edu.ru

Иодчик Анатолий Александрович

кандидат технических наук, доцент, Тихоокеанский государственный университет, Хабаровск, 001168@pnu.edu.ru

В статье рассматривается напряженное состояние стальной предварительно напряженной балки двутаврового сечения с перфорированной стенкой. На основании результатов численного эксперимента, проведенного в программном комплексе ЛИРА-САПР 2016, анализируется влияние формы и размеров перфорации на величину и распределение нормальных напряжений по высоте стенки балки на различных ее участках. Производится оценка возможности использования перфорации в стенке стальной предварительно напряженной балки без серьезного снижения ее несущей способности.

**Ключевые слова:** стальная предварительно напряженная балка, асимметрия сечения, местная устойчивость стенки, деформативность, размеры и форма перфорации стенки, напряженное состояние, мозаика нормальных напряжений, несущая способность.

Особенности развития российского Дальнего Востока и Сибири с их большими расстояниями и сложными логистическими условиями делают чрезвычайно актуальной проблему большого собственного веса строительных конструкций, доставляемых на удаленные территории для возведения новых зданий и сооружений различного назначения. Одним из способов решения данной проблемы является создание строительных конструкций повышенной несущей способности и жесткости, обладающих минимальным собственным весом.

В области проектирования металлических конструкций важным направлением по разработке максимально облегченных несущих конструкций служит создание в них предварительного напряжения, направленного на уменьшение деформативности и повышение местной устойчивости отдельных элементов конструкций [1]. При этом наибольшего положительного эффекта можно достичь созданием предварительного напряжения в стальных балках, которые в свою очередь являются одними из самых распространенных несущих элементов во множестве зданий и сооружений.

В качестве объекта исследования принята стальная двутавровая балка предварительно напряженная изгибом исходного элемента таврового сечения [2]. На стадии создания предварительного напряжения исходный тавровый элемент, закрепленный на специальной станине, загружается внешней нагрузкой до появления в нижней точке сечения растягивающих нормальных напряжений близких к величине расчетного сопротивления стали стенки тавра. Затем присоединяется второй пояс балки и внешняя нагрузка, создающая предварительное напряжение убирается. После снятия нагрузки, вследствие произошедших упругих деформаций происходит некоторое снижение величины созданных начальных напряжений в двутавровом сечении балки. В результате в поясах балки появляются начальные сжимающие напряжения, а большая часть стенки остается под действием растягивающих нормальных напряжений, что способствует повышению ее местной устойчивости при работе балки под действием внешних нагрузок. Также образующийся после создания предварительного напряжения обратный выгиб уменьшает деформативность балки при ее дальнейшем использовании в качестве горизонтального несущего элемента.

Следует отметить, что двутавровое сечение данной балки делается асимметричным, присоединяемый к тавровому сечению пояс балки, который в процессе эксплуатации становится сжатым верхним поясом, имеет площадь сечения на 20 – 25 % больше чем пояс исходного тавра. При этом пояса балки выполняются из стали повышенной прочности, а стенка из обычной малоуглеродистой стали. Все вышеизложенное позволяет уменьшить толщину стенки балки до минимальных значений 2 – 3 мм и как следствие значительно снизить собственный вес балки.

Поперечное сечение балки и стадии ее напряженного состояния в процессе изготовления приведены на рис. 1.



Рис. 1. Распределение нормальных напряжений по высоте сечения балки в процессе ее изготовления: а – поперечное сечение исходного таврового элемента; б – эпюра нормальных напряжений на начальном этапе; в – асимметричное поперечное двутавровой балки; г – эпюра нормальных напряжений, потерянных в итоговом сечении после снятия начальной нагрузки; д – конечная эпюра предварительных нормальных напряжений в двутавровой балке

$$\sigma_1 = \frac{R_y}{\kappa + 1},$$

где  $\sigma_1$  – величина нормального напряжения сжатия в верхней точке пояса тавра под начальной нагрузкой;  $R_y$  – величина расчетного сопротивления малоуглеродистой стали по пределу текучести;  $\kappa$  – коэффициент асимметрии двутаврового сечения балки.

$$\kappa = \frac{\sigma_{эв}}{\sigma_{эн}} = 1,168,$$

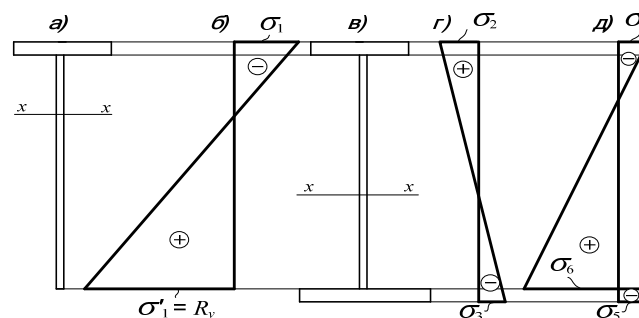
где  $\sigma_{эв}$  – нормальные напряжения в верхней точке сечения балки при эксплуатации;  $\sigma_{эн}$  – нормальные напряжения в нижней точке сечения при эксплуатации балки.

$$\sigma_{эв} = \alpha R_y - \sigma_5; \sigma_{эн} = \alpha R_y,$$

где  $\sigma_5$  – итоговые предварительные нормальные напряжения сжатия в нижней точке двутаврового сечения балки после снятия начальной нагрузки;  $\alpha$  – коэффициент соотношения расчетных сопротивлений стали поясов и стенки балки.

$$\alpha = \frac{R'_y}{R_y},$$

где  $R'_y$  – величина расчетного сопротивления по пределу текучести стали повышенной прочности в поясах балки.

$$\sigma'_1 = R_y = 240 \text{ Н/мм}^2,$$

где  $\sigma'_1$  – величина нормального напряжения растяжения в нижней точке стенки тавра под действием начальной нагрузки.

$$\sigma_2 = \frac{R_y(1 + 2\kappa)}{2(\kappa + 1)^2},$$

где  $\sigma_2$  – величина потери нормального напряжения в верхней точке пояса тавра после снятия начальной нагрузки.

$$\sigma_3 = \frac{R_y \kappa(1 + 2\kappa)}{2(\kappa + 1)^2},$$

где  $\sigma_3$  – величина потери нормального напряжения в нижней точке присоединенного пояса после снятия начальной нагрузки.

$$\sigma_4 = \sigma_2 - \sigma_1 = -R_y \frac{1}{2(\kappa + 1)^2},$$

где  $\sigma_4$  – итоговые предварительные нормальные напряжения сжатия в верхней точке двутаврового сечения балки после снятия начальной нагрузки.

$$\sigma_5 = \sigma_3 = -R_y \frac{\kappa(1 + 2\kappa)}{2(\kappa + 1)^2},$$

$$\sigma_6 = R_y - \sigma_3 = R_y \frac{2 + 3\kappa}{2(\kappa + 1)^2},$$

где  $\sigma_6$  – итоговые предварительные нормальные напряжения растяжения в нижней точке стенки сечения балки после снятия начальной нагрузки.

Подробное описание способа создания предварительного напряжения и основные особенности напряженно-деформированного состояния данной балки под нагрузкой приведены в [3]. В дальнейшем было сделано предположение о возможности еще больше снизить величину собственного веса в предварительно напряженной балке путем создания на стадии изготовления перфораций в стенке исходного таврового элемента.

Традиционными считаются прокатные стальные двутавровые балки с перфорированной стенкой, имеющие вырезы в виде шестиугольников, окружностей или эллипсов различных размеров и частоты расположения. Такие балки широко применяются в качестве основных несущих конструкций междуэтажных перекрытий и покрытий, а отверстия в стенках балок используются для прокладки инженерных сетей и других коммуникаций. По сравнению с обычными прокатными двутаврами равные по несущей способности, перфорированные дву-

тавровые балки обеспечивают до 30 % экономии материала. Отечественными специалистами проводились многочисленные исследования эффективности использования перфорированных балок [4], выполнялись работы по совершенствованию конструктивных форм и методик расчета таких конструкций [5, 6]. Большое внимание уделяется также конечно-элементному моделированию перфорированных балок [7]. Работа перфорированных балок считается не менее актуальным направлением исследований и для зарубежных авторов [9, 10, 11].

Ранее уже делалась попытка использовать перфорацию стенки для повышения эффективности стальной предварительно напряженной балки, и были получены предварительные результаты [8]. В данной работе продолжены исследования в области создания более легкой конструкции, не уступающей по несущей способности предварительно напряженной балке со сплошной стенкой, а также проведен сравнительный анализ воздействия размеров перфорационных отверстий на напряженное состояние таких балок. Были рассмотрены три опытных образца балок с перфорированной стенкой (рис. 2).



Рис. 2. Геометрические параметры опытных образцов перфорированных предварительно напряженных балок: а – балка Б2; б – балка Б3; в – балка Б4

С целью проверки теоретических предположений, был проведен численный эксперимент по расчету стальных балок, предварительно напряженных изгибом исходного таврового элемента с перфорированной стенкой. Численный эксперимент проводился с использованием программного комплекса «ЛИРА-САПР 2016».

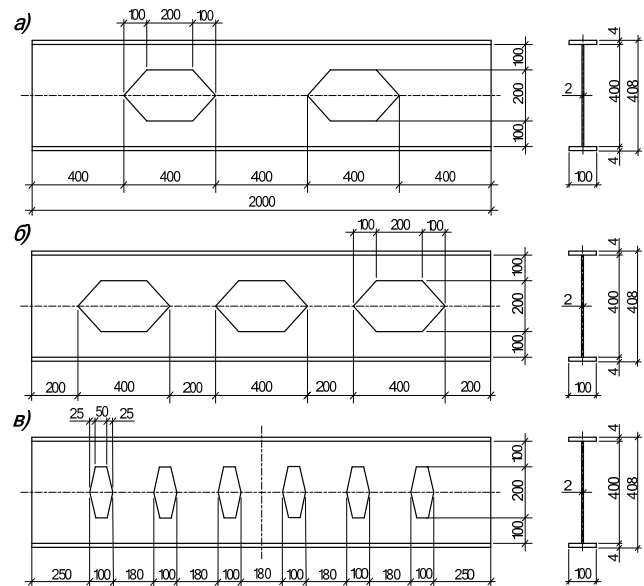

Рис. 3. Фрагмент конечно-элементной модели балки с нумерацией узлов

Были выполнены конечно-элементные модели балок со следующими геометрическими параметрами: длина балки – 2000 мм; высота

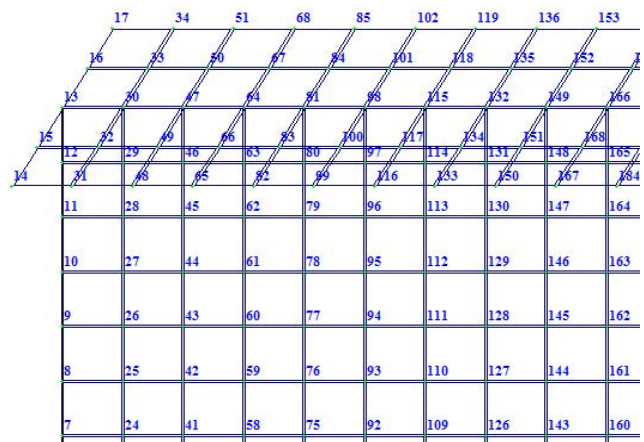

стенки балки – 400 мм; толщина стенки – 2 мм; ширина поясов – 100 мм; толщина поясов – 4 мм. Перфорации заданы в виде симметричных шестигранных отверстий. На расчетной модели не была предусмотрена установка опорных ребер на торцах балки и ребер жесткости в точках приложения внешних сосредоточенных нагрузок. При создании расчетных моделей балки разбивались на четырехузловые конечные элементы с размерами по высоте стенки балки 10 мм, по длине балки 20 мм, по ширине пояса 25 мм, по длине пояса 20 мм (рис. 3). Для получения более точных результатов были разработаны четыре варианта опытных образцов предварительно напряженных балок, один со стенкой без перфорации и три других с разными размерами и количеством перфораций.

Все элементы балки приняты из стали с модулем упругости  $E = 2,06 \cdot 10^5$  кН/м<sup>2</sup> и коэффициентом Пуассона  $\nu = 0,28$ .

Расчетная схема – однопролетная шарнирно опертая балка, нагруженная посередине пролета сосредоточенной силой.

Предварительное напряжение на стадии изготовления балки моделировалось следующим образом:

1. На основе расчетных параметров была создана модель двутаврового профиля, определены соответствующие элементы жесткости для стенки и пояса. На четырех углах стенки и на двух кромках полки по середине высоты балки были установлены связи.

2. К элементам верхнего пояса и стенки прикладывается нагрузка в виде температурного воздействия  $T_{\text{н}}$ , таким образом, чтобы относительные деформации от силового воздействия и относительные температурные деформации были равны

$$\varepsilon_p = \varepsilon_t,$$

где  $\varepsilon_p$  – относительные деформации от внешней нагрузки по поперечному сечению балки;  $\varepsilon_t$  – относительные температурные деформации в соответствующих элементах верхней и нижней пластинок.

В таком случае температура необходимая для моделирования предварительного напряжения в образцах балок определяется как

$$T = \frac{R_y}{\alpha \cdot E} = 97^\circ\text{C},$$

где  $\alpha = 0,12 \cdot 10^{-4}$  °С<sup>-1</sup> – коэффициент линейного расширения стали;  $E = 2,06 \cdot 10^5$  кН/м<sup>2</sup> – модуль упругости стали.

3. После создания нормальных напряжений в поясе исходного тавра, необходимо согласно технологии производства балки, присоединить к нему второй пояс так, чтобы предварительные нормальные напряжения в нижней зоне стенки, вызванные ее изгибом, стали определять напряженное состояние добавленного пояса. Для этого необходимо к элементам присоединенного пояса приложить нормальные напряжения посредством полученных ранее температурных деформаций. По длине нижней кромки стенки балки нормальные напряжения сжатия распределяются неравномерно, вследствие чего значение температуры определяем «по месту», в зависимости от наличия или отсутствия перфораций.

В дальнейшем предварительно напряженная балка Б1 без перфораций и балки Б2 – Б4 с перфорациями стенки загружались сосредоточенной силой по «верхнему» поясу. Рассматривался вариант приложенной сосредоточенной нагрузки  $F = 120$  кН.

На рис. 4 представлена мозаика предварительных нормальных напряжений  $N_x$  и  $N_y$  на стадии изготовления предварительно напряженной балки Б1 без перфорации стенки.

Выполненные в стенке балки Б2 перфорации уменьшают площадь стенки на 15 % и снижают собственный вес балки на 7,5 %. На рис. 5 представлена мозаика предварительных нормальных напряжений  $N_x$  и  $N_y$  на стадии изготовления предварительно напряженной балки Б2 с перфорацией стенки двумя симметричными шестигранными отверстиями.

Выполненные в стенке балки Б3 перфорации уменьшают площадь стенки на 22,5 % и снижают собственный вес балки на 11,25 %. На рис. 6 представлена мозаика предварительных нормальных напряжений  $N_x$  и  $N_y$  на стадии изготовления предварительно напряженной балки Б3 с перфорацией стенки тремя симметричными шестигранными отверстиями.



Рис. 4. К расчету стальной предварительно напряженной балки Б1 без перфорации стенки: а – конечно-элементная модель балки Б1; б – мозаика нормальных напряжений  $N_x$  (кН/м<sup>2</sup>) балки Б1; в – мозаика нормальных напряжений  $N_y$  (кН/м<sup>2</sup>) балки Б1



Рис. 5. К расчету стальной предварительно напряженной балки Б2 с перфорацией стенки: а – конечно-элементная модель балки Б2; б – мозаика нормальных напряжений  $N_x$  (кН/м<sup>2</sup>) балки Б2; в – мозаика нормальных напряжений  $N_y$  (кН/м<sup>2</sup>) балки Б2

Выполненные в стенке балки Б4 перфорации уменьшают площадь стенки на 18,75 % и снижают собственный вес балки на 9,4 %. На рис. 7 представлена мозаика предварительных нормальных напряжений  $N_x$  и  $N_y$  на стадии изготовления предварительно напряженной балки Б4 с перфорацией стенки шестью симметричными шестигранными отверстиями.

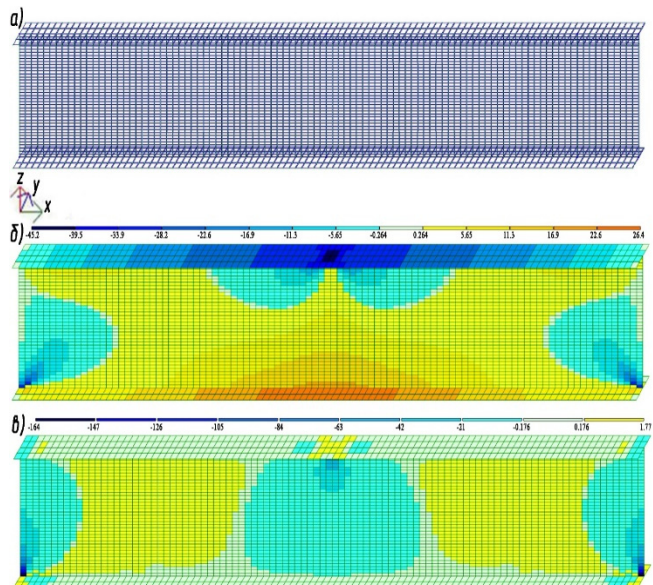

Рис. 6. К расчету стальной предварительно напряженной балки Б3 с перфорацией стенки: а – конечно-элементная модель балки Б3; б – мозаика нормальных напряжений  $N_x$  ( $\text{kH}/\text{m}^2$ ) балки Б3; в – мозаика нормальных напряжений  $N_y$  ( $\text{kH}/\text{m}^2$ ) балки Б3

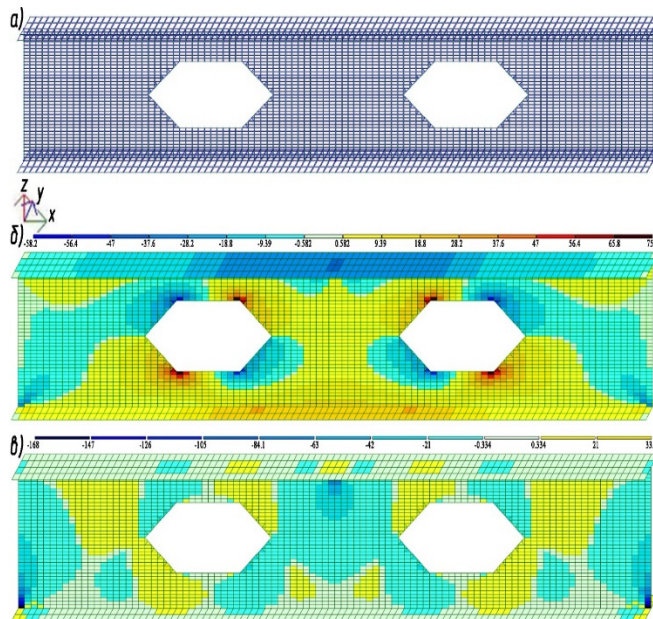

Рис. 7. К расчету стальной предварительно напряженной балки Б4 с перфорацией стенки: а – конечно-элементная модель балки Б4; б – мозаика нормальных напряжений  $N_x$  ( $\text{kH}/\text{m}^2$ ) балки Б4; в – мозаика нормальных напряжений  $N_y$  ( $\text{kH}/\text{m}^2$ ) балки Б4

На графике (рис. 8) представлены максимальные значения предварительных нормальных напряжений  $N_x$  и  $N_y$  на стадии изготовления балок Б1 – Б4 с разными размерами перфораций и без нее.

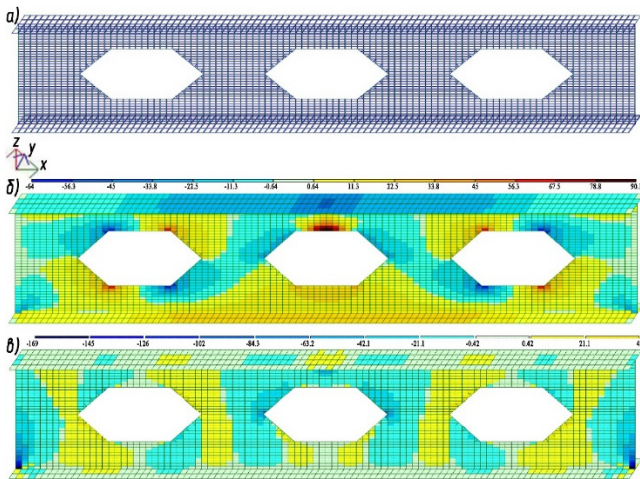

Рис. 8. Величины максимальных нормальных напряжений в балках Б1 – Б4: а – напряжения  $N_x$ ,  $\text{kH}/\text{m}^2$ ; б – напряжения  $N_y$ ,  $\text{kH}/\text{m}^2$

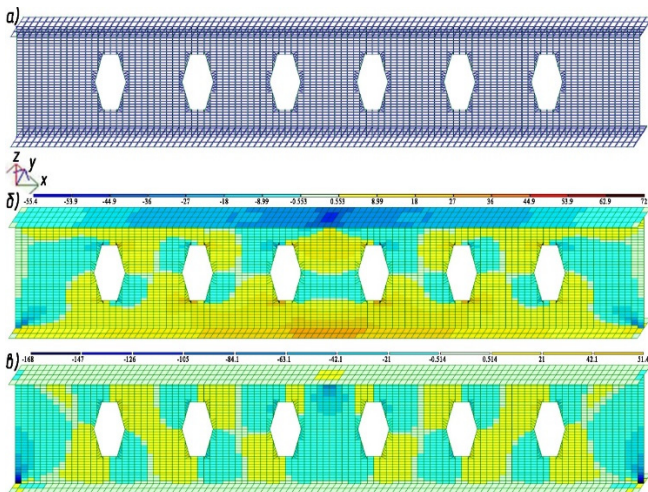
На графике (рис. 9) приведены минимальные значения предварительных нормальных напряжений  $N_x$  и  $N_y$  на стадии изготовления балок Б1 – Б4 без перфорации и с разными видами перфораций стенки.

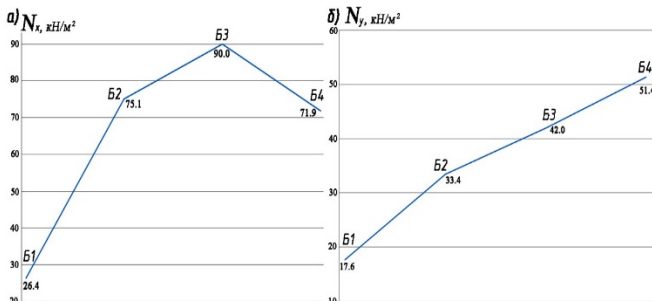

Рис. 9. Величины минимальных нормальных напряжений в балках Б1 – Б4: а – напряжения  $N_x$ ,  $\text{kH}/\text{m}^2$ ; б – напряжения  $N_y$ ,  $\text{kH}/\text{m}^2$

Предложенные конечно-элементные модели балок и методика проведения численного эксперимента позволяют выполнить сравнение влияния разных вариантов перфорации стенки предварительно напряженных стальных балок на их напряженное состояние в рамках одного нагружения.

**Заключение.** В результате анализа напряженного состояния предварительно напряженной стальной балки Б1 со сплошной стенкой и предварительно напряженных балок Б2 – Б4 с различными размерами и расположением перфораций в стенке, можно сделать следующие выводы:

- 1.) Устройство перфораций в стенке предварительно напряженной стальной двутавровой балки позволяет снизить величину собственного веса балки на 7,5 – 11,25 %. Однако использование перфораций в виде шестиугольных отверстий приводит к появлению концентраторов напряжений в верхних и нижних вершинах шестиугольников и росту величины нормальных сжимающих напряжений на этих участках стенки до 8 % и нормальных растягивающих напряжений до 30 %.
- 2.) Самым невыгодным следует признать расположение перфорации в середине пролета балки Б3 под действующей сосредоточенной нагрузкой. В стенке балки Б3 отмечена наибольшая величина нормальных напряжений (непосредственно под сосредоточенной силой). Балки Б2 и Б4 показали минимальные расхождения в величинах нормальных напряжений в стенке балки и эти значения наиболее близки к уровню нормальных напряжений в балке Б1 со стенкой без перфорации.
- 3.) В дальнейшем необходимо выполнить исследование напряженного состояния стальных предварительно напряженных балок с перфорациями в стенке в виде окружностей разных диаметров, а также эллиптических отверстий различной конфигурации и расположения по длине балки.

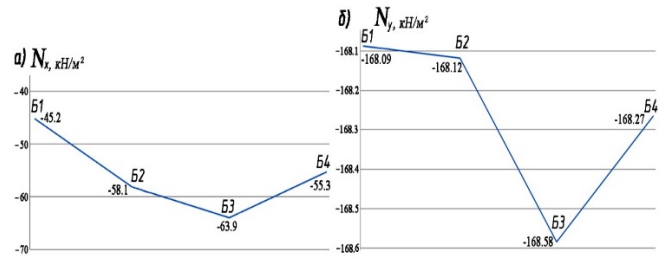
### Литература

1. Kravchuk, V. A. Steel rods, prestressed without tightening. Scientific publication. – Moscow : Publishing House DIA, 2015. – 552 p.
2. Iodchik, A. A. Thin-walled steel beam, prestressed by bending of the brand // Bulletin of Civil Engineers. St. Petersburg, 2009. – № 1(18). – Pp. 18-21.
3. Iodchik, A. A. Steel I-beams prestressed by bending / A. A. Iodchik. Khabarovsk : Publishing House of the Pacific National University, 2015. – 149 p.
4. Novikova, M. A. Comparative analysis of a welded beam of constant cross section and a perforated beam // XI All-Russian Science Festival : Collection of reports, Nizhny Novgorod, October 20-21, 2021 Nizhny Novgorod City: Nizhny Novgorod State University of Architecture and Construction, 2021. pp. 187-190.
5. Buzalo, N. A. Studies of compressed materials perforated racks and improvement of their constructive shape // Engineering Bulletin of the Don. 2009. No. 2. URL: ivdon.ru/ru/magazine/archive/n2y2009/129
6. Pritikin, A. I. Features of the calculation of perforated FE beams // Izvestiya KSTU. 2016. No. 43. pp. 249-259.
7. Pritikin, A. I. Finite element analysis of the general stability of beams with a solid and perforated wall // Construction mechanics and calculation of structures. 2022. No. 3(302). pp. 55-60.
8. Chebrovsky, A. A. On the issue of modeling a prestressed steel beam with a perforated wall // Engineering Bulletin of the Don. 2023. № 9. URL: ivdon.ru/ru/magazine/archive/n9y2023/8665.



9. Feng, Ran. Experiments on H-shaped high-strength steel beams with perforated // *Engineering Structures*. Volume 177, 2018, pp. 374–394.

10. Tsavdaridis, K. D. Optimisation of novel elliptically-based web opening shapes of perforated steel beams // *Journal of Constructional Steel Research*. Volume 76, 2012. pp. 39–53.

11. Carvalho, A. S. New formulas for predicting the lateral-torsional buckling strength of steel I-beams with sinusoidal web openings // *Thin-Walled Structures*. Volume 181, 2022. pp. 127–148.

#### Investigation of the stress state of steel prestressed beam with perforated wall

Ermolaev I.A., Iodchik A.A.

Pacific National University

The article considers the stress state of a steel prestressed I-beam with a perforated wall. Based on the results of a numerical experiment conducted in the LIRA-CAD 2016 software package, the influence of the shape and size of the perforation on the magnitude and distribution of normal stresses along the height of the beam wall in its various sections is analyzed. An assessment is made of the possibility of using perforations in the wall of a steel prestressed beam without seriously reducing its bearing capacity.

Keywords: steel prestressed beam, section asymmetry, local wall stability, deformability, dimensions and shape of wall perforation, stress state, mosaic of normal stresses, bearing capacity.

#### References

1. Kravchuk, V. A. Steel rods, prestressed without tightening. Scientific publication. – Moscow: Publishing House DIA, 2015. – 552 p.
2. Iodchik, A. A. Thin-walled steel beam, prestressed by bending of the brand // *Bulletin of Civil Engineers*. St. Petersburg, 2009. – No. 1(18). – Pp. 18-21.
3. Iodchik, A. A. Steel I-beams prestressed by bending / A. A. Iodchik. Khaba-rovsk: Publishing House of the Pacific National University, 2015. – 149 p.
4. Novikova, M. A. Comparative analysis of a welded beam of constant cross section and a perforated beam // XI All-Russian Science Festival: Collection of re-ports, Nizhny Novgorod, October 20-21, 2021 Nizhny Novgorod City: Nizhny Nov- city State University of Architecture and Construction, 2021. pp. 187-190.
5. Buzalo, N. A. Studies of compressed materials perforated racks and improve-ment of their constructive shape // *Engineering Bulletin of the Don*. 2009. No. 2. URL: [ivdon.ru/ru/magazine/archive/n2y2009/129](http://ivdon.ru/ru/magazine/archive/n2y2009/129)
6. Pritikin, A. I. Features of the calculation of perforated FE beams // *Izvestiya KSTU*. 2016. No. 43. pp. 249-259.
7. Pritikin, A. I. Finite element analysis of the general stability of beams with a solid and perforated wall // *Construction mechanics and calculation of structures*. 2022. No. 3(302). pp. 55-60.
8. Chebrovsky, A. A. On the issue of modeling a prestressed steel beam with a perforated wall // *Engineering Bulletin of the Don*. 2023. No. 9. URL: [ivdon.ru/ru/magazine/archive/n9y2023/8665](http://ivdon.ru/ru/magazine/archive/n9y2023/8665).
9. Feng, Ran. Experiments on H-shaped high-strength steel beams with perforat-ed // *Engineering Structures*. Volume 177, 2018, pp. 374–394.
10. Tsavdaridis, K. D. Optimization of novel elliptically-based web opening shapes of perforated steel beams // *Journal of Constructional Steel Research*. Volume 76, 2012. pp. 39–53.
11. Carvalho, A. S. New formulas for predicting the lateral-torsional buckling strength of steel I-beams with sinusoidal web openings // *Thin-Walled Structures*. Volume 181, 2022. pp. 127–148.

# Применение особо тяжелого бетона на объектах атомной промышленности в качестве радиационно-защитных экранов

**Окольникова Галина Эриковна**

кандидат технических наук, доцент, Российский университет дружбы народов им. Патриса Лумумбы (РУДН), Московский государственный строительный университет (НИУ МГСУ), okolnikova\_ge@mail.ru

**Ершов Михаил Евгеньевич**

студент-магистр, Российский университет дружбы народов им. Патриса Лумумбы (РУДН), Zauyyyyuychik@mail.ru

**Малафеев Алексей Сергеевич**

студент-магистр, Российский университет дружбы народов им. Патриса Лумумбы (РУДН), alexeyhard042@gmail.com

**Исмоилов Абдумалик Мубиджонович**

студент-магистр, Российский университет дружбы народов им. Патриса Лумумбы (РУДН), Ismoilovabdumalik707@gmail.com

**Шевцов Егор Игоревич**

студент-магистр, Российский университет дружбы народов им. Патриса Лумумбы (РУДН), egor.shevtsov.00@gmail.com

Для правильного назначения толщины и типа материала радиационно-защитных экранов для безопасной эксплуатации здания необходимо уметь правильно оценить габариты участка защиты, выполнить физический расчет на радиационную дозу, оценить экономическую эффективность данной защиты. Целью исследования является: на основании конкретного объекта оценить эффективность работы особо тяжелого бетона в качестве радиационной защиты.

**Результаты.** Даны рекомендации по применению особо тяжелого бетона в зданиях атомной промышленности, а также показаны результаты вычисленной дозы радиации с проведением физического расчета для определения толщины радиационной защиты.

**Выводы.** Значимость полученных результатов для строительной атомной отрасли заключается в том, что появляется представление на примере реального объекта о том какие характеристики материала, являются наиболее важными и эффективными для радиационной защиты.

**Ключевые слова:** особо тяжелые высокопрочные бетоны, тяжелые заполнители, модифицированные бетоны, суперпластификаторы, защита от радиационного излучения.

## Введение

В современном мире конструкции из особо тяжелого бетона [1] как правило применяются в качестве радиационной защиты стен и перекрытий на объектах атомной промышленности. Существует достаточно большое количество разнообразных тяжелых добавок в состав тяжелого бетона для увеличения его плотности и как следствие для повышения радиационных свойств материала [2, 3, 4, 5, 6, 7, 8]. Как правило оптимальной добавкой является железная руда и магнетит. Для такого бетона плотность будет составлять  $4000 - 4500 \text{ кг/м}^3$ , а прочность на сжатие будет достигать  $50-70 \text{ МПа}$  [9]. Именно такие добавки будут использованы для бетона на примере реального объекта атомной промышленности.

## Материалы и методы

В данной работе в качестве объекта применения будет рассмотрен строящийся в настоящий момент объект атомной промышленности [10, 11] с реактором на быстрых нейтронах МБИР (Многоцелевой Быстрый Исследовательский Реактор). На рис. 1 отображена план-схема с расположением ЗВД (закладных вентиляционных деталей), которые находясь в «грязных помещениях» 160 и 139 с высоким радиационным фоном выходят в «чистые помещения» 151 и 150 без допуска радиации. Соответственно в месте проходки ЗВД через несущие ЖБ стены (толщиной 600 мм) возникает прямой прострел в зоне около ЗВД в коридорах (см. рис. 2).



Рис. 1. План-схема расположения ЗВД и радиационно-защитных экранов

Для определения необходимых габаритов радиационно-защитных экранов был проведен физический расчет через программный комплекс TDMCC.

В программном комплексе TDMCC задана модель помещений согласно архитектурным чертежам с сохранением геометрических размеров.

Смоделированные помещения представляют собой трехмерные блоки со стенами и перекрытиями, выполненными из бетона плотностью  $2,3 \text{ г/см}^3$  и плотностью  $4,2 \text{ г/см}^3$ .

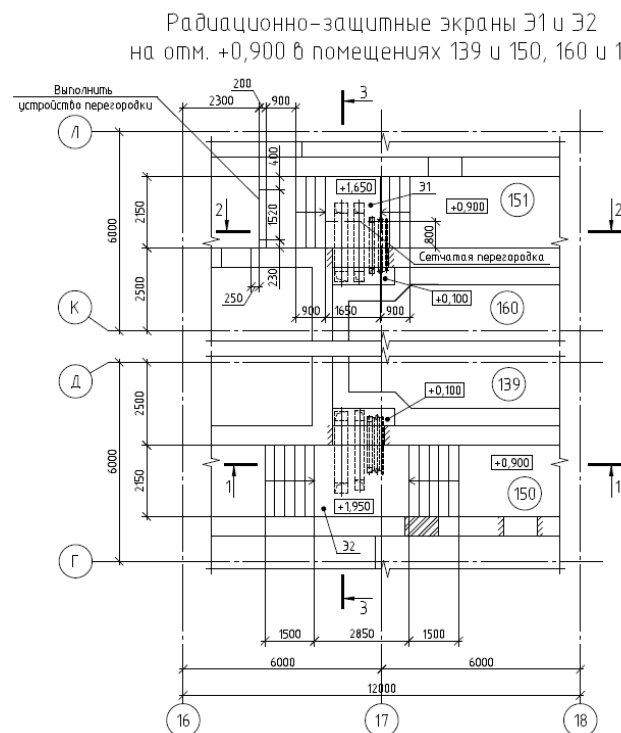
В TDMCC заданы источники нейтронного и гамма-излучения со следующими характеристиками:

- Энергия нейтронов (E) от 0 до 0,414 эВ, ППН=2,0×10<sup>7</sup> 1/(см<sup>2</sup>×с); E от 0,414 эВ до 0,111 МэВ, ППН=2,0×10<sup>7</sup> 1/(см<sup>2</sup>×с), E от 0,111 до 1,0 МэВ, ППН=2,0×10<sup>5</sup> 1/(см<sup>2</sup>×с).

- Энергия гамма-излучения (E): E=1,368 МэВ (I=99,99), E=2,754 МэВ (I=99,85).



Рис. 2. Разрез 3-3



Рис. 3. Расположение детекторов в бетонном массиве над ЗВД-2.5, ЗВД-2.6, ЗВД-2.7, ЗВД-2.8 (вид сбоку)

Таблица 1

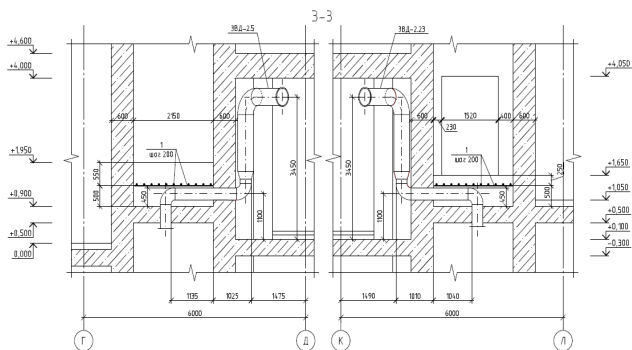
Значения мощностей доз в бетонном массиве

Наименование ЗВД	№ детектора	Расположение детектора	Мощность дозы гамма-излучения, Зв/ч	Погрешность, %	Мощность дозы от нейтронов, Зв/ч	Погрешность, %	Суммарная мощность дозы, Зв/ч
ЗВД-2.3	49	Вплотную	7,05E-11	36,14	1,10E-04	20,76	1,10E-04
	50	10 см	4,81E-11	38,83	4,04E-05	50,21	4,04E-05
	51	20 см	4,93E-12	36,74	2,61E-05	29,28	2,61E-05
	52	30 см	9,48E-13	67,17	8,75E-06	81,41	8,75E-06
	53	40 см	1,25E-13	67,72	5,52E-06	68,02	5,52E-06
	54	50 см	2,89E-14	73,47	5,21E-06	73,06	5,21E-06
ЗВД-2.4	55	55 см	1,85E-14	0,00	3,44E-06	0,00	3,44E-06
	56	Вплотную	9,40E-11	31,87	1,01E-04	27,76	1,01E-04
	57	10 см	7,75E-11	31,00	5,62E-05	23,72	5,62E-05
	58	20 см	6,51E-11	43,40	4,08E-05	28,42	4,08E-05
	59	30 см	3,16E-11	41,18	1,06E-05	57,31	1,06E-05
	60	40 см	5,45E-12	68,93	5,52E-06	42,40	5,52E-06
	61	50 см	2,97E-12	63,28	3,64E-06	70,87	3,64E-06
	62	55 см	1,97E-12	89,62	1,61E-06	0,00	1,61E-06

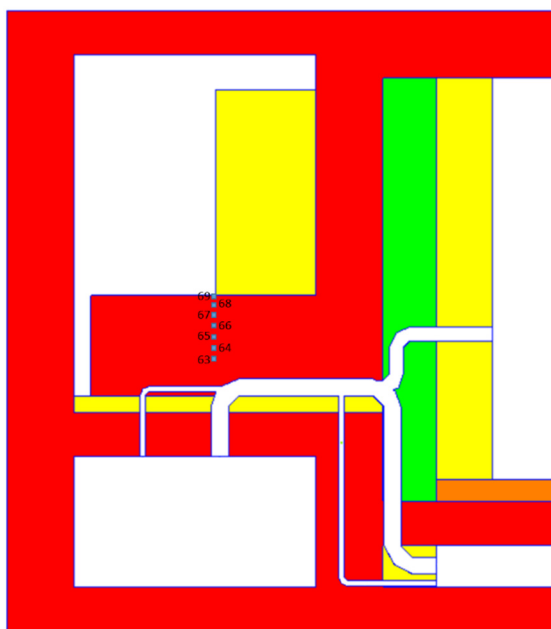
Наименование ЗВД	№ детектора	Расположение детектора	Мощность дозы гамма-излучения, Зв/ч	Погрешность, %	Мощность дозы от нейтронов, Зв/ч	Погрешность, %	Суммарная мощность дозы, Зв/ч
ЗВД-2.5 ЗВД-2.6	63	Вплотную	3,30E-11	69,02	2,62E-06	0,00	2,62E-06
	64	10 см	1,91E-11	96,58	2,27E-06	0,00	2,27E-06
ЗВД-2.7 ЗВД-2.8	65	20 см	1,49E-12	83,26	1,88E-06	74,41	1,88E-06
	66	30 см	1,42E-12	0,00	1,68E-06	0,00	1,68E-06
	67	40 см	1,27E-12	95,48	1,53E-06	71,27	1,53E-06
	68	50 см	3,02E-13	59,57	5,29E-07	65,94	5,29E-07
	69	55 см	2,63E-13	84,87	1,42E-07	55,01	1,42E-07

По результатам расчета, выполненного в программе TDMCC, радиационная защита в виде бетонного массива толщиной не менее 55 см в помещении 150 (аналогично в помещении 151) обеспечивает не превышение мощностей доз 6 мкЗв/ч (для помещения постоянного пребывания персонала) и не допускает аварии на объектах атомной промышленности [12, 13].

### Результаты и обсуждение

Необходимая толщина дополнительной радиационной защиты в виде бетонного массива в помещении 150 и 151 с конфигурацией в соответствии с рисунком 3 составляет не менее 55 см. Данная толщина бетонного массива обеспечивает мощности дозы в помещении менее 6 мкЗв/ч.

### Заключение

По результатам рассмотрения отдельного участка объекта атомной промышленности с прямым прострелом было выявлено что применение особо тяжелого бетона выгодно при любых условиях необходимого устройства радиационной защиты, особенно при стесненных условиях (как в рассмотренном выше случае), когда обеспечить радиационную защиту обычным тяжелым бетоном не представляется возможным для такого узкого коридора. Выполнить устройство стальной защиты или защиты из засыпки дробью [14, 15, 16] будут являться иррациональными вариантами из-за высоты ЗВД.

В качестве обеспечения ядерной безопасности, а также в качестве экономической эффективности особо тяжелый бетон является оптимальным вариантом для радиационной защиты стен и перекрытий в современных реалиях строительства объектов атомной промышленности [17 – 22].

### Литература

- ГОСТ Р 70222-2022. Бетоны особо тяжелые. Технические условия. Утвержден и введен в действие постановлением Приказом Федерального агентства по техническому регулированию и метрологии от 18 июля 2022 г. № 648-ст.
- Баженов Ю.М. Технология бетона// Изд-во Ассоциации высших учебных заведений, 2002. 500 С.
- Баженов Ю.М., Комар А.Г. Технология производства строительных материалов// Стройиздат, 1990. 182 С.
- Поспелов В.П., Миренков А.Ф., Покровский С.Г. Бетоны радиационной защиты атомных электростанций, М.: ООО «Август Борг», 2006, с. 26-28.
- Носков А.С., Беляков В.А., Осипов А.В. Проектирование новых составов радиационно-защитных бетонов на основе баритового заполнителя и пластифицирующих химических добавок (статья) / Сборник статей II Международной интерактивной научно-практической конференции «Инновации в материаловедении и металлургии», т. 2, Екатеринбург: Изд. Урал. ун-та, 2012, с. 82-84.
- Носков А.С. Беляков В.А., Осипов А.В. Проектирование новых составов радиационно-защитных бетонов на основе баритового заполнителя и пластифицирующих химических добавок. Состояние современной строительной науки – 2012 / Сб. научных трудов Международной научно-практической интернет-конференции, Полтава: Полтавский ЦНИИ, 2012, с. 14-15.
- Носков А.С., Беляков В.А., Осипов А.В. Применение ресурсосберегающих радиационно-защитных бетонов на основе баритового заполнителя / Сборник материалов Всероссийской студенческой олим-

пиады, научно-практической конференции с международным участием и выставки работ студентов, аспирантов и молодых ученых 18-21 декабря 2012 г. «Энерго- и ресурсосбережение. Энергообеспечение. Нетрадиционные и возобновляемые источники энергии», Екатеринбург: УрФУ, с. 300-301.

8. Баженов Ю.М., Бабаев Ш.Г., Чумаков Ю.М. Влияние суперпластификаторов 10-03 и 30-03 на свойства бетонной смеси и бетона с учетом химико-минералогического состава цементов. Применение химических добавок в технологии бетона. М.: Знание, 1998. С. 54–56.

9. Калашников В. И., Демьянова В.С., Калашников Д.В. и Махамбетова К.Н. Оптимизация состава особо тяжелого высокопрочного бетона для защиты от радиации// Научно-технический и производственный журнал. Строительные материалы. 2011. С. 25–28.

10. НП-031-01. Нормы проектирования сейсмостойких атомных станций. Утвержден и введен в действие постановлением Госатомнадзора России от 19 октября 2001 г. № 9.

11. Ястребинская А.В., Матюхин П.В., Павленко З.В., Карнаухов А.В., Черкашина Н.И. Использование гидридосодержащих композитов для защиты ядерных реакторов от нейтронного излучения // Международный журнал прикладных и фундаментальных исследований. 2015. № 12-6. С. 987–990.

12. Кушир Л.А., Авхименко М.М., Тимошевский А.А. Обеспечение радиационной безопасности населения при аварии на атомной электростанции//Медицинская сестра. 2016. С. 7-10.

13. Матюхин П.В., Ястребинская А.В., Павленко З.В. Использование модифицированного железорудного сырья для получения конструкционной биологической защиты атомных реакторов // Успехи современного естествознания. 2015. № 9-3. С. 507–510.

14. Павленко З.В. Радиационное упрочнение материала защиты для атомных реакторов АЭС//Международный научно-исследовательский журнал. 2014. С. 66-67.

15. Королев Е.В., Королева О.В., Самошин А.П., Смирнов В.А. Структура и свойства крупнопористых каркасов для радиационнозащитных материалов // Известия Казанского государственного архитектурно-строительного университета. 2010. № 1 (13). С. 308–314.

16. Павленко В.И., Матюхин П.В. Основные аспекты разработки современных радиационнозащитных конструкционных металлокомпозиционных материалов // Современные наукоемкие технологии. 2005. № 10. С. 85–86.

17. Пергаменик Б. К. Проблемы и перспективы строительства АЭС// Вестник МГСУ. 2014. С. 140-153.

18. Егоров Ю. А. О радиационной опасности трития, нарабатываемого на АЭС// Известия Южного федерального университета. Технические науки. 2002. С. 10-19.

19. Наумова Н. М. Ядерная и радиационная безопасность как объект криминологического исследования// Вестник Санкт-Петербургского университета МВД России. 2021. С. 89-94.

20. Кожевников К. К. Эколого-правовая сущность ядерной безопасности// Актуальные проблемы российского права. 2015. С. 73-77.

21. Черкашина Н.И. Физико-механические характеристики полимерных композитов, устойчивых к ионизирующему излучению // В сборнике: Энерго- и ресурсосберегающие экологически чистые химико-технологические процессы защиты окружающей среды Международная научно-техническая конференция. 2015. С. 277–280.

22. Матюхин П.В. Термостойкие полимерные композиты для нейтронной и гамма-защиты // Международный научно-исследовательский журнал. 2014. № 9 (28). С. 39–40.

#### The use of especially heavy concrete at nuclear industry facilities as radiation shields

Okolnikova G.E., Ershov M.E., Malafeev A.S., Ismoilov A.M., Shevtsov E.I.

RUDN University

For the correct assignment of the thickness and type of material of radiation shields for the safe operation of a building, it is necessary to be able to correctly assess the dimensions of the protection area, perform a physical calculation for the radiation dose, and evaluate the economic effectiveness of this protection. The purpose of the study is: based on a specific object, to evaluate the effectiveness of especially heavy concrete as radiation protection.

**Results.** Recommendations are given on the use of especially heavy concrete in buildings of the nuclear industry, and the results of the calculated radiation dose with a physical calculation to determine the thickness of radiation protection are shown.

**Conclusions.** The significance of the results obtained for the nuclear construction industry lies in the fact that an idea appears on the example of a real object about which characteristics of the material are the most important and effective for radiation protection.

**Keywords:** numerical modeling, urban planning, computational fluid dynamics, aeration, velocity field, urban aerodynamics, ANSYS Discovery Live.

#### References

1. Kalashnikov V. I., Demyanova V.S., Kalashnikov D.V. and Makhambetova K.N. Optimization of the composition of especially heavy high-strength concrete for protection from radiation// Scientific, technical and production journal. Building materials. 2011. pp. 25-28. (in Russ.)
2. Bazhenov Yu.M. Technology of concrete// Publishing House of the Association of Higher Educational Institutions, 2002. 500 C. (in Russ.)
3. Bazhenov Yu.M., Komar A.G. Technology of production of building materials// Stroystdat, 1990. 182 C. (in Russ.)
4. Pavlenko Z.V. Radiation hardening of the protection material for nuclear reactors of nuclear power plants//International Scientific Research Journal. 2014. pp. 66-67. (in Russ.)
5. Kushnir L.A., Avkhimenko M.M., Timoshevsky A.A. Ensuring radiation safety of the population in case of an accident at a nuclear power plant//A nurse. 2016. pp. 7-10. (in Russ.)
6. GOST R 70222-2022. Concretes are particularly heavy. Technical conditions. Approved and put into effect by Decree of the Federal Agency for Technical Regulation and Metrology dated July 18, 2022 No. 648-art. (in Russ.)
7. NP-031-01. Standards for the design of earthquake-resistant nuclear power plants. Approved and put into effect by Resolution No. 9 of Gosatomnadzor of Russia dated October 19, 2001. (in Russ.)
8. Pergamenschik B. K. Problems and prospects of NPP construction// Bulletin of the MGSU. 2014. pp. 140-153. (in Russ.)
9. Egorov Yu. A. On the radiation hazard of tritium produced at nuclear power plants// Izvestia of the Southern Federal University. Technical sciences. 2002. pp. 10-19. (in Russ.)
10. Naumova N. M. Nuclear and radiation safety as an object of criminological research// Bulletin of the St. Petersburg University of the Ministry of Internal Affairs of Russia. 2021. pp. 89-94. (in Russ.)
11. Kozhevnikov K. K. Ecological and legal essence of nuclear safety// Current problems of Russian law. 2015. pp. 73-77. (in Russ.)
12. Pospelov V.P., Mirenkov A.F., Pokrovsky S.G. Concretes of radiation protection of nuclear power plants, Moscow: August Borg LLC, 2006, pp. 26-28. (in Russ.)
13. Noskov A.S., Belyakov V.A., Osipov A.V. Design of new compositions of radiation-protective concretes based on barite filler and plasticizing chemical additives (article) / Collection of articles of the II International Interactive Scientific and practical Conference "Innovations in Materials Science and Metallurgy", vol. 2, Yekaterinburg: Ed. The Urals. Unita, 2012, pp. 82-84. (in Russ.)
14. Noskov A.S. Belyakov V.A., Osipov A.V. Design of new compositions of radiation-protective concretes based on barite filler and plasticizing chemical additives. The state of modern construction science – 2012 / Collection of scientific papers of the International Scientific and Practical Internet Conference, Poltava: Poltava Central Research Institute, 2012, pp. 14-15. (in Russ.)
15. Noskov A.S., Belyakov V.A., Osipov A.V. Application of resource-saving radiation-protective concretes based on barite aggregate / Collection of materials of the All-Russian Student Olympiad, scientific and practical conference with international participation and exhibition of works by students, postgraduates and young scientists on December 18-21, 2012 "Energy and resource conservation. Energy supply. Non-traditional and renewable energy sources", Yekaterinburg: UrFU, pp. 300-301. (in Russ.)
16. Bazhenov Yu.M., Babayev Sh.G., Chumakov Yu.M. The effect of superplasticizers 10-03 and 30-03 on the properties of concrete mix and concrete, taking into account the chemical and mineralogical composition of cements. The use of chemical additives in concrete technology. M.: Znanie, 1998. pp. 54-56. (in Russ.)
17. Matyukhin P.V., Yastrebinskaya A.V., Pavlenko Z.V. The use of modified iron ore raw materials to obtain structural biological protection of nuclear reactors // Successes of modern natural science. 2015. No. 9-3. pp. 507-510. (in Russ.)
18. Yastrebinskaya A.V., Matyukhin P.V., Pavlenko Z.V., Karnaukhov A.V., Cherkashina N.I. The use of hydride-containing composites to protect nuclear reactors from neutron radiation // International Journal of Applied and Fundamental Research. 2015. No. 12-6. pp. 987-990. (in Russ.)
19. Korolev E.V., Koroleva O.V., Samoshin A.P., Smirnov V.A. Structure and properties of large-porous frameworks for radiation-protective materials // Izvestiya Kazanskogo gosudarstvennogo architecturno-stroitel'nogo universiteta. 2010. No. 1 (13). pp. 308-314. (in Russ.)
20. Pavlenko V.I., Matyukhin P.V. The main aspects of the development of modern radiation-protective structural metal composite materials // Modern high-tech technologies. 2005. No. 10. pp. 85-86. (in Russ.)
21. Cherkashina N.I. Physical and mechanical characteristics of polymer composites resistant to ionizing radiation // In the collection: Energy- and resource-saving environmentally friendly chemical and technological processes of environmental protection International Scientific and Technical Conference. 2015. pp. 277-280. (in Russ.)
22. Matyukhin P.V. Heat-resistant polymer composites for neutron and gamma protection // International Scientific Research Journal. 2014. No. 9 (28). pp. 39-40. (in Russ.)



# Повышение организационно-технологической надежности строительства жилых зданий

**Ехаев Никита Юрьевич**  
студент, Волгоградский государственный технический университет

**Козлов Игорь Денисович**  
студент, Волгоградский государственный технический университет

**Сарпинин Данил Денисович**  
студент, Волгоградский государственный технический университет, bugaga.acl1p5@gmail.com

**Лоншаков Леонид Валерьевич**  
студент, Волгоградский государственный технический университет, lonshakov.leonid@icloud.com

**Николаев Юрий Николаевич**  
доцент, Волгоградский государственный технический университет, ВолгГТУ, 890433729148

Проведенное в рамках работы исследование подтверждает наличие огромных потенциальных возможностей повышения эффективности совершенствования календарных моделей. В строительстве присутствует огромное количество целей, решаемых задач, задействовано большое количество материально-технических и трудовых ресурсов, где как ни в какой другой отрасли экономики предприятия находятся под давлением огромного количества дестабилизирующих факторов, факторов риска и неопределенности, в высшей степени все зависит от профессионализма, компетенции специалистов, которые принимают конструктивные решения. Результаты данного исследования показывают тенденции к совершенствованию методов календарного моделирования, управления и организации строительства в целом, оценке, комплексному анализу, классификации и выборе окончательных решений при выборе с учетом рассмотрения факторов организационно-технологической надежности и оценки рисков.

**Ключевые слова:** организационно-технологическая надежность, оптимизация, календарная модель, временное резервирование, сетевая модель, технология строительства, этап проектирования, простои, экономические затраты, проект организации строительства

Вопрос повышения организационно-технологической надежности в строительстве особенно актуален, ввиду неуклонно растущего объема зданий жилого назначения, где наблюдается низкий порог организационно-технологической надежности, на основании причин, многократно обсуждаемых на исследовательском поле, согласно анализа данных работ [1-8]. Безусловно, основной и критичной потерей является время. Упадок сроков на многих объектах, согласно данным представленных в работах [9,10] превышает 30% от планируемого срока строительства.

Это является основной причиной задержек при вводе объектов в эксплуатацию. Проблемы возникают из-за отказов в отдельных процессах строительства, что напрямую связано с уровнем организационно-технологической надежности всех участников строительного процесса.

Авторы работы [10] выдвигают основной причиной простоев – отказы частных потоков, которые приводят к увеличению времени и, соответственно, простоев, а как следствие, к задержкам на всех этапах строительного производства.

Именно поэтому на этапе подготовки календарного плана строительства нельзя опираться исключительно на детерминированные параметры, указанные в нормативах. Случайные производственные факторы могут привести к тому, что запланированные объемы работ не будут выполнены в срок, а объекты не удастся ввести в эксплуатацию вовремя.

С целью подготовки рекомендаций и мероприятий по возможности повышения организационно-технологической надежности предлагается рассмотреть календарный план строительства стандартного многоквартирного дома точечной системы с количеством этажей 10.

Все данные, а именно объемно-планировочные решения, решения организационные взяты на основании действующего ПОС на объект. На рисунке 1 приводится фрагмент подготовленного в ПОС календарного плана.



Рис. 1 Фрагмент календарного плана

Фактические данные по объекту взяты исходя из зданий-аналогов, уже построенных в г. Волгоград, фрагмент с указанными работами предлагается к ознакомлению на рис. 2.

С целью оптимизации календарного плана и повышения организационно-технологической надежности строительства объекта в целом предлагается применить метод «Временного резервирования». Метод временного резервирования предполагает наличие запаса времени между работами на разных участках.

Это позволяет компенсировать задержки в выполнении отдельных этапов и обеспечить соблюдение общего графика строительства без его смещения.

Метод временного резервирования применяется с учётом увеличения продолжительности работ в диапазоне от 1,21 до 1,42, коэффициента переработки в пределах 1,15–1,25 и коэффициента увеличения продолжительности из-за отказов частных потоков в интервале 1,1–1,3. Временной резерв составляет 20% от нормативной продолжительности.

п/п	Наименование работ	Месяцы																							
		1	2	3	4	5	6	7	8	9	10	11	12	1	2	3	4	5	6	7	8	9	10	11	12
1	Возведение железобетонного каркаса здания	■	■	■	■	■	■	■	■	■	■	■	■	■	■	■	■	■	■	■	■	■	■	■	■
2	Монтаж лифтов																								
3	Устройство кровли																								
4	Устройство ограждающих и внутренних кирпичных стен	■	■	■	■	■	■	■	■	■	■	■	■	■	■	■	■	■	■	■	■	■	■	■	■
5	Монтаж окон																								
6	Монтаж внутренних инженерных и электрических сетей																								
7	Устройство стяжки для пола																								

Рис. 2 Фрагмент календарного плана в условиях фактической ситуации

Такой подход в календарном планировании значительно повышает организационно-технологическую надёжность строительства, увеличивая её с 0,4–0,5 до 0,8–0,9. Это позволяет эффективно решать проблемы, связанные со сроками строительства, отсутствием фронта работ, нарушением графиков поставки материально-технических ресурсов и нерациональным распределением денежных средств.

С учетом полученных результатов, возможно увеличить надёжность календарного планирования строительства данного объекта применив дополнительно в укрупнённом графике производства наиболее трудоёмких работ, в нашем случае, это, непосредственно, возведение каркаса здания метода ускорения производства работ.

При применении данного метода происходит незначительное расхождение с нормативными данными по составу бригад, а именно, привлекаются дополнительные ресурсы, а именно, в нашем случае, будет добавлена дополнительная бригада, которая будет работать во вторую смену на самом трудоёмком процессе – выдерживании бетона, что позволит сократить срок строительства. Однако данный метод может быть исключительно добавочным, ввиду отсутствия необходимости в дополнительных и непланируемых затратах, кроме оплаты труда дополнительной бригаде.

Резервы продолжительности отдельных строительных потоков, которые возникают на этапе возведения объекта и его ввода в эксплуатацию, существенно уменьшают инвестиционные риски.

Таким образом применение метода временного резервирования значительно повышает организационно-технологическую надёжность строительства — с 0,4–0,5 до 0,8–0,9.

Использование этого метода позволяет снизить риски нарушения сроков строительства и обеспечить более благоприятный климат при реализации инвестиционных проектов.

Также, данный применяя данный метод в календарном планировании возможно производить различные комбинации оптимизаций календарного плана, из рассмотренного - метод ускорения, который за счёт сокращения сроков строительства отдельных элементов здания путём привлечения дополнительных ресурсов и изменения организации работ или технологии работ помогает нивелировать отклонения от графика и простои, возникающие в производственном процессе. Это также снижает риски нарушения сроков строительства объектов.

Таким образом экспериментальная оценка показала, что при оптимизации метода временного резервирования применением различных комбинаций решений календарного плана, а в нашем случае, комбинации с методом ускорения производство работ, возможно получить значительный, а в нашем случае, двухкратном, сокращении сроков производства строительных работ, а также, благодаря преимуществам временного резервирования с большой вероятности были преодолены риски нарушения сроков строительства объекта.

## Литература

1. Стадии проектирования зданий и сооружений [Электронный ресурс]. – URL: <http://www.ingeneria.ru/uslugi/arch-pro/stadiiproektir> (дата обращения: 24.11.2023).
2. Цай, П.Г. Грабовый, В.А. Большаков и др., Организация строительного производства: Учебник для вузов / Т.Н. -М.: Изд-во АСВ, 1999.
3. Титов Михаил Михайлович, Недавний Олег Иванович, Кузнецов Сергей Михайлович, Серов Михаил Юрьевич Оценка организационно-технологической надёжности строительных машин при производстве бетонных работ // Вестник ТГАСУ. 2013. №1 (38).
4. Указания по применению федеральных единичных расценок на ремонтно-строительные работы (МДС 81-38.2004), утв. постановлением Госстроя РФ от 09.03.2004 г. № 37.
5. Савин, А.С. Организация и экономика строительства: учебник для вузов / А.С. Савин. - 6-е изд. - М.: Юрайт, 2014. - 352 с.
6. Курченко Н.С., Алексейцев А.В. оценка организационной надёжности календарного моделирования строительного производства // Системные технологии. 2020. №2
7. Курченко Н.С. Организация производства работ по реконструкции комплекса зданий на основе вероятностной календарной модели // Системные технологии. 2018. №3 (28).
8. Курченко Н.С. Календарное планирование строительства с учетом управления доступностью ресурсов // Инновационная наука. 2019. №2.
9. Ушакова Е.А. применение детерминистических и стохастических моделей для анализа организационно-технологической последовательности возведения буронабивных свай // Современное строительство и архитектура. 2022. №3 (27).
10. Болотова Алина Сергеевна Формирование модели базы данных для повышения организационно-технологической надёжности монолитного строительства // Вестник МГСУ. 2017. №9 (108).

## Increasing the organizational and technological reliability of the construction of residential buildings

Ekhaev N.Yu., Kozlov I.D., Sarpinin D.D., Lonshakov L.V., Nikolaev Yu.N.

Volgograd State Technical University

The research carried out within the framework of the work confirms the existence of huge potential opportunities to increase the effectiveness of improving calendar models. In construction, there are a huge number of goals, tasks to be solved, a large number of material, technical and labor resources are involved, where, like in no other branch of the economy, enterprises are under pressure from a huge number of destabilizing factors, risk factors and uncertainty, everything highly depends on the professionalism, competence of specialists who take constructive measures. solutions. The results of this study show trends towards improving the methods of calendar modeling, management and organization of construction in general, assessment, comprehensive analysis, classification and selection of final decisions when choosing, taking into account the factors of organizational and technological reliability and risk assessment.

Keywords: organizational and technological reliability, optimization, calendar model, time reservation, network model, construction technology, design stage, downtime, economic costs, construction organization project

## References

1. Stages of design of buildings and structures [Electronic resource]. – URL: <http://www.ingeneria.ru/uslugi/arch-pro/stadiiproektir> (access date: November 24, 2023).
2. Tsai, P.G. Graboviy, V.A. Bolshakov et al., Organization of construction production: Textbook for universities / Т.Н. -М.: Publishing house ASV, 1999.
3. Titov Mikhail Mikhailovich, Nedavny Oleg Ivanovich, Kuznetsov Sergey Mikhailovich, Serov Mikhail Yuryevich Assessment of the organizational and technological reliability of construction machines in the production of concrete work // Bulletin of TGASU. 2013. No. 1 (38).
4. Instructions for the application of federal unified prices for repair and construction work (MDS 81-38.2004), approved. Resolution of the State Construction Committee of the Russian Federation dated 03/09/2004 No. 37.
5. Savin, A.S. Organization and economics of construction: a textbook for universities / A.S. Savin. - 6th ed. - M.: Yurayt, 2014. - 352 p.
6. Kurchenko N.S., Alekseytsev A.V. assessment of organizational reliability of calendar modeling of construction production // System technologies. 2020. No. 2
7. Kurchenko N.S. Organization of work on the reconstruction of a complex of buildings based on a probabilistic calendar model // System technologies. 2018. No. 3 (28).
8. Kurchenko N.S. Calendar planning of construction taking into account resource availability management // Innovative science. 2019. No. 2.
9. Ushakova E.A. application of deterministic and stochastic models to analyze the organizational and technological sequence of erection of bored piles // Modern construction and architecture. 2022. No. 3 (27).
10. Bolotova Alina Sergeevna Formation of a database model to increase the organizational and technological reliability of monolithic construction // Bulletin of MGSU. 2017. No. 9 (108).

# Повышение надежности восстановления железобетонных плит балконов и лоджий

**Зинченко Никита Егорович**  
студент, Волгоградский государственный технический университет

**Фролова Алиса Сергеевна**  
студент, Волгоградский государственный технический университет

**Ехаев Никита Юрьевич**  
студент, Волгоградский государственный технический университет

**Козлов Игорь Денисович**  
студент, Волгоградский государственный технический университет

В ходе работы была собрана точная информация о техническом состоянии железобетонной плиты и разработаны наилучшие стратегии для её дальнейшего использования. Структура рассматриваемого метода может также быть оптимизирована, путем введения ее в информационную модель строительства, в область прогнозирования состояния консольных конструкций.

Результаты данной работы могут быть применены на практике при поиске оптимального решения по восстановлению и обследованию консольных строительных систем, а также, при планировании строительства, а именно, при прогнозировании эксплуатационного цикла здания.

**Ключевые слова:** усиление, железобетон, балконные плиты, армирование, восстановление, работоспособность, эксплуатация, конструктивная безопасность, ремонт

Железобетонные балконные плиты это консольные конструкции, являющиеся особо значимыми при подготовке объемно-планировочных решений. Это также и самый частый элемент в здании, подверженный деформациям и износу.

Ввиду того, что большая часть жилых зданий, в основном панельного типа, построена в конце прошлого века, а проходя мимо этих зданий, в большинстве случаев наблюдаются уже видимые деформации, трещины, сколы и прочие, необходимо рассмотреть возможность повышения надежности устройства данного типа строительных систем.

С целью понимания текущего технического состояния и путей к возможному повышению надежности данных элементов в данной работе проводится исследование, где в качестве объекта выступает балконная плита жилого здания, а на основе рассмотрения существующих методик, приводятся пути решения вопроса повышения надежности восстановления железобетонных плит балконов и лоджий в целом.

Балконные плиты являются особо подверженными к деформациям и разрушениям, ввиду того, что конструкция консолей эксплуатируется в условиях воздействия нагрузок силового и не силового характера:

- вертикальные нагрузки: постоянные от собственного веса конструкций, временные эксплуатационные и снеговые;
- температурно-влажностные воздействия в виду отсутствия гидроизоляции плиты.

- нерасчетные нагрузки приложенные в процессе эксплуатации

Согласно [2] в редакции от 2011 года балконные плиты рассчитаны на вес до 200 кг/м<sup>2</sup>. Нагрузка на балкон от оконной конструкции составляет от 120 до 150 кг в зависимости от конфигурации. Также не рекомендуется устраивать в помещении балконного блока кладовые и/либо иные места хранения крупных объектов. Также согласно п.8.2 [14] определяет, что срок гарантийного обслуживания не превышает 3 лет, а также [3] устанавливает срок необходимого проведения текущего ремонта в срок от 3-х до 5-ти лет.



Рис.1 – Фото сделанное с внутреннего двора дома 2020 г.[4]

Согласно отчета от УК «ТЗР» на основании договора экспертами было произведено визуальное и визуальное-инструментальное обследование объекта, в соответствии с требованиями [5]. Ими были произведены:

- замеры геометрических характеристик;
- внешний осмотр плиты, с фото фиксацией;

Обмер геометрических параметров помещения выполнялся с помощью измерительного инструмента:

На момент проведения обследования в соответствии с [5] факторов, показывающих наступление аварийного состояния балкона не зафиксировано, точнее на основании данных проведенного обследования техническое состояние поврежденной конструкции граничит между ограниченно работоспособным и недопустимым состоянием.

Таблица 1  
Комплект оборудования для проведения обмера

	рулетка метрическая TL5M ГОСТ 7502-80
	дальномер DISTO lite лазерный



Рис. 2. Фото обследуемого объекта 2022 г.

В результате обследования было зафиксировано:

- при осмотре конструкции размерами 3200x850 мм зафиксированы следы отколов бетона плиты как по её краю, так и по нижней поверхности;
- зафиксировано отслоение защитного слоя бетона по нижней части плиты на 70% площади поверхности. На участке площадью до 60% от общей площади плиты зафиксировано снятие поврежденного защитного слоя бетона ;
- зафиксирована коррозия арматуры нижней сетки конструкции плиты на оголившемся в результате разрушения и снятия бетона участке защитного слоя плиты ;
- повреждений в виде трещин или отколов бетона в основании плиты, в месте её крепления к несущей стене, не зафиксировано;
- при измерении прочности на сжатие бетона измерителем прочности бетона ИПС-МГ4.01 класс бетона по прочности железобетонной плиты составил:

внутренний слой бетона конструкции плиты: В 10 – В 15;  
защитный слой бетона плиты: В 25 – В 30.

Обследуемая конструкция эксплуатируется более 15 лет, нормативный режим эксплуатации не выдерживается. В процессе эксплуатации накапливались повреждения. Указанные повреждения образовались вследствие поступления атмосферных осадков, нарушений требований к эксплуатации помещения. Следов капитального ремонта, а также технической документации на его проведение не имеется. Указанные обстоятельства привели к появлению видимых внешних дефектов, и как следствие, появлению дополнительных напряжений в конструкции и узлах сопряжения, развитию трещин и коррозии. Указанный процесс продолжает развиваться в существующих условиях. В 2012 году проведено освидетельствование балконов по данному многоквартирному дому.

Основываясь на результатах экспертного анализа полученных из отчета [4] можно выявить, что:

1. В результате экспертизы зафиксированы повреждения консольной части железобетонной плиты в виде:

- разрушения и отколов бетона несущего слоя плиты балкона;
- коррозии оголившейся рабочей арматуры и конструктивной арматуры нижнего армирования балкона;
- отслоения и частичного демонтажа защитного слоя бетона нижней поверхности плиты балкона.

Техническое состояние поврежденной конструкции плиты железобетонного, в соответствии с положениями [5], оценивается как граничное между ограниченно работоспособными недопустимым состояниями.

2. Факторов, свидетельствующих о наступлении аварийного состояния плиты, в соответствии с положениями [5], характеризующегося полной потерей несущей способности и непригодности железобетонной плиты для дальнейшей эксплуатации нет.

3. С момента предыдущего обследования за период эксплуатации плиты в 8 лет техническое состояние плиты не изменилось (за исключением очистки поврежденного защитного слоя бетона).

Исходя из этого функционирование конструкции плиты возможно такой же промежуток времени при контроле за ее состоянием, и условиями эксплуатации.



Рис.3. Обследуемый балкон 2024 г.



Рис. 1. Ситуационная схема

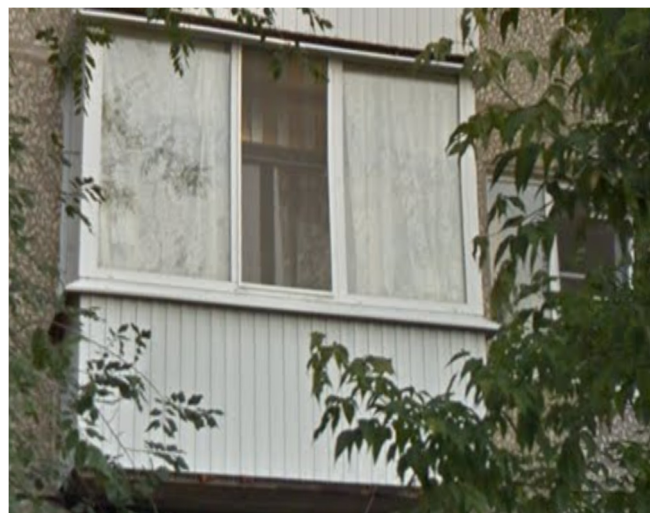

Повреждения, выявленные в конструкции, требуют проведения ремонтных работ, включая усиление.

Существует несколько методов усиления конструкции балконной плиты:

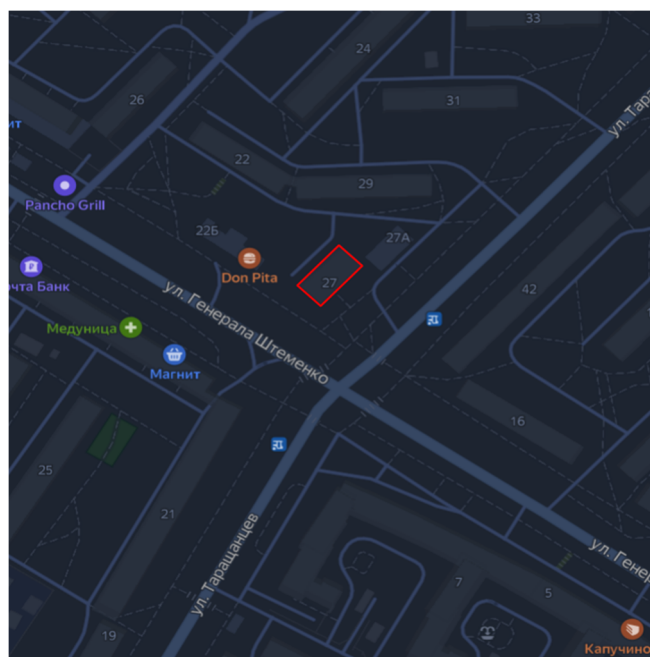
метод Казаковой И. С.,  
стандартный метод, основанный на нормативных указаниях.

Метод Казаковой И. С. предполагает использование конструкции, состоящей из балконной плиты основания, металлической обвязки и вертикальных стоек, которые раскреплены анкерами на каждом этаже и опираются внизу на опорный столик из прокатного уголка. Особенностью этого метода является то, что опорный столик закрепляется на существующей кирпичной стене с помощью анкеров.

Стандартный метод включает крепление металлического остова по периметру плиты, на который приваривается арматура со стороны ячейки 100 мм и сечением 8–10 мм. Если часть плиты утрачена, её необходимо обвязать металлом, а всю поверхность залить бетоном. Арматура должна утопать в бетоне на 50 мм.

Текущий ремонт плиты, проводимый эксплуатирующей организацией, не осуществлялся в течение длительного времени (более 20 лет, по оценке экспертов).

На основании анализа источников и визуального осмотра обследуемой конструкции, применение первого метода может позволить избежать множества лишних затрат. Также, ввиду того, что большая часть балконных плит зданий застройки данных годов являются типовыми, а также по результатам анализа литературы научного и нормативного плана можно составить более детальную классификацию преимуществ применения данного метода, а также, отправных точек для дальнейшей его оптимизации. Результаты проведенного аналитического исследования приведены в таблице 2

**Таблица 2**  
*Преимущества применения данного метода, при проведении комплексной реконструкции*

Критерий	Описание
Повышение безопасности	Усиление вертикального ряда балконов с одной стороны фасада здания обеспечивает дополнительную безопасность при эксплуатации балконов.
Долговечность	Использование металлических балок и подвесок, а также их анкеровка в железобетонные плиты чердачного перекрытия, обеспечивает долговечность конструкции.
Эстетичность	Метод не нарушает внешний вид здания, так как все элементы усиления скрыты внутри стен и перекрытий.
Простота монтажа	Конструкция усиления проста в монтаже и не требует сложных технических решений.
Экономическая эффективность	По сравнению с полной заменой балконных плит, метод Казаковой является более экономичным решением.

В заключении можно сделать вывод о том, что структура рассматриваемого метода может также быть оптимизирована, путем введения ее в информационную модель строительства, в область прогнозирования состояния консольных конструкций.

Результаты данной работы могут быть применены на практике при поиске оптимального решения по восстановлению и обследованию консольных строительных систем, а также, при планировании строительства, а именно, при прогнозировании эксплуатационного цикла здания.

#### Литература

- №384-ФЗ от 30 декабря 2009 года «Технический регламент о безопасности зданий и сооружений».
- СП 20.13330.2011 Нагрузки и воздействия.
- МДК 2-03-2003 Правила и нормы технической эксплуатации жилищного фонда.
- Отчет проведения экспертизы балконов управляющей компанией «ТЗР».
- СП 13.102.2003 Правила обследования несущих строительных конструкций зданий и сооружений.
- СП 63.13330.2012 Бетонные и железобетонные конструкции. Основные положения.
- СП 16.13330.2011 Каменные и армокаменные конструкции.
- СП 28.13330.2012 Защита строительных конструкций от коррозии

**Increasing the reliability of restoration of reinforced concrete slabs of balconies and loggias**  
Zinchenko N.E., Frolova A.S., Ekhaev N.Yu., Kozlov I.D.  
Volgograd State Technical University

During the work, accurate information was collected on the technical condition of the reinforced concrete slab and the best strategies for its further use were developed. The structure of the method under consideration can also be optimized by introducing it into the construction information model, in the field of predicting the condition of cantilever structures.

The results of this work can be applied in practice when searching for an optimal solution for the restoration and inspection of cantilever building systems, as well as when planning construction, namely, when predicting the operational cycle of a building.

Keywords: reinforcement, reinforced concrete, balcony slabs, reinforcement, restoration, operability, operation, structural safety, repair

#### References

- No. 384-FZ of December 30, 2009 "Technical regulations on the safety of buildings and structures."
- SP 20.13330.2011 Loads and impacts.
- MDK 2-03-2003 Rules and standards for the technical operation of the housing stock.
- Report of the examination of balconies by the management company "TZR".
- SP 13.102.2003 Rules for inspection of load-bearing building structures of buildings and structures.
- SP 63.13330.2012 Concrete and reinforced concrete structures. Basic provisions.
- SP 16.13330.2011 Stone and reinforced stone structures.
- SP 28.13330.2012 Protection of building structures from corrosion

# Применение устройств вибрационного воздействия для бетонной подливки под станочное оборудование

**Кушев Иван Евгеньевич**

д.т.н., профессор кафедры ПГС Рязанского института (филиала), Московский политехнический университет

**Храпова Татьяна Евгеньевна**

старший преподаватель кафедры ПГС Рязанского института (филиала), Московский политехнический университет

**Калинин Альберт Андреевич**

магистрант кафедры ПГС Рязанского института (филиала), Московский политехнический университет

Статья посвящена лабораторному изучению текучести бетонных смесей при вибрационном воздействии на них тремя типами вибраторов: высокочастотный; низкочастотный; продольный активатор. Определены параметры заполнения подливочной ёмкости в зависимости от времени воздействия вибраторов и шага установки продольных вибраторов.

**Ключевые слова:** подливка бетона, форма, вибраторы, время заполнения, длина заполняемой формы.

Существующие технологии формирования фундаментов под станочное оборудование имеют следующие основные направления:

– каменные кладки с бетонной заливкой и формированием анкерных колодцев, в которые будут устанавливаться анкеры под оборудование с заливкой бетоном [1, 3, 4];

– бетонная заливка на грунт или фундамент с формированием анкерных колодцев для установки анкеры под оборудование [5, 7].

Однако эти технологии удобны для установки станков с достаточно прочными рамами, в которых возможна компенсация перекосов с помощью прокладок. В настоящее время станки производятся для установки на ровный достаточно прочный фундамент устройства, что достигается с помощью подливки бетонной смеси под оборудование с применением вибрационного воздействия, что является более прогрессивным по отношению к способу механического зачеканивания. Ниже рассмотрим технологию подливки бетонной смеси под крупногабаритное промышленное оборудование на окончательном этапе монтажа с применением вибрирования [2, 6, 8].

Для лабораторных исследований были спроектированы лабораторные установки представлены установки на рисунках 22, 23 и 24. Основным отличием этих установок является наличие продольных вибраторов в зоне бетонной подливки, которые позволяют увеличить скорость заливки, а также её качество. Данная технология достаточно подробно описана работе Романовского В.Н. «Вибрационная технология устройства подливки бетонной смеси под промышленное оборудование на заключительном этапе его монтажа», выполненной под руководством д.т.н., профессора Беретова В.В. Варианты технологий такой подливки представлены на рисунках 1 и 2.

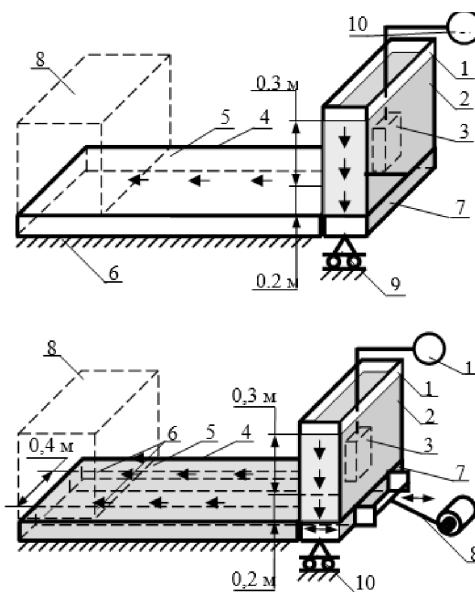

1 – первоначальная ёмкость для бетонной подливки; 2 – бетонная подливка; 3 – вибратор первоначальной ёмкости; 4 – опалубка для подливки; 5 – подливочная смесь; 6 – фундамент; 7 – лоток-накопитель; 8 – оборудование; 9 – подвижная опора лотка; 10 – электропитание вибраторов.

Рисунок 1 – Устройство бетонной подливки под крупногабаритное промышленное оборудование с применением способа вибрационного воздействия без продольных активаторов без продольных вибраторов.

1 – первоначальная ёмкость для бетонной подливки; 2 – бетонная подливка; 3 – вибратор первоначальной ёмкости; 4 – опалубка для подливки; 5 – подливочная смесь; 6 – продольные активаторы; 7 – лоток-накопитель; 8 – оборудование; 9 – вибратор подвижного лотка; 10 – подвижная опора лотка; 11 – электропитание вибраторов.

Рисунок 2 – Устройство бетонной подливки под крупногабаритное промышленное оборудование с применением способа вибрационного воздействия с расстоянием между продольными вибраторами 0,4 м



Проведённое дополнительное дооснащение подвижного лотка 7 вибратором 9 (рис. 3) позволило получить результаты, представленные в таблицах 1, 2, 3 и 4 в зависимости от основных параметров работы установки.

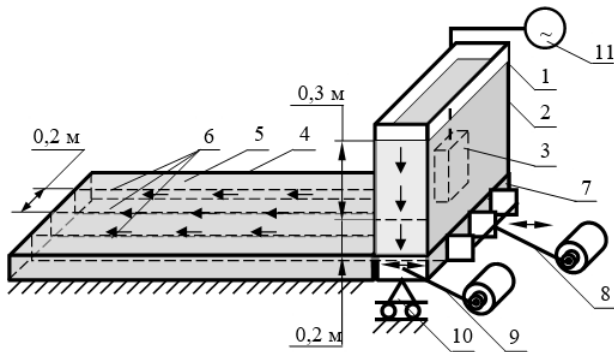

1 – первоначальная ёмкость для бетонной подливки; 2 – бетонная подливка; 3 – вибратор первоначальной ёмкости; 4 – опалубка для подливки; 5 – подливочная смесь; 6 – продольные активаторы; 7 – лоток-накопитель; 8 – оборудование; 9 – вибратор подвижного лотка; 10 – подвижная опора лотка; 11 – электропитание вибраторов.

Рисунок 3 – Устройство бетонной подливки под крупногабаритное промышленное оборудование с применением способа вибрационного воздействия с расстоянием между продольными вибраторами 0,2 м.

Таблица 1  
Параметры установки пластин активаторов и режимов работы вибрации при вибрационном подливе бетонной смеси.

№ п/п	Время эксперимента, мин.	Шаг установки металлических активаторов, мм	Количество вибраторов	Частота основного вибратора кол./мин	Частота дополнительного вибратора кол./мин
1	3	Не установлены	—	2850	1450
2	6	Не установлены	—	2850	1450
3	9	Не установлены	—	2850	1450
4	12	Не установлены	—	2850	1450
5	15	Не установлены	—	2850	1450
6	3	400	1	2850	1450
7	6	400	1	2850	1450
8	9	400	1	2850	1450
9	12	400	1	2850	1450
10	15	400	1	2850	1450
11	3	200	2	2850	1450
12	6	200	2	2850	1450
13	9	200	2	2850	1450
14	12	200	2	2850	1450
15	15	200	2	2850	1450

В приведенной таблице 1 указаны постоянные характеристики по схеме установки активаторов и частотам работы вибраторов, для вертикальной активации был использован двигатель мощностью 50 Вт переменного тока с малым дисбалансом и синхронной скоростью 3000 об/мин, для горизонтальной активации использовался двигатель с эксцентриком, мощностью 750 Вт и синхронной скоростью 1500 об/мин.



Рисунок 4 – Продвижение бетонной смеси при вибрационном подливе на первом режиме работы установки

Таблица 2  
Первый режим установки для вибрационного подлива бетонной смеси.

№ опыта	Шаг установки металлических активаторов, мм	Количество вибраторов	Расстояние, см	Время, мин
1	Не установлены	1	37	3
2	Не установлены	1	55	6
3	Не установлены	1	68	9
4	Не установлены	1	75	12
5	Не установлены	1	80	15

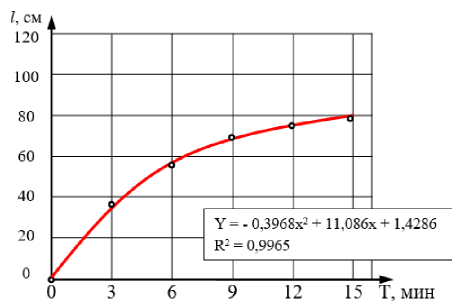

Рисунок 5 – Продвижение бетонной смеси при вибрационном подливе на втором режиме работы установки

Таблица 3  
Второй режим установки для вибрационного подлива бетонной смеси.

№ опыта	Шаг установки металлических пластин, мм	Количество вибраторов	Расстояние, см	Время, мин
1	Через 400 мм	2	45	3
2	Через 400 мм	2	65	6
3	Через 400 мм	2	83	9
4	Через 400 мм	2	94	12
5	Через 400 мм	2	100	15

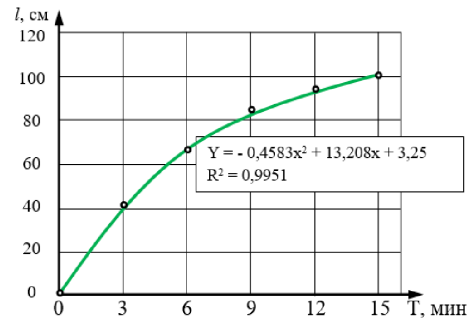

Рисунок 6 – Продвижение бетонной смеси при вибрационном подливе на третьем режиме работы установки

Общие характеристики продвижения бетонной подливки представлены на рисунке 7.

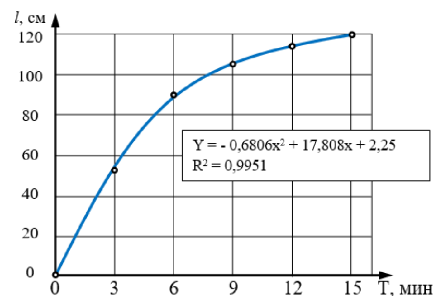

Рисунок 7 – Комплексное продвижение бетонных смесей при вибрационном подливе на трёх режимах работы установки

Технология устройства подливки под оборудование по данному способу заключается в следующем: перед окончательной установкой оборудования на фундамент, производится выверка планируемой опорной поверхности и надёжного закрепления на заданном расстоянии под станиной подливочного оборудования (рис. 1÷3, поз. 7) установки опалубки (поз. 4). Лоток накопитель 7 устанавливают на подвижную опору 6 продольно колеблющуюся относительно опалубки. Затем заполняют лоток бетонной смесью таким образом, чтобы уровень бетона в лотке накопителе является постоянным и высота его составляла более 400 мм. Затем включают глубинный вибратор (поз. 9), который производит непрерывное вибрационное воздействие на бетонную смесь подливочного состава. Вибратор работает в поплавок-вом режиме, автоматически погружаясь на всю глубину лотка накопителя по мере расхода бетонной смеси. Вибрирование прекращают после выхода бетонной смеси с противоположной стороны оборудования и заполнения пространства ограниченного опалубкой 8. При применении указанного способа бетонная смесь затекает при помощи вибрационного воздействия одного вибратора и гидростатического давления создаваемого самой смесью. Учитывая то, что исследования проводились на лабораторной установке. Это для промышленных образцов техники не очень удобно и технологически не целесообразно, так как, переставляя лоток во время выполнения подливки, возникает дополнительный рабочий шов в месте укладки свежего бетона подливки и уже уложенного, что негативно сказывается на монолитной целостности всей плиты подливки.

#### Выводы

Вибрационная подливка цементного раствора является эффективным методом для устранения дефектов предварительного производства опорных поверхностей для установки машиностроительного оборудования. Этот процесс позволяет достичь не только высокой точности, но и прочности за счёт повышения однородности в конструкции опорной поверхности.

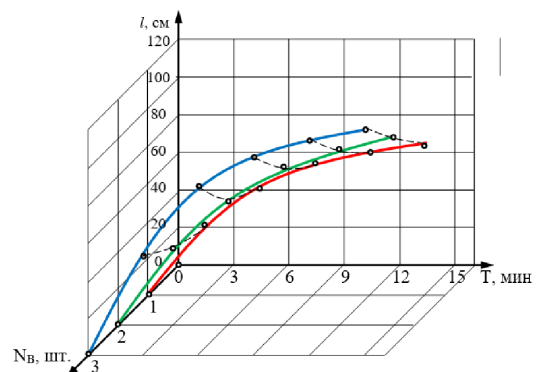
Основной принцип вибрационной подливки заключается в использовании трех вибрационных систем, чтобы выровнять и закрепить бетонный раствор на неровностях имеющегося основания для создания точной опорной поверхности.

Перед началом процесса необходимо провести детальную оценку неровностей имеющейся опорной поверхности. Это позволяет определить необходимый объем бетонного раствора и размеры опорной поверхности, которые требуют исправления. Затем производится подготовка поверхности путем сдувания сжатым воздухом рыхлых частиц, пыли и грязи.

Для достижения оптимальных результатов, используются вибрационные аппараты с разными частотными характеристиками воздействия. Они позволяют точно нанести раствор на нижнюю поверхность, точно заполняя весь объем. Точность и однородность укладки раствора обеспечиваются за счет постоянного воздействия вибрации, которая помогает выравнивать и уплотнять материал.

После завершения вибрационной подливки бетонного раствора, проводят финальное шлифование и отделку поверхности, для получения заданного класса точности и шероховатости поверхности, кроме того могут быть приняты дополнительные технологические операции, включая защиту от влаги, химического и другого вредного воздействий.

В результате применения метода вибрационной подливки бетонного раствора достигается не только устранение дефектов предыдущей

опорной поверхности, но и повышается прочность и точность конструкции опорных поверхностей для станочного оборудования. Таким образом, данная методика является одним из наиболее эффективных и экономически выгодных способов устранения дефектов опорной поверхности.

#### Литература

1. Бабич М. В. Добавка известняка в цемент / М. В. Бабич, Э. Е. Киряева // Бетон и железобетон. – 2006. – № 2. – С. 15-19.
2. Баженов Ю. М. Модифицированные высококачественные бетоны / Ю. М. Баженов, В. С. Демьянова, В. И. Калашников. – М.: АСВ, – 2006. – 368 с.
3. Белан В. И. Сухие смеси для отделочных работ с применением ВНВ / В. И. Белан, К. М. Свириденко // Строительные материалы. – 2006. – № 3. – С. 22–23.
4. Ботка Е. Н. Перспективы рынка ССС в условиях кризиса // Газета Технология и бизнес на рынке сухих строительных смесей. – 2009. – № 1-2
5. Викторович А. М. Продукция DOW Chemical для индустрии строительных материалов / Строительные материалы. – 2000. – № 5. – С. 10-11.
6. Высокоэффективные порошково-активированные бетоны различного функционального назначения с использованием суперпластификаторов / В. И. Калашников, Е. В. Гуляева, В. М. Володин, Д. М. Валиев, А. В. Хвастунов // Строительные материалы, 2011. - № 11. – С. 44-47.
7. Сидоров, И. Г. Основы строительства. - М.: Юрайт, 2012 – 405 с.
8. Романовский В. Н. Вибрационная технология устройства подливки бетонной смеси под промышленное оборудование на заключительном этапе его монтажа. Автореферат дисс. на соиск. уч. степ. канд. тех. наук – Санкт-Петербург: Изд-во ФГБОУ ВПО «Санкт-Петербургский государственный архитектурно-строительный университет» – 2013 – 16 с.

#### Application of vibration devices for concrete filling under machine equipment

Kushchev I.E., Khrapova T.E., Kalinin A.A.

Moscow Polytechnic University)

The article is devoted to a laboratory study of the fluidity of concrete mixtures when exposed to vibration by three types of vibrators: high-frequency; low frequency; longitudinal activator.

The parameters for filling the gravity tank were determined depending on the time of exposure to the vibrators and the installation step of the longitudinal vibrators.

Keywords: Concrete pouring, form, vibrators, filling time, length of filled form.

#### References

1. Babich M. V. Adding limestone to cement / M. V. Babich, E. E. Kiryayeva // Concrete and reinforced concrete. – 2006. – No. 2. – P. 15-19.
2. Bazhenov Yu. M. Modified high-quality concretes / Yu. M. Bazhenov, V. S. Demyanova, V. I. Kalashnikov. – M.: ASV, – 2006. – 368 p.
3. Belan V.I. Dry mixtures for finishing works using VNV / V.I. Belan, K.M. Sviridenko // Construction materials. – 2006. – No. 3. – P. 22–23.
4. Botka E. N. Prospects for the dry construction mixture market in crisis conditions // Newspaper Technology and business in the market of dry construction mixtures. – 2009. – P. 1-2
5. Viktorovich A. M. DOW Chemical products for the construction materials industry / Construction materials. – 2000. – No. 5. – pp. 10-11.
6. Highly effective powder-activated concrete for various functional purposes using superplasticizers / V. I. Kalashnikov, E. V. Gulyaeva, V. M. Volodin, D. M. Valiev, A. V. Khvastunov // Construction materials, 2011. - No. 11. – pp. 44-47.
7. Sidorov, I. G. Fundamentals of construction. - M.: Yurait, 2012 – 405 p.
8. Romanovsky V. N. Vibration technology for adding concrete mixture to industrial equipment at the final stage of its installation. Abstract of dissertation. for the job application uch. step. Ph.D. those. Sciences - St. Petersburg: Publishing House of the Federal State Budgetary Educational Institution of Higher Professional Education "St. Petersburg State University of Architecture and Civil Engineering" - 2013 - 16 p.

# Свойства и применение углеродного волокна в бетоне

## Кампаяна Реми

магистрант кафедры строительных технологий и конструкционных материалов, Инженерная академия, РУДН

## Рыньковская Марина Игоревна

кандидат технических наук, доцент кафедры строительных технологий и конструкционных материалов, Инженерная академия, РУДН

## Даби Гизачев М.

ассистент кафедры строительных технологий и конструкционных материалов, Инженерная академия, РУДН

## Асасира Наоме

аспирант кафедры строительных технологий и конструкционных материалов, Инженерная академия, РУДН

Бетон - самый распространенный строительный материал на сегодняшний день. Наряду с многочисленными преимуществами, такими как водонепроницаемость, низкие эксплуатационные расходы, простота установки и низкая стоимость, бетон имеет и некоторые недостатки, такие как низкая прочность на растяжение и хрупкое разрушение. В данной обзорной статье мы изучили влияние количества углеродного волокна в бетоне на свойства бетона, армированного углеродным волокном. Результаты исследования показали, что длина и пропорция углеродных волокон оказывают определенное влияние на прочность железобетона. Армирование бетона случайно распределенными отдельными волокнами является эффективным решением для улучшения пластичности бетона. В данной статье анализируются существующие области применения этого материала, а также представлены предыдущие исследования в области структурного армирования с использованием углеродных волокон.

**Ключевые слова:** Углеродное волокно, фибробетон, армированный углеродным волокном бетон, использование фибровой арматуры в строительстве

## Introduction

In civil engineering, cement-based materials (CBMs) are widely used due to their low cost, ease of manufacture, and abundant sources [1, 2, 3]. However, factors limiting its further use include brittleness, low tensile strength, low crack resistance, low energy absorption, and low deformability [4, 5, 6]. Fibers are added to concrete/mortar as reinforcement to improve mechanical properties [7, 8, 9, 10]. The fibers create a bridging effect within the matrix, preventing crack propagation and distributing stress [11].

Fiber-reinforced concrete (FRC) and mortar (FRM) have been investigated to find sustainable solutions for structural applications [12, 13]. FRC has been incorporated into lightweight aggregate concrete and conventional concrete and has the potential to improve the tensile strength of concrete [14,15]. FRC improves the tensile properties of concrete by transferring tensile stress from the concrete to the fibers through the interfacial bond between the fibers and the surrounding concrete matrix [16, 17]. Fibers have a significantly higher tensile strength than pure concrete, so they can withstand higher tensile forces, thereby increasing the tensile strength and durability of FRC [16].

Various types of fibers such as asbestos, cellulose, steel, carbon, basalt, aramid, polypropylene, and glass are used to reinforce cement products [18,19] and to reinforce concrete and steel structures in civil engineering and military applications. It has a high strength-to-weight ratio, good fatigue performance, and good durability properties [20-22].

The idea of using fibers as reinforcement is not new. Fibers are used to increase the strength of structures. Although there are many fibrous reinforcement materials, steel fibers are one of the most commonly used FRC types for structural applications [23,24]. However, steel fiber reinforced concrete (SFRC) has a low strength-to-weight ratio, poor corrosion resistance, and fiber agglomeration at high dosages. Therefore, fiberglass is a good alternative. Glass fiber-reinforced concrete (GFRC) is widely used to produce thin and lightweight structural members [25]. However, SFRC easily degrades in the alkaline environment of concrete. Carbon fiber is chemically inert and more rigid but is too expensive for general engineering applications. Regarding synthetic fibers such as polymer fibers, their applications are limited due to their low elastic modulus, low melting point, and weak interfacial bonding with the inorganic matrix [26].

Carbon fiber (CF) is a highly elastic and high strength material. Adding shortened CF to concrete can effectively improve the impact strength, tensile strength and bending strength of concrete. This method not only reduces the drying shrinkage of concrete but also increases its wear resistance and improves the damping ability of concrete [27]. CF is readily available as aerospace waste and has economic advantages as well, as it is 2-5 times stiffer than other fibers. CF has many potential advantages over other fibers, including higher strength, higher modulus, and increased durability [28].

Carbon fiber reinforced concrete (CFRC) is a new composite material produced by adding CF to conventional concrete [29]. Much research effort has been devoted to the study of carbon fiber reinforced cementitious composites (CFRC). Uniformly disperses UV, a multifunctional filler, into cement paste. On the other hand, CF has great technical appeal due to its lightweight and high-strength properties for enhancing and improving impact resistance [30], reducing drying shrinkage [31], and improving other mechanical properties. On the other hand, CF has many unique properties, such as thermal and electrical conductivity similar to metals, thermal stability, corrosion resistance similar to ceramics, and flexibility and cohesion of textile fibers. CFRC exhibits sensitivity to pressure [32] and temperature [33] with changes in distance between CFs under the influence of load, temperature, and other external factors. This is one of the most unique features of CFRC. Therefore, as a functional filler, CF has significant advantages in the production of smart concrete [34].

The surface of the CF can play an important role in the fiber-to-cement bond. Fibers with a rough surface have a stronger attachment to the cement than those with a smoother surface [35, 36]. It is therefore important to understand the microstructure of the CFs. The research [37] studied the

surface of milled rCF by using scanning electron microscopy (SEM) combined with energy X-ray dispersive spectroscopy (EDS), X-ray diffraction (XRD), thermogravimetric analysis (TGA), and Fourier transform infrared spectroscopy (FTIR). Through XRD, TGA, and FTIR, they found that the defects on the surface of the milled rCF created locations for nucleation for Portland cement [37]. This improved bonding, combined with the uniform dispersion of the fibers, helps to improve the compressive and flexural strength of cement paste compared to neat cement paste [37]. Wide-angle X-ray scattering (WAXS) is an invaluable tool to characterize amorphous and crystalline regions within polymer materials and fibrous materials such as carbon fiber, whose crystalline parameters have been correlated to single-fiber mechanical properties [38,39].

The study [40] examined the advancements made in recent years in the research on the effects of fiber on the durability of concrete from four perspectives: impermeability, sulfate erosion resistance, carbonization resistance, and freeze-thaw resistance. It then analyzed and summarized the effects of fiber on these four characteristics. Fiber can increase the tensile and bending strength, impermeability, anti-aging capacity, durability, and service life of concrete by preventing the formation of cracks in the material [41].

Concrete has some challenges it faces due to its nature. Many researchers have engaged in research to find solutions to these challenges. During the process of finding the solutions, some researchers have found ways to incorporate fibers in the concrete mix as dispersed fiber reinforcement. They identified that many fiber types are used in enhancing the properties of concrete. Carbon fiber has been identified as one of the fibers but the popularity of carbon fiber as concrete dispersed reinforcement is very limited. So, this paper aims to identify the effect of carbon fiber in concrete. To achieve this aim, this paper's objectives are focused on the properties and optimization of carbon fiber-reinforced concrete.

#### Method of study

This study reviewed the works of previous researchers to achieve the aim and objectives. A review of the points discussed below was conducted.

#### Optimization of carbon fiber reinforced concrete mixing process

The ability to uniformly disperse CF during the mixing process remains an important issue in the production of CFRC. The purpose of mixing is not only to improve the chemical reaction of the mixture and accelerate the heat transfer rate of the mixture, but also to uniformly distribute the hydrocarbons in the cementitious matrix and minimize losses due to fracture. A study [42] investigated the change in resistivity of CFRCs mixed in wet and dry mixing processes, respectively, and found that for the same CF content in the wet mixing process, a relatively uniform dispersion of CFs could be achieved. It has been shown that it can be achieved. And it's not easy to aggregate them right away. Moreover, the conductive properties of CFRC produced by wet mixing are better than those by dry mixing. Yang et al. [43] evaluated the effects of mixing time and pitch order on CF dispersion based on the dispersion coefficient and variation index. The results showed that CF could be uniformly dispersed in the solution by first mixing with water and then adding cement and mixing for 2 min.

Although CFRC strengthening and modification processes have yielded positive results in improving mechanical properties, commonly used modification techniques suffer from low dispersion efficiency, poor dispersibility, and long-term storage. There are still some drawbacks, such as difficulty. In short, uniformly dispersing HC in cementitious systems remains a challenge, so it is essential to explore simpler, faster, and less energy-intensive preparation processes.

#### Improvement of carbon fiber dispersion evaluation mechanism

Uniform distribution of carbon fibers is one of the main prerequisites to improve the mechanical and electrical properties of CFRC. Currently, methods for evaluating the dispersion of hydrocarbons in cementitious matrices are mainly divided into direct evaluation and indirect evaluation. The direct evaluation method is mainly used to qualitatively evaluate the dispersion of CF by measuring the specific resistance of hardened cement paste or fresh cement paste under alternating current, and is a quick, convenient and relatively economical method. In this study [44], we characterized the degree of dispersion of CFs in CFRC based on AC impedance spectroscopy, and combined the point probe method and

dispersion coefficient to determine the orientation, global segregation and localization of CFs in the matrix of cement. The agglomeration was comprehensively analyzed.

#### Strength of carbon fiber reinforced concrete

The optimum anti-impact performance occurs in concrete when the level of CF reaches 1.4%; as CF content increases, anti-impact performance declines [45]. Concrete's compressive strength can be improved with the use of CF. The ideal CF level is around 0.7% [46]. As the CF percentage increases, the concrete resistance first drops precipitously, then slows down and starts to settle. Water pressure experiments were performed on CF concrete specimens that had been manufactured by the researchers [47]. Their findings demonstrated that the impermeable qualities of concrete were clearly impacted by CF and silicon powder, but that CF's length had no discernible impact on these qualities. Through experimentation, Xiangqin Du et al. [48] investigated the performance of CFRP; the findings indicated that as fiber content rose, both the compressive strength and splitting strength initially increased and then dropped.

CF has higher tensile strength and elastic modulus than steel fibers, so it can withstand higher tensile forces in concrete [49]. The study [50] evaluated high-strength concrete with CF reinforcement and found that the addition of CF significantly increased the bending and cracking resistance, while only slightly increasing the compressive strength. There are very few studies that have investigated carbon fiber as a reinforcing material in ultra-lightweight concrete or investigated its effect on the thermal properties of concrete.

One study [51] investigated lightweight concrete reinforced in compression and tension with polypropylene fibers, carbon fibers, steel fibers, and hybrid combinations of various fibers. They found that the addition of CF increased the compressive and tensile strengths, and the combination of steel and CF further increased the compressive strength [51]. Moreover, the hybrid blend of steel fiber and CF had the highest toughness index [51]. Therefore, carbon fiber can be an ideal replacement for steel fiber in concrete. However, CF can be more expensive than steel fibers, which can significantly reduce economic efficiency [52,53].

#### Conclusions

Carbon fiber can effectively improve the deformation ability of concrete, and the failure deflection of fiber-reinforced concrete beams increases with the length of carbon fiber. Carbon fiber improves the brittle failure of concrete and improves the cracking load of the concrete. The length of carbon fiber has a certain effect on the strength of reinforced concrete. As the use of carbon fiber in architecture becomes more and more common, the most common use of carbon fiber in practice so far is the additional reinforcement of structures, especially in the tensile area, and the use of carbon fiber reinforcement has been proven to be very effective.

#### Properties and utilization of carbon fiber on concrete

Kampayana Remy, Rynkovskaya M.I., Dabi Gizachew M., Asasira Naome  
RUDN University

Concrete is the most commonly used building material today. In addition to many advantages such as water resistance, low maintenance costs, ease of installation, and low cost, concrete also has some disadvantages such as low tensile strength and brittle fracture. In this review article, we studied the effect of the amount of carbon fiber in concrete on the properties of carbon fiber-reinforced concrete. The research results showed that the length and proportion of carbon fibers have a certain influence on the strength of reinforced concrete. Reinforcing concrete with randomly distributed individual fibers is a viable solution to improve the ductility of concrete. This article analyzes the existing applications of this material and also presents previous research in the field of structural reinforcement using carbon fibers.

Keywords: Carbon fiber, fiber reinforced concrete, carbon fiber reinforced concrete, use of fiber reinforcement in construction

#### References

1. Chu S., Kwan A. Mixture design of self-levelling ultra-high performance FRC. *Constr. Build. Mater.* 2019;228:116761. doi: 10.1016/j.conbuildmat.2019.116761.
2. Chu S., Ye H., Huang L., Li L. Carbon fiber reinforced geopolymer (FRG) mix design based on liquid film thickness. *Constr. Build. Mater.* 2021;269:121278. doi: 10.1016/j.conbuildmat.2020.121278.
3. arpinteri A., Fortese G., Ronchei C., Scorza D., Vantadori S. Mode I fracture toughness of fibre reinforced concrete. *Theor. Appl. Fract. Mech.* 2017;91:66–75. doi: 10.1016/j.tafmec.2017.03.015.
4. Chiadighikaobi P.C., Emiri D.A., Abu Mahadi M.A., Camara K., Fouad Al-shaibani, Haidar, M. M., & Lina Abass Saad. (2022). Performance evaluation of dispersed basalt fiber on strength of lightweight expanded clay concrete. *Cogent Engineering*, 9(1). <https://doi.org/10.1080/23311916.2022.2137007>
5. Gdoutos E.E., Konsta-Gdoutos M.S., Danoglidis P.A. Portland cement mortar nanocomposites at low carbon nanotube and carbon nanofiber content: A fracture mechanics

- experimental study. *Cem. Concr. Compos.* 2016;70:110–118. doi: 10.1016/j.cemconcomp.2016.03.010.
6. Xu S., Lyu Y., Xu S., Li Q. Enhancing the initial cracking fracture toughness of steel-polyvinyl alcohol hybrid fibers ultra high toughness cementitious composites by incorporating multi-walled carbon nanotubes. *Constr. Build. Mater.* 2019;195:269–282. doi: 10.1016/j.conbuildmat.2018.10.133.
  7. Khan M., Cao M., Ali M. Cracking behaviour and constitutive modelling of hybrid fibre reinforced concrete. *J. Build. Eng.* 2020;30:101272. doi: 10.1016/j.jobe.2020.101272.
  8. Khan M., Cao M., Ali M. Effect of basalt fibers on mechanical properties of calcium carbonate whisker-steel fiber reinforced concrete. *Constr. Build. Mater.* 2018;192:742–753. doi: 10.1016/j.conbuildmat.2018.10.159.
  9. Smarzewski P. Flexural toughness evaluation of basalt fibre reinforced HPC beams with and without initial notch. *Compos. Struct.* 2020;235:111769. doi: 10.1016/j.compstruct.2019.111769.
  10. P. C. Chiadighikaobi, A. R. Zakka, K. Camara & V. Jean-Paul. (2024). Effect of basalt fiber hybridization on the properties of concrete with charcoal additive. *Cogent Engineering*, 11(1). <https://doi.org/10.1080/23311916.2024.2307184>
  11. Saulat H., Cao M., Khan M.M., Khan M., Khan M.M., Rehman A. Preparation and applications of calcium carbonate whisker with a special focus on construction materials. *Constr. Build. Mater.* 2020;236:117613. doi: 10.1016/j.conbuildmat.2019.117613.
  12. Merli, R.; Preziosi, M.; Acampora, A.; Lucchetti, M.C.; Petrucci, E. Recycled fibers in reinforced concrete: A systematic literature review. *J. Clean. Prod.* 2020, 248, 119207.
  13. Al-Kharabsheh, B.N.; Arbili, M.M.; Majdi, A.; Alogla, S.M.; Hakamy, A.; Ahmad, J.; Deifalla, A.F. Basalt Fiber Reinforced Concrete: A Compressive Review on Durability Aspects. *Materials* 2023, 16, 429.
  14. Kiran, T.; Yadav, S.K.; Anand, N.; Mathews, M.E.; Andrushia, D.; Lubloy, E.; Kodur, V. Performance evaluation of lightweight insulating plaster for enhancing the fire endurance of high strength structural concrete. *J. Build. Eng.* 2022, 57, 104902
  15. Bantia, N.; Sappakittipakorn, M. Toughness enhancement in steel fiber reinforced concrete through fiber hybridization. *Cem. Concr. Res.* 2007, 37, 1366–1372
  16. Song, P.S.; Wu, J.C.; Hwang, S.; Sheu, B.C. Assessment of statistical variations in impact resistance of high-strength concrete and high-strength steel fiber-reinforced concrete. *Cem. Concr. Res.* 2005, 35, 393–399
  17. Brandt, A.M. Fibre reinforced cement-based (FRC) composites after over 40 years of development in building -ton Hills, MI, USA, 2019
  18. S. B. Kim, N. H. Yi, H. Y. Kim, J.-H. J. Kim, and Y.-C. Song, "Material and structural performance evaluation of recycled PET fiber reinforced concrete," *Cement and Concrete Composites*, vol. 32, no. 3, pp. 232–240, 2010.
  19. E. G. Nawy, *Concrete Construction Engineering Handbook*, Taylor & Francis, New York, NY, USA, 2008.
  20. M. Gholami, A. R. M. Sam, J. M. Yatim, and M. M. Tahir, "A review on steel/CFRP strengthening systems focusing environmental performance," *Construction and Building Materials*, vol. 47, pp. 301–310, 2013.
  21. H. Xin, Y. Liu, A. S. Mosallam, J. He, and A. Du, "Evaluation on material behaviors of pultruded glass fiber reinforced polymer (GFRP) laminates," *Composite Structures*, vol. 182, pp. 283–300, 2017
  22. C. Li, L. Ke, J. He, Z. Chen, and Y. Jiao, "Effects of mechanical properties of adhesive and CFRP on the bond behavior in CFRP-strengthened steel structures," *Composite Structures*, vol. 211, pp. 163–174, 2019.
  23. ACI Committee 544, ACI 544.5R-10: Report on the Physical Properties and Durability of Fiber-Reinforced Concrete, ACI Committee 544, Farmington Hills, MI, USA, 2010.
  24. Y. Mohammadi, S. P. Singh, and S. K. Kaushik, "Properties of steel fibrous concrete containing mixed fibres in fresh and hardened state," *Construction and Building Materials*, vol. 22, no. 5, pp. 956–965, 2008
  25. J. He, Y. Liu, A. Chen, and L. Dai, "Experimental investigation of movable hybrid GFRP and concrete bridge deck," *Construction and Building Materials*, vol. 26, no. 1, pp. 49–64, 2012.
  26. A. Enfedaque, M. Alberti, and J. G' alvez, "Influence of fiber distribution and orientation in the fracture behavior of polyolefin fiber-reinforced concrete," *Materials*, vol. 12, no. 2, p. 220, 2019
  27. Min Hou, Yan Tao, Zhong Tao, Dong Chai, Xiaohong Chen. Basic mechanical properties and analysis of chopped carbon fiber reinforced concrete [J]. *Concrete*, 2020(01):74-77.
  28. Zahra S. Tabatabaei, Jeffery S. Volz, Jason Barid, Benjamin P. Gliha, Darwin I. Keener, 2013. Experimental and numerical analyses of long carbon fiber reinforced concrete panels exposed to blast loading. *International Journal of Impact Engineering*, pp. 70-80.
  29. Dongyue Cao. Force Sensitive Properties of Carbon Fiber Reinforced Concrete and Its Preliminary Application in Monitoring of Shaft Lining [D]. China university of mining and technology, 2018.
  30. Lu Z., Hanif A., Sun G., Liang R., Parthasarathy P., Li Z. Highly Dispersed Graphene Oxide Electrodeposited Carbon Fiber Reinforced Cement-Based Materials with Enhanced Mechanical Properties. *Cem. Concr. Compos.* 2018;87:220–228. doi: 10.1016/j.cemconcomp.2018.01.006.
  31. Liu Y., Tafsirojjaman T., Dogar A.U.R., Hückler A. Shrinkage Behavior Enhancement of Infra-Lightweight Concrete through FRP Grid Reinforcement and Development of Their Shrinkage Prediction Models. *Constr. Build. Mater.* 2020;258:119649. doi: 10.1016/j.conbuildmat.2020.119649.
  32. Chen J., Hou Z., Yu H., Gao L. Research on the Double Yellow Lines Monitoring System Based on Pressure-Sensitivity of Carbon Fiber Reinforced Concrete. *Appl. Mech. Mater.* 2012;209–211:779–785. doi: 10.4028/www.scientific.net/AMM.209-211.779.
  33. Han J., Wang D., Zhang P. Effect of Nano and Micro Conductive Materials on Conductive Properties of Carbon Fiber Reinforced Concrete. *Nanotechnol. Rev.* 2020;9:445–454. doi: 10.1515/ntrev-2020-0034.
  34. Wei A., Tan M.Y., Koay Y.C., Hu X., Al-Ameri R. Effect of Carbon Fiber Waste on Steel Corrosion of Reinforced Concrete Structures Exposed to the Marine Environment. *J. Clean. Prod.* 2021;316:128356. doi: 10.1016/j.jclepro.2021.128356.
  35. Akbar, A.; Liew, K.M. Influence of elevated temperature on the microstructure and mechanical performance of cement composites reinforced with recycled carbon fibers. *Compos. Part B Eng.* 2020, 198, 108245.
  36. Liew, K.M.; Pan, Z.; Zhang, L.-W. The recent progress of functionally graded CNT reinforced composites and structures. *Sci. China Phys. Mech. Astron.* 2019, 63, 234601.
  37. Akbar, A.; Kodur, V.K.R.; Liew, K.M. Microstructural changes and mechanical performance of cement composites reinforced with recycled carbon fibers. *Cem. Concr. Compos.* 2021, 121, 104069.
  38. Meek, N.; Penumadu, D. Nonlinear elastic response of pan based carbon fiber to tensile loading and relations to microstructure. *Carbon* 2021, 178, 133–143.
  39. Paulauskas, F.L.; White, T.L.; Spruiell, J.E. Structure and Properties of Carbon Fibers Produced Using Microwave-Assisted Plasma Technology. Part 2; Society for the Advancement of Material and Process Engineering (SAMPE): Diamond Bar, CA, USA, 2006.
  40. Ming Xin, Xuezi wang, Huan tong. Summary of Research on Durability of Fiber Concrete [J]. *Journal of Liaoning University of Technology(Natural Science Edition)*, 2020, 40(01):35-39.
  41. Song Qin. Discussion on Technology and Application of Fiber Reinforced Concrete [J]. *Value engineering*, 2019, 38(28):271-273.
  42. Wu, J.P.; Yao, W. Preparation of Conductive Cement-Based Materials and Its Resistivity Test. *Method Mater. Rev.* 2004, 18, 85–87.
  43. Yang, Y.; Mao, Q.; Shen, D.E. Study on Fiber Dispersion in Carbon Fiber Cement-Based Composites. *J. Build. Mater.* 2001, 1, 84–88.
  44. Woo, L. Y.; Wansom, S.; Ozyurt, N.; Mu, B.; Shah, S.P.; Mason, T.O. Characterizing Fiber Dispersion in Cement Composites Using AC-Impedance Spectroscopy. *Cem. Concr. Compos.* 2005, 27, 627–636.
  45. Qingfeng Chen, Shaoshuai Li, Longze Yu, Yuhuan Wang. Study on the impact resistance of carbon fiber concrete [J]. *Journal of henan institute of engineering*, 2019, 31(04):28-31.
  46. Tianwen Hu, Guichen zhang. Conductive and heat property research for carbon fiber concrete [J]. *Sichuan Building Science*, 2018, 44(06):96-100.
  47. Yongzhi Xu, Lifang Chen. Experimental Study on Impermeability of Carbon Fiber-reinforced Concrete [J]. *Journal of xuchang university*, 2018, 37(04):31-35.
  48. Xiangqin Du, Zhilong Liu. Research on the influence of carbon fiber on the mechanical properties of concrete [J]. *Concrete*, 2018(04):91-94.
  49. Daniel, I.M.; Ishai, O.; Daniel, I.M.; Daniel, I. *Engineering Mechanics of Composite Materials*; Oxford University Press: New York, NY, USA, 2006; Volume 1994.
  50. Kizilkanat, A.B. Experimental Evaluation of Mechanical Properties and Fracture Behavior of Carbon Fiber Reinforced High Strength Concrete. *Period. Polytech. Civ. Eng.* 2016, 60, 289–296.
  51. Chen, B.; Liu, J. Contribution of hybrid fibers on the properties of the high-strength lightweight concrete having good workability. *Cem. Concr. Res.* 2005, 35, 913–917.
  52. Isa, M.N.; Pilakoutas, K.; Guadagnini, M.; Angelakopoulos, H. Mechanical performance of affordable and eco-efficient ultra-high performance concrete (UHPC) containing recycled tyre steel fibres. *Constr. Build. Mater.* 2020, 255, 119272.
  53. Das, S. Life cycle assessment of carbon fiber-reinforced polymer composites. *Int. J. Life Cycle Assess.* 2011, 16, 268–282

# Современные подходы ГК «Эталон» к выбору и реализации жилищных инвестиционных проектов в контексте повышения качества городской среды

**Ларионов Аркадий Николаевич**

доктор экономических наук, профессор, заведующий кафедрой «Экономика и управление в строительстве», НИУ МГСУ, prof.larionov@mail.ru

**Володин Дмитрий Олегович**

вице-президент ГК «Эталон» по Московскому региону, аспирант кафедры «Экономика и управление в строительстве» НИУ МГСУ, fatslimlss@mail.ru

Статья посвящена анализу современных подходов ГК «Эталон» к выбору и реализации жилищных инвестиционных проектов в контексте повышения качества городской среды. Выявлен тренд на социальную ответственность и экологичность инвестиционных проектов распространился и на жилищную сферу, поэтому ГК «Эталон» при разработке концепций своих жилищных инвестиционных проектов руководствуется ESG-принципами. Обосновано, что разнообразная и компактная городская среда рождается при сочетании высокой плотности застройки эффективной улично-дорожной сети, а также в результате создания условий для развития социальной, деловой, торговой, досуговой и транспортной инфраструктуры. Сделан вывод о том, что ключевым элементом формирования комфортной городской среды является формирование стандарта КРТ и индекса оценки состояния городской среды в российских городах; важное значение для КРТ имеют ESG-принципы.

**Ключевые слова:** Жилищный инвестиционный проект, ГК «Эталон», качество жилья, городская среда, Shagal.

В настоящее время возможности экстенсивного роста российских городов «вширь» исчерпаны, поскольку далее становится невозможным продолжать ухудшать городскую среду, способствовать «маятниковой» миграции и увеличивать нагрузку на социальную и транспортную инфраструктуру.

В тоже время, мы видим колоссальный нереализованный потенциал в центральных частях крупных российских городов, в которых расположены неиспользуемые свободные земельные участки, промышленные зоны, потенциал в обновлении ранее застроенных территорий. При этом значительная часть таких территорий находится в федеральной собственности [2, 3, 7, 8]. Именно поэтому настала пора переходить от строительства «квадратных метров» к созданию «жилья в среде» на всей территории страны.

Результаты наших собственных исследований показывают, что значительная часть нового жилья строится на окраинах городов вдали от развитой инфраструктуры деловых и исторических центров городов. При этом жилье строится без учета современных тенденций и требований населения, и, вероятно поэтому, остаются невостребованными (по нашим оценкам, в настоящее время около 108 млн. кв. м «новостроя» не заселено). Все это приводит к проблемам со спросом на жилье в отдельных жилищных проектах, а отсутствие конкуренции не позволяет решить эту проблему рыночными механизмами. Кроме того, низкий уровень конкуренции приводит к отсутствию стимулов у застройщиков для инвестиций в новые технологии и качество жилья [4, 5, 6 и др.].

Экономический анализ международного опыта формирования нового облика городов свидетельствует о том, что разнообразная и компактная городская среда рождается при сочетании высокой плотности застройки эффективной улично-дорожной сети. А также в результате создания условий для развития социальной, деловой, торговой, досуговой и транспортной инфраструктуры [1, 5, 6 и др.]. Только такой подход позволит создавать жилые районы, которые в очень короткие сроки становятся центрами экономического роста, точками притяжения бизнеса и экономически активного населения [7].

Поэтому в настоящее время наша страна переходит к новому этапу развития жилищной сферы, когда для застройщиков становится весьма актуальной задачей не только наращивание объемов жилищного строительства, но и кардинальное улучшение качества жилья и городской среды. Во многом это обусловлено тем, что текущее состояние городской среды не соответствует возросшим требованиям и ожиданиям населения к количеству и качеству жилья, а также отсутствием единых стандартов развития городской среды, включающих оценочные показатели и рекомендации дальнейшего развития. Ключевым элементом формирования комфортной городской среды является формирование стандарта комплексного развития территорий (КРТ) и индекса оценки состояния городской среды в российских городах; важное значение для КРТ имеют ESG-принципы.

36-летний опыт ГК «Эталон» по разработке и реализации жилищных инвестиционных проектов в Санкт-Петербурге, Москве и 6-ти других регионов России (в настоящее время география экспансии компании насчитывает 59 городов) свидетельствует о том, что в новых условиях традиционные подходы оказываются недостаточно эффективными. За этот период более 6 тыс. сотрудников компании построили 97 жилых комплексов в Санкт-Петербурге, Москве и Московской области общей площадью более 8,9 млн м<sup>2</sup>, в которых проживает свыше 370 тыс. человек. Все объекты ГК «Эталон» сдаст в установленные сроки.

В основе репутации ГК «Эталон» – стабильная бизнес-структура, уникальный портфель проектов, опыт, компетенции, профессиональная команда и собственные производственные мощности, позволяющие реализовывать яркие и узнаваемые жилые проекты. По состоянию



на январь 2023 г., ГК «Эталон» входит в ТОП-10 крупнейших застройщиков России по объему текущего строительства по данным Единого ресурса застройщиков и по данным Единой информационной системы жилищного строительства. ГК «Эталон» предлагает своим клиентам специальные условия и программы приобретения квартир и апартаментов; менеджеры компании оказывают максимальное содействие в организации и проведении выгодной сделки, будь то ипотека, распродажа или обмен старой квартиры на новую (trade-in).

На территории Москвы и Московской области реализовано более 40 проектов: «Счастье на Семеновской»; Клубный дом на Сретенке; Резиденция на Покровском бульваре; «Счастье на Пресне»; ЖК «Эталон-Сити»; Счастье на Нагатинской»; Изумрудные холмы; «Счастье в Садовниках»; ЖК «Золотая звезда»; «Счастье на Таканке»; «Счастье в Царицыно» и др.

В настоящее время в Москве реализуются жилые комплексы бизнес-класса: «Жилой остров Nagatino i-Land» (ЮАО, Пр. Лихачева, 14, м. Технопарк/мцк ЗИЛ); «Жилой квартал Shagal» (ЮАО, ул. Автозаводская, вл. 23, м. Технопарк/мцк ЗИЛ); ЖК «Серебряный фонтан» (СВАО, ул. Новоалексеевская, вл. 16, м. Алексеевская); ЖК «Voxholl» (ЦАО, ул. Летниковская, вл. 4, вл. 6, м. Павелецкая); ЖК «Крылья» (ЗАО, ул. Лобачевского, 120, м. Аминьевская). А в Московской области – комфорт-класса: ЖК «Десятка» (г. Раменское, мкр № 10); ЖК «Финский» (г. Щелково, мкр. Финский, 4).

Особое место в портфеле проектов ГК «Эталон» и в контексте повышения качества жилища и городской среды занимает мега-проект Shagal – 109 га абсолютно новой территории – город с чистого листа [10]. Расположен он в престижном Даниловском районе и уже сейчас претендует на звание одной из ярчайших точек притяжения. Масштабный проект выходит за рамки существующих стандартов. Предвосхищает ожидания, предлагая все возможности для комфортной жизни. Здесь свои правила и ежедневные сценарии (рис. 1).

Команда проекта. Девелопером данного проекта является ГК «Эталон»; проектным бюро стало КСАР (Architects & Planners) – ведущая международная дизайнерская компания, специализирующаяся на архитектуре, урбанизме и ландшафтном дизайне; стратегическим партнером являются специалисты по развитию качественной городской среды компании CITY MAKERS INTERNATIONAL. Поскольку возможность построить «город в городе» практически с нуля выпадает крайне редко, поэтому прежде чем приступать к возведению квадратных метров жилой и коммерческой недвижимости на территории ЗИЛ-Юга, команда проекта создала продуманный и детальный мастер-план всех 109 гектаров. Ключевой целью проектировщиков, голландского бюро КСАР стал район, где у жителей появится мотивация проводить свободное время и досуг у себя в районе вне зависимости от возраста и потребностей. Квартал Shagal станет первым в Москве жилым районом, где будут комплексно реализованы инновационные подходы в проектировании и строительстве зданий.

Архитектурная композиция мега-проекта Shagal состоит из домов отличающегося типа. Высотные башни-доминанты с видовыми квартирами, дома пониже, растворяющиеся в спокойствии внутренних дворов, малоэтажные камерные таунхаусы и разноэтажные дома с лоджиями на первой береговой линии соединяются в одно эстетичное современное произведение. В результате создаётся насыщенное идентичное пространство, подчеркнутое плавностью природных форм, наполненное светом, воздухом и свободой. В этом жилом комплексе предполагается создание паркинга (охраняемый подземный паркинг с доступом на лифте с каждого этажа); коммерческих помещений (коммерческие помещения для бизнеса площадью от 44,4 м<sup>2</sup> и до 259,3 м<sup>2</sup>); кладовых (просторные кладовые для хранения личных вещей на -1 этаже) и др. (рис.2).

Социальная инфраструктура. Жилой квартал Shagal – первый в Москве район, который строится по принципу «15-минутного города». Это город коротких расстояний, где в пределах 15-ти минут каждый житель сможет прийти от своего дома до всех необходимых общественных, социальных, коммерческих и деловых пространств, будь то парк, детский сад, офис или супермаркет. За счет продуманной среды эти прогулки по району позволят жителям получать разнообразный клиентский опыт. На территории жилого квартала представлено многообразие обучающих и развивающих локаций: 6 детских садов и 2 школы,

в ближайшем окружении находятся колледжи и ВУЗы. При необходимости всегда можно обратиться за квалифицированной медицинской помощью в поликлинику для детей и взрослых. Разработчики проекта предусмотрели наличие полного спектра социальной инфраструктуры. Один из главных векторов концепции Shagal – 100% «kids friendly».



Рис. 1. Архитектурные композиции домов отличающегося типа жилищного проекта Shagal.



Рис. 2. Подземный паркинг и коммерческие помещения жилищного проекта Shagal.



**Благоустройство.** Инновационной станет и внутренняя логистика квартала. Сеть комфортных пешеходных маршрутов создана с учетом солнечных и теневых сторон улиц, местной розы ветров и будущего озеленения. Жилой квартал Shagal – первый в Москве район, который строится по принципу «15-минутного города». Это город коротких расстояний, где в пределах 15-ти минут каждый житель сможет дойти от своего дома до всех необходимых общественных, социальных, коммерческих и деловых пространств, будь то парк, детский сад, офис или супермаркет. За счёт продуманной среды эти прогулки по району позволят жителям получать разнообразный клиентский опыт (рис. 3).

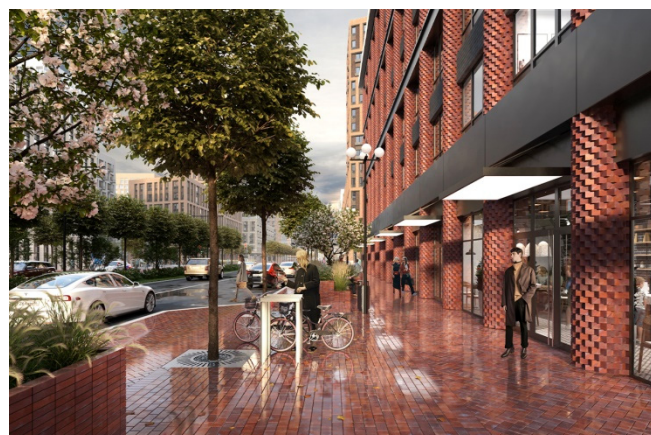
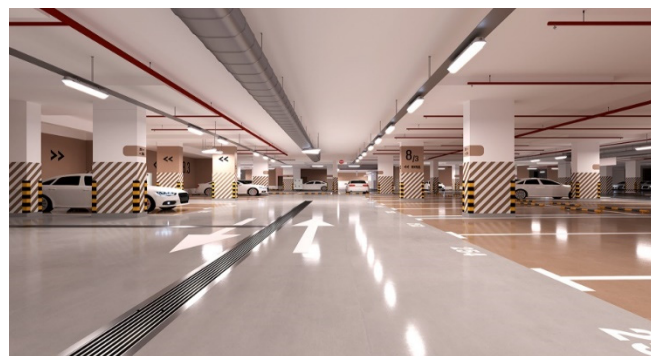

Рис. Благоустройство жилищного проекта Shagal.

Shagal – город в миниатюре, который предложит уникальные возможности для бизнеса самого разного масштаба. Многофункциональность проекта открывает широкие возможности в различных сферах деятельности и позволяет найти клиентов на любое предложение. При этом 30% застройки района составят коммерческие и общественные пространства.

**Инновации.** Квартал Shagal станет первым в Москве жилым районом, где будут комплексно реализованы инновационные подходы в проектировании и строительстве зданий. Так, в рамках первой очереди квартала архитекторы соединили, казалось бы, несовместимые масштабы, типологии и фактуры. Здесь будут соседствовать форматы, которые прежде никогда не сосуществовали в рамках одного проекта: от таунхаусов до небоскребов. Для Москвы такая комбинация масштабов и форматов – смелый эксперимент, инновация, которая с одной стороны, демократизирует среду, делая ее привлекательной для людей с разными вкусами и потребностями, а с другой – делает ее уникальной и потому особенно ценной. Этот подход будет применен в дальнейшем на всей территории нового района во всех очередях строительства.

Инновационной станет и внутренняя логистика квартала. Сеть комфортных пешеходных маршрутов создана с учетом солнечных и теневых сторон улиц, местной розы ветров, будущего озеленения и множества других факторов. Район станет тестовой площадкой для экологических зданий с применением инновационных материалов, которые в последние годы начинают все активнее использоваться по всему миру – CLT-панелей из древесины хвойных пород.

**Инженерные решения,** применяемые в жилых домах квартала Shagal, позволят сделать ежедневную рутину максимально простой и комфортной: центральная мультисезонная система кондиционирования; приточно-вытяжная система вентиляции; возможность управления доступом, лифтом и услугами управляющей компании с помощью

мобильного приложения; лифты от премиальных производителей; кладовые в подземных этажах.

**Экономика проекта Shagal** предлагает различные форматы приобретения жилья и апартаментов:

– **Формат «Рассрочка 0%»** позволяет приобретать квартиры в этом проекте без процентов в течение всего периода строительства, что дает возможность клиентам ГК «Эталон» спокойно и комфортно планировать свои финансы. Преимущества: а) рассрочка без дополнительных процентов; б) первоначальный взнос от 5%.

– **Формат «Квартира + доход»** предполагает покупку квартиры и получение возможности заработать 20% годовых. Тот самый случай, когда покупка квартиры – действительно выгодная инвестиция. Для этого необходимо приобрести недвижимость в одном из строящихся объектах ГК «Эталон» в ипотеку с помощью программы «Инвестотек» (при этом первоначальный взнос может не превышать 25% от стоимости приобретаемого жилья).

– **Формат «Рефинансирование»** допускает рефинансирование ипотечного кредита (это важный шаг для оптимизации финансовых обязательств и достижения материальных целей. Клиентов).

– **Формат «Ипотека траншами»** предполагает минимум платежей на время строительства за счет дробления стоимости и невнесения ежемесячных платежей за квартиру, в которой человек еще не живет. ГК «Эталон» предлагает уникальную для рынка новостроек программу, которая идеально подходит для тех, кто: приобретает квартиру в строящемся доме и при этом оплачивает аренду текущего места проживания; планирует сделать вложение в ремонт «под себя»; рассматривает покупку новой квартиры в качестве инвестиции для дополнительного заработка. При этом кредит, который выдается не на весь размер займа, а траншами (то есть «частями»), гарантирует значительное снижение размера ипотечного платежа. Это позволяет весь период строительства вносить лишь минимальные «символические» платежи. Кроме того, такой формат позволяет снизить долговую нагрузку за счет того, что проценты выплачиваются только за размер фактически выданной суммы. Также ипотеку траншами легко можно сочетать с другими льготными программами.

Помимо перечисленных форматов ГК «Эталон» предлагает также своим клиентам различные виды ипотеки: военную, IT-ипотеку, семейную [10].

Завершая обзор современных подходов ГК «Эталон» к выбору и реализации своих жилищных инвестиционных проектов в контексте повышения качества городской среды, следует отметить, что:

1. Ключевым элементом формирования комфортной городской среды является формирование стандарта КРТ и индекса оценки состояния городской среды в российских городах; важное значение для КРТ имеют ESG-принципы.
2. В последние годы тренд на социальную ответственность и экологичность инвестиционных проектов распространился и на жилищную сферу, поэтому ГК «Эталон» при разработке концепций своих жилищных инвестиционных проектов руководствуется ESG-принципами.
3. Вышеперечисленные жилищные инвестиционные проекты (в частности, Shagal), реализуемые ГК «Эталон», являются примерами успешного применения механизма КРТ, меняющими облик российских городов, решающими сложные социальные задачи и формирующими достаточно комфортную городскую среду.
4. Экономика проекта Shagal достаточно гибкая, она учитывает уровень платежеспособности своих клиентов и различие в требованиях к количеству и качеству реализуемого жилья и предлагает различные форматы его приобретения: «Рассрочка 0%»; «Квартира + доход»; «Рефинансирование»; «Ипотека траншами». Помимо перечисленных форматов ГК «Эталон» предлагает также своим клиентам различные виды ипотеки: военную, IT-ипотеку, семейную.
5. Разнообразная и компактная городская среда рождается при сочетании высокой плотности застройки эффективной улично-дорожной сети, а также в результате создания условий для развития социальной, деловой, торговой, досуговой и транспортной инфраструктуры.

#### Литература

1. Блохин А.А. Институциональные трансформации сферы жилищного строительства в 2020 году / А.А. Блохин, С.Г. Стерник, Г.В. Телешев // Проблемы прогнозирования. 2021. № 2. С. 43-55.

2. Велесевич С. Что такое КРТ и как изменится программа комплексной застройки. Электронный ресурс – режим доступа: <https://realty.rbc.ru/news/6553b8039a7947b827c6df81?from=copy>.

3. Коростелева Т.С. Региональные рынки жилья в Российской Федерации: вопросы моделирования рейтинговых оценок, прогноз, управление / Т.С. Коростелева, В.Е. Целин //Жилищные стратегии. 2021. Т. 8, № 3. С. 257-282.

4. Кужин М.Ф., Володин Д.О. Повышение эффективности управления инвестиционными проектами в строительстве // Экономика строительства. 2024. № 1. С. 14-19. ISSN 0131-7768. <https://econom-journal.ru/upload/iblock/d4d/rn37zneg3qiebv9904qjfoxukkhbyaf/%E2%84%961%202024%20%D0%AD%D0%A1.pdf>.

5. Ларионов А.Н., Приходько А.С. Развитие внедрения технологичного информационного моделирования при реализации жилищных инвестиционно-строительных проектов // Вестник МГСУ. Том 18. Выпуск 2/2023. С. 270-282 <https://www.vestnikmgsu.ru/jour/issue/viewIssue/180/176> ISSN 2304-6600 (Online), ISSN 1997-0935 (Print).

6. Ларионов А.Н., Смирнова Е.Э. Значение неопределенности для оценки уровня экологической безопасности в сфере промышленного и гражданского строительства // Экономика строительства. 2024. № 1. С.26-37. ISSN 0131-7768. <https://econom-journal.ru/upload/iblock/d4d/rn37zneg3qiebv9904qjfoxukkhbyaf/%E2%84%961%202024%20%D0%AD%D0%A1.pdf>.

7. Стратегия развития жилищной сферы Российской Федерации на период до 2025 года. Утверждена Приказом Минстроя России от 21 дек. 2017 г. 92 с.

8. Стратегия развития строительной отрасли и жилищно-коммунального хозяйства Российской Федерации на период до 2030 года с прогнозом до 2035 года. Утверждена Распоряжением Правительства РФ от 31 окт. 2022 г. № 3268-р. 130с.

9. Федеральный закон "О внесении изменений в Градостроительный кодекс Российской Федерации и отдельные законодательные акты Российской Федерации" от 25.12.2023 N 627-ФЗ. Электронный ресурс – режим доступа: [https://www.consultant.ru/document/cons\\_doc\\_LAW\\_465416/](https://www.consultant.ru/document/cons_doc_LAW_465416/).

10. SHAGAL. Официальный сайт жилищного инвестиционного проекта: <https://etalongroup.ru/msk/object/shagal/>

#### Modern approaches of Etalon Group to the selection and implementation of housing investment projects in the context of improving the quality of the urban environment Larionov A.N., Volodin D.O.

National Research University MGSU

The article is devoted to the analysis of modern approaches of the Etalon Group of Companies to the selection and implementation of housing investment projects in the context of improving the quality of the urban environment. A trend towards social responsibility and environmental friendliness of investment projects has been identified and has spread to the housing sector, therefore Etalon Group of Companies is guided by ESG principles when developing the concepts of its housing investment projects. It is substantiated that a diverse and compact urban environment is created by combining high-density development with an efficient road network, as well as as a result of creating conditions for the development of social, business, trade, leisure and transport infrastructure. It is concluded that the key element in the formation of a comfortable urban environment is the formation of a CRT standard and an index for assessing the state of the urban environment in Russian cities; ESG principles are important for the CRT.

Keywords: Housing investment project, Etalon Group of Companies, quality of housing, urban environment, Shagal.

#### References

1. Blokhin A.A. Institutional transformations in the sphere of housing construction in 2020 / A.A. Blokhin, S.G. Sternik, G.V. Teleshev // Problems of forecasting. 2021. No. 2. P. 43-55.
2. Velesovich S. What is KRT and how the integrated development program will change. Electronic resource – access mode: <https://realty.rbc.ru/news/6553b8039a7947b827c6df81?from=copy>.
3. Korosteleva T.S. Regional housing markets in the Russian Federation: issues of rating assessment modeling, forecast, management / T.S. Korosteleva, V.E. Tselin //Housing strategies. 2021. Vol. 8, No. 3. pp. 257-282.
4. Kuzhin M.F., Volodin D.O. Increasing the efficiency of management of investment projects in construction // Construction Economics. 2024. No. 1. P. 14-19. ISSN 0131-7768. <https://econom-journal.ru/upload/iblock/d4d/rn37zneg3qiebv9904qjfoxukkhbyaf/%E2%84%961%202024%20%D0%AD%D0%A1.pdf>.
5. Larionov A.N., Prikhodko A.S. Development of implementation of information modeling technologies in the implementation of housing investment and construction projects // Bulletin of MGSU. Volume 18. Issue 2/2023. pp. 270-282 <https://www.vestnikmgsu.ru/jour/issue/viewIssue/180/176> ISSN 2304-6600 (Online), ISSN 1997-0935 (Print).
6. Larionov A.N., Smirnova E.E. The importance of uncertainty for assessing the level of environmental safety in the field of industrial and civil construction // Construction Economics. 2024. No. 1. P.26-37. ISSN 0131-7768. <https://econom-journal.ru/upload/iblock/d4d/rn37zneg3qiebv9904qjfoxukkhbyaf/%E2%84%961%202024%20%D0%AD%D0%A1.pdf>.
7. Strategy for the development of the housing sector of the Russian Federation for the period until 2025. Approved by Order of the Ministry of Construction of Russia dated December 21. 2017 92 p.
8. Strategy for the development of the construction industry and housing and communal services of the Russian Federation for the period until 2030 with a forecast until 2035. Approved by Order of the Government of the Russian Federation dated October 31. 2022 No. 3268-r. 130s.
9. Federal Law "On Amendments to the Town Planning Code of the Russian Federation and certain legislative acts of the Russian Federation" dated December 25, 2023 N 627-FZ. Electronic resource – access mode: [https://www.consultant.ru/document/cons\\_doc\\_LAW\\_465416/](https://www.consultant.ru/document/cons_doc_LAW_465416/).
10. SHAGAL. Official website of the housing investment project: <https://etalongroup.ru/msk/object/shagal/>

# Зависимость продолжительности инсоляции жилых помещений от пластического решения фасадов зданий.

**Ларионова Кира Олеговна**

к.т.н., доцент кафедры «архитектурно-строительного проектирования и физики среды», Национальный исследовательский Московский государственный строительный университет, (НИУ МГСУ), larioнова\_k\_o@mail.ru

В статье рассматриваются вопросы зависимости продолжительности инсоляции помещений зданий от крупной пластики фасадов этих зданий. Отмечается, что активное применение элементов крупной пластики, наряду с усложнением планировочной структуры этажей жилых зданий влияет на инсоляционные характеристики квартир. В статье анализируются эти характеристики для эркеров и для криволинейных участков фасадов. Делается вывод о том, что наличие эркеров или криволинейных участков наружных стен может существенно увеличить продолжительность инсоляции в одном из жилых помещений квартир за счет снижения ее в других помещениях, что в ряде случаев не противоречит нормативным требованиям.

**Ключевые слова:** продолжительность инсоляции, крупная пластика фасадов, планировочное решение, эркеры, криволинейные участки фасадов, нормативные требования, инсоляционные углы.

Вопросы инсоляции жилых зданий в современном городском строительстве, которое отличается высокой плотностью застройки, имеет важное значение. В условиях городской застройки, особенно сложившейся, иногда бывает достаточно сложно разместить новые жилые объекты, соблюдая требования к продолжительности инсоляции их помещений.

Как известно, на продолжительность инсоляции влияют многие факторы. Для случая городских образований с преобладанием многоэтажной застройки основными такими факторами выступают: ориентация проектируемого здания, затеняющее влияние противостоящей застройки и планировочное решение рассматриваемого здания. Ориентация здания иногда не может быть выбрана оптимальной, также и затенение противостоящими объектами приходится принимать как данность [1, 2, 3, 4, 5, 6].

Поэтому в данной работе, внимание было сосредоточено на вопросах планировки зданий, квартир и на крупной пластике фасадов с целью минимизировать затеняющее влияние ризалитов, лоджий, балконов, галерей и т.д. и «активировать» поступление солнечного света в помещения на основе более эффективных, с инсоляционной точки зрения, планировочных решений жилья [7, 8, 9, 10].

Продолжительность инсоляции жилых помещений при их определенной ориентации и геометрии противостоящих затеняющих объектов, может быть увеличена либо за счет применения более крупных окон, либо за счет изменения ориентации остекления светопроемов, либо за счет изменения планировки квартир с одновременным изменением пластического решения фасадов. В исследованиях принимаются определенные упрощающие предположения и предложения:

1. Для анализа продолжительности инсоляции выбирается одна комната в квартире до трех жилых комнат, что соответствует нормативным требованиям;
2. Ориентация рассматриваемой квартиры, так же как и характеристика противостоящей застройки принимается как константа и в анализе не учитывается;
3. Обеспечение помещений солнечным светом происходит лишь на основе системы бокового естественного освещения, то есть через окна;
4. Продолжительность инсоляции обеспечивается за счет размеров светопроемов и изменения ориентации их остекления.

Анализ различных вариантов планировки проводится на основе абстрактного жилого модуля двухкомнатной квартиры, представленной на рисунке 1.

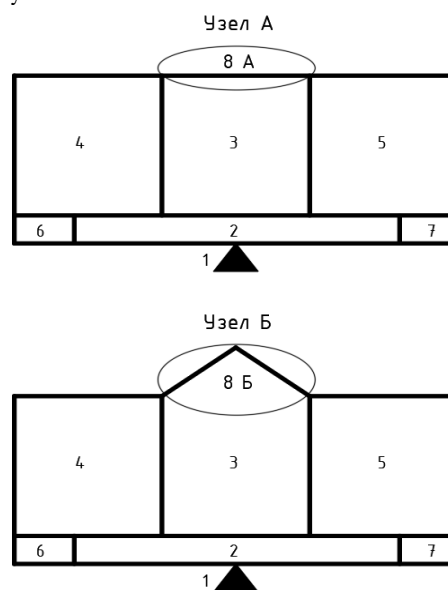



Рисунок 1. Схематические планы двухкомнатной квартиры с различными вариантами элементов бокового естественного освещения: 1 - вход в квартиру; 2 - прихожая/холл/коридор; 3 - гостиная; 4 - спальня; 5 - кухня; 6 - туалет/ванная/душевая; 7 - кладовая; 8 - элементы и конструкции системы бокового естественного освещения (8а - типовой оконный проем в стене; 8б - окна в треугольном эркере; 8в - остекление криволинейного эркера; 8г - окна в прямоугольном эркере).

На рисунке 2 приведены узлы рисунка 1 с детальным изображением окон, используемых в наружных стенах для вариантов А, Б, В, Г. Размеры окон принимаются максимально возможными для рассматриваемых планировочных решений и для них определяются значения инсоляционных углов.

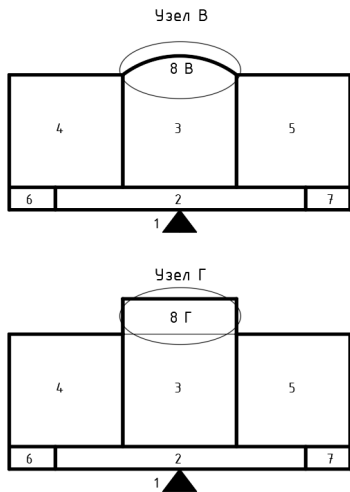

Рисунок 2. Узлы А, Б, В, Г конструкций боковых светопроемов естественного света:  $L_0$  - длина (ширина) остекления;  $B_0$  - вынос конструкции эркера относительно наружной стены;  $\delta_{см}$  - толщина наружной стены;  $M_1-M_6$  - расчетные инсоляционные точки;  $\gamma_1-\gamma_6$  - горизонтальные инсоляционные углы; ——— граничные линии инсоляционных углов (теоретические); - - - граничные линии инсоляционных углов (натурные).

Из рисунка 2 очевидно, что продолжительность инсоляции в рассматриваемом помещении тем больше, чем более выступающими из основной плоскости фасада являются конструкции эркеров. При этом достигается максимально возможный «разброс» направлений ориентации их отдельных остекленных фрагментов. Даже имея в виду затеняющее влияние примыкающих к остеклению плоскостей наружных стен, варианты «Б, В, Г» имеют значения натуральных (фактических) горизонтальных углов « $\gamma$ », или их суммы, существенно больше, чем в случае традиционного оконного проема в плоской наружной стене, как показано в варианте «А». Эта разница может достигать  $60^\circ$ , при значениях  $\gamma_1$  равных  $160^\circ$  и суммарных значениях  $\gamma_4, \gamma_5, \gamma_6$ , равных  $220^\circ$ , что имеет место даже с учетом затенения остекления соседними стеновыми конструкциями и элементами. Это влияние приводит к некоторому снижению суммарного значения инсоляционных углов, что показано на рисунке 2 граничными штриховыми линиями [11, 12].

Если, гипотетически, представить планированное решение типового этажа многоэтажного жилого здания, состоящее из двухкомнатных квартир приведенного на рисунке 1 и снабдить эркерами различного вида только их центральные помещения (гостиные), то при стандартном шаге внутренних поперечных стен, равными  $3,0$  м, расстояние между центрами соседних эркеров по горизонтали составит  $9,0$  м и их затеняющее влияние на эркеры слева и справа будет заметно уменьшено.

Увеличить значение вертикальных инсоляционных углов возможно при расположении эркеров в шахматном порядке, через один этаж по высоте здания и через одну квартиру на плане этажа.

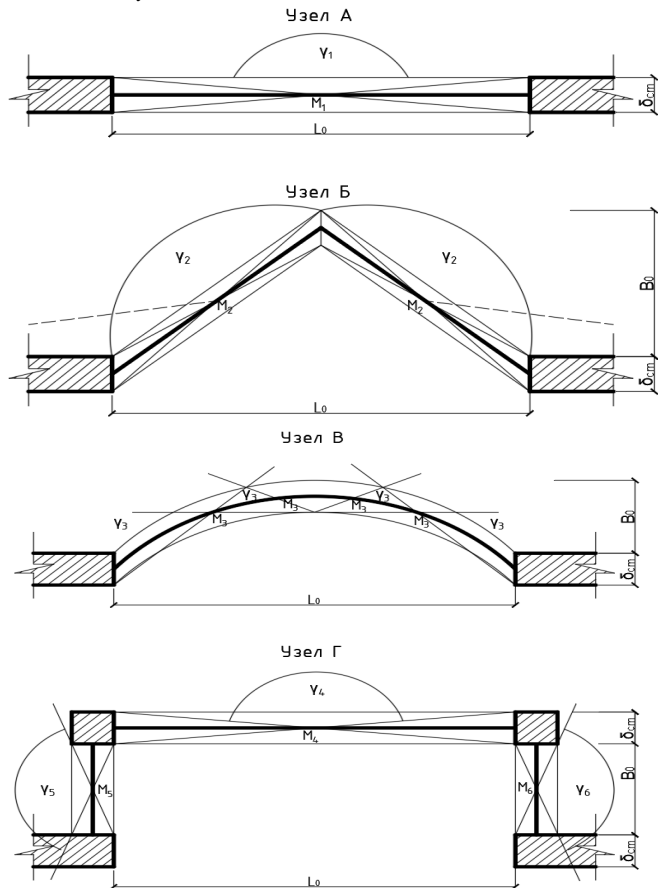
В этом случае отсутствие эркеров в промежуточных квартирах очевидно снизит продолжительность инсоляции в их жилых помещениях, что может быть частично компенсировано устройством в них панорамных окон с наклоном остекления относительно вертикали. В целом, поставленные в исследованиях цели, в наибольшей степени здания со свободными, и даже возможно, хаотичным, расположением модульных элементов фасадов и планов зданий.

На основе вышеописанных теоретических исследований можно сделать ряд выводов:

1. Увеличение продолжительности инсоляции в жилых зданиях возможно достичь планировочными решениями этих зданий, для чего следует активно использовать эркеры помещений. В этом случае ряд помещений в квартирах будет затеняться в большей степени, чем в случае наличия традиционных плоскостных фасадов, но необходимый нормативный минимум продолжительности инсоляции жилых комнат будет обеспечен.
2. Широкое применение эркеров для обеспечения нормативной продолжительности инсоляции потребует для их эффективного инсоляционного действия значительного усложнения архитектурного решения фасадов за счет крупных пластических элементов.
3. Использование эркеров для обеспечения жилых помещений нормативной продолжительностью инсоляции может, одновременно, уменьшить эту продолжительность в ряде соседних помещений за счет экранирующих действий эркеров. В этом случае рекомендуется как достаточно свободное (например, шахматное) их расположение на фасадах, так и использование в прилегающих помещениях наклонного панорамного остекления.

#### Литература

1. Гусев Н.М. Основы строительной физики. Москва: Стройиздат. 1975. 440 с.
2. Соловьев А.К. Физика среды. Москва: АСВ. 2014. 341 с.
3. Тваровский М. Солнце в архитектуре. Москва: Стройиздат, 1977. 287 с.
4. Харкнесс Е., Мехта М. Регулирование солнечной радиации в зданиях. Москва: Стройиздат, 1984. 176 с.
5. Стецкий С.В. Сравнительный анализ функциональных характеристик солнцезащитных средств для гражданских зданий в условиях жаркого и солнечного климата / Стецкий С.В. // Москва. Светотехника. - 2017. - №5. С.29-33.
6. Стецкий С.В. Стационарные солнцезащитные средства как фактор архитектурной выразительности зданий и обеспечения комфортных микроклиматических внутренних режимов в их помещениях

для условий жаркого солнечного климата / Стецкий С.В. // Москва. Научное обозрение. - 2014. - №7. С.572-579.

7. Стецкий С.В., Ларионова К.О. К вопросу о продолжительности инсоляции жилых помещений, снабженных балконами или лоджиями / Стецкий С.В., Ларионова К.О. // Москва. Инновации и инвестиции. - 2020. - №5. - С. 231-233.

8. Гусев Н.М., Никольская, Н.П., Оболенский, Н.В. Солнечная радиация и ее учет в современном строительстве / Н.М. Гусев, Н.П. Никольская, Н.В. Оболенский // Москва. Научные труды НИИСФ. выпуск 5. 1972. С. 3-13

9. Бахарев Д.В. О некоторых недостатках СН 427-63 и современных требованиях к гигиеническому нормированию естественного освещения / Бахарев Д.В. // Москва. Светотехника. - 1974. - №7. - С.17-19.

10. Бахарев Д.В., Орлова Е.Н. О нормировании и расчете инсоляции / Бахарев Д.В., Орлова Е.Н. // Москва. Светотехника. - 2006. - №1. - С.18-27.

11. Стецкий С.В., Ларионова К.О., Чуфарнов Р.С. Крупная пластика окружающей застройки, как средство повышения естественной освещенности в зданиях за счет отраженных световых потоков в условиях солнечного климата / Стецкий С.В., Ларионова К.О., Чуфарнов Р.С. // Москва. Инновации и инвестиции. - 2021. - №2. - С. 153-155.

12. Соловьев А.К. Зеркальные фасады: их влияние на освещение противостоящих зданий / А.К. Соловьев // Москва. Светотехника – 2017. - №2. С 28-31.

#### **Dependence of the duration of residential insolation on the plastic solution of building facades.**

**Larionova K.O.**

Moscow State University of Civil Engineering (MGSU)

The article deals with the problems of insolation' duration in premises of buildings in dependence of large plastic forms of the facades of the building in question. It is noted, that active implementation of the said solution, along with complexity of floors planning structures of residential buildings can make the insolation characteristics of living premises much better. In the article these characteristics for bay windows and curvilinear glazed facade' portions are being analyzed. The conclusion is made, that bay windows or glazed curvilinear elements of external walls can increase the insolation' duration in one of a flat' living premises greatly in spite of the insolation' decrease in other rooms, in some cases, this point has no contradict normative requirements.

Keywords: insolation' duration, large plastic forms of the facades , planning solutions, bay windows, curvilinear facades, normative requirements, insolation angles.

#### **References**

1. Gusev N.M. Fundamentals of building physics. Moscow: Stroyizdat. 1975. 440 p.
2. Soloviev A.K. Physics of the environment. Moscow: ASV. 2014. 341 p.
3. Twarowski M. The sun in architecture. Moscow: Stroyizdat. 1977. 287 p.
4. Harkness E., Mehta M. Regulation of solar radiation in buildings. Moscow: Stroyizdat. 1984. 176 p.
5. Stetsky S. V. Comparative analysis of the functional characteristics of sunscreens for civil buildings in a hot and sunny climate. / Stetsky S.V. // Moscow. Svetotekhnika. - 2017. - No. 3. - pp. 29-33.
6. Stetsky S.V. Stationary sunscreens as the factor of architectural expressiveness of buildings and provision of comfortable micro-climate indoor regimes in their rooms for hot sunny climate conditions / Stetsky S.V. // Moscow. Scientific review. - 2014. - No. 7. P.572-579.
7. Stetsky S. V., Larionova K.O. To a problem of insulations lasting for residential premises, furnished with balconies and loggias / Stetsky S.V., Larionova K.O. // Москва. Innovatsii i investitsii. - 2020. - No.5. - pp. 231-233.
8. Gusev N.M., Nikolskaya, N.P., Obolensky, N.V. Solar radiation and its accounting in modern construction / N.M. Gusev, N.P. Nikolskaya, N.V. Obolensky // Moscow. Scientific works of NIISF. issue 5. - 1972. - pp. 3-13.
9. Bakharev D.V. About some drawbacks of SN 427-63 and modern requirements for hygienic regulation of natural exposure / D.V. Bakharev // Moscow. Lighting engineering. - 1974. - No. 7. - pp. 17-19.
10. Bakharev D.V., Orlova E.N. About rationing and calculation of insolation / D.V. Bakharev, E.N. Orlova // Moscow. Svetotekhnika. - 2006. - No. 1. - pp. 18-27.
11. Stetsky S.V., Larionova K.O., Chufarnov R.S. Large-scale plastic of the surrounding buildings as a means of increasing natural illumination in buildings due to reflected light fluxes in a sunny climate / Stetsky S.V., Larionova K.O., Chufarnov R.S. // Moscow. Innovation and investment. - 2021. - No. 2. - pp. 153-155.
12. Soloviev A.K. Mirrored facades: their impact on the lighting of opposing buildings/ A.K. Soloviev // Moscow. Svetotekhnika. – 2017. – no.2. pp 28-31.



# Особенности планировочных решений квартир в зависимости от класса жилого комплекса

Манвелова Светлана Юрьевна

архитектор, ведущий менеджер по разработке девелоперского продукта, argrouver@yandex.ru

В этой статье исследуются нюансы планировочных решений в различных классах жилья в России, подчеркивается их влияние на образ жизни и потребительский выбор. Каждый класс жилья ориентирован на определенные демографические сегменты, от эконом-класса, ориентированного на базовые функциональные потребности жителей, до премиального класса, предлагающего жилые пространства отвечающих высоким запросам их резидентов. Подчеркиваются ключевые отличия в части архитектурной концепции, составе помещений мест общего пользования, особенностей квартирографии и внутренней планировочной структуре квартир. В целом, эволюция от эконом-жилья к премиальному иллюстрирует более широкую тенденцию к диверсификации и специализации жилой архитектуры, обусловленную ожиданиями общества и достижениями в области строительных технологий. В заключение статьи подчеркивается важность постоянной адаптации девелоперов и архитекторов к меняющимся потребительским тенденциям для обеспечения успеха и востребованности проектов жилых комплексов.

**Ключевые слова:** жилая архитектура, классы жилья, жилье эконом-класса, жилье комфорт-класса, жилье бизнес-класса, жилье премиального класса, тенденции жилищного строительства.

## Введение

Городские жилые пространства представляют собой эволюционирующие экосистемы, которые привели к разнообразию архитектуры жилых помещений, начиная от однофункциональных единиц, удовлетворяющих основные жилищные потребности, и заканчивая многогранными комплексами, заключающие в своих границах миниатюрную городскую среду. Все это имеет важное значение для удовлетворения растущего спроса на определенные жилые комплексы, которые не только обеспечивают квартирами, но и повышают качество городской жизни за счет интегрированных социальных и инфраструктурных удобств.

Несмотря на глобальную тенденцию к инновационному дизайну жилых помещений, сохраняется пробел в изучении и внедрении разнообразных и современных пространственно-планировочных решений для квартир разных классов жилья. Недосмотр особенно очевиден в секторе массового жилья, где единообразие часто преобладает над разнообразием, подрывая усилия по созданию комфортной и динамичной городской среды обитания.

Комфорт в городской жизни выходит за рамки простого предоставления удобств; он включает в себя плавную интеграцию жилых единиц с основными услугами и общественными пространствами, тем самым создавая среду, которая поддерживает и повышает благосостояние ее жителей. Концепция многофункционального жилого комплекса, фактически "города в городе", воплощает это видение, предлагая симбиотическое сочетание жилья, рабочих пространств, мест для отдыха и сервисных услуг, все это сплоченно спроектировано для удовлетворения разнообразных потребностей городского населения.

Задача создания таких комфортных городских жилых пространств является повсеместной и затрагивает не только вновь застраиваемые районы, но и существующие жилые кварталы, стремящиеся к оживлению. Таким образом, перед архитекторами и градостроителями стоит важнейшая миссия: разрабатывать инновации и внедрять стратегии проектирования, которые не только учитывают функциональное разнообразие современной городской жизни, но и способствуют интеграции жилых районов со вспомогательными услугами [1].

В стремлении повысить комфорт проживания крайне важно придерживаться комплексного подхода к планированию. Что влечет за собой тщательную проработку планировок квартир, зон общего пользования и общей архитектуры здания, а также продуманное развитие окружающих ландшафтов. Обогащение жилого комплекса спектром социальной инфраструктуры и обеспечение гармоничных взаимоотношений между жилыми помещениями и зонами обслуживания в рамках здания являются ключевыми шагами на пути к реализации идеала комфортной, инклюзивной и динамичной городской среды.

## Теоретические основы планировочных решений

Генезис русской жилой архитектуры можно проследить до традиционных деревянных изб, эволюционировавших от грандиозных аристократических усадеб царской эпохи к коммунальным квартирам советского периода и, наконец, к разнообразным вариантам жилья, доступным сегодня. Каждая фаза этого процесса отражает более широкие социально-политические изменения, влияющие на дизайн и функционирование жилых помещений.

В современной России жилое жилье подразделяется на различные классы — эконом, комфорт, бизнес и премиум, каждый из которых определяется специфическими характеристиками, подходящими для различных слоев населения. "Эконом-класс" представляет собой наиболее доступный вариант жилья, предназначенный для удовлетворения базовых стандартов жизни без дополнительных удобств. Как

правило, это небольшие квартиры в зданиях с высокой плотностью застройки, ориентированные на доступность по цене, при этом идя на компромисс в части размера квартиры и ее эргономичности.

Жилье "комфорт-класса" предлагает повышение качества и удобств, включая большой ассортимент планировочных решений, эргономичные квартиры, индивидуальный архитектурный дизайн комплекса и дополнительные удобства, такие как современное благоустройство, детские площадки и зеленые зоны. Квартиры в таких комплексах ориентированы на семьи со средним доходом, которые ищут баланс между доступностью по цене и комфортной окружающей средой.

Квартиры "бизнес-класса" рассчитаны на людей с доходом выше среднего, отличаются высоким качеством строительства, более просторными планировками, улучшенными средствами безопасности и расширенными инфраструктурными удобствами. Они часто расположены в привлекательных городских районах и имеют эстетичный архитектурный облик.

Находясь на вершине жилищного спектра, "премиальный" класс включает в себя самые дорогие и комфортные варианты из доступных. Резиденции характеризуются эксклюзивным расположением, индивидуальным архитектурным дизайном, большой площадью квартир, первоклассными материалами, высоким уровнем безопасности, а также расширенными удобствами, включая услуги частного консьержа [2].

Понимание классификаций имеет решающее значение для анализа разнообразных планировочных решений, реализуемых в различных сегментах жилья в России. В нем подчеркиваются ожидания и требования различных демографических групп, отражающие более широкие тенденции в городском развитии, экономическую стратификацию и сдвиги в культурных ценностях в сторону комфортной жизни.

#### Особенности планировочных решений в различных классах жилья

Планировочные решения жилых домов различных классов — эконом, комфорт, бизнес и премиум — отражают спектр стандартов жизни и архитектурных концепций, адаптированных к различным сегментам рынка. Жилые комплексы «эконом класса», а точнее — стандартное жилье, состоящее из типовых серий планировочных решений, практически не возводятся в настоящее время. Поэтому в данной статье будут рассмотрены комфорт, бизнес и премиум класс.

**В жилье комфорт-класса** эффективность использования пространства и его функциональность имеют первостепенное значение, так как квартирам этого класса свойственны минимально допустимые площади. Характерными особенностями жилья комфорт-класса являются:

**Расположение.** Обычно располагаются вблизи промышленных зон или окраин города.

**Архитектурная концепция.** Предполагает разработку индивидуального проекта, зачастую состоящего из специально разработанных для проекта типовых секций. Для создания интересного архитектурного облика, рассматриваются различные варианты комбинаций размещения секций и их этажности. Архитектурной концепцией уже предусматривается простая планировочная структура комплекса, которая позволяет транслировать типовые планировочные решения на все этажи и максимально эффективно использовать площадь путем высокой плотности размещения квартир. Фасады отличаются простыми, прямыми линиями и лаконичным дизайном. Декоративные элементы на фасадах обычно минимальны, чтобы сократить затраты на строительство и обслуживание. Как правило их роль выполняют балконы, лоджии, корзины для кондиционеров а также цветные решения фасадных панелей или оконных рам. Для комфорт-класса также свойственно большое количество квартир на этаже с целью получения максимального коэффициента эффективности (около 0.75).

**Остекление.** В большинстве квартир предусматриваются лоджии, также иногда встречаются лоджии с панорамным остеклением в пол.

**Конструктивные решения.** Сборные либо монолитно-каркасные ж/б конструкции. Высота потолков как правило составляет от 2.5 до 2.7 метров.

**Места общего пользования.** В лобби жилых комплексов предусматриваются небольшие мягкие зоны для коротких встреч и ожида-

ния. Также из лобби предусматривается доступ в помещение колясочной. Зона почтовой корреспонденции может быть совмещена с пространством лобби, либо размещаться изолированно.

**Особенности квартирографии.** Преобладают квартиры малых форматов: студии (около 30% от всех квартир), однокомнатные (30%), двухкомнатные (25%), трехкомнатные (до 15 %). Планировочные решения типовые, с вертикальным распределением по стояку, вследствие чего ассортиментная линейка планировочных решений значительно ограничена. Крупноформатные квартиры образуются на верхних этажах путем объединения типовых однокомнатных и двухкомнатных квартир. В рамках каждого формата квартир преобладают минимальные площади. Площади квартир варьируются от 30 кв.м до 70 кв.м, также встречаются мини-студии площадью около 20 кв.м.

**Внутренние планировочные решения квартир.** Главная цель - функциональные жилые помещения, отвечающие минимальным стандартам комфорта без лишних удобств. В связи с небольшими площадями квартир на этапах проектирования необходимо предварительно закладывать участки для размещения шкафов, систем хранения и минимального набора мебели. При этом важно максимизировать площадь жилых комнат и минимизировать площадь вспомогательных помещений, таких как холл и коридоры.

**Входная группа.** Пространство прихожей выполняется в минимальном формате, как правило от 3 кв.м. На этапе проектирования всегда предусматривается ниша для шкафа или другой системы хранения. Коридоры выполняются шириной от 0.9 метра. В однокомнатных квартирах, как правило, организован единственный сан. узел, который совмещает в себе функции хозяйского (с организацией ванны либо душа) и гостевого. Размещение отдельного гостевого сан. узла в дополнение к хозяйскому возможно в двухкомнатных квартирах. В трехкомнатных чаще встречается наличие двух полноценных сан узлов с организацией душевой либо ванны в каждом.

**Кухня-гостиная.** В данном классе квартир зачастую кухня и гостиная выполнены в виде двух изолированных помещений. В этом случае площадь кухни принимается от 10 кв.м., а гостиной от 15 кв.м. В случае размещения единого пространства кухни-гостиной, выделяется 18-22 кв.м. Предполагается компактное размещение зоны кухни-ниши, обеденной группы на 2-4 персоны, а также условной зоны гостиной с мягкой группой мебели. Ширина таких помещений как правило 3-3.2 метра. При наличии лоджии в квартире, часто рассматривается возможность увеличения зоны гостиной путем объединения с пространством лоджии.

**Приватный блок, спальня.** Площадь спален составляет 12-14 кв.м. В каждой предусматривается зона для размещения системы хранения или шкафа. Организовать персональный сан. узел или гардеробную в квартирах комфорт класса можно в редких случаях, при наличии соответствующей площади. Ширина помещений спален принимается от 2.8 метра.

**Вспомогательные помещения.** Возможность организации дополнительных помещений в квартирах комфорт класса как правило, сильно ограничена. Чаще всего рассматривается возможность организации дополнительных ниш для интеграции систем хранения и шкафов. В редких случаях организовывается дополнительная гардеробная (от 3. кв.м.), либо предусматривается ниша для скрытого размещения стиральной и сушильной машины.



Рисунок 1 - ЖК "Гоголь парк", г. Люберцы, Московская область

На рисунке 1 изображен ЖК «Гоголь парк», а на рисунке 2 вариант планировки стандартной однокомнатной квартиры в данном жилом комплексе.



Рисунок 2 - Вариант однокомнатной квартиры в ЖК «Гоголь парк», г. Люберцы, Московская область

В свою очередь характерными особенностями проектов бизнес-класса являются:

**Расположение.** Размещаются преимущественно в спальных районах с благоприятным окружением, а также в районах с высоким уровнем социальной и транспортной инфраструктуры.

**Архитектурная концепция.** Для жилья этого класса характерна интересная и запоминающаяся архитектурная концепция. Поэтому, подразумевается создание индивидуального проекта. Конфигурация здания может быть достаточно сложной - при создании уникального облика здания с помощью различных архитектурных элементов, также формируются редкие форматы квартир и их уникальные характеристики.

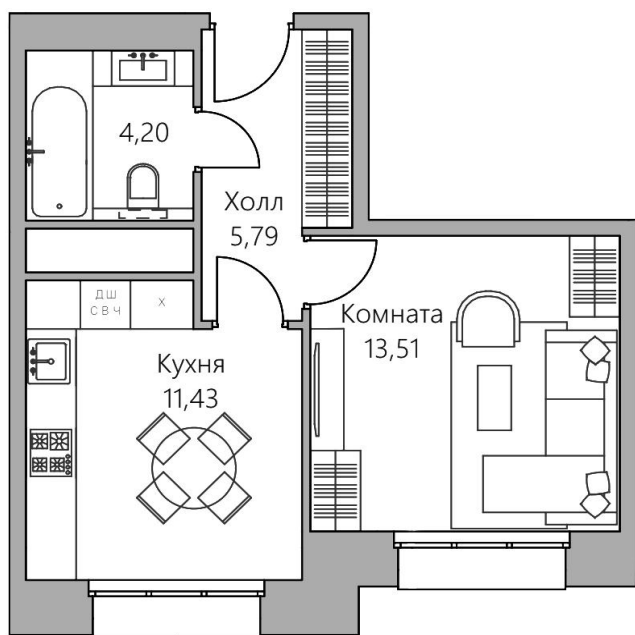
**Остекление.** В квартирах зачастую применяется панорамное остекление.

**Конструктивные решения.** Монолитно-каркасные ж/б конструкции. Высота потолков обычно не меньше 2,8 м. Расположение несущих элементов в квартирах продумано таким образом, чтобы предоставить будущему владельцу широкие возможности перепланировки. Квартиры часто предлагаются уже с отделкой, при этом предусматривается несколько вариантов отделки на выбор.

**Планировочные решения мест общего пользования.** Места общего пользования выполнены в расширенном формате с продуманным и стильным дизайном интерьерных пространств. Как правило предусматривается приватная инфраструктура для резидентов комплекса в виде общественной гостиной, коворкинга либо уютной зоны для встреч и переговоров. Помещения колясочной, лапомойки, гостевого сан. узла и зоны почтовой корреспонденции - являются базовым функциональным набором каждого жилого комплекса бизнес-класса. Для всех зон общего пользования разрабатывается индивидуальный дизайн-проект. Также уделяется внимание отделке лифтовых кабин, холлов и межквартирных коридоров.

**Особенности квартирографии.** Зачастую предусматриваются квартиры евро-формата, с объединенной кухней-гостиной и изолированными спальнями. Стандартные планировочные решения с кухней в виде отдельного помещения - практически не встречаются. В квартирографии основной акцент делается на студии (около 15%), однокомнатные квартиры евро-формата около 20% (одна спальня + кухня-гостиная), двухкомнатные квартиры евро-формата около 35% (две спальни + кухня-гостиная). Совокупно, на размещение трехкомнатных

и четырехкомнатных квартир евро-формата выделяется ориентировочно 25-30%. В рамках каждого формата может присутствовать небольшое количество квартир минимальной площади, но основная масса квартир ориентирована на более просторные и комфортные площади. В целом для этого класса жилья важно создать большой ассортимент планировочных решений и предусмотреть широкий диапазон различных площадей квартир в рамках каждого формата. Также могут встречаться уникальные лоты, такие как двухуровневые квартиры, пентхаусы, квартиры с повышенной высотой потолка и возможностью организации антресоли.

**Внутренние планировочные решения квартир.** В квартирах бизнес-класса по возможности уделяется внимание для организации вспомогательных помещений, таких как гардеробная и постирочная, а также зонированию частных помещений и доступных гостям зон. Обязательно предусматривается персональный санузел либо гардеробная для одной из спален.

На рисунке 3 изображен ЖК «Very» и далее вариант планировки однокомнатной квартиры евро-формата (одна спальня + кухня-гостиная) (рис. 4).



Рисунок 3 - ЖК «Very», город Москва



Рисунок 4 – Вариант планировки однокомнатной квартиры евро формата в ЖК Very

Следующим типом жилья являются комплексы премиум класса, характерными особенностями которых являются:

**Расположение.** Чаще всего располагаются в самых престижных районах города.

**Архитектурная концепция.** Всегда предполагается создание индивидуального проекта от известного архитектурного бюро. Зачастую приглашаются иностранные специалисты, имеющие мировое имя и известность. Как правило такой проект становится значимым для города объектом, так как зачастую располагается в центральной части города и влияет на его облик.

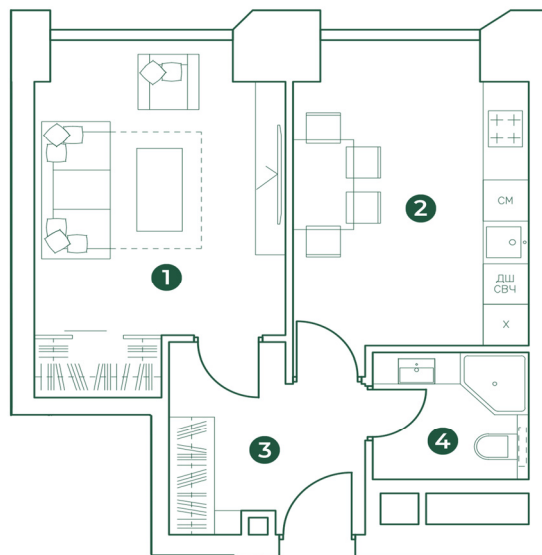

**Конструктивные решения.** Монолитно-каркасные ж/б конструкции. Свободная планировка, продуманное расположение несущих конструкций. В проектах, подразумевающих реновацию или реконструкцию исторического здания, конструктивная система существующего здания анализируется и при необходимости усиливается. В таких случаях планировочные решения квартир ограничены и организовать свободную планировку практически невозможно. Высота потолком как правило не менее 3.2 метра.

**Остекление.** Применяется повышенная площадь остекления и увеличивается количество окон. Зачастую используется панорамное остекление до пола. Также предусматриваются просторные балконы или террасы.

**Места общего пользования.** Жилые комплексы премиум и элит класса обладают расширенной инфраструктурой, доступной только для резидентов комплекса. Чаще всего предусматриваются такие функции как спортивный зал, помещения для проведения мероприятий, переговорные, бассейн/спа, комнаты отдыха, детский клуб, лаунж зоны и т.д. Базовый функционал общественных зон для резидентов как правило состоит из таких помещений как колясочная, гостевой сан. узел, комната матери и ребенка, лапомойка, комната почтовой корреспонденции а также помещением для хранения посылок. Концепция дизайна интерьеров пространств общего пользования как правило разрабатывается всемирно известным бюро.

**Особенности квартирографии.** Основной акцент делается на двухкомнатные квартиры евро-формата (две спальни + кухня-гостиная) и трехкомнатные квартиры евро-формата (три спальни + кухня-гостиная). В части процентного соотношения на каждый из этих форматов приходится 30-35% от общего количества квартир. Однокомнатные квартиры предусматриваются в минимальном количестве, не более 5-10%. Около 20-30% выделяется на крупноформатные лоты - четырех- и пяти-комнатные квартиры евро-формата. Диапазон площади в рамках каждого формата достаточно широк, основная ориентация идет на средние и максимальные показатели. В жилых комплексах премиум класса предусматриваются уникальные лоты с такими отличительными характеристиками, как: двухсветные пространства кухонь-гостиных, деревянные каминные, сауна или бассейн, сервисные зоны с предусмотренным для персонала отдельным входом в квартиру, двухуровневые форматы квартир, в том числе с предусмотренным внутренним лифтом или возможностью его установки, пентхаусы с просторными террасами, в том числе на верхнем уровне и так далее. Как правило, лоты с уникальными характеристиками имеют повышенную площадь и многокомнатный формат (3-5 спален).

#### **Особенности внутренних планировочных решений квартир.**

**Входная группа.** Зона прихожей должна быть просторной, от 10 кв.м., с удобным доступом в гостевую сан. узел и гардеробную. В прихожей необходимо предусмотреть место для консоли и пуфа. Желательно, чтобы из прихожей открывался вид на гостевую часть дома кухню-гостиную, а доступ в приватную зону был отделен дверью. Ширина коридоров выдерживается 1.2-1.5 метра.

**Кухня-гостиная.** Ориентировочная площадь пространства комфортной кухни-гостиной составляет 50-100 кв.м. Основное зонирование состоит из кухни, кухонного острова, обеденной зоны и гостиной. При этом зону гостиной желательно располагать с наилучшими видовыми характеристиками и доступом на террасу/балкон. В случае если гостиная выделена в отдельном помещении либо изолированной зоне – ее ширина должна составлять не менее 4.3 метра.

**Приватная зона.** Компонировка приватной зоны зачастую предполагает два варианта: концентрация спален в одной выделенной зоне, либо их разделение на несколько приватных зон. Приоритетным размещением является последний вариант, так как это позволяет максимально изолировать мастер-спальню в отдельную зону, тем самым повышая приватность и акустический комфорт резидентов. В составе мастер-блока необходимо предусматривать: спальню от 20 кв.м, гардеробную от 10 кв.м., сан. узел от 7 кв.м. Вход в сан. узел желательно предусматривать из гардеробной, а не из спальни. Второстепенные спальни можно располагать по соответствующему принципу мастер-спальни, только с уменьшенной площадью. При этом рекомендуются площади: спальня от 17 кв.м., гардеробная от 6 кв.м., сан. узел от 4-5

кв.м. Также возможна компоновка второстепенных спален в один приватный блок с организацией общего сан. узла для этих спален. Ширину спален рекомендуется выдерживать не менее 3.2 метра.

**Второстепенные помещения.** Необходимо предусмотреть постирочную, рекомендуемая площадь от 5 кв.м. Возможна также организация сервисного блока для персонала с добавлением помещений для хранения уборочного инвентаря. В некоторых случаях предусматривается отдельный сервисный вход в квартиру, предназначенный для разделения пешеходных потоков резидентов и персонала. Также возможна организация отдельного помещения «черной» кухни. Это скрытая техническая зона с холодильными и морозильными камерами, профессиональной бытовой техникой и приборами для приготовления пищи. Как правило, эта зона скрыта, но имеет доступ к основной кухне. Такое помещение позволяет избежать распространения запахов и шума при готовке блюд, а также может служить рабочим пространством для индивидуального шеф-повара.

На рисунке 5 изображен ЖК «Саввинская 17» и далее вариант планировки однокомнатной квартиры евро-формата (одна спальня + кухня-гостиная) (рис. 6).



Рисунок 5 - ЖК «Саввинская 17», город Москва



Рисунок 6 – Вариант планировки однокомнатной квартиры евро-формата

Во всех классах планировочные решения отражают градацию по качеству, удобствам и ценам, удовлетворяя разнообразные предпочтения и финансовые возможности городского населения. Эволюция от жилья эконом-класса к жилью премиального класса иллюстрирует более широкую тенденцию к диверсификации и специализации жилой архитектуры, обусловленную изменением ожиданий общества и достижениями в области строительных технологий [3,4,5].

#### **Заключение**

В заключение, класс жилого комплекса существенно влияет на квартирографию проекта, внутренние планировочные решения квартир, планировочные решения мест общего пользования и на архитектурную концепцию в целом. Анализ подчеркивает, что каждый из классов эконом, комфорт, бизнес, премиум и премиум ориентирован

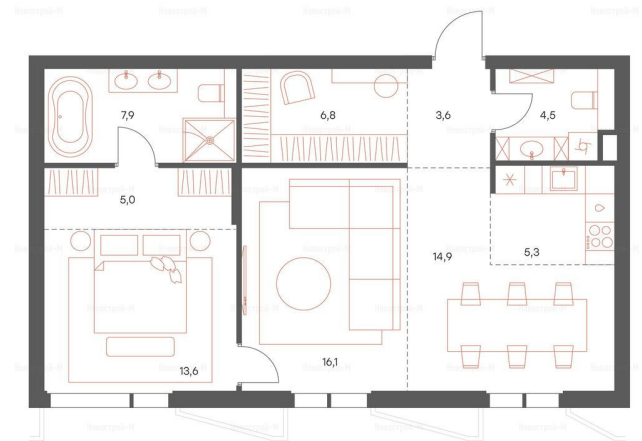
на определенные сегменты рынка, с их уникальным набором ожиданий и предпочтений, формирующих образ проекта и планировочные решения жилых пространств. Эта классификация влияет не только на физические характеристики зданий, но и на качество жизни их жителей, подчеркивая важность вдумчивого и отзывчивого подхода к архитектурному проектированию.

Для обеспечения успеха и устойчивости жилых проектов профессионалам рекомендуется проводить постоянные исследования, чтобы понять меняющиеся потребительские тенденции и предпочтения. Именно на основании потребностей жителей каждого класса жилья выявляются вопросы, требующие выработки новых методов и подходов. Проектирование жилых комплексов, предлагающих повышение качества жизни их резидентов, через формирование комфортной среды способствует повышению спроса на продукт девелопера, усилению его репутации, формированию уникальных характеристик проектируемых жилых комплексов. Кроме того, развитие бытовой культуры сообщества с помощью повышения качества жилой застройки способствует общей удовлетворенности и благополучию жильцов а также укреплению социальной инфраструктуры новых районов путем создания комфортной среды

В конечном счете, успех жилых комплексов зависит от тонкого понимания разнообразных потребностей будущих резидентов, целевой аудитории проекта и способности находить удовлетворение этих потребности через гибкие и устойчивые решения для жизни.

### Литература

1. Генералов В.П., Соловьёва В.А. «Современные жилые комплексы» Самары и их влияние на создание комфортной жилой среды // Традиции и инновации в строительстве и архитектуре. Архитектура и градостроительство: сборник статей 79-ой всероссийской научно-технической конференции, Самара. – Самара: Самарский государственный технический университет, 2022. – С. 383-389.
2. Блатова О.Ю., Кинова Е.А. Особенности развития объемно-планировочных решений типовых жилых зданий в российской архитектуре // Современные научные исследования и инновации. 2022. № 10. [Электронный ресурс] – Режим доступа: <https://web.snauka.ru/issues/2022/10/98996> (дата обращения: 14.03.2024).
3. «АльфаСтройКомплекс». Классификация новостроек: эконом и комфорт, бизнес и элитная недвижимость. // AVA, 2024. [Электронный ресурс], режим доступа: Классы жилья: в чем отличия эконом от комфорт, бизнес от элит ([ask-yug.com](http://ask-yug.com))
4. Горковенкова О. И. Определение и классификация жилых помещений как объекта недвижимости //Актуальные проблемы государства и права: опыт, проблемы, решения. – 2018. – С. 33-38.
5. Журнал «Домклик». Какие существуют классы новостроек и какой из них выбрать покупателю квартиры. 2021. [Электронный ресурс] – Режим доступа: Какие существует классы новостроек и какой из них выбрать покупателю квартиры - Недвижимость - Журнал Домклик ([domclick.ru](http://domclick.ru))

### Features of apartment planning solutions depending on the class of the residential complex Manvelova S.Yu.

This article explores the nuances of planning decisions in various classes of housing in Russia, highlighting their impact on lifestyle and consumer choice. Each class of housing is targeted at specific demographic segments, from economy class, focused on the basic functional needs of residents, to premium class, offering living spaces that meet the high demands of their residents. The key differences are emphasized in terms of the architectural concept, the composition of the common areas, the features of the apartment layout and the internal planning structure of the apartments. Overall, the evolution from economy to luxury housing illustrates a broader trend toward diversification and specialization in residential architecture, driven by societal expectations and advances in building technology. The article concludes by emphasizing the importance of developers and architects continually adapting to changing consumer trends to ensure the success and relevance of residential development projects.

Keywords: residential architecture, housing classes, economy-class housing, comfort-class housing, business-class housing, premium-class housing, residential construction trends.

### References

1. Generalov V.P., Solovyova V.A. "Modern residential complexes" in Samara and their influence on the creation of a comfortable living environment // Traditions and innovations in construction and architecture. Architecture and urban planning: collection of articles of the 79th All-Russian Scientific and Technical Conference, Samara. – Samara: Samara State Technical University, 2022. – P. 383-389.
2. Blatova O.Yu., Kinova E.A. Features of the development of space-planning solutions for standard residential buildings in Russian architecture // Modern scientific research and innovation. 2022. No. 10. [Electronic resource] – Access mode: <https://web.snauka.ru/issues/2022/10/98996> (date of access: 03.14.2024).
3. "AlfaStroyComplex" Classification of new buildings: economy and comfort, business and luxury real estate. // AVA, 2024. [Electronic resource], access mode: Housing classes: what is the difference between economy and comfort, business and elite ([ask-yug.com](http://ask-yug.com))
4. Gorkovenkova O. I. Definition and classification of residential premises as a real estate object // Current problems of state and law: experience, problems, solutions. – 2018. – pp. 33-38.
5. Domklik magazine. What classes of new buildings exist and which one should an apartment buyer choose? 2021. [Electronic resource] – Access mode: What classes of new buildings exist and which one should an apartment buyer choose - Real Estate - Domclick Magazine ([domclick.ru](http://domclick.ru))

# Градостроительно-ландшафтные принципы формирования водно-зеленого каркаса городов на примере г. Владимир

**Михайлов Иван Владимирович**

магистрант, Российский университет дружбы народов имени Патриса Лумумбы, mivanv33@mail.ru

Всё больше городов мира включаются в предупреждение процессов, происходящих в результате изменения климата. Условия уплотнения застройки, запечатывания почв и разрыв зелёных зон города на фрагменты, создают дисбаланс в экологическом равновесии предоставляемых природных ресурсов и антропогенного воздействия, разрушая первые. С помощью определённых градостроительно-ландшафтных решений предоставляется возможным нивелирование отрицательных процессов. Представленный анализ научных публикаций, отчётов и проектных предложений фирм, раскрывает потенциал и необходимость организации водно-зелёного каркаса в городской среде.

В процессе исследования выявлены всевозможные составляющие водно-зелёного каркаса городов и принципы градостроительно-ландшафтного планирования наиболее эффективных моделей. На основе изученных материалов создано перспективное решение развития территории города Владимир посредством организации водно-зелёного каркаса, раскрывающего потенциал имеющихся территориальных резервов.

**Ключевые слова:** водно-зелёный каркас, экологический каркас, зелёная инфраструктура, городское планирование, устойчивое развитие.

## Введение

Непрерывное динамическое развитие цивилизации влечёт за собой необходимость создания гибкой городской среды, отвечающей большинству природных и социальных критериев. С такими задачами может справиться детально проработанный водно-зелёный каркас (ВЗК) города. Его разработка в сложившейся застройке города представляется довольно сложной, но осуществимой задачей, так как некий резерв нетронутых природных территорий, незастроенных участков, и потенциально доступных к изменениям нарушенных и запечатанных земель имеется у любого города. [1] К этому перечню добавляются современные мероприятия увеличения площади зелёных покрытий и принципы планирования, принимающие на себя природные катаклизмы и нивелирующие последствия антропогенного воздействия. [2]

Объектом исследования данной работы является водно-зелёный каркас муниципального образования города Владимир, рассматривающийся, как одна из пространственных основ города. Предмет исследования – градостроительно-ландшафтные принципы формирования водно-зелёного каркаса города на основе сложившейся градостроительной ситуации. Для последовательного изучения проблемы поставлены следующие задачи: исследовать международный опыт, определить требуемый процент озеленения города, выявить резервные территории и приоритетные пути решения градостроительных проблем в экологическом плане, которые наиболее соответствуют специфике застройки, функциональному зонированию, и на основании анализа градостроительной ситуации предложить вариант организации водно-зелёного каркаса города Владимир.

## Терминологическое определение ВЗК

В зарубежной терминологии предлагаемых решений глобальных экологических проблем выпускаются публикации с использованием понятий: Стратегия «зеленого роста», «Стратегия адаптации к изменению климата», «Сине-зелёная инфраструктура», «Городская зелёная инфраструктура», «Устойчивая городская среда», «Городские зеленые сети». [2] В российской практике чаще всего используются названия «водно-зелёный каркас» или «экологический каркас».

Под природно-рекреационным каркасом в СП 475.1325800.2020 понимаются взаимосвязанные в экологическом отношении активные природные территориальные комплексы, объекты и элементы, выявленные на основе существующей архитектурно-планировочной организации населенного пункта и плана его дальнейшего развития, которые выполняют средозащитные, средообразующие, рекреационные и оздоровительные функции, а также предусматривают связь с прилегающими к населенному пункту природными и рекреационными территориями. В СП 42.13330.2016 как основные резервы формирования единого природного каркаса города и его внешнего зелёного пояса выделяется гидрографическая сеть, с учетом геоморфологии и рельефа, включая: особо охраняемые природные территории (ООПТ), городские леса и лесопарки, другие зоны рекреационного назначения, естественные экосистемы, сельскохозяйственные земли, зоны с особыми условиями использования территорий, ценные леса. Также отмечается необходимость обеспечения требований к качеству атмосферного воздуха, улучшения мезо- и микроклиматических условий мероприятиями технологического и планировочного характера.

## Составные элементы экологического каркаса города

К книге «Ландшафтное планирование» Колбовский отметил, что экологический каркас в любой стране состоит из 3 базовых элементов, определённых по форме и размеру: площадных (крупноарейальных), линейных и точечных. К ним он также добавил буферные зоны и территории восстановления природы (рекультивации земель и водных ресурсов). [2]



К крупнореальным элементам относятся значительные по площади ареалы экологической активности с особым режимом пользования, такие как: национальные и природные парки, заповедники, заказники, леса I и II группы, крупные памятники природы. В числе линейных элементов отмечены вытянутые коридоры по типу русел и пойм крупных рек, водотоков и долин малых рек, полос леса на водоразделах, защитных лесопосадок, озеленённых коридоров инженерно-технической и транспортной инфраструктуры. К точечным относятся узлы экологической активности, представленные в виде небольших памятников природы, истории и культуры, территорий охраняемых объектов неживой природы, зелёных зон небольших населённых пунктов. К буферным зонам можно отнести зоны охраны природных объектов и защитные зоны объектов загрязнений. Территории возможного восстановления природы могут вернуть экологический потенциал путём определённого ухода за ландшафтом или снятием некоторых аспектов антропогенного воздействия. [2,6,7]

В статье «Создание зеленого каркаса в городской среде» и в книге «Формирование природного каркаса в генеральных планах городов» отмечаются: буферные территории из городского леса, укрупнённых озеленённых клиньев и охватывающего город зеленого пояса; ключевые территории (ядра) узловых точек расположения зеленых массивов в виде парков и скверов; транзитные территории (экологические коридоры) озеленения транспортных связей; резервные территории, как планируемые под будущее строительство парков; и дополнительные транзитные качественно озеленённые придомовые территории. [8,9]

Кайдалова Е.В. классифицирует пространственные системы озеленения городов на основе формообразования. В Сочи прослеживается включение нескольких крупных лесопарковых клиньев. Для городов, основанных на реках, характерен водно-парковый диаметр (Нижний Новгород). В сильно вытянутых линейных городах выделяются линейно-полосовые участки озеленения (Волгоград). Исторические города или их центры отличаются поясно-кольцевым размещением зелёных массивов, к таким относятся Париж. Также встречаются города с распределением обособленных зелёных пятен (Лондон). А для малых городов и сельских поселений характерно центральное зелёное ядро. Последняя комбинированная система, прослеживается в Москве, сочетающая в себе концепцию входящих зелёных клиньев, водного диаметра, крупных пятен, организованного зелёного кольца в центре и т.д. [10]

#### Влияние водно-зелёного каркаса на человека и город.

Разрастание любого города, уплотнение и повышение этажности застройки приводит к срастанию территорий, в сопровождении с внутренним сокращением площади ненарушенных природных и организованных зелёных зон, происходит загрязнение атмосферы, городского воздуха, воды, почвы, повышение температуры, что способствует возникновению эффекта «теплового острова» [4]. К резкому увеличению теплового излучения в районах приводит сокращение растительности до показателей ниже 25 – 30%. [4,5] Чтобы решить какую-то проблему города, нужно провести глубокий анализ имеющейся системы.

На основании анализа 690 статей, опубликованных на сайте Web of Science, с 2000 по 2020 гг. (2024 г.), можно сделать вывод, что при решении определённых проблем во многих случаях возникают сопутствующие выгоды. [11] Однако обществу трудно оценить экономическое и социальное влияние экологических проектов, так как они долгосрочны и нематериальны. Эффект от их реализации прослеживается в среднем спустя 10-15 лет. [12]

Однако могут возникнуть и отрицательные последствия. С увеличением количества зелёных насаждений возникает опасность распространения пыльцы, негативно влияющей на людей с аллергией, повышается вероятность встречи с дикими животными и клещами. [12] Водно-болотные угодья внутри города способствуют размножению насекомых. Планирование городских лесов в Австралии с целью регулирования выбросов загрязняющих веществ и сбора воды должно учитывать риски возникновения пожаров. Высадка или сохранение деревьев с густыми кронами без учёта расстояний, может привести к повышению температуры воздуха. Посадка растений, не свойственных для данной местности, влечёт изменение естественного (изначального) со-

става растительности. От реализации решений по усовершенствованию городской зелёной инфраструктуры напрямую зависит стоимость земли, сокращается количество доступных парковочных мест. [13,11]

#### Современная концепция устойчивого развития городов

Проектирование водно-зелёного каркаса города неразрывно связано с концепцией устойчивого развития городов. В XXI веке города становятся «умными» благодаря оснащению многочисленных городских систем, энергоэффективных зданий и сетей устройствами, которые получают общедоступные данные об энергопотреблении, загрязнении, на основании которых проводятся расчёты, делается прогноз дальнейших процессов, выбор конкретных подходов для локальных адаптированных, ресурсоэффективных и системных вмешательств. Успешное применение таких моделей городского развития можно увидеть в большинстве азиатских и европейских городов, посмотрев отчёт Индекса умных городов мира. [14]

На сайте ООН обозначены 17 целей в области устойчивого развития для преобразования мира, в том числе борьба с изменениями климата, посредством рационального потребления и производства, охраны экосистем, обеспечения санитарии, которые достигается принятием мер, описанных в данном разделе [7].

Большое значение уделяется вовлечённости населения в решение экологических вопросов, поддержание устойчивых инициатив, внедрения новых технологий благодаря тесной работе с экосистемой стартапов, сотрудничеству с образовательными учреждениями и исследовательскими организациями. [15]

#### Принципы планирования водно-зелёного каркаса

В документе ООН-Хабитат «Городское планирование для руководителей городов» (2012 г.) подчеркивается необходимость обоснования решений развития пространственной структуры и стремление к компактным моделям городов с улучшенной доступностью, более рентабельным использованием инфраструктуры и городских услуг, которые уменьшают истощение природных ресурсов. [13]

Для упрощения городского планирования в области создания полноценной системы озеленения, существуют рассчитанные оптимальные показатели рекреационной обеспеченности зелёными насаждениями и нагрузки для городских территорий общего пользования. [2] Данные параметры могут зависеть от размера рассматриваемого населённого пункта, плотности населения, типа застройки, географии и т.п.

Таблица 1  
Обеспеченность города зелёными насаждениями [2]

Наименование	Радиус доступности, м	Нагрузка, чел/га	Обеспеченность (не менее), м <sup>2</sup> /чел
Городские леса	-	5	6,0
Городские лесопарки	6000-9000	10	5,0
Парки общего назначения	1000-1500	100	10,0
Сады жилых районов	500-1000	200	5
Детские парки	-	50	0,5
Скверы, бульвары	500	300	1,0
Уличные насаждения	-	400	0,8

Сычёва А.В. также даёт общую обеспеченность озеленёнными территориями. В крупнейших, крупных и больших городах она должна составлять в общественных районах 10 м<sup>2</sup>/чел, в жилых 6 м<sup>2</sup>/чел, в средних городах показатели 7 и 6 м<sup>2</sup>/чел соответственно. [16] В соответствии с рекомендациями Всемирной организации здравоохранения в пределах 15 минутной ходьбы следует предоставлять 9 м<sup>2</sup> запланированных зеленых насаждений на душу населения, а общегородских 15 м<sup>2</sup> [13,3,7]

Основная проблема, решаемая с помощью формирования экологического каркаса – обеспечение экологической стабильности путём связи разрозненных территорий высокой экологической ценности, которые могут быть малыми по площади и чувствительными к внешним

воздействиям. [5] Колбовский Е.Ю. отмечает, что городские парки являются примером островного местообитания, их оптимальная площадь ареала должна составлять не менее 5 га. [2] В городских условиях представляется необходимым сохранение, поддержание и формирование системы ООПТ, установка границ и режимов регулирования градостроительной деятельности для типичных и уникальных экосистем, представляющих собой территории природного и культурного происхождения. [1,6] Также территории города имеют естественно-природные ограничения, неблагоприятные для застройки, это территории с недопустимо крутыми склонами, подверженные подтоплению или заболоченные [2].

В современном городе элементы техногенного каркаса (транспортная и инженерная инфраструктуры) отражают свойство непрерывности, расчленив элементы зеленого каркаса на локальные, не связанные друг с другом участки. [17,3] Чтобы этого избежать предоставляется возможным опускание коммуникационных элементов под землю или создание эксплуатируемых пространств сверху, сохраняя природные территории неразрывными, избегая экранизации и высадки плотной растительности [18].

Во многих городах мира промышленные зоны находятся внутри города, что связано с его радиальным развитием, и некогда краевые предприятия обросли застройкой, прекратили свою интенсивную производственную деятельность и стали заброшенными. Действующую промышленность принято выносить за пределы города для снижения негативных воздействий. Внесение изменений в организацию рельефа и формирование особой геометрии бывших промышленных территорий качественно обновляют пространство и создают уникальную среду. [18]

Освобождение территорий от неорганизованной застройки по типу гаражей, сохранение и организация «зелёных» клиньев, свободных от магистралей, плавно переходящих в загородные природные ландшафты, луга, поймы рек и лесные массивы, через имеющуюся садовую или частную застройку также способствует формированию каркаса. [2]

Для успешной организации современной городской среды следует внедрять единые архитектурно-планировочные решения с учётом функциональности зон, производить грамотную дифференциацию территорий. [5] Основой принятия планировочных методов может являться сборник книг стандартов комплексного развития территорий от КБ Стрелка.

#### Международный опыт формирования водно-зелёного каркаса

Сравнение принципов ландшафтного планирования городов в России и различных странах Европы, Азии и других материков является положительным опытом при всём разнообразии исторических, политических и экономических аспектов развития, сложившихся культурных традиций, схожести или серьёзного контраста природных и климатических характеристик. Предоставляется возможным нахождение новых способов организации озеленённых территорий и мероприятий по формированию планировочной структуры города, которые будут изменены под местные условия или сохранят свою устойчивость.

**Российские аналоги.** В отечественной практике проекты зелёных каркасов разрабатывались как российскими бюро, так и с привлечением зарубежных проектных групп. Проекты генерального плана нового города А101 (Новая Москва, 2007 г.) от бюро MLA+ и Махван на 320 тыс человек, сохраняют важный экологический коридор местообитаний животных и организует большие открытые пространства, воспроизводя экосистему места.

Пример Екатеринбурга (2022 г.) показывает возможность объединения в единую пространственную сеть 11 мозаично размещённых ландшафтно-экологических кластера озеленением основных транспортных магистралей. Территориально близкие, но отделённые друг от друга места обитания организмов, состоят из лесов, парков, водоёмов и речных долин. [19]

Проект «Зелёная сеть Воронежа» (2019 г.) от бюро MLA+, рассматривает стратегию развития зелёной инфраструктуры города посредством формирования сети «зелёных маршрутов» (рекреационных коридоров) между 4 крупными природными территориями: долинами рек Воронеж и Дон, а также между зелеными массивами внутри города и за его пределами, являясь альтернативой шумным магистралям.

«Рекреационный комплекс центра Белгорода», представленный бюро WOWHAUS (2022 г.), раскрывает потенциал города посредством создания единой сети зелёных зон и общественных пространств, их расширением и трансформацией, соединяя существующие городские аттракторы и новые точки притяжения качественной инфраструктурой.

В Москве реализуется «Супер-парк Яуза» (2019 г.) по проекту Института Генплана Москвы, в зоне обслуживания которого живут 800 тыс. человек. Он связывает непрерывной вело-пешеходной инфраструктурой и улучшает функционирование крупных парков Сокольники, Лосино острова, ВДНХ и других рекреационных зон меньшего масштаба. Парк распределяет потоки, решая проблему моноцентричности города, преобразовывая территории промышленных предприятий и складов, вынося их из центра.

**Зарубежные аналоги.** Комплексно к проблеме содействия использованию зелёной инфраструктуры подошёл Европейский союз, организовав «Стратегически спланированную сеть природных и полуприродных территорий «Natura 2000» из взаимосвязанных зелёных зон и голубых (водных объектов) пространств, охватывающих 28 стран.

В статье Na Xiu «The challenges of planning and designing urban green Networks in Scandinavian and Chinese cities» (2016 г.) обозначены основные элементы зелёного каркаса городов Скандинавии и Китая в виде зеленого пояса и зеленых клиньев ("пальцев"). В Китае в последние годы пропагандируется концепция воссоздания природной среды. [20] В создании качественной зелёной инфраструктуры азиатских городов прослеживается концепция ревайлдинга, подразумевающая повышение биоразнообразия сообществ в сравнении с традиционными принципами планирования общественных зелёных зон. [12]

В работе «Green Infrastructure Planning as a part of Sustainable Urban Development – case studies of Copenhagen and Wrocław» (2013 г.) представлено сравнение политики городского зелёного планирования в Копенгагене (Дания) и Вроцлаве (Польша). [21] Копенгаген стремится к 2025 году прийти к углеродной нейтральности, поэтому активно интегрирует приёмы устойчивости к климатическим изменениям. Например, зелёная инфраструктура используется для смягчения последствий затяжных дождей. [15] Важными элементами его каркаса являются «карманные парки» и высококачественные дворы-сады. В Вроцлаве ставятся задачи: трансформации города из моноцентричного в полицентричный; обеспечения системой крупных открытых пространств площадью более 2 га, в пешей доступности 500 метров; наделение рекреационными функциями частных приусадебных участков, расположенных вдоль дорог с интенсивным движением транспорта, вблизи промышленных районов или исторических объектов внутри города. [21]

Достаточно большое количество городов по всему миру сталкивается с необходимостью проведения мероприятий по управлению рисками наводнений и препятствованию повышению температуры до невыносимо высоких показателей. В Сингапуре активно принимаются меры возвращения природы в городскую среду, расширением сети природных парков, оживлением природы в существующих, укреплении связей между ними. Повышение среднего уровня моря на 1 метр к 2100 затопит треть территории Сингапура. В ближайшем будущем Новый Орлеан столкнётся с подобной проблемой, а также усилением наводнений из-за штормов и осадков, повышением температуры в городе до невыносимо высоких показателей. Для предотвращения описанных явлений в этих городах принимается ряд мер по увеличению количества зелёных насаждений организацией карманных парков, зелёных фасадов, эксплуатируемых крыш-садов, обильного озеленения транспортных путей, сохранения и улучшения зелёных пространств и т.д. [15]

Рассматривая микроуровень средостабилизирующих приёмов, компания Elioth разрабатывает модели городских участков для проведения микроклиматических исследований. Данный метод проверяет эффективность разрабатываемых решений, для дальнейшей имитации их воздействия на окружающую среду. Так, повышая площадь зелёных насаждений благоустройством улиц, фасадов и кровель, возможно достичь снижения температуры на 5 °C в центральном районе Орлеана (Франция).

Таким образом можно проследить за развитием подходов к решению экологических проблем в городах на основе мирового опыта путём создания зелёного каркаса от макроуровня, включающего общую концепцию для целого ряда объединённых стран, до исследования небольших моделей городских пространств местного уровня.

### Результаты исследования

Для применения рассмотренных методов организации водно-зелёного каркаса, как объект исследования был выбран город Владимир с

населением 344 082 человек (2024 г.). Индекс качества городской среды Владимира составляет 223 балла из 360 возможных, набирающий примерно по 2/3 баллов в каждом разделе, что указывает на несформированность и сравнительно низкое качество предоставляемой среды.

У компактно-вытянутого Владимира есть привлекательные резервные участки, подлежащие восстановлению, для развития города внутрь (рис.1).



Рис.1. Схема потенциального развития города Владимира (рисунок автора)



Рис.2. Концепция коридоров водно-зелёного каркаса г. Владимир (рисунок автора)

Значительная часть территории на границе Фрунзенского и Октябрьского района занята зонами производственных и складских объектов, с не действующими предприятиями, которая впоследствии может быть перепланирована под общественно деловую и жилую застройку, с выносом производств из центральной части, открыв для города реку Рпень.

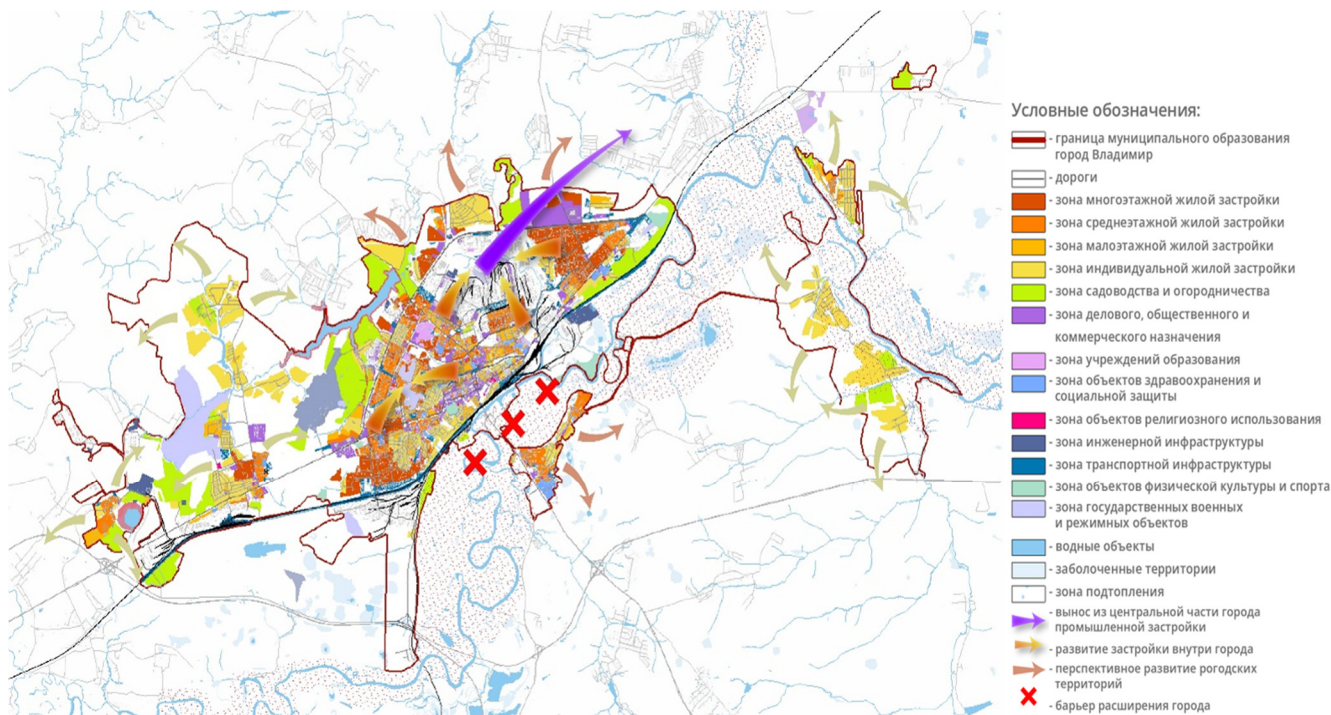
В соответствии картой градостроительного зонирования (версия от 07.10.2020) Муниципального образования города Владимир, определяется наличие озеленённых территорий (рис.2), которые можно включить в структуру сложившегося водно-зелёного каркаса с использованием ресурса зелёного пояса. Владимир имеет крупные зелёные

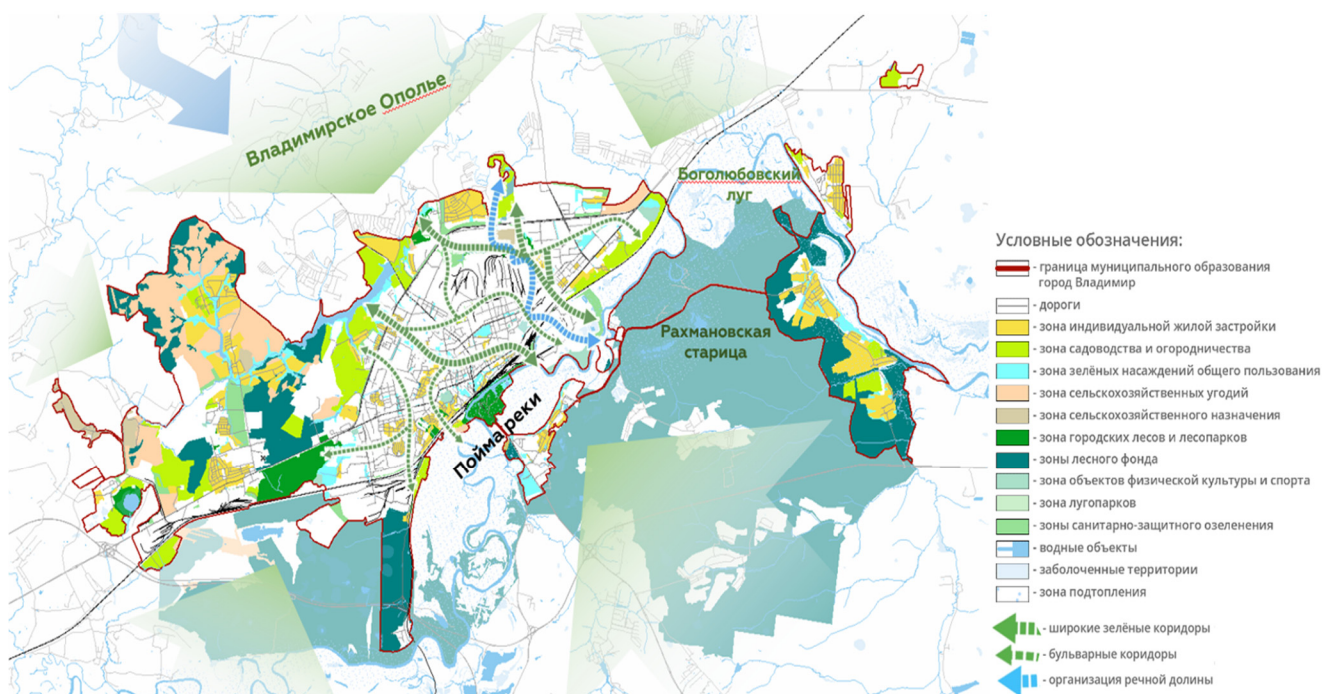

зоны общего пользования. Зоны частной и малоэтажной жилой застройки сформированы по краям и фрагментами внутри города.

Рельеф города неспокойный, представлен холмами с сильным перепадом высотных отметок. Таким естественным образом достигается композиционная привлекательность города с устройством: визуальных коридоров (композиционных осей) с акцентом на исторические объекты; панорамных видов на наиболее ценные природные комплексы [6]. Река Клязьма, Рпень (протекает в промзоне), водохранилище Содышка, Лыбедь (заклучена в коллектор) в месте расположения одноимённой Лыбедской магистрали, составляют гидрологический каркас и являются основой широких зелёных коридоров. Особым режимом обладает затопляемая территория поймы Клязьмы при въезде в город с южной стороны. За последние 5 лет максимальная отметка воды достигала +409 см в 2024 году. Во время затяжной весны 1926 года уровень воды превысил критический и поднялся до +609 см.

В перечне объектов ООПТ города преобладают точечные объекты. В данной работе предусматривается дополнение территорий охраны, представляющих особую ландшафтную ценность и регламентированные их пользования. Сохранению высотности застройки и зелёных масс в исторической части города способствуют установленный градостроительный регламент в границах зон охраны достопримечательного места регионального значения «Исторический центр города Владимира».

В целях включения определённых улиц города в структуру зелёных коридоров, рассматриваются улицы с большим экологическим потенциалом (озеленения более 30%), которые дают возможность организовать доступную среду с качественной инфраструктурой для отдыха в виде систем открытых пространств из скверов, бульваров, велосипедных маршрутов и т.д. в небольшой отдалённости от места жительства. В местах, где нет возможности организовать полноценные коридоры, рекомендуется делать карманные территории благоустройства, а также применять контейнерное озеленение (рис.3).



Рис.3. Анализ процента озеленения улиц Владимира по профилю (рисунки автора)

Для сохранения и преувеличения рекреационного потенциала труднодоступных природных территорий города, стоит обеспечивать их малую внутреннюю фрагментацию для создания пригодной среды для местной флоры и фауны. На территориях с большим экологическим потенциалом стараться достичь наименьшего вмешательства путём строительства сооружений с высокой энергоэффективностью, используя зелёные кровли для компенсации запечатанной площади. [12] Предоставляется возможность организовать с/х земли как внутри, так и на ближайших территориях к городу. Улучшение благоустройства дворов жилых районов со старой застройкой, сохранение фрагментов малоэтажной и частной жилой застройки с малой антропогенной нагрузкой в сочетании с ранее перечисленными методами способствуют соединению разрозненных территории Владимира.

### Заключение

Территория города Владимир имеет значительные ресурсы для организации полноценного связанного водно-зелёного каркаса. На основании мирового опыта были выделены ключевые методы поиска резервных территорий и предложена перспективная схема формирова-

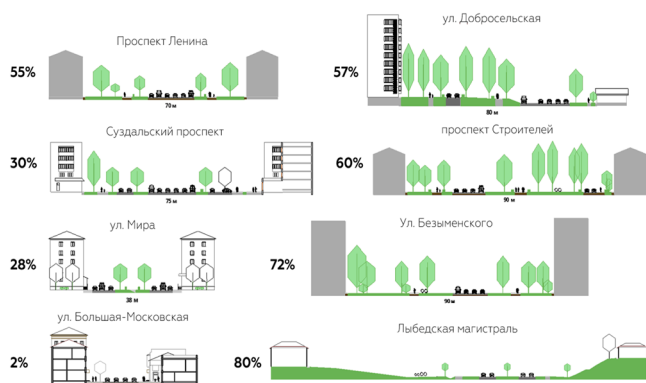
ния зелёных коридоров. С учётом связи внутреннего каркаса с внешним поясом создаются положительные условия для обеспечения водно-зелёной сетью средозащитных, средообразующих, рекреационных и оздоровительных функции для города.

### Литература

1. Жильцова О.К. Современное понятие «городской природный каркас». Его развитие и осмысление // Инновации и инвестиции. 2023. №2. С. 150-154. ISSN: 2307-180X
2. Колбовский Е.Ю. Ландшафтное планирование: учеб. Пособие для студ. Высш. Учеб. Заведений / Е.Ю. Колбовский. – М.: Издательский центр «Академия», 2008. – 336 с.
3. Vilanova C., Sarda Ferran J., D. Concepcion E. Integrating landscape ecology in urban green infrastructure planning: A multi-scale approach for sustainable development // Urban Forestry & Urban Greening. 2024. №94 (Iss.2):128248. DOI: 10.1016/j.ufug.2024.128248.
4. Iungman T., Cirach M., Marando F. [u dp.] Cooling cities through urban green infrastructure: a health impact assessment of European cities // Lancet. 2023. Vol. 401. С. 577-589. [https://doi.org/10.1016/S0140-6736\(22\)02585-5](https://doi.org/10.1016/S0140-6736(22)02585-5). ISSN 0140-6736.
5. Горохов В.А. Городское зеленое строительство: Учеб. пособие для вузов. – М.: Стройиздат, 1991. – 416 с.
6. Климов Д.В., Смирнова С.Ю., Ткаченко Л.Я. Природно-экологический каркас - основа устойчивого градостроительного развития Московской области // Academia. Архитектура и строительство. 2023. №1. С. 71-79. DOI: 10.22337/2077-9038-2023-1-71-79.
7. Котлярова С.Н. Зеленая инфраструктура городской среды: проблемы оценки // Экономика и управление. 2020. № 26 (10). С. 1102-1108. URL: <https://doi.org/10.35854/1998-1627-2020-10-1102-1108>. ISSN 1998-1627.
8. Краснощекова Н.С. Формирование природного каркаса в генеральных планах городов. – Москва: Архитектура-С, 2010. – 183 с. – ISBN: 978-5-9647-0200-9.
9. Федорова Т.А. Создание зеленого каркаса в городской среде // «Энигма». 2021. №32. С. 121–124.
10. Кайдалова Е. В. Ландшафтная архитектура. Конспект лекций [Текст] : учебное пособие / Е. В. Кайдалова; Нижегород. гос. архитектур.-строит. ун-т – Н. Новгород: ННГАСУ, 2019. – 165 с. ISBN 978-5-528-00358-0.
11. Prabhasri, H., Xuemei B. Benefits and co-benefits of urban green infrastructure for sustainable cities: six current and emerging themes // Sustainability Science. 2024. №19 (3). С. 1039–1063. DOI: 10.1007/s11625-024-01475-9.
12. Федорченко Л.Ю., Бобкова А.А., Никифоров А.И. Ревалдинг в мегаполисах: от концепции к реализации // Вестник Российского университета дружбы народов. Серия: Экология и безопасность жизнедеятельности. 2023. Т. 31. № 1. С. 20-29. DOI: 10.22363/2313-2310-2023-31-1-20-29.
13. Green Cities // Asian Development Bank. – Philippines: Asian Development Bank, 2012. – 428 с. – ISBN 978-92-9092-896-6.
14. IMD Smart City Index Report 2023 // Smart City Index 2023 [Сайт]. 2023. URL: <https://imd.cld.bz/Smart-City-Index-20233> (дата обращения: 15.10.2023).
15. Petrea M, Ursache I. Inside the world's most sustainable smart city: lessons from Copenhagen // International Conference on "Sustainable Development of European Smart Cities". 2023. С. 225–238.
16. Сычева А. В. Ландшафтная архитектура: Учеб. пособие для вузов/А. В. Сычева. - 2-е изд., испр. - М.: ООО «Издательский дом «ОНИКС 21 век», 2004. - 87 с.: ил. ISBN 5-329-01057-8.
17. Шайхрамов А. М. Формирования зеленого каркаса в городской среде // МНИЖ. 2015. №5-3 (36). С. 111-112.
18. Нефедов В. А. Ландшафтный дизайн и устойчивость среды / В. А. Нефедов. - СПб: Полиграфист, 2002. - 295 с.; ISBN 5-901584-21-X.
19. Гуцин А.Н., Дивакова М.Н., Муаев Т.И. Комплексное исследование зеленой инфраструктуры города (на примере Екатеринбурга) // Архитектон: известия вузов. 2023. №4 (84). URL [https://archvuz.ru/2023\\_4/18/](https://archvuz.ru/2023_4/18/). DOI: 10.47055/19904126\_2023\_4 (84) 18.
20. Xiu, N. The Challenges of Planning and Designing Urban Green Networks in Scandinavian and Chinese Cities // Journal of architecture and

urbanism. 2016. №40 (3). C. 163–176. DOI: 10.3846/20297955.2016.1210047.

21. Surma M. Green Infrastructure Planning as a part of Sustainable Urban Development – case studies of Copenhagen and Wrocław // *Journal of Water and Land Development*. 2015. No. 25 (IV–VI). C. 3–12. DOI: 10.1515/jwld-2015-0007. ISSN 1429–7426.

**Urban planning-landscape principles of the formation of a water-green framework of cities on the example of Vladimir**

**Mikhailov I.V.**

Patrice Lumumba Peoples' Friendship University

More and more cities around the world are involved in preventing the processes occurring as a result of climate change. The conditions of compaction of buildings, sealing of soils and the rupture of green areas of the city into fragments create an imbalance in the ecological balance of the provided natural resources and anthropogenic impact, destroying the former. With the help of certain urban planning and landscape solutions, it is possible to level out negative processes. The presented analysis of scientific publications, reports and project proposals of firms reveals the potential and necessity of organizing a water-green framework in an urban environment.

In the course of the study, various components of the water-green framework of cities and the principles of urban planning and landscape planning of the most effective models were identified. Based on the studied materials, a promising solution for the development of the territory of the city of Vladimir has been created through the organization of a water-green framework that reveals the potential of existing territorial reserves.

Keywords: water-green framework, ecological framework, green infrastructure, urban planning, landscaping system, sustainable development, reserve territories, natural potential.

**References**

1. Zhiltsova O.K. The modern concept of "urban natural framework". Its development and comprehension // *Innovation and investment*. 2023. no. 2. pp. 150-154. ISSN: 2307-180X (In Russian)
2. Kolbovsky E.Y. Landscape planning: a textbook for students of higher educational institutions. – M.: Publishing center "Academy", 2008. – 336 p. (In Russian)
3. Vilanova C., Sarda Ferran J., D. Concepcion E. Integrating landscape ecology in urban green infrastructure planning: A multi-scale approach for sustainable development // *Urban Forestry & Urban Greening*. 2024. no. 94 (Iss.2):128248. DOI: 10.1016/j.ufug.2024.128248.
4. Lungman T., Cirach M., Marando F. [и др.] Cooling cities through urban green infrastructure: a health impact assessment of European cities // *Lancet*. 2023. Vol. 401. pp. 577-589. [https://doi.org/10.1016/S0140-6736\(22\)02585-5](https://doi.org/10.1016/S0140-6736(22)02585-5). ISSN 0140-6736.
5. Gorohov V.A. Urban green construction: Study guide for universities. – M.: Stroyizdat, 1991. – 416 p. (In Russian)
6. Klimov D.V., Smirnova S.Yu., Tkachenko L.Ya. The natural and ecological framework is the basis for sustainable urban development of the Moscow region // *Academia. Architecture and construction*. 2023. no. 1. pp. 71-79. DOI: 10.22337/2077-9038-2023-1-71-79. (In Russian)
7. Kotlyarova S.N. Green infrastructure of the urban environment: problems of assessment // *Economics and Management*. 2020. no. 26 (10). pp. 1102-1108. URL: <https://doi.org/10.35854/1998-1627-2020-10-1102-1108>. ISSN 1998-1627. (In Russian)
8. Krasnoschekova N.S. The formation of a natural framework in the master plans of cities. – Moscow: Architecture -S, 2010. – 183 p. – ISBN: 978-5-9647-0200-9. (In Russian)
9. Fedorova T.A. The creation of a green frame in an urban environment // «Enigma». 2021. no. 32. pp. 121–124. (In Russian)
10. Kajdalova E. V. Landscape architecture. Lecture notes : textbook; Nizhny Novgorod State University of Architecture and Civil Engineering. – N. Novgorod: NNGASU, 2019. – 165 p. ISBN 978-5-528-00358-0. (In Russian)
11. Prabhasri, H., Xuemei B. Benefits and co-benefits of urban green infrastructure for sustainable cities: six current and emerging themes // *Sustainability Science*. 2024. no. 19 (3). p. 1039–1063. DOI: 10.1007/s11625-024-01475-9.
12. Fedorchenko L.Yu., Bobkova A.A., Nikiforov A.I. Rewilding in megacities: from concept to implementation // *Bulletin of the Peoples' Friendship University of Russia. Series: Ecology and life safety*. 2023. T. 31. no. 1. pp. 20-29. DOI: 10.22363/2313-2310-2023-31-1-20-29. (In Russian)
13. Green Cities // *Asian Development Bank*. – Philippines: Asian Development Bank, 2012. – 428 p. – ISBN 978-92-9092-896-6.
14. IMD Smart City Index Report 2023 // *Website Smart City Index 2023*. 2023. URL: <https://imd.cld.bz/Smart-City-Index-20233> (Accessed 10/15/2023).
15. Petrea M, Ursache I. Inside the world's most sustainable smart city: lessons from Copenhagen // *International Conference on "Sustainable Development of European Smart Cities"*. 2023. pp. 225–238.
16. Sycheva A.V. Landscape architecture: A textbook for universities. - 2nd ed., re. - M.: ONYX 21st Century Publishing House LLC, 2004. - 87 p.: ill. ISBN 5-329-01057-8. (In Russian)
17. Shaikhramov A.M. The formation of a green framework in an urban environment // *MNIZH*. 2015. no. 5-3 (36). pp. 111-112. (In Russian)
18. Nefedov V. A. Landscape design and environmental sustainability. - SPb: Poligrafist, 2002. - 295 p.; ISBN 5-901584-21-X. (In Russian)
19. Gushchin A.N., Divakova M.N., Musaev T.I. Comprehensive study of the green infrastructure of the city (on the example of Yekaterinburg) // *Architecton: University News*. 2023. №4 (84). URL [https://archvuz.ru/2023\\_4/18/](https://archvuz.ru/2023_4/18/). DOI: 10.47055/19904126\_2023\_4(84)\_18. (In Russian)
20. Xiu, N. The Challenges of Planning and Designing Urban Green Networks in Scandinavian and Chinese Cities // *Journal of Architecture and urbanism*. 2016. №40 (3). C. 163–176. DOI: 10.3846/20297955.2016.1210047.
21. Surma M. Green Infrastructure Planning as a part of Sustainable Urban Development – case studies of Copenhagen and Wrocław // *Journal of Water and Land Development*. 2015. No. 25 (IV–VI). C. 3–12. DOI: 10.1515/jwld-2015-0007. ISSN 1429–7426.

# Градостроительные регламенты территориальных зон в границах достопримечательных мест и исторических поселений

Лутченко Сергей Иванович

кандидат архитектуры, доцент каф. градостроительства Санкт-Петербургского государственного архитектурно-строительного университета, главный архитектор Ленинградской области, советник РААСН, serg.lutchenko@yandex.ru

Нецветаева Ольга Владимировна

заместитель руководителя, ГКУ «Градостроительное развитие территорий Ленинградской области», netsvetaeva.ov@grtlo.ru

Начиная с 2021 в ПЗЗ (правила землепользования и застройки) поселений, утвержденных Комитетом градостроительной политики Ленинградской области в 2021, 2022 и 2023 годах, учитываются и отображаются границы территорий исторических поселений, границы территорий объектов культурного наследия, их защитные зоны, границы зон охраны объектов культурного наследия и режим использования земель и земельных участков в границах таких зон, установленные и утвержденные в соответствии с законодательством на момент утверждения ПЗЗ. При этом возникает блок проблем, как технического, правового, так и архитектурно-градостроительного характера.

**Ключевые слова:** историческое поселение федерального и регионального значения, достопримечательное место, предмет охраны, ПЗЗ.

## Введение

На территории Ленинградской области расположено одно историческое поселение федерального значения - г. Выборг. Три поселения наделены статусом исторических поселений регионального значения - г. Новая Ладога, г. Шлиссельбург и г. Ивангород.

В Ленинградской области также установлены границы достопримечательных мест: федерального значения - 7; регионального значения - 49; местного (муниципального значения) - 4.

**Город Выборг.** Предметом охраны данного исторического поселения федерального значения являются: исторические ценные градостроительные объекты (в Выборге - 350 об.), планировочная и объемно-пространственная структура, композиция и силуэт застройки, соотношение между различными городскими пространствами, композиционно-видовые связи, соотношение природного и созданного человеком окружения (рис.1).



Рис. 1. – Карта территорий, в границах АГО г. Выборг (Фрагмент)

**Проблема.** Приказом Минкультуры России от 20.01.2015 № 119 утверждены границы территории и предмет охраны исторического поселения федерального значения город Выборг Ленинградской области, но требования к градостроительным регламентам исторического поселения не утверждены. Любые согласования изменений в генеральный план и в ПЗЗ города, выдача разрешений на строительство и т.д. блокируются Министерством культуры РФ до момента утверждения градостроительных регламентов исторического поселения.

**Город Новая Ладога.** ПЗЗ города отображают: границы территории исторического поселения регионального значения; границы зоны ограничения использования земельных участков и объектов капитального строительства, расположенных на территории исторического поселения, указания ограничений использования земельных участков и объектов капитального строительства.

**Проблема.** В охранной зоне объектов культурного наследия (ОЗ, ОКН) на пр. Карла Маркса запрещено любое строительство зданий и сооружений, кроме воссоздания утраченных объектов исторической возведённой до 1950-х годов застройки и замещения диссонансирующих зданий, возведённых в 1950-х-2010-х гг. На территории всей зоны запрещено строительство на месте демонтированных зданий - объектов исторической застройки без точного воссоздания облика, использование нехарактерных для Новой Ладоги архитектурных решений фасадов (материалов отделки, форм проёмов и типов заполнения), а также несвойственных для Новой Ладоги конфигураций кровли (рис.2).

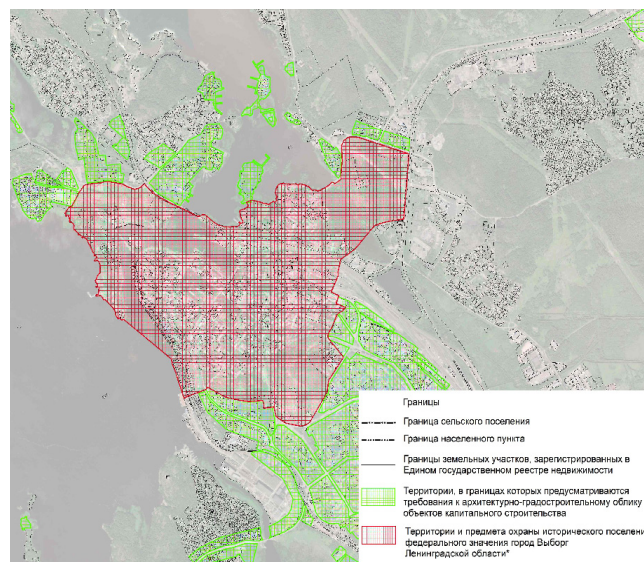



Рис. 2. – Карта ЗОУИТ г. Новая Ладога (Фрагмент)

Город Шлиссельбург. ПЗЗ города Шлиссельбурга подготовлено в части отображения границ территории исторического поселения город Шлиссельбург и иных границ зон по аналогии с городами Новая Ладога и Ивангород.

Предмет охраны исторического поселения город Шлиссельбург: ОЗ ОКН ОЗ-1, зоны регулирования застройки и хозяйственной деятельности на территориях наибольшей плотности исторической застройки ЗРЗ-1.1, ЗРЗ-1.2, зона регулирования застройки и хозяйственной деятельности на территориях смешанной застройки ЗРЗ-2.1, ЗРЗ-2.2, ЗРЗ-2.3, зона регулирования застройки и хозяйственной деятельности на территориях преобладания современной застройки ЗРЗ-3.1, ЗРЗ-3.2, зона охраняемого ландшафта ЗОЛ-1.1, ЗОЛ-1.2, ЗОЛ-1.3, ЗОЛ-1.4.

**Проблема.** Ограничения использования земельных участков и объектов капитального строительства, расположенных в границах зоны: при строительстве зданий и сооружений, капитальном ремонте и реконструкции объектов капитального строительства, а также при ведении хозяйственной деятельности, размещении объектов инженерной и транспортной инфраструктуры (рис.3).

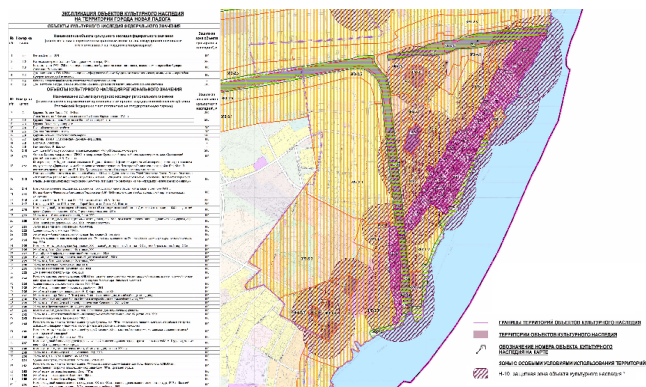

Рис. 3. – Карта ЗОУИТ г. Шлиссельбурга (Фрагмент)

Село Старая Ладога. Практически вся Старая Ладога и населенные пункты расположены в границах территории ОКН регионального значения достопримечательное место «Поселение Старая Ладога» и в границах особо охраняемой природной территории (ООПТ) регионального значения – комплексный памятник природы «Староладожский» (рис.4).

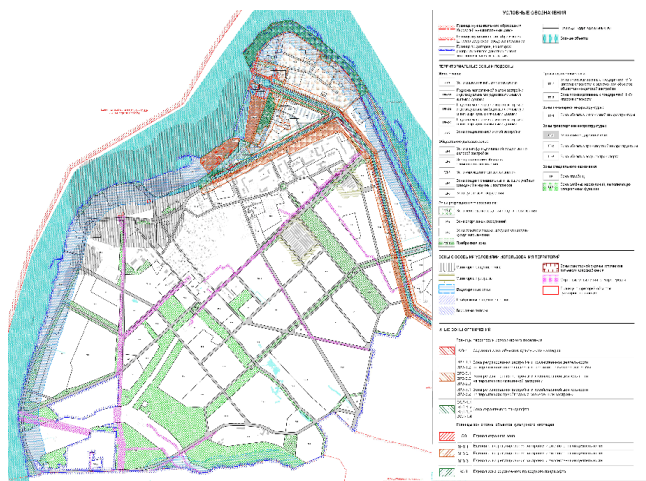

Рис. 4. – Карта градостроительного зонирования в границах достопримечательного места «Поселение «Старая Ладога» (Фрагмент)

При установлении градостроительных регламентов необходимо было одновременно учесть требования к градостроительным регламентам в границах территории ОКН, режим особой охраны, а также доступную к осуществлению на территории ООПТ деятельность.

Характерным примером является историческое ядро села Старая Ладога с земельными участками в исторических границах (Ахматова гора, Балкова Гора, Чернавино, Лопино, Княшина), застроенных индивидуальными жилыми домами. В пределах данной территориальной в зоне Р.1 установлены: подзона в границах ООПТ в населенных пунктах Р.1.1, подзона вне границ достопримечательного места Р.1.2 и подзона в границах незастроенных территорий историко-культурного природного ландшафта Р.1.ОЛ.

**Проблема.** Предельные параметры максимального процента застройки установлены 10% с учетом ограничений ООПТ, что противоречит исторически сложившейся застройке достопримечательного места. В тоже время границы ООПТ регионального значения были установлены в 1996 г. при основании города Ладога еще в 753 г.

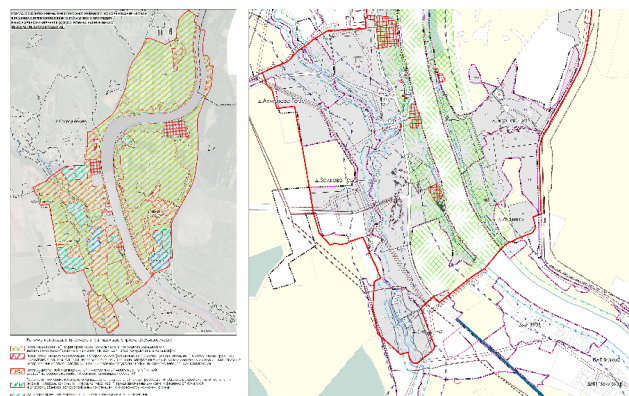
**Пгт. Дубровка.** ПЗЗ Дубровское городское поселение Всеволожского муниципального района подготовлены с учетом функциональных зон и параметров их планируемого развития, определенных генеральным планом поселения, в соответствии с порядком установления территориальных зон, а также с учетом границ территории ОКН регионального значения – достопримечательного места «Плацдарм советских войск в битве за снятие блокады Ленинграда «Невский пятачок» – «Невская Дубровка», 1941-1943 г и режимов использования земель (рис.5).



Рис. 5. – Карта границ территорий достопримечательного места «Плацдарм советских войск в битве за снятие блокады Ленинграда «Невский пятачок» - «Невская Дубровка» 1941-1943г.» (Фрагмент)

В границах достопримечательного места в пределах территориальной зоны установлены подзоны: подзона застройки ИЖС(Р1ТЖ.1), подзона застройки ИЖС(К1ТЖ.1), подзона застройки ИЖС(ОЛ1ТЖ.1).

**Проблема.** Предельные параметры разрешенного строительства, реконструкции объектов капитального строительства, установленные

для подзоны К1ТЖ не позволяют какую-либо застройку объектов капитального строительства на территории более сотни гектаров.

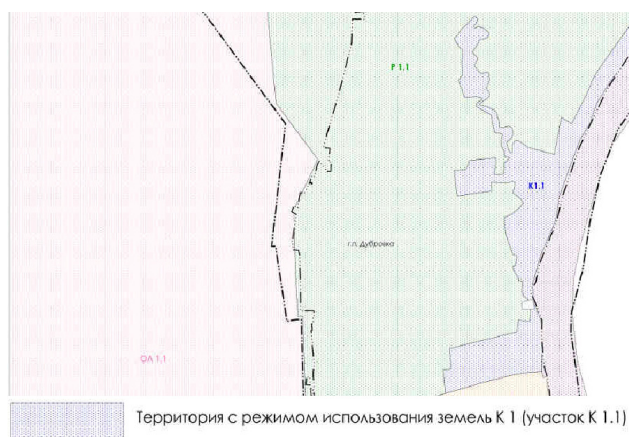
### Вывод

Исследованные авторами статьи предметы охраны в пяти поселениях Ленинградской области наглядно демонстрируют важность и необходимость решения задач, связанных с изменением градостроительных регламентов, установленных или не установленных в исторических поселениях и достопримечательных местах региона, для возможности наиболее рационального и эффективного развития рассматриваемых территорий. Ключевые проблемы градостроительного развития в границах исторических территорий часто связаны с проблемами типовой трансляции решений градостроительных регламентов на разные по специфике и застройке территории, а также с отсутствием последовательности принятия решений при утверждении границ ОЗ без конкретных индивидуальных предложений по закреплению градостроительных регламентов, параметров застройки территории и требований к архитектурно-градостроительному облику зданий и сооружений на рассматриваемой территории.

В Ленинградской области, как и в других регионах РФ долгое время отсутствовали ограничения по застройке на территориях в границах исторически значимых архитектурных и градостроительных объектов, ансамблей и комплексов. Федеральный закон «Об ОКН» ввел в градостроительную деятельность понятие «защитных зон ОКН», но при этом созданные ограничения заблокировали развитие большинства населенных пунктов в стране, в том числе в малых городах, где в настоящее время активно происходит отток работающего населения в большие города и мегаполисы.

Указанные обстоятельства приводят к освоению новых территорий, ранее предназначенных для сельхозпроизводства или в местах ограниченной застройки (в границах санитарно-защитных зон и зон подтопления и подтопления территории), что приводит к уплотнительной застройке вокруг городов (моноцентричная агломерация). Вышесказанное способствует лоскутному принципу развития современной застройки, ограничивая возможность улучшения качества среды проживания и комфорта застройки в уже сложившихся границах территорий исторических городов и малых населенных пунктов Российской Федерации с историко-культурным наследием.

Подводя итог, можно сказать, что исторически застроенные территории Ленинградской области, лишены профессионального комплексно-градостроительного подхода, и требуют по мнению авторов статьи пересмотра градостроительной политики в направлении индивидуализации требований при установлении жестких ограничений для застройки территорий.

### Литература

1. Майборода В.А., Митягин С.Д., Спиринов П.П. Правовые основы устойчивого развития (градостроительство): учебное пособие // СПб.: ЗНАК, 2024. – 236 с.: ил. – (Перспективное градостроительство)
2. Ахмедова Е.А. Методы градостроительного регулирования региональной среды обитания (градостроительный мониторинг, оценка земель, прогноз развития): автореферат дис. доктора искусствоведения: 18.00.04 – Санкт-Петербург, 1994. – 71 с.

3. Вильнер М.Я. О профессионализме в территориальном планировании // Градостроительство. – 2011. - №1 (11). – С. 44-48
4. Кухтин П.В., Левов А.А. Маркетинг и экономическая оценка земельно-имущественного комплекса городов (населенных пунктов): Учебное методическое пособие. – Москва: Российский научный центр государственного и муниципального управления, 2003. – 259 с.
5. Лутченко С.И., Нещетаева О.В. Градостроительное развитие исторических городов Екатерининской эпохи в Ленинградской области на примере городов Луга, Кингисепп и Тихвин // Научный журнал. Инженерный вестник Дона, №3 (2024) [ivdon.ru/magazine/archive/n3y2024/9096](http://ivdon.ru/magazine/archive/n3y2024/9096) (дата обращения: 05.05.2024).
6. Артамонов С.Г. Зоны охраны объектов культурного наследия в современном законодательстве (часть 1) // Академический вестник УралНИИпроект РААСН. 2014. №2. – С. 33-38
7. Рыженков А.Я. О принципе осуществления градостроительной деятельности с соблюдением требований сохранения объектов культурного наследия и особо охраняемых природных территорий и механизме его реализации // Вестн. Том. гос. ун-та. Право. 2018. №29. – С. 174-184

### Urban planning regulations of territorial zones within the boundaries of places of interest and historical settlements

Lutchenko S.I., Netsvetaeva O.V.

St. Petersburg State University of Architecture and Civil Engineering, Urban development of the territories of the Leningrad region

Starting from 2021, the PZP (rules of land use and development) of settlements approved by the Committee for Urban Planning Policy of the Leningrad Region in 2021, 2022 and 2023 takes into account and displays the boundaries of historical settlements, the boundaries of the territories of cultural heritage sites, their protective zones, the boundaries of the zones of protection of cultural heritage sites and the regime of use of lands and land plots within the boundaries of such zones, established and approved in accordance with the legislation at the time of approval of the PZP. At the same time, a block of problems arises, both technical, legal, and architectural and urban planning.

Keywords: historical settlement of federal and regional significance, place of interest, subject of protection, PZZ.

### References

1. Mayboroda V.A., Mityagin S.D., Spirin P.P. Legal foundations of sustainable development (urban planning): textbook // St. Petersburg.: ZNAK, 2024. – 236 p.: ill. – (Perspective urban planning)
2. Akhmedova E.A. Methods of urban planning regulation of the regional habitat (urban planning monitoring, land assessment, development forecast): abstract of the dissertation of the Doctor of Art History: 18.00.04 – St. Petersburg, 1994. – 71 p.
3. Wilner M.Y. On professionalism in territorial planning // Urban planning. – 2011. - №1 (11). – Pp. 44-48
4. Kukhtin P.V., Levov A.A. Marketing and economic assessment of the land and property complex of cities (settlements): A textbook. – Moscow: Russian Scientific Center of State and Municipal Administration, 2003. – 259 p
5. Lutchenko S.I., Netsvetaeva O.V. Urban development of historical cities of the Catherine era in the Leningrad region on the example of the cities of Luga, Kingisepp and Tikhvin // Scientific Journal. Engineering Bulletin of the Don, No. 3 (2024) [ivdon.ru/magazine/archive/n3y2024/9096](http://ivdon.ru/magazine/archive/n3y2024/9096) (date of reference: 05.05.2024).
6. Artamonov S.G. Zones of protection of cultural heritage objects in modern legislation (part 1) // Academic Bulletin of UralNIIProekt RAASN. 2014. No. 2. – pp. 33-38
7. Ryzhenkov A.Y. On the principle of urban planning activities in compliance with the requirements for the preservation of cultural heritage and specially protected natural territories and the mechanism of its implementation // Vestn. Volume of the State University. Right. 2018. No.29. – pp. 174-184

# Современные методы при реставрационных работах

**Парафейник Юрий Евгеньевич**

аспирант, Санкт-Петербургский институт искусств и реставрации

**Перфильев Вячеслав Михайлович**

аспирант, Санкт-Петербургский институт искусств и реставрации

Вопрос использования технологий информационного моделирования при проектировании и строительстве объектов капитального строительства представляется более чем актуальным и уже сейчас требует принятия конкретных мер по решению этой проблемы. В статье рассмотрены возможности применения цифровых двойников при реставрационных работах, а также проблемы, с которыми сталкивается профильная отрасль при проведении работ.

**Ключевые слова:** цифровые двойники, новые технологии в реставрации, реставрация, лазерное сканирование, фотограмметрия, BIM.

Согласно перечню поручений по реализации послания Президента РФ Федеральному собранию от 2021 года правительству Российской Федерации необходимо обеспечить разработку и реализацию плана мероприятий дорожной карты по использованию технологий информационного моделирования при проектировании и строительстве объектов капитального строительства. При этом о результатах проделанной работы Президенту сообщается не реже чем раз в полгода. В этой связи вопрос использования технологий информационного моделирования при проектировании и строительстве объектов капитального строительства представляется более чем актуальным и уже сейчас требует принятия конкретных мер по решению этой проблемы. Если на сегодняшнем этапе у нас есть время на обсуждение этой проблемы на научных конференциях разного уровня, то буквально через год, два уполномоченные представители власти начнут спрашивать о результатах.

Сегодня, внедрение цифрового моделирования в процесс проектирования и строительства для специалистов в этой области не является новостью. Реализация государственных заказов на проектирование осуществляется с использованием цифровых информационных моделей. Начиная с 2022 года в передовых регионах России главами муниципальных образований и администраций были приняты решения о проведении конкурсов и закупочных мероприятий по поиску проектных организаций в целях проектирования объектов капитального строительства, финансируемых из бюджетных средств. Принятые меры существенно сузили круг возможных участников закупочных мероприятий и поставили под вопрос сроки качественного исполнения государственных контрактов. Начиная с сентября 2023 года вышеуказанные проекты с государственным финансированием в обязательном порядке должны проходить государственную экспертизу проекта с использованием технологий BIM (Building Information Model).

А как обстоят дела в реставрации и проведении работ на объектах культурного наследия? В сравнение с масштабом финансирования предоставляемого государственным программами строительства новых объектов, финансирование программ реставрации и приспособления памятников архитектуры для современного использования на сегодняшний день не столь объемно и носит частный характер. Переход на обязательное применение BIM технологий в подготовке проектов, финансируемых из частных источников, на законодательном уровне, планируется лишь после 2024 года.

Принципы реставрационных работ изменялись с течением времени по мере развития культуры и технологий. Сегодня динамика интенсивно меняющегося технологичного мира все больше уводит такую консервативную профессию, как «Реставратор» в сторону IT технологий. Для решения задач по сохранению памятников архитектуры профильные специалисты используют методы информационного моделирования, программирования и построения цифровых двойников объектов реставрации. Команда, состоящая из инженера-проектировщика, реставратора, программиста и эксперта способна осуществить не просто визуальное сканирование и разработку программы реставрации, а выполнить цифровое картографирование с созданием четкой математической модели объекта. На сегодняшний день существует три подхода оцифровки объектов. Это лазерное сканирование сооружений, цифровая фотограмметрия и технология BIM.

Лазерное сканирование представляет собой процесс, в котором лазерный луч сканера направляется на объект сканирования, отражается от всех поверхностей, на которые попадает и возвращается в считыватель. Результатом сканирования является «облако точек» (информационный массив координат объекта сканирования). Лазерное сканирование заменяет собой множество инструментов обмерных работ и стоит дороже известных методов.

Цифровая фотограмметрия – это увязка между собой серии снимков по повторяющимся точкам в пространстве и на поверхности объекта. Данный метод менее точен по сравнению с подходом лазерного сканирования. Что одновременно является его как преимуществом, так и недостатком. Подход цифровой фотограмметрии более дешевый в своей реализации и не требует приобретения дорогостоящего лазера, а

также может применяться в ситуациях когда комплексное сканирование невозможно.

Технология BIM – это объектно-ориентированная модель объекта или комплекса объектов в трёхмерном виде, с элементами которой связаны данные геометрических, физических и функциональных характеристик объекта.

Модель объекта, созданная с использованием любой из вышеперечисленных технологий, позволяет моделировать процессы реставрации с учетом последующих расчетов всевозможных нагрузок на объект в агрессивных средах в будущем. Используя реверсивный инжиниринг, как разбор на части существующего уже в математической системе координат объекта реставрации, взаимосвязав и оптимизировав «облако точек» (не только в виде пространственных координат, но и с учетом физических и химических характеристик на временном промежутке времени) в системы уравнений со множеством переменных (снеговая нагрузка, количество осадков, их интенсивности и химического состава, продольных и поперечных нагрузок конструкций, примеси абразивных частиц в ветре и прочих), специалистам представляется возможность провести безопасное тестирование планируемых к применению технологий и материалов реставраций. На практике работ мы видим, что реставрационный процесс достаточно быстро усложняется на пути к конечному результату. Специалистам приходится работать со множеством входных данных, функций математического уравнения: любая ошибка стоит денег и грозит возможной утратой объекта или его частей. Это неопозволительно при проведении реставрационных работ и процесс не может быть экспериментально сделан «дешево».

Учитывая вышеуказанные сложности неоспоримым преимуществом использования цифрового двойника объекта реставрации, является возможность подвергать его любым нагрузкам с использованием подходов имитационного моделирования. Так, «виртуальная реставрация» служит двум целям: может быть использована в качестве ориентира в процессе реставрации или стать фактически моделью восстановленного исходного объекта, если он частично или полностью будет утрачен.

Повышая эффективность создания нагрузок, наполняя программную библиотеку шаблонами характеристик воздействия на объект реставрации, увеличивая уровень детализации, решая функциональные задачи в связке с заказчиком, как конечным пользователем мы приходим к программному продукту системная команда специалистов, сможет передать дела, отдав работу одному пользователю системы, помогая вывести технологию обработки данных и конечную реставрационную работу на новую качественную ступень. Синергия инженерной и культурной мысли позволит с максимальной точностью воссоздавать утраченные элементы объектов реставрации. Помогая подбирать идеальное соотношение цены и качества материалов для максимального срока службы реставрируемого или приспособляемого под современное использование объекта.

Реализация вышеперечисленных подходов безусловно приведет к использованию сложной математики с применением теории ограничений. Однако, это позволит группе инженеров, архитекторов, реставраторов, экспертов и программистов создать продукт в виде единой цифровой платформы с алгоритмами виртуальных испытаний, без применения натуральных тестов, создать виртуальную модель объекта, которую можно материализовать с помощью технологии 3D печати, как наиболее передовой в изготовлении конечного продукта. Популяризация компьютерных методов, их широкое применение, подготовка технических и научных кадров на стыке областей технологий и культуры способствует прогрессу практической реставрации и приспособления под современное использование памятников архитектуры.

Авторы статьи в своей профессиональной деятельности сталкиваются с проблемами взаимодействия академической среды, власти и

бизнеса. Сложившаяся на сегодняшний день ситуация требует «мягко подавить сопротивление на местах» для развития технического потенциала и историко-культурного наследия нашей страны. Так, полученные в ходе реставрации и приспособленные под современное использование объекты станут центрами притяжения туризма, импульсом для подготовки кадров и развития специалистов и их возможностей на профессиональном поприще. Ведь низкий уровень образования имеющихся кадров будет вредить на всех этапах от разработки до внедрения технологий. Кроме того, проблема в низком уровне информационно-методического обеспечения работ, разориентированности действий организации и учреждений, и отсутствии единого центра обеспечения научно-исследовательского, учебно-методического и практического направления.

Помимо вышеуказанных проблем также существуют юридическая и экономическая. Реставрация считается расходной частью бюджета, дорогой игрушкой в глазах «прогрессивных строителей, наполняющих бюджет». В связи с этим отслеживается отсутствие поддержки со стороны государства. Создается проблема с оформлением новых тенденций в виде законотворчества, отсутствуют налоговые послабления для пионеров отрасли.

Среди прочих также отмечаются проблемы износа исторической застройки и ограничения проведения работ по капитальному ремонту домов, наложения необоснованных штрафов, запретов и, как результат, происходит профессиональная деградация мастеров из-за отсутствия заказов и материалов необходимого качества, инструмента.

Таким образом, реализуя культурно просветительские и культурно образовательные программы, проекты внедрения новых технологий на практике, отказываясь от реставрации для нужд самой реставрации, ориентируясь на отказ от проведения номинальных мероприятий мы снова сможем сделать слово «Инженер» - модным. И в скорейшем времени увидим имитационное моделирование и создание цифровых двойников не только в строительной и реставрационной деятельности, но и во всех прочих областях культуры, науки, производства, повседневной жизни.

#### Литература

1. Е. К. Герасимова: Цифровизация образования: от теории к практике. Учебное пособие., 2022г., 157 с.
2. С. А. Писарева, В. И. Гордюшина, Е. Л. Малачевская, О. Н. Беляевская, Т. С. Федосеева: Реставрационные материалы. Курс лекций., 2016г., 233с.
3. О. Г. Литвинова: Методика экспресс-обследования объектов культурного наследия., 2019г., 125 с.
4. А. Нестерова: BIM в реконструкции и реставрации исторических зданий, 2022 г. 8 с.

#### Modern methods for restoration work

Parafeniuk Yu.E., Perflyev V.M.

St. Petersburg Institute of Arts and Restoration

The issue of using information modeling technologies in the design and construction of capital construction projects seems more than relevant and now requires the adoption of specific measures to solve this problem. The article discusses the possibilities of using digital twins in restoration work, as well as the problems faced by the specialized industry when carrying out work.

Keywords: digital twins, new technologies in restoration, restoration, laser scanning, photogrammetry, BIM.

#### References

1. E. K. Gerasimova: Digitalization of education: from theory to practice. Textbook., 2022, 157 p.
2. S. A. Pisareva, V. I. Gordyushina, E. L. Malachevskaya, O. N. Belyaevskaya, T. S. Fedoseeva: Restoration materials. Course of lectures., 2016, 233 p.
3. O. G. Litvinova: Methodology for express survey of cultural heritage objects., 2019, 125 p.
4. A. Nesterova: BIM in the reconstruction and restoration of historical buildings, 2022, 8 p.



# Исследование продольно-поперечных колебаний легких мостовых опор при прохождении большегрузной техники

**Кушев Иван Евгеньевич**

д.т.н., профессор кафедры ПГС Рязанского института (филиала) ФГАОУ ВО «Московский политехнический университет»

**Маношкина Галина Валентиновна**

старший преподаватель кафедры ПГС Рязанского института (филиала) ФГАОУ ВО «Московский политехнический университет»

**Сатанцова Светлана Дмитриевна**

магистрант кафедры ПГС Рязанского института (филиала) ФГАОУ ВО «Московский политехнический университет»

Статья посвящена аналитическому изучению продольно-поперечных колебаний легких мостовых опор для временных мостов для большегрузных автомобилей типа КАМАЗ, перевозящих зерно во время уборки урожая. В качестве объекта исследования были выбраны опоры моста, так как испытывают наибольшие поперечные нагрузки в продольном направлении. Определены характер и численные параметры нагрузки на опоры при заезде на мост, движения по нему и съезде с него для лёгких конструкций.

Ключевые слова: поперечные колебания мостовых опор, характер нагрузки, диаграмма поперечных колебаний опор моста при равномерном движении автомобиля.

Особое внимание к поперечному колебанию мостовых опор обычно проявляется на временных мостовых сооружениях, которые строятся по временным схемам при чрезвычайных ситуациях (землетрясения с образованием остаточных разломов, наводнения, сели с разрушением стационарных мостов и др.) [1, 2, 3, 4, 5, 8, 9]. В этих случаях мостовые конструкции рассчитываются на определённые массогабаритные параметры и заранее определённый срок эксплуатации (как правило, срок ликвидации последствий стихийных бедствий). В настоящее время существуют специальные мостовые, которые разворачиваются с транспортных средств в течении 10÷15 минут и могут использоваться многократно на различных участках. Однако, данные средства дороги и имеют ведомственную принадлежность (Министерство обороны, Министерство по чрезвычайным ситуациям или крупные фирмы.)

В данной работе рассмотрим только один вид поперечных колебаний опор моста, которые возникают как продольные колебания полотна моста при движении автомобиля бортового или самосвального типа фирмы КАМАЗ. Особенностью этих автомобилей является то, что ведущие колёса у них задние, а передние – ведомые, как показано на рисунке 1. Рассмотрим это движение с разбивкой на габаритные положения. В качестве нулевого положения выберем то, когда передний мост только подходит к полотну моста/

Учитывая то, что автомобиль движется равномерно

$$F_T + F_{C\Sigma} = 0, \quad (1)$$

где  $F_T$  – сила тяги колёс задней каретки;

$F_{C\Sigma}$  – суммарная сила сопротивления движению автомобиля.

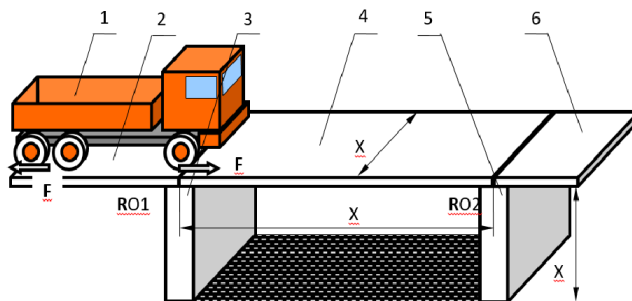

$X_1$  – фактор длины пролетного полотна;  $X_2$  – фактор высоты пролетного полотна (высота опоры);  $X_3$  – фактор ширины пролетного полотна; 1 – автомобиль; 2 – подъездное полотно моста; 3 – первая опора моста; 4 – пролётное полотно моста; 5 – вторая опора моста; 6 – полотно съезда.

Рисунок 1 – 0-е положение машины при въезде на мост (см. рисунок 9)

В данном случае сила сопротивления движения автомобиля от передних колёс направлена вперёд но, они не коснулись пролётного полотна и не передали воздействие от автомобиля на опоры, поэтому  $R_{O1} = 0$ .

На втором этапе передние колёса заезжают на пролётное полотно, под действием силы тяги со стороны задних колёс, и величина их действия будет зависеть от доли контактного пятна колёс с пролётным полотном (рис. 2). Оно будет изменяться от нуля до некоторой конечной величины связанной с загрузкой автомобиля, накачкой шин, коэффициентом трения и др. При принятом допущении, что пролётное полотно абсолютно жесткое тело, поперечная нагрузка на опоры равномерно распределится между ними.

В данном случае реакции первой и второй опор будут направлены в сторону противоположную движению, и в соответствии с принятым допущением поперечные реакции опор составят:

$$R_{O1} + R_{O2} = F_{C1}, \rightarrow R_{O1} = R_{O2}, \rightarrow R_{O1} = R_{O2} = \frac{1}{2} F_{C1}, \quad (1)$$

где  $R_{O1}$  – поперечная реакция первой опоры;  
 $R_{O2}$  – поперечная реакция второй опоры;  
 $F_{C1}$  – сила сопротивления от оси передних колес.

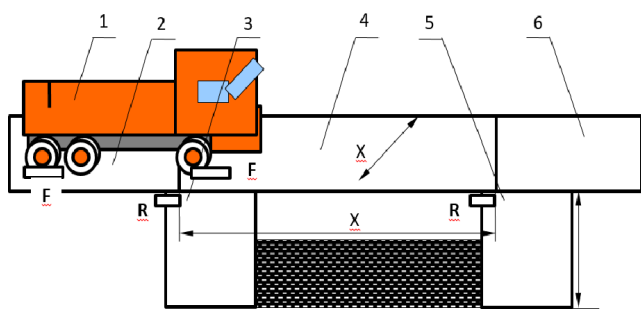

$X_1$  – исследуемый при колебаниях параметр длины мостового пролёта;  
 $X_2$  – исследуемый при колебаниях параметр высоты мостового пролёта от опорной поверхности;  
 $X_3$  – исследуемый при колебаниях параметр ширины мостового пролёта.  
 Рисунок 2 – 1-е положение машины при въезде на мост с полным касанием контактным пятном полотна моста (обозначения те же, что и на рисунке 1, также см. рисунок 9).

Максимальная величина реакции опор этого этапа достигнет при полном въезде передних колёс автомобиля на пролётное полотно и будет держаться на таком значении до начала въезда задних мостов автомобиля (рис. 3). После начала их заезда на мостовое полотно

$$F_T + F_{C2} = F_{C1} = R_{O1} + R_{O2}. \quad (2)$$



Рисунок 3 – 2-е положение машины при въезде на мост до начала касания контактным пятном задних колёс моста (обозначения те же, что и на рисунке 1, также см. рисунок 9).

Как только автомобиль ведущими колесами начнёт въезжать на пролётную плиту, сила тяги  $F_T$  и сила сопротивления движения  $F_C$  начнут уравновешивать друга (рис. 4), превращаясь во внутренние (рис. 5).

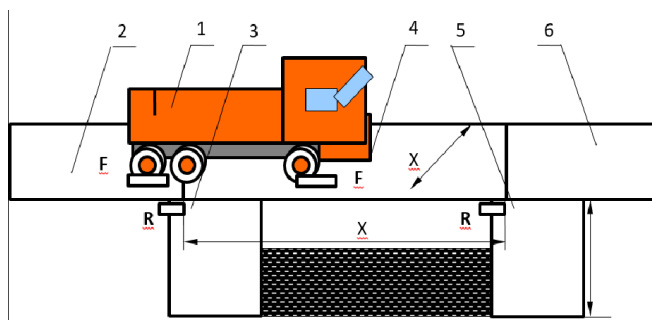

Рисунок 4 – 3-е положение машины при въезде на мост до середины касания контактным пятном задних колёс моста (обозначения те же, что и на рисунке 1, также см. рисунок 9).

В данном случае всего этапа движения автомобиля по мостовой плите и силовой баланс на опоры моста будет определяться выражением (1).

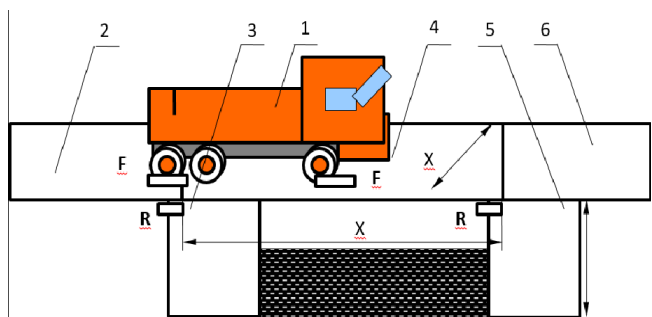

Рисунок 5 – 4-е положение машины при въезде на мост до полного касания контактным пятном задних колёс моста (обозначения те же, что и на рисунке 1, также см. рисунок 9).

Следующей точкой положения автомобиля на пролётном полотне будет пятая (рис. 6), обозначающее начало съезда, до неё на диаграмме нагрузок будет горизонтальный участок с нулевым значением на опорах. В начале съезда нагрузка на опоры меняет свой знак, причем также резко, как при заезде автомобиля на мостовое полотно. Это связано с тем, что контактное пятно передних колёс быстро проходит линию раздела подъездной и пролётной плит, а также пролётной и плиты съезда.

На этом этапе для всего движения съезда автомобиля с мостовой плиты, когда передняя ось сошла с неё, силовой баланс на опоры моста будет определяться следующим выражением

$$R_{O1} + R_{O2} = F_T - F_{C1}, \rightarrow R_{O1} = R_{O2}, \rightarrow R_{O1} = R_{O2} = \frac{1}{2} F_{C2}, \quad (3)$$

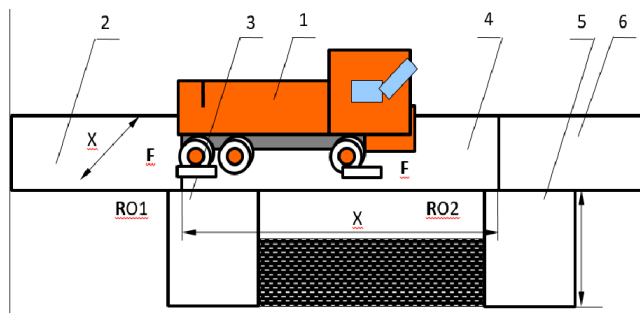
где  $F_{C2} = F_T - F_{C1}$  – сила сопротивления движения задней каретки автомобиля КАМАЗ.



Рисунок 6 – 5-е положение машины при съезде с моста до полного отсутствия касания контактным пятном передних колёс моста (обозначения те же, что и на рисунке 1, также см. рисунок 9).

При движении автомобиля через линию раздела пролётной плиты и плиты съезда поперечные реакции в опорах от движущегося автомобиля будут снижаться до 0.

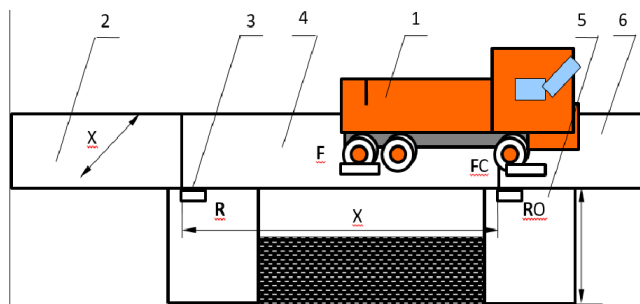

Рисунок 7 – 6-е положение машины при съезде с моста до начала отсутствия касания контактным пятном задних колёс моста (обозначения те же, что и на рисунке 1, также см. рисунок 9).

Завершение проезда пролётного полотна моста показано на рисунке 8, где показано последнее 7-е положение (точка 6 на рис. 9), когда автомобиль полностью уходит на плиту съезда и поперечные реакции в опорах обнуляются.



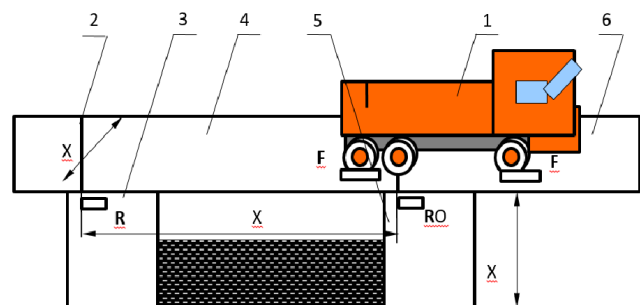

Рисунок 8 – 7-е положение машины при полном съезде с моста (обозначения те же, что и на рисунке 1, также см. рисунок 9).

Итоговый график поперечной нагрузки на опоры от проезжающего автомобиля и характер её изменения показан на рисунке 9. Для практического применения этого графика вместо условных значений нужно подставить реальные значения силы тяги, по оси  $OY$  учесть длину и скорость движения автомобиля.

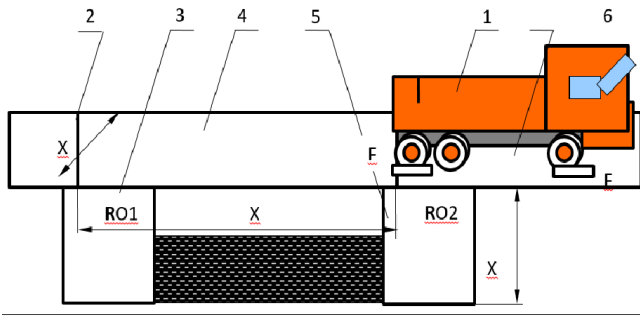

Рисунок 9 – Итоговый график действующих сил в поперечном сечении на опоры однопролётного моста от движения автомобиля.

Если в качестве нагрузки на одинарный пролёт моста использовать полностью нагруженный самосвал КАМАЗ – 65115 массой 25 т, то с учётом результатов взвешивания нагрузка на переднюю ось 4,6 тс, нагрузка на заднюю тележку 20,4 тс, соответственно усилие оказываемое передней осью на опоры однопролётного моста в точке 1 будет 0,46 тс, в точке 3 – 2,04 тс, с точки 3 до точки 4 поперечная нагрузка на опоры будет равна 0, т.к. поперечные силы от автомобиля замыкаются внутри мостовой плиты [6, 7].

Этот результат не является абсолютно новым, т.к. наиболее укрепленным должен быть край мостового и первая опора, на которую въезжает автомобиль с задним приводом. С автомобилями полного привода на все колёса картина практически такая же, отличающаяся некоторой величиной.

### Литература

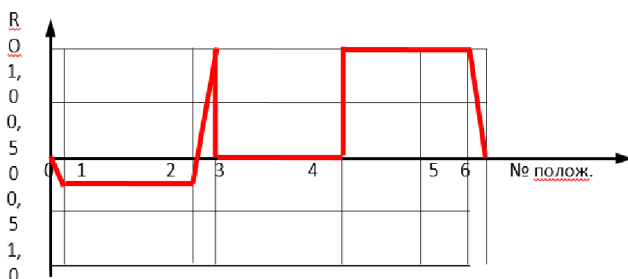
1. Киселев В.А. Динамические линии влияния перемещений и внутренних сил в балках рамах и плитах простых и на упругом основании от груза, движущегося с равномерной скоростью. – М.: Авто-трансиздат, 1956, С. 139–171 (Труды МАДИ, вып. 18).

2. Болотин В.В. О воздействии подвижной нагрузки на мосты. – М.: Трансжелдоиздат, 1950 (Труды МИИТ, вып. 74), С. 40–58.

3. Барченков А.Г. Динамический расчет автодорожных мостов. – М.: Транспорт, 1976. – 198 с.

4. Барченков А.Г. Динамический расчет специальных инженерных сооружений и конструкций. Динамика автодорожных мостов / А.И. Ананьин, А.Г. Барченков, В.С. Сафронов. Справочник проектировщика. Москва, 1986, С. 327–348.

5. Сафронов В.С. Расчет вантовых и висячих мостов на подвижную нагрузку. Воронеж, Изд-во ВГУ, 196 с.

6. Сафронов В.С. Современные алгоритмы динамического расчета стержневых систем на подвижную поддресоренную нагрузку // В.С. Сафронов, А.В. Антипов // Строительная механика и конструкции. – 2018. – Т. 3. – № 18. – С. 81–92.

7. Сафронов В.С. Экспериментально-расчетный анализ резонансных колебаний сталежелезобетонного пролетного строения автодорожного моста / В.С. Сафронов, А.В. Антипов // Строительная механика и конструкции. – 2012. – Вып. 2(5). – С. 52–59.

8. Сафронов, В.С. Надежность усиленного накладной плитой плитного пролетного строения автодорожного моста / В.С. Сафронов, А.В. Черников, А.В. Антипов, Н.В. Сафронов, А.С. Суханов // Строительная механика и конструкции. – 2017. – Т. 2. – № 15. – С. 85–94.

9. Вилсон Е.Л. Пространственный статический и динамический анализ конструкций. Физический подход с акцентом на сейсмостойкое строительство. – Компьютеры и конструкции, 2002. – 423 с.

### Study of longitudinal-transverse vibration of light bridge supports during the passage of heavy vehicle

Kushchev I.E., Manoshkina G.V., Satancova S.D.  
Moscow Polytechnic University)

The article is devoted to analytical study of longitudinal-transverse vibration of light bridge supports of temporary bridges for heavy-duty KAMAZ-type vehicles transporting grain during harvesting. The bridge supports were chosen as the object of study, since they experience in the longitudinal direction. The nature and numerical parameters of lateral load on the supports when entering the bridge, moving along it and exiting from it for lightweight structures have been determined.

Keywords: Transverse vibration bridge support, nature of the load, diagram vibrations of bridge support with uniform vehicle movement.

### References

1. Kiselev V.A. Dynamic lines of influence of displacements and internal forces in beams, frames and simple slabs and on an elastic foundation from a load moving at a uniform speed. – М.: Avtotransizdat, 1956, pp. 139–171 (Proceedings of MAD, issue 18).

2. Bolotin V.V. On the impact of moving loads on bridges. – М.: Transzhelldoizdat, 1950 (Proceedings of MIIT, issue 74), pp. 40–58.

3. Barchenkov A.G. Dynamic calculation of road bridges. – М.: Transport, 1976. – 198 p.

4. Barchenkov A.G. Dynamic calculation of special engineering structures and structures. Dynamics of road bridges / A.I. Ananyin, A.G. Barchenkov, V.S. Safronov. Designer's Handbook. Moscow, 1986, pp. 327–348.

5. Safronov V.S. Calculation of cable-stayed and suspension bridges for moving loads. Voronezh, VSU Publishing House, 196 p.

6. Safronov V.S. Modern algorithms for dynamic calculation of rod systems for moving spring loads // V.S. Safronov, A.V. Antipov // Structural mechanics and structures. – 2018. – Т. 3. – No. 18. – P. 81–92.

7. Safronov V.S. Experimental and computational analysis of resonant vibrations of a steel-reinforced concrete span of a highway bridge / V.S. Safronov, A.V. Antipov // Structural mechanics and structures. – 2012. – Issue. 2(5). – pp. 52–59.

8. Safronov, V.S. Reliability of a slab span of a road bridge reinforced with an overhead slab / V.S. Safronov, A.V. Chernikov, A.V. Antipov, N.V. Safronov, A.S. Sukhanov // Structural mechanics and structures. – 2017. – Т. 2. – No. 15. – P. 85–94.

9. Wilson E.L. Spatial static and dynamic analysis of structures. A physical approach with an emphasis on earthquake-resistant construction. – Computers and structures, 2002. – 423 p.

# Исследование мероприятий по сохранению и рациональному использованию природного и культурного наследия российской Фенноскандии

## Разумовский Владимир Михайлович

доктор географических наук, профессор, заведующий кафедрой региональной экономики и природопользования Санкт-Петербургский государственный экономический университет

## Прокопенков Сергей Вячеславович

доктор экономических наук, профессор, профессор кафедры менеджмента и инноваций Санкт-Петербургский государственный экономический университет

## Трейман Марина Геннадьевна

доктор экономических наук, доцент, профессор кафедры менеджмента и инноваций Санкт-Петербургский государственный экономический университет

Фенноскандия является уникальной природной территорией, которая включает в свой состав ландшафтные зоны и памятники культурного наследия, а также включает особо охраняемые природные территории, которые и позволяют сохранить уникальный природный комплекс. Региональное сохранение и развитие подобного типа территорий позволяет улучшить эколого-экономическую обстановку и сохранить принципы социально-экономического развития региона.

**Ключевые слова:** биоразнообразие, особо охраняемые природные территории, регион, Фенноскандия

Фенноскандия - природная (физико-географическая) страна, расположенная на севере Европы, охватывающая пространства Скандинавского и Кольского п-овов, Карелии, северного Приладожья и северо-западного Прионежья.

Общая площадь территории Фенноскандии в пределах 4-х упомянутых выше государств с учётом особенностей политико-административного устройства, включая внутренние водоёмы, но исключая площадь акваторий наиболее крупных, «пограничных» озёр - Ладожского и Онежского, оценивается в 1423 тыс. км<sup>2</sup>. Это составляет 14% всей территории Европы и почти втрое превышает площадь любого европейского государства за исключением России. Пространство Фенноскандии примерно в равных долях распределено между Норвегией, Швецией, Финляндией и Россией. При этом Финляндия полностью «включена» в Фенноскандию, а Швеция имеет в составе последней наибольшую «квоту» - 433 тыс. км<sup>2</sup> или более 30%. Для трёх государств - Финляндии, Швеции и Норвегии Фенноскандия - доминирующая азональная таксономическая составляющая их ландшафтного строения. В России пространство Фенноскандии ограничивается Северо-Западным федеральным округом.

Фенноскандия характеризуется большим разнообразием ландшафтов, многие из которых в целом еще сохранили природные сукцессии. Коренное население региона, включая малочисленные народы, сохранило ценные объекты культурного наследия, традиции быта и рационального природопользования. При этом, сохранение природного разнообразия и культурного наследия Фенноскандии имеет важное значение и для обширных сопредельных регионов, связанных с ней культурными традициями, экономическим взаимодействием, экосистемными связями и формированием экологической обстановки.

В то же время относительно низкая устойчивость экосистем региона, значительная часть которых находится в арктической зоне, постоянно нарастающая техногенная нагрузка на ландшафты актуализируют задачу сохранения природного и культурного наследия Фенноскандии.

Российская часть занимает восточную территорию Фенноскандии и северо-западную часть Северо-Западного региона России. Протяженность Российской Фенноскандии в субмеридиональном отношении. Беломорское и незамерзающее Баренцевоморское побережья, граница с развитыми в экономическом отношении соседями – позитивные факторы экономико-географического положения региона. Эти же факторы обуславливают и важнейшее геополитическое положение Российской Фенноскандии.

Территория Российской части Фенноскандии составляет 0,4 млн. км<sup>2</sup>. Значительная протяженность в меридиональном направлении обусловила ее ландшафтное разнообразие и значительный природно-ресурсный потенциал.

Российская часть Фенноскандии располагает уникальными ресурсами, в том числе и для развития различных форм туризма, связанных с использованием природного и культурного наследия. Нигде более в Европе нет столь обширных местностей, где бы сочетались коренные леса, великие озера, крупные реки, выдающиеся памятники истории и культуры разных народов и времен.

Территория Российской Фенноскандии характеризуется наиболее высокой в Северо-Западном регионе РФ степенью концентрации объектов природного и культурного наследия и наиболее благоприятными условиями их сохранения и рационального использования. Последнее становится одним из важнейших факторов регионального развития.

Природа, хозяйство и население субъектов РФ, территории которых находятся в границах Фенноскандии, длительное время изучаются и сравнительно полно освещены в научной и научно-популярной литературе. В связи с этим авторы не ставили задачи повторения уже исследованных и освещенных в литературе вопросов, а сосредоточились

на исследовании наиболее актуальных проблем регионального развития.

Эффективное выполнение функции сохранения природного разнообразия зависит прежде всего от разнообразия ландшафтов, представленных в региональных сетях ООПТ, которое должно отражать структуру физико-географического строения региона.

Сложившиеся региональные сети ООПТ, сформировавшиеся главным образом на основе инициативного и/или компонентного подходов, охватывают как правило далеко не все физико-географические выделы регионального уровня и, вследствие этого, как правило не обладают достаточной степенью ландшафтно-экологической репрезентативности. Создание репрезентативной сети ООПТ на территории региона является важнейшей задачей на пути достижения цели – сохранения видового разнообразия и ландшафтной целостности в региональном масштабе. Для решения этой задачи необходимо придать процессу формирования региональной сети ООПТ системный характер с представителем в этой сети всех элементов ее ландшафтного (физико-географического) строения как минимум на мезорегиональном уровне. [7]

В ландшафтном строении Российской Фенноскандии на мезорегиональном уровне выделяются две физико-географические области – Кольская и Карельская.

По состоянию на 2022 год природно-заповедный фонд Российской Фенноскандии включает 226 особо охраняемых природных территорий, в том числе 18 ООПТ федерального значения.

В пределах Кольской физико-географической области расположены: - 10 ООПТ федерального значения, в том числе 3 государственных природных заповедника, 3 государственных природных заказника, 4 памятника природы;

- 62 ООПТ регионального значения, в том числе 9 государственных природных заказников, 3 природных парка, 50 памятников природы.

Общая площадь ООПТ Мурманской области составляет 1 818,9 тыс. га (12,5 % общей площади Кольской физико-географической области) [9].

Наиболее существенные природоохранные, средообразующие, научно-исследовательские, просветительские и социально-экологические функции выполняют в регионе ООПТ федерального значения - заповедники, заказники и национальные парки.

Природоохранные функции ООПТ регионального и местного значений в той или иной мере (в зависимости от местоположения, специализации, площади, ландшафтной структуры) нередко сопровождаются другими перечисленными выше функциями, но последние часто ограничены из-за относительно небольшой площади охраняемых территорий, что также сказывается и на выполнении ими природоохранных функций.

Ландшафтный подход к оценке степени репрезентативности региональных систем ООПТ, дополненный GAP-анализом, позволяет выработать комплекс предложений для устранения пробелов как в системе общего территориального управления (границы, категории, статус и ценности ООПТ) так и предложения по созданию новых ООПТ, расширению территорий существующих ООПТ, организации буферных зон или изменения режимов функционирования и охраны ООПТ.

В 2022 г. Правительством Мурманской области принята Концепция функционирования и развития сети особо охраняемых природных территорий Мурманской области до 2025 г. и на перспективу до 2035 г. В приведенном в Концепции списке ООПТ 79 объектов подлежащих созданию или реорганизации, в том числе 49 до 2025г. Среди 4 природных парков и 6 заказников. В период до 2035 г. предполагается добавить еще 2 заказника. Подавляющее большинство запланированных объектов (87%) – памятники природы.

Анализ распределения ООПТ, находящихся и запланированных в пределах Кольской физико-географической области показывает достаточную степень ландшафтно-экологической репрезентативности сети ООПТ на провинциальном таксономическом уровне.

В сети ООПТ Карельской физико-географической области наиболее полно представлены ландшафты Южнокарельской провинции. ООПТ Западнокарельской провинции, расположившиеся преимущественно вдоль российско-финляндской границы, в целом достаточной степени представляют ландшафтную структуру этой провинции.

Однако ландшафтная репрезентативность региональных сетей ООПТ отражает эффективность выполнения ими лишь одной из функций — сохранение природного разнообразия. Но менее важной функцией является средообразующая (средоформирующая) функция ООПТ. Кроме того, у ООПТ имеются и важные социально-экономические функции, такие, например, как рекреационная. Для оценки эффективности реализации указанных функций ООПТ недостаточно показателя их ландшафтной репрезентативности. Эти функции определяются положением ООПТ не столько в физико-географических, сколько в эколого-экономических и социально-экономических территориальных системах.

Развивающийся процесс глобализации сопровождается международной интеграцией. Оба эти процесса проявляются не только в экономической и политической сферах, но и в международном сотрудничестве в областях рационализации природопользования, защиты окружающей среды, обеспечения экологической безопасности населения, сохранения природного и культурного наследия.

Территориальные формы охраны природы — развитие сети ООПТ — являются наиболее эффективными. К тому же ООПТ наряду с природоохранными функциями выполняют важные ландшафтно-экологические и социально-экологические функции:

— сохранение природного разнообразия; средообразующие (средоформирующие) функции; регулирование природопользования;

— обеспечение рекреационной деятельности (кроме заповедников и некоторых заказников);

— мониторинг природной среды.

Количественные показатели далеко не полностью характеризуют степень развития и ландшафтной репрезентативности сети ООПТ. Для объективной оценки состояния региональной сети ООПТ необходимо прежде всего определить таксономический уровень ландшафтной дифференциации, обеспечивающий достаточную репрезентативность элементов физико-географического строения региона, используемых в качестве операционных единиц.

На современной стадии развития сети охраняемых природных территорий оценка степени ландшафтной репрезентативности региональной системы ООПТ обычно осуществляется на мезорегиональном уровне физико-географического районирования, а в качестве операционных единиц такой оценки используются ландшафтные провинции и подпровинции [11].

В настоящее время сеть ООПТ Российской Фенноскандии распространена с разной степенью плотности на все выделы физико-географического районирования мезорегионального уровня - провинции и подпровинции и, таким образом, относительно этого уровня вполне репрезентативна. Но мезорегиональный уровень (провинции и подпровинции) физико-географического строения Фенноскандии относительно слабо дифференцирован (на площади более 400 тыс. км<sup>2</sup> выделяется 7 физико-географических провинций) и вследствие этого не отражает в достаточной степени природное разнообразие региона. Уже на следующей таксономически более низкой ступени физико-географического районирования выделяется более 30 типов ландшафтов.

В этих условиях ландшафтную репрезентативность формирующейся региональной сети ООПТ Фенноскандии определяет полнота представленности в составе провинций различных типов ландшафтов.

Одним из ведущих факторов, определяющих региональные условия формирования систем ООПТ является структура экономики региона. На территории Российской Фенноскандии функционирует ряд землёмких и природоёмких предприятий горнодобывающей промышленности, металлургии, целлюлозно-бумажной промышленности и др., представляющие собой мощные источники негативного техногенного воздействия на обширные окружающие территории.

В связи с этим во многих районах практически не остается местобитаний для различных видов биоты. При этом среда обитания человека переходит в качественно иное состояние, не обеспечивающее социально-экологические условия его жизнедеятельности. В связи с этим становится необходимым сохранение природных комплексов, обеспечивающих функционирование компонентов природы в объемах, требуемых для воспроизводства биоты и поддержания приемлемой экологической обстановки. Такой подход к организации географического пространства позволяет мобилизовать средоформирующие свойства

ландшафтов для регулирования экологической обстановки. Этот подход, кроме того, предусматривает экологически и экономически обоснованное соотношение природных и селитебно-производственных территорий, обеспечивающее функционирование и природных, и хозяйственных систем.

Еще одной важной и достаточно сложной задачей проектирования ландшафтно-экологической сети является задачи преодоления изоляции сохраняемых природных комплексов. При определении конфигураций и границ ООПТ необходимо учитывать опасность инсуляризации. Решение этой задачи, особенно актуальной в зонах лесопромышленного освоения, только в том случае, если опорные элементы системы ООПТ — заповедники, национальные и природные парки, заказники — будут соединены между собой экологическими коридорами, обеспечивающими миграцию и самоподдержание элементов биоты. Такими коридорами должны стать водоохранные полосы, расширенные в соответствии с новыми требованиями природоохранного законодательства.

Устойчивость региональных сетей ООПТ Российской Фенноскандии во многом зависит от топологических пространственных соотношений между отдельными охраняемыми объектами региона, а также между аналогичными объектами соседних регионов — Мурманской, Архангельской, Вологодской, Ленинградской областей и приграничных территорий Финляндии и Норвегии. Такие соотношения должны обеспечить преодоление инсуляризации, проявляющейся при ландшафтной изолированности отдельных ООПТ в промышленных регионах и, в конечном счете, формирование региональных ландшафтно-экологических каркасов [10].

Примером формирования элемента такого каркаса является международный проект «Зеленый пояс Фенноскандии», российская часть которого практически реализована в полосе вдоль российско-финляндской и российско-норвежской государственных границ [4, 6]. Более того, в восточной части Фенноскандии вдоль ее физико-географической границы в основном уже сформировался еще один Зеленый пояс. Оба пояса с общей площадью особо охраняемых природных территорий, превышающей 2 млн. га, занимают центральное место в сети ООПТ и российской части, и всей Фенноскандии.

Западный Зеленый пояс Фенноскандии в настоящее время представляет собой вытянутую в субмеридиональном направлении полосу относительно хорошо сохранившихся лесных и болотных массивов, на фоне обширных сопредельных территорий с природной средой, глубоко трансформированной техногенезом. Здесь в пределах действующих ООПТ и по их периферии сосредоточены самые крупные массивы коренных лесов (на общей площади почти 240 тыс. га) [2].

Состав Зеленых поясов Фенноскандии дополняют охраняемые болота, водоохранные зоны, коренные леса, еще не затронутые промышленными рубками.

На северных и южных оконечностях оба пояса как бы соединяются в субширотном направлении ООПТ и сохранившимися лесными, преимущественно водоохранными лесными массивами. На юге это расположенные вдоль побережья Ладожского озера национальный парк «Ладожские шхеры» и водоохранные леса; на севере — государственный природный заповедник «Кандалакшский», государственный заказник «Кутса» и др.

Несколько достаточно крупных по площади ООПТ обоих поясов пространственно сопряжены с ООПТ сопредельных регионов. Так, национальный парк «Водлозерский» расположен на территориях Карелии и Архангельской области, ландшафтный заказник «Атлека» на стыке Карелии, Архангельской и Вологодской областей, государственный природный заповедник «Кандалакшский» — на контакте Карелии и Мурманской области. Примером трансграничного сотрудничества в сохранении природного разнообразия является заповедник «Дружба», включающий государственный природный заказник «Костомукшский» и пять приграничных ООПТ на финской стороне общей площадью около 80 тыс. га. Международные трансграничные природоохранные комплексы также образуют заповедники Пасвик и Вятсяри (Vatsari), заповедник Лапландский и национальный парк Урхо Кукконен (Urho-Kekkonen), национальные парки Ладожские шхеры — Saimaa and Pielinen. В 2014 г. на территории Финляндии создана ООПТ «Калевальский парк» (состоит из 19 участков общей площадью 30 тыс.

га). В самой ближайшей перспективе в эту систему целесообразно интегрировать НП «Калевальский» и ЛЗ «Войница», что позволит увеличить эту трансграничную территорию с ООПТ в целом более чем в два раза. Другим примером является планируемая российско-финляндская природоохранная территория «Оуланка - Паанаярви», основой для нее станут одноименные НП двух стран (общей площадью более 130 тыс. га) [8]. С 1994 года заповедники Мурманской области осуществляют общий проект "Летопись природы Кольского Севера", в котором так же участвуют Полярно-альпийский ботанический сад институт КНЦ РАН, Мурманскоскомэкология и норвежский экологический центр "Сванхвд". Кроме этого, все три природоохранных научных учреждения активно участвовали в проекте «Красная книга Мурманской области» [5].

Зеленые пояса Фенноскандии представляют собой уникальные природоохранные и средоформирующие образования общеввропейского значения. По оценкам российских специалистов они могут претендовать на включение в Список всемирного культурного и природного наследия ЮНЕСКО по всем предъявляемым требованиям и критериям [3].

Топологический анализ пространственной структуры современной сети ООПТ Российской Фенноскандии с учетом запланированных региональными концепциями и программами перспектив ее (сети) развития позволяет сделать вывод о том, что в этом регионе уже наметились контуры формирования регионального ландшафтно-экологического каркаса. По завершению его формирования возможно будет образован первый в мире ландшафтно-экологический каркас макрорегиона с эффективной природоохранной и средообразующей функциями.

При формировании регионального ландшафтно-экологического каркаса Фенноскандии оба Зеленых пояса безусловно могут составить его основу. Однако ООПТ, образующие Зеленые пояса, расположены главным образом по периферии территории Карелии. И при том, что на таксономических уровнях физико-географических провинций и подпровинций сеть ООПТ Карелии в ландшафтно-экологическом отношении вполне репрезентативна, ландшафты срединной части Республики в типологическом плане пока еще не полностью представлены в этой сети.

В связи с этим развитие региональной сети ООПТ карельской части Российской Фенноскандии, как и формирование регионального ландшафтно-экологического каркаса будет осуществляться преимущественно за счет внутренних, большей частью срединных территорий. В последние годы здесь проводятся инвентаризационные работы с целью создания ООПТ различного ранга [1].

Как отмечалось выше для формирования регионального ландшафтно-экологического каркаса важное значение имеет не только количество составляющих его ООПТ и их расположение относительно друг друга, но и размеры охраняемых территорий. Как правило, чем больше площадь ООПТ, тем эффективнее ее средообразующие/средоформирующие функции. В современной региональной структуре ООПТ Российской Фенноскандии преобладают памятники природы и заказники площадью менее 1000 га, средоформирующие функции которых минимальны. Памятники природы, как правило располагают весьма и строго ограниченной территорией, площади заказников обычно значительно больше, но не всегда достаточна для более-менее значительной ландшафтной диффузии на окружающие территории. В связи с этим целесообразно включить в региональные программы развития сетей ООПТ ревизионные мероприятия по выявлению и реализации возможностей расширения площадей ООПТ, особенно вблизи крупных источников техногенеза.

Длительное время в организации ООПТ преобладал монокомпонентный подход, когда они создавались для охраны отдельных компонентов природных комплексов (орнитологические, ботанические, гидробиологические, геоморфологические, охотничьи и др. заказники). В структуре ООПТ Российской Фенноскандии на данный момент насчитывается 16 заказников с площадью менее 1000 га, причем у 7 из них — менее 100 га. Почти все они (за исключением двух ландшафтных) созданы для охраны отдельных компонентов ландшафта. Всего монокомпонентный характер по своей «специализации» носят около 30 заказников региона. Поскольку все компоненты ландшафта, как известно, взаимосвязаны, сохранение любого из них требует сохранения

всего ландшафта в целом. В связи с этим целесообразно по возможности осуществить перевод ООПТ монокомпонентной специализации в статус комплексных ландшафтных путем приращения необходимых площадей, определенных на основе соответствующих исследований.

Комплексным заказникам должна принадлежать важная роль в формировании полос ООПТ широтного и субширотного направлений для завершения формирования пространственной структуры ландшафтно-экологического каркаса Фенноскандии преимущественно на территории Карелии.

Создание особо охраняемых природных территорий, формирование региональной системы ООПТ, выполнение последними всех соответствующих их статусу важнейших функций - природоохранных, средообразующих, научно-исследовательских, просветительских, рекреационных - требует государственной и общественной поддержки. Очень важной проблемой, отмечают А. Н. Громцев, А. В. Кравченко, является отсутствие в регионе административной структуры, ответственной за соблюдение режима охраны и регламентации использования ООПТ регионального подчинения. Для этого необходим хотя бы минимальный штат инспекторов, осуществляющих периодический контроль за состоянием этих объектов (на общей площади порядка полумиллиона гектаров) [2]. Нарушаются правила сохранения и эксплуатации водоохранных лесных полос, которые наряду со своей основной водоохранной функцией должны рассматриваться в качестве элементов формирующегося ландшафтно-экологического каркаса.

Проведенный анализ ландшафтного строения территории Российской Фенноскандии на мезорегиональном уровне (провинций и подпровинций) и в типологическом разрезе привел к выводу о том, что провинциального уровня иерархии физико-географического районирования для объективной оценки степени ландшафтно-экологической репрезентативности региональной сети ООПТ недостаточно. Ландшафтная дифференциация на этом уровне физико-географического районирования не отражает в достаточной степени природного разнообразия Фенноскандии, в связи с этим для более объективного определения степени репрезентативности региональной сети ООПТ необходимо либо «спуститься» на следующий таксономический уровень физико-географического районирования – морфологический уровень - местностей и ландшафтов (в таксономическом смысле) и урочищ, либо использовать ландшафтную типологию.

Таким образом, территория Фенноскандии обладает неоднородной структурой и включает особо охраняемые природные территории, которые образуют уникальный ландшафт, определяющий уникальное развитие Фенноскандии.

#### Литература

1. Кипрухин И.М. Региональные особо охраняемые природные территории Республики Карелия. Карельский экологический журнал «Зелёный лист». – 2012. - №2. - С. 4-5.
2. Куликова В.В., Куликов В.С. Природная страна «Фенноскандия»: к 115-летию выделения на севере Европы. Институт геологии Карельского научного центра РАН. Карельский экологический журнал «Зелёный лист», 2013 г., октябрь, - № 3. - С. 8-10.
3. Морозова Л.В. Удивительная природная страна Фенноскандия. Небесный свет Севера. Карельский республиканский Совет Всероссийского общества охраны природы. Карельский экологический журнал «Зелёный лист», 2013 г., октябрь. - № 3. - С. 15-25.
4. Harris M.B. The Physiological Effects of Walking Pilgrimage // International Journal of Religious Tourism and Pilgrimage. - 2019. - Vol. 7. - Iss. 1. Article 9. P. 85-89.
5. Wang Zhitong Geoid and crustal structure in Fennoscandia: Diss / By Zhitong Wang. - Kirkkonummi: S.n, 1998. - 118 c.

6. Данилов П. И., Панченко Д. В., Тирронен К. Ф. Северный олень Восточной Фенноскандии: [монография] / Федеральный исследовательский центр «Карельский научный центр Российской академии наук», Институт биологии КарНЦ РАН. - Петрозаводск: Федеральный исследовательский центр «Карельский научный центр Российской академии наук», 2020. - 185 с.

7. Переверзев В. Н. Почвы тундр Северной Фенноскандии / Рос. акад. наук, Кол. науч. центр, Поляр.-альп. ботан. сад-ин-т. - Апатиты : КНЦ, 2001. - 127 с.

8. Сазонов С. В. Орнитофауна тайги Восточной Фенноскандии: Ист. и зонально-ландшафт. факторы формирования / Рос. акад. наук, Карел. науч. центр Ин-та леса. - М.: Наука, 2004. - 390 с.

9. Филатов Н.Н. Изменения климата Восточной Фенноскандии и уровня воды крупнейших озер Европы / [Рос. акад. наук, Карел. науч. центр, Ин-т вод. проблем Севера]. - Петрозаводск: КНЦ РАН, 1997. - 146 с.

10. Гриппа С. П. Естественные и антропогенные изменения природной среды Восточной Фенноскандии: дендроиндикация / Федер. гос. бюджет. образоват. учреждение высш. проф. образования Петрозав. гос. ун-т. - Петрозаводск: Издательство ПетрГУ, 2014. - 83 с.

11. Громцев А. Н., Кузнецов О. Л., Голубев А. И. Зеленый пояс Фенноскандии / Карельский науч. центр Российской акад. наук. - Петрозаводск: Карельский научный центр РАН, Редакционно-издательский отдел, 2014. - 115 с.

#### Study of measures for the conservation and rational use of the natural and cultural heritage of russian Fennoscandia

Razumovsky V.M., Prokopenkov S.V., Treyman M.G.

St. Petersburg State University of Economics

Fennoscandia is a unique natural territory, which includes landscape zones and cultural heritage monuments, and also includes specially protected natural territories, which allow to preserve the unique natural complex. Regional preservation and development of such type of territories allows to improve the ecological and economic situation and preserve the principles of socio-economic development of the region.

Keywords: biodiversity, specially protected natural areas, region, Fennoscandia

#### References

1. Kiprukkin I.M. Regional specially protected natural territories of the Republic of Karelia. Karelian ecological journal "Zeleny list". - 2012. - №2. - p. 4-5.
2. Kulikova V.V., Kulikov V.S. Natural country "Fennoscandia": to the 115th anniversary of allocation in the north of Europe. Institute of Geology of the Karelian Scientific Centre of RAS. Karelian ecological journal "Green Leaf", 2013, October, - No. 3. - p. 8-10.
3. Morozova L.V. Amazing natural country Fennoscandia. Heavenly light of the North. Karelian Republican Council of the All-Russian Society for Nature Protection. Karelian ecological magazine "Green Leaf", 2013, October. - № 3. - p. 15-25.
4. Harris M.B. The Physiological Effects of Walking Pilgrimage // International Journal of Religious Tourism and Pilgrimage. - 2019. - Vol. 7. - Iss. 1. Article 9. P. 85-89.
5. Wang Zhitong Geoid and crustal structure in Fennoscandia: Diss / By Zhitong Wang. - Kirkkonummi: S.n, 1998. - 118 p.
6. Danilov P. I., Panchenko D. V., Tirronen K. F. Northern Reindeer of Eastern Fennoscandia: [monograph] / Federal Research Centre "Karelian Research Centre of the Russian Academy of Sciences", Institute of Biology of the Karelian Research Centre of the Russian Academy of Sciences. - Petrozavodsk: Federal Research Centre "Karelian Research Centre of the Russian Academy of Sciences", 2020. - 185 p.
7. Pereverzev V. N. Soils of tundras of Northern Fennoscandia / Russian Academy of Sciences, Kol. scientific centre, Polar.-alp. botanical garden-in-art. - Apatity : KSC, 2001. - 127 p.
8. Sazonov S. V. Ornithofauna of the taiga of Eastern Fennoscandia: Historical and zonal-landscape factors of formation / Russian Academy of Sciences, Karelian Scientific Centre of the Forest Institute. - Moscow: Nauka, 2004. - 390 p.
9. Filatov N.N. Climate changes in Eastern Fennoscandia and the water level of the largest lakes in Europe / [Russian Academy of Sciences, Karelian Research Centre, Institute of Water Problems of the North]. - Petrozavodsk: Karelian Research Centre, 1997. - 146 p.
10. Grippa S. P. Natural and anthropogenic changes in the natural environment of Eastern Fennoscandia: dendroindication / Federal State Budgetary Educational Institution of Higher Professional Education Petrozavodsk State University. - Petrozavodsk: Publishing house of Petrozavodsk State University, 2014. - 83 p.
11. Gromtsev A. N. N., Kuznetsov O. L., Golubev A. I. Green Belt of Fennoscandia / Karelian Research Centre of the Russian Academy of Sciences. - Petrozavodsk: Karelian Research Centre of the Russian Academy of Sciences, Editorial and Publishing Department, 2014. - 115 p.

# К вопросу безопасности людей при пожаре в высотном здании

**Фирсова Татьяна Федоровна**

доцент кафедры «Пожарная безопасность в строительстве», Академия Государственной противопожарной службы МЧС России

**Дул-Эрдэнэ Базар**

магистрант Института подготовки иностранных граждан, Академия Государственной противопожарной службы МЧС России

**Жаргалсайхан Болдбаатар**

магистрант Института подготовки иностранных граждан, Академия Государственной противопожарной службы МЧС России

Статья посвящена анализу нормативных требований к обеспечению пожарной безопасности высотных зданий, в том числе к обеспечению безопасной эвакуации и деятельности пожарных подразделений с целью выявления недостающих положений. Результаты проведенного эксперимента по эвакуации с верхнего этажа 25-этажной гостиницы Улан-Батора (Монголия) Tuushin доказали необходимость внедрения дополнительных конструктивно-планировочных решений. Кроме того, дана оценка возможностям пожарной техники при проведении спасательных работ и тушении пожара в высотных зданиях со стилобатами, свидетельствующая о необходимости детализации решений позволяющих обеспечивать деятельность пожарных подразделений изнутри здания.

**Ключевые слова:** высотное здание, пожарная безопасность, безопасная эвакуация, стилобат, доступ пожарных подразделений.

Тема возведения высотных зданий не утрачивает своей актуальности уже потому, что строительная отрасль является значимой частью экономики страны, участвуя в развитии всех отраслей общества – это и новые материалы, и новые технологии, и новые производства, и новые механизмы. Вероятно поэтому растет во всем мире количество высотных зданий, как растет и их высота, и во всем мире они горят и уносят жизни людей (рис.1) [1, 2].

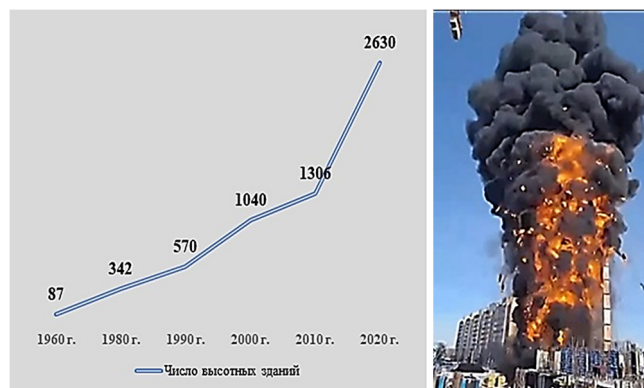

14.02.2024 Тверь, новостройка

Рис. 1. График роста числа высотных зданий и фотография одного из последних пожаров

Искусство зодчества, как известно, стоит на трех «китах» – польза, прочность, красота. Но если польза (востребованность, взаимосвязь жизни и культуры) и красота (романский стиль, готика, ренессанс, барокко, классицизм, ампир, эклектика, модерн, конструктивизм, функционализм, постмодернизм, хай-тек) понятия изменяемые по мере развития общественных институтов, то прочность позволяет обеспечить находящимся внутри и снаружи архитектурного шедевра людям безопасность по всем семи направлениям идентификации, установленным техрегламентом о безопасности зданий и сооружений (ФЗ №384-ФЗ) независимо от пользы и красоты, в том числе по пожарной безопасности [3].

Высотным зданиям в виду конструктивной сложности и вертикальным размещением значительного числа людей разного возраста и физической активности, требования пожарной безопасности уделяют особое внимание [4]. В высотках должны присутствовать все активные системы противопожарной защиты: системы пожаротушения, сигнализации, оповещения, противодымной вентиляции, водоснабжения, для каждой из которых действует нормативный документ, определяющий характеристики системы и набор обеспечивающих средств [5, 6]. Тогда почему при пожарах в высотных зданиях массово гибнут люди?

Можно сколько угодно рассуждать о малой вероятности возникновения пожаров в высотных зданиях (по сравнению с числом зданий обычной – до 10 этажей, и малой этажности – до 3 этажей, их несоизмеримо меньше), но примеры пожаров всего за восемь дней 2024 года унесших жизни 71 человека (табл. 1), вызывают обоснованную тревогу.

Таблица 1

**Примеры последних пожаров в высотных зданиях**

Дата	Место	Последствия	Комментарий
22.02.2024	Испания, 14-этажный жилой комплекс в Валенсии	10 жильцов погибли, 15 пострадали, 136 квартир	Из рассказов очевидцев: «консьерж бегал по этажам и стучал в квартиры с криком «пожар» [1]. То есть в здании не было систем пожарной сигнализации и оповещения.
23.02.2024	Китай, 25-этажный жилой комплекс в Нанкине	15 погибших, 44 пострадавших	Из рассказов очевидцев: «загорелись электровелосипеды на первом этаже»



			[1]. То есть помещение хранения не было выделено в пожарную секцию, отсутствовала пожарная сигнализация и оповещение.
29.02.2024	Бангладеш, 7-этажный торговый центр в Дакке	46 погибших, 75 пострадавших	Из рассказов очевидцев: «хлопок и пожар в кухне ресторана на первом этаже, выход охвачен пожаром, повар и официант пытались вывести людей». Причина – утечка газового баллона на кухне ресторана [1]. То есть в здании был единственный эвакуационный выход и не было систем пожарной сигнализации и оповещения.

Требования пожарной безопасности»	Допущен один выход с этажа высотной части. Исключена двойная защита лестничных клеток. Лифтов для пожарных теперь должно быть два. Определено размещение объектовых пунктов пожаротушения на технических этажах каждого пожарного отсека. Подробно описана система эвакуации при устройстве атриума. Почему-то средствами индивидуальной защиты оборудуются помещения, размещенные на высоте более 50 м. Определена обязательность разработки и согласования с Управлениями ГПС МЧС России в субъектах плана расстановки подъемных механизмов – письмом МЧС РФ от 27.05.2024 №М-АМ-123 этот документ надо представлять в экспертизу при подготовке проектной документации.
-----------------------------------	--

Системные решения обеспечения пожарной безопасности высотных зданий стандартизировались в России начиная с 2005 года и им посвящен не единственный нормативный документ (табл. 2).

Таблица 2

**Ретроспективный анализ положений основных нормативных документов к требованиям обеспечения пожарной безопасности высотных зданий**

№ п/п	Нормативный документ	Направления стратегии пожарной безопасности
1	МГСН 4.19–2005 «Временные нормы и правила проектирования multifunctionальных высотных зданий и зданий-комплексов в городе Москве»	Повышение огнестойкости и обеспечение несущих конструкций и противопожарных преград. Требования к электрооборудованию систем противопожарной защиты от трех независимых источников, системам противодымной защиты для помещений, коридоров, лестничных клеток, лифтовых шахт, размещению и защите пожаробезопасных зон на технических этажах, расходам в автоматических установках пожаротушения и противопожарном водопроводе, устройству лифта для транспортирования пожарных подразделений, объектовых пунктов пожаротушения, размещению индивидуальных средств защиты, дорогам для размещения и установки пожарной техники, площадкам размещения спасательных кабин. Предложен состав комплекса расчетов для обоснования требований пожарной безопасности: <ul style="list-style-type: none"> <li>- динамики опасных факторов пожара на фасадах и кровле при размещении спасательной кабины;</li> <li>- огнестойкости строительных конструкций;</li> <li>- динамика опасных факторов пожара внутри здания;</li> <li>- оценка размеров зон распространения пожара при обрушении здания.</li> </ul>
2	СТО 01422789-001–2009 «Проектирование высотных зданий»	Выхолащенное дублирование положений МГСН 4.19–2005. Уточнено, что конструкции с нормируемым пределом огнестойкости должны иметь противопожарное заполнение любых проемов.
3	СП 253.1325800.2016 «Инженерные системы высотных зданий»	Конкретизация требований к элементам системы автономного теплоснабжения, в том числе размещению газопровода в вентилируемой шахте на фасаде здания, к зонированию системы водяного пожаротушения по высоте с учетом гидростатического давления без привязки к высотам пожарных отсеков, размещению и автоматизации насосных (повысительных) станций на технических этажах, времени работы третьего независимого источника электроснабжения 180 мин., размещению дизельгенераторов (ДГУ) в подземном этаже, автоматизации систем противопожарной защиты.
4	СП 267.1325800.2016 «Здания и комплексы высотные. Правила проектирования»	Основной упор сделан на сбор внешних нагрузок на конструкции строительной системы. Включены сталежелезобетонные конструкции. Добавлены требования к конструкциям навесных фасадных систем и условиям их расчета. Требования пожарной безопасности в основном включены ссылками на документы стандартизации к техрегламенту Ф3 №123-ФЗ.
5	СП 477.1325800.2020 «Здания и комплексы высотные»	Появились коридоры безопасности – пожарные секции с подпором воздуха при пожаре.

Сопоставляя анализ нормативных требований с последствиями пожаров в высотках, очевидными становятся две глобальные проблемы:

- обеспечение эвакуации при возникновении пожара – нормами сокращены протяженности путей эвакуации на этажах, допускается один выход с этажей, обязательны безопасные зоны для маломобильных людей, подробно исследованы возникающие в лестничных клетках людские скопления в диссертации Кудрина И.С. (2013 г.);
- возможности подразделений пожарной охраны при тушении пожара и спасении людей – исчезло требование к допустимой глубине стилобата, все диссертационные исследования Смирнова А.С. (2002 г.), Башаричев А.В. (2011 г.), Иванов В.Н. (2013 г.) посвящены возможностям новой пожарной техники, которой нет и не предвидится на вооружении в подавляющем большинстве пожарных гарнизонов городов-миллионников.

Технический регламент (ФЗ №123-ФЗ), перечисляя в 52 статье 11 способов защиты людей при пожаре включил в них и безопасную эвакуацию, и деятельность пожарных подразделений.

При проведении эвакуации в 25-этажной гостинице Улан-Батора (Монголия) Tuushin было отмечено резкое (в три раза) снижение скорости движения людского потока в лестничной клетке (рис.2).

При этом плотность движения людского потока по маршам лестницы не превышала 2 чел/м<sup>2</sup>, а все эвакуирующиеся (60 человек) относились к группе мобильности МО-3 (табл.3), то есть к людям трудоспособного возраста (18-60 лет) с нормальной физической активностью [7]. Анализируемый людской поток двигался по маршам (ширина пути эвакуации 1,2 м, уклон 1:1,75) с верхнего 25 этажа.



Рис.2. Зависимость скорости движения людского потока от протяженности пути движения в лестничной клетке

Приведенные данные свидетельствуют о том, что безопасные зоны в высотных зданиях нужны не только для маломобильных групп населения, но и для физически здоровых людей, причем в объеме лестничной клетки или смежно с ней (рис.3) через каждые 9-10 этажей по высоте здания.

Таблица 3

**Характеристика эвакуирующихся без ограничения мобильности**

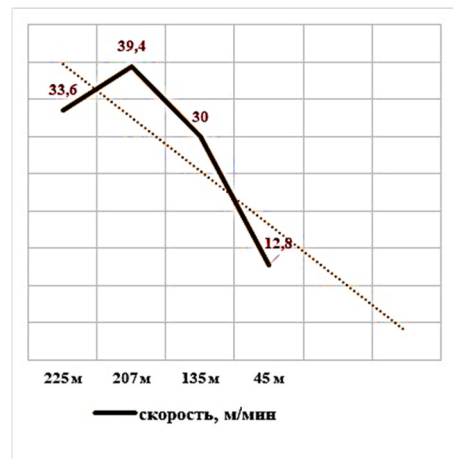
Однородные группы			Неоднородные группы			
МО-1	МО-2	МО-3	МО-4	МО-5	МО-6	МО-7
Дети и подростки (7-18 лет)	Молодежь (18-25 лет)	Люди трудоспособного возраста (18-60 лет)	Группа из детей дошкольного и школьного возраста и людей трудоспособного возраста	Группа из детей дошкольного и школьного возраста, людей трудоспособного возраста и активных людей пожилого возраста	Группа из людей трудоспособного возраста и активных людей пожилого возраста	Группа из людей с ограниченными возможностями, детей дошкольного и школьного возраста, людей трудоспособного возраста, активных людей пожилого возраста



Рис.3. Предлагаемое размещение зон безопасности для группы мобильности МО-3 смежно с лестничной клеткой

В тоже время, размещение пожаробезопасных зон для маломобильных групп населения целесообразно размещать в лифтовых холлах лифтов для транспортирования пожарных подразделений, поскольку расчетная методика [7] не рассматривает возможность эвакуации инвалида-колясочника (М4) по маршам лестниц. Более того, изначально пожаробезопасные зоны и были предназначены для группы мобильности М4, тогда как для групп М2 и М3 в расчетной методике установлены скорости движения, в том числе по маршам лестниц [7].

Закон «О пожарной безопасности» (от 21.12.1994 № 69-ФЗ) определяя в статье 4 основные задачи пожарной охраны не случайно на первое место ставит организацию тушения пожара – для высотных зданий тактика тушения имеет решающее значение, уже потому, что техника никогда не сможет опередить постоянно растущую высоту зданий (проектируемые высотки Газпрома в Санкт-Петербурге достигли высоты 720 м).

Существующая техника для тушения пожаров в высотных зданиях чрезвычайно разнообразна [8, 9] – это и вертолеты с горизонтальной подачей огнетушащих веществ (до 40 м длина струи у каждого из четырех Ка-32), и колесчато-телескопические автогидроподъемники, которые могут работать на высоте до 101 метра (в Московском гарнизоне пожарной охраны их два), ведутся разработки по использованию беспилотных летательных аппаратов как для разведки, так и для подачи огнетушащих веществ в очаг пожара. Правда для такой техники есть существенные ограничения в виде неблагоприятных климатических условий, качества дорожных покрытий и размеров площадок для их установки.

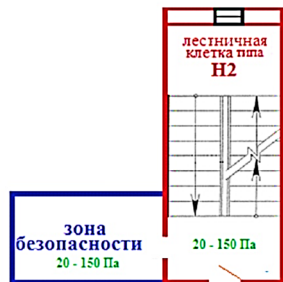
Уже отработаны 4 способа подачи огнетушащих веществ на высоту до 370 м [10, 11] с использованием мотопомп в качестве насосов-повысителей (доставка пожарными по лестницам высотного здания),

системы генерирования пены с применением сжатого воздуха (снаружи здания), системы с гидробразивной резкой «Кобра» (снаружи здания), насоса высокого давления, размещенного на автомобиле (снаружи здания).

В приложении 14.2 МГСН 4.19-05 (см. п.1 табл.2) и в статье 80 технического регламента ФЗ №123-ФЗ определена необходимость доступа пожарных снаружи здания в любое помещение, но только требования МГСН указывали на необходимость учета при этом размеров и этажности стилобатной части. Между тем, стилобаты как правило присутствуют в высотных зданиях для размещения собственной инфраструктуры (магазинов, ресторанов, фитнес-центров, конференц-залов, бассейнов и т.д.) и бывают разной этажности: малоэтажные – 1-2 этажа, среднеэтажные – 3-5 этажей, многоэтажные – от 6 этажей. В любом случае стилобат служит препятствием для доступа пожарных снаружи на 2-4 этажа над ним с учетом уклонов автомеханических лестниц и глубины стилобата.

Очевидна необходимость проработки действий пожарных подразделений не только снаружи, но и внутри высотного здания, а для этого нужны как минимум:

- лифты с режимом перевозки пожарных подразделений и их должно быть не два, как установил нормативный документ (п.5 табл.2), а все лифты в высотной части;

- водозаполненные стояки с возможностью присоединения рукавных линий на каждом этаже и насосами-повысителями в каждом пожарном отсеке;

- эксплуатируемые кровли стилобатных частей здания, которые можно использовать и в качестве безопасных зон.

Рассматривая только две существенные проблемы обеспечения безопасности людей при пожаре в высотном здании – эвакуации и доступа пожарных для спасения и тушения возможного пожара, авторы выражают надежду на то, что их предложения будут услышаны разработчиками нормативных документов с требованиями пожарной безопасности.

**Литература**

1. Список пожаров в высотных зданиях / Текст : электронный // Фонд Викимедиа : [сайт]. - 2024 Обновляется в течение суток. - URL: [https://en.wikipedia.org/wiki/List\\_of\\_fires\\_in\\_high-rise\\_buildings](https://en.wikipedia.org/wiki/List_of_fires_in_high-rise_buildings) (дата обращения: 20.05.2024).

2. Вертикальный рост: экономика небоскребов / Текст : электронный // Econs.online : [сайт]. – 2024. Обновляется в течение суток. - URL: <https://econs.online/articles/vertikalnyy-rost-ekonomika-neboskrebov/?ysclid=lwlxshw2zh818291064> (дата обращения: 20.05.2024).

3. Перминов, Е.М. Обеспечение пожарной безопасности высотных зданий / Е.М. Перминов. – Текст: электронный // Инженерные исследования. - 2021. - № 3(3). – С.15-21. URL: <https://engres.ru/archive/2021/3/15-21.pdf/> (дата обращения: 20.02.2024).

4. Бологов, И.С. Проблемы уплотнительной застройки в Санкт-Петербурге / И.С. Бологов, О.С. Гамаюнова. – Текст: электронный // Строительство и техногенная безопасность. - 2021. - № 22(74). - С.15-28. - URL: <https://cyberleninka.ru/article/n/problemy-uplotnitelnoy-zastroйки-v-sankt-peterburge-1> (дата обращения: 20.02.2024).

5. Руцкий, А. А. Совершенствование системы обеспечения пожарной безопасности высотных зданий / А. А. Руцкий. — Текст : электронный // Молодой ученый. — 2023. — № 46 (493). — С. 495-501. — URL: <https://moluch.ru/archive/493/107902/> (дата обращения: 16.03.2024).

6. Егорова, Н. В. Современная противопожарная защита высотных зданий / Н. В. Егорова, М. О. Носенко. — Текст : электронный // Дальний Восток: проблемы развития архитектурно-строительного комплекса. – 2019. – Т. 1. – № 3. – С. 304-307. - URL: <https://elibrary.ru/contents.asp?titleid=38927> (дата обращения: 16.03.2024).

7. Методика определения расчетных величин пожарного риска в зданиях, сооружениях и пожарных отсеках различных классов функциональной пожарной опасности. Приказ МЧС России от 14 ноября 2022 г. № 1140 «Об утверждении методики определения расчетных величин пожарного риска в зданиях, сооружениях и пожарных отсеках различных классов функциональной пожарной опасности». – Текст: электронный // ГАРАНТ.РУ информационно-правовой портал. URL:

<https://www.garant.ru/products/ipo/prime/doc/406477165/?ysclid=lwp5hc537f542790671> (Дата обращения: 16.02.2024).

8. Багажков, И. В. Анализ современного состояния процесса тушения пожаров в зданиях и сооружениях повышенной этажности / И. В. Багажков, М. В. Гармаш. - Текст : электронный // Молодой ученый. - 2022. - № 24 (419). - С. 578-581. - URL: <https://moluch.ru/archive/419/93175/> (дата обращения: 18.02.2024).

9. Никонов, З. С. Обзор высотной пожарной техники для тушения и спасения людей / З. С. Никонов, М. А. Моршнев, А. А. Брусницын. - Текст : электронный // Молодой ученый. - 2022. - № 43 (438). - С. 17-18. - URL: <https://moluch.ru/archive/438/95723/> (дата обращения: 18.02.2024).

10. Бакриев М. Ю., Евдокимов А. А. Инновации в области тушения пожаров в высотных зданиях и зданиях повышенной этажности // Вестник науки. 2022. № 5 (50). С. 166–173. - URL: <https://www.вестник-науки.rf/article/5629> (дата обращения: 19.02.2024).

11. Двоенко О. В., Щербakov Н. А., Мукранов В. С., Зубачев С. М. Оценка возможности подачи тонкораспыленной воды и компрессионной пены на крышу здания «Neva Towers» // Современная наука: актуальные вопросы, достижения и инновации: Сборник статей XXVII Международной научно-практической конференции. В 2 ч. Ч. 1. Пенза: Наука и Просвещение, 2022. С. 57–59. - URL: [https://elibrary.ru/item.asp?edn=agfaez&ysclid=lwquexmaii7595\\_41630](https://elibrary.ru/item.asp?edn=agfaez&ysclid=lwquexmaii7595_41630) (дата обращения: 19.02.2024).

#### On the issue of human safety in case of fire in a high-rise building

**Firsova T.F., Dul-Erdene Bazar, Jargalsaikhan Boldbaatar**

Academy of the State Fire Service of the Ministry of Emergency Situations of Russia

The article is devoted to the analysis of regulatory requirements for ensuring fire safety of high-rise buildings, including ensuring safe evacuation and the activities of fire departments in order to identify missing provisions. The results of the conducted experiment on evacuation from the top floor of the 25-storey Ulaanbaatar (Mongolia) Tuushin hotel proved the need to introduce additional design and planning solutions. In addition, an assessment of the capabilities of fire fighting equipment during rescue operations and fire extinguishing in high-rise buildings with stylobates is given, indicating the need for detailed solutions to ensure the activities of fire departments from inside the building.

Keywords: high-rise building, fire safety, safe evacuation, stylobate, access of fire departments.

#### References

1. List of fires in high-rise buildings / Text : electronic // Wikimedia Foundation : [website]. - 2024 is updated during the day. - URL: [https://en.wikipedia.org/wiki/List\\_of\\_fires\\_in\\_high-rise\\_buildings](https://en.wikipedia.org/wiki/List_of_fires_in_high-rise_buildings) (date of access: 05/20/2024).
2. Vertical growth: the economics of skyscrapers / Text : electronic // Econs.online : [website]. - 2024. It is updated during the day. - URL: [https://econs.online/articles/vertikalnyy-rost-ekonomika-neboskrebov/?ysclid=lwix\\_shw2zh818291064](https://econs.online/articles/vertikalnyy-rost-ekonomika-neboskrebov/?ysclid=lwix_shw2zh818291064) (accessed 05/20/2024).
3. Perminov, E.M. Ensuring fire safety of high-rise buildings / E.M. Perminov. - Text: electronic // Engineering research. - 2021. - № 3(3). - Pp.15-21. URL: <https://eng-res.ru/archive/2021/3/15-21.pdf> / (date of reference: 02/20/2024).
4. Bologov, I.S. Problems of sealing buildings in St. Petersburg / I.S. Bologov, O.S. Gamayunova. - Text: electronic // Construction and technogenic safety. - 2021. - № 22(74). - Pp.15-28. - URL: <https://cyberleninka.ru/article/n/problemy-uplotnitelnoy-zastroyki-v-sankt-peterburge-1> (date of application: 02/20/2024).
5. Rutsky, A. A. Improving the fire safety system of high-rise buildings / A. A. Rutsky. — Text : electronic // Young scientist. — 2023. — № 46 (493). — Pp. 495-501. — URL: <https://moluch.ru/archive/493/107902/> (date of reference: 03/16/2024).
6. Egorova, N. V. Modern fire protection of high-rise buildings / N. V. Egorova, M. O. Nosenko. — Text : electronic // Far East: problems of development of the architectural and construction complex. — 2019. — Vol. 1. — No. 3. — pp. 304-307. - URL: <https://elibrary.ru/contents.asp?titleid=38927> (date of application: 03/16/2024).
7. The methodology for determining the calculated values of fire risk in buildings, structures and fire compartments of various classes of functional fire hazard. Order of the Ministry of Emergency Situations of Russia dated November 14, 2022 No. 1140 "On approval of the methodology for determining the calculated values of fire risk in buildings, structures and fire compartments of various classes of functional fire hazard". - Text: electronic // GARANT.<url> information and legal portal. URL: <https://www.garant.ru/products/ipo/prime/doc/406477165/?ysclid=lwp5hc537f542790671> (Accessed: 02/16/2024).
8. Baggage, I. V. Analysis of the current state of the process of extinguishing fires in buildings and structures of elevated floors / I. V. Baggage, M. V. Garmash. - Text : electronic // Young scientist. - 2022. - № 24 (419). - Pp. 578-581. - URL: <https://moluch.ru/archive/419/93175/> / (date of reference: 02/18/2024).
9. Nikonov, Z. S. Review of high-altitude fire equipment for extinguishing and saving people / Z. S. Nikonov, M. A. Morshnev, A. A. Brusnitsyn. - Text : electronic // Young scientist. - 2022. - № 43 (438). - Pp. 17-18. - URL: <https://moluch.ru/archive/438/95723/> (date of application: 02/18/2024).
10. Bakriev M. Yu., Evdokimov A. A. Innovations in the field of fire extinguishing in high-rise buildings and high-rise buildings // Bulletin of Science. 2022. No. 5 (50). pp. 166-173. - URL: <https://www.вестник-науки.RF/article/5629> (date of issue: 02/19/2024).
11. Dvoenko O. V., Shcherbakov N. A., Mukranov V. S., Zubachev S. M. Assessment of the possibility of supplying finely sprayed water and compression foam to the roof of the Neva Towers building // Modern science: topical issues, achievements and innovations: Collection of articles of the XXVII International Scientific and Practical Conference. At 2 p.m. 1. Penza: Science and Education, 2022. pp. 57-59. - URL: [https://elibrary.ru/item.asp?edn=agfaez&ysclid=lwquexmaii7595\\_41630](https://elibrary.ru/item.asp?edn=agfaez&ysclid=lwquexmaii7595_41630) (accessed: 02/19/2024).

# Влияние традиционных домов Руанды на современные архитектурные формы и фасады

Руфатабахизи Аиме Франклин  
РУДН

Халиль Иван  
РУДН

В этой статье анализируется влияние традиционных руандийских домов и их архитектуры на современный архитектурный облик зданий и их фасадов. Это будет подробно рассмотрено в разделе "Тенденции традиционных домов руандийцев в принятии архитектурных решений, включая форму зданий и стиль фасадов", где кратко описаны строительные материалы традиционных домов и их адаптируемые климатические характеристики, а также традиционные методы строительства. Автор использует конкретные примеры завершенных проектов, в которых прослеживается влияние этой теории, и показывает, как ее следует использовать для создания уникальности дизайна. Ожидается, что современная архитектура в Руанде, в частности гостиничные объекты, отражают суть традиционной архитектуры.

**Ключевые слова:** традиция Руанды, архитектурные формы, материалы, дизайн, фасад

## Введение

Традиционная архитектура оказывает огромное влияние на культуру и самобытность общества, [1] а наиболее известный народный архитектурный стиль и строительные технологии традиционных руандийских домов, называемых "инзу", передаются из поколения в поколение. Эта обувь часто изготавливается из соломы, дерева и глины местного производства и имеет круглую форму. В этой статье мы расскажем о том, как традиционные руандийские дома повлияли на современную архитектуру страны. Это влияние заметно в очертаниях формы здания, фасаде и материалах, в которых используются такие элементы, как повторяющиеся символы и узоры традиционного искусства.

## Местоположение

Руанда расположена в восточноафриканском регионе континента; согласно результатам пятой переписи населения и жилищного фонда (ППНЖ), проведенной в 2022 году, она занимает площадь в 24 338 квадратных километров с населением в 13 246 394 человека [2]. Страна состоит из четырех провинций и столицы Кигали и граничит с четырьмя странами, такими как Уганда на севере, Бурунди на юге, Танзания на востоке и ДР Конго на западе.

## Традиционное строительство домов в руанде

Традиционные дома в Руанде, также известные как "инзу", отличались своей характерной круглой формой, для которой характерны такие архитектурные элементы, как соломенные крыши из травы или банановых листьев, а стены были сложены из сырцового кирпича или плетеного бамбука [3]. Эта особенность дизайна считалась основным и единственным способом строительства дома в Руанде во времена морначи. Дома могли отличаться по размеру, материалам интерьера и декору, но все они имели одинаковую форму.

Вот краткое описание традиционных методов строительства домов в Руанде:

**Жилье круглой планировки:** Жилища, которые часто имеют круглую планировку, считались, что эта круглая форма имеет культурное и символическое значение, символизируя сплоченность и солидарность сообщества. Традиционная среда обитания человека состояла из следующих особенностей: дома были разбросаны по холмам и долинам, а не организованы в небольшие общины. Вход в дом и въезд в ограду находились на одной оси, как показано на "рис. 1", внутри ограды находились здания меньшего размера, включая зернохранилища и посевные площади.

**Строительные материалы:** Трава и дерево были основными строительными материалами, которые использовались в традиционных домах в Руанде. Крыша была сделана из соломы и сена, а стены - из глины. Это доступные и натуральные материалы, которые были найдены в стране и которые обеспечивают защиту от неблагоприятных погодных условий. Полностью экологичные материалы были использованы для воссоздания гибкого каркаса архаичной хижины, сушилки, одиннадцати колонн, центрального очага и бамбуковых перегородок. В качестве примера был взят королевский дворец, поскольку он единственный сохранился до наших дней [3]. Внутренняя организация здания в основном состояла из жесткого каркаса из эвкалипта, поддерживаемого двумя центральными колоннами, и бамбуковых перегородок из крепкой глины. Он больше не находится в центре всего.

**Несущие конструкции:** Поскольку традиционные руандийские дома были предназначены для того, чтобы служить убежищем для семьи, при их строительстве не применялись передовые инженерные технологии. Они были построены так, чтобы поддерживать только крышу через стены, в результате чего у них обычно не было фунда-



мента. Технология заключалась в использовании глины или уплотненного ила в качестве несущих стен, которые должны были выдерживать вес крыши и гарантировать устойчивость здания.



Рис 1: Королевский дворец

**Соломенные крыши:** Соломенные крыши, сделанные из травы или банановых листьев, широко использовались, поскольку не было развитой промышленности по производству кровельных материалов, таких как железные листы и черепица. Соломенная крыша обеспечивала защиту от непогоды и помогала регулировать температуру внутри дома, но в то же время ее можно было легко воспламенить.

В то время как традиционные методы строительства домов все еще практикуются в сельской местности, современные методы строительства и высококачественные материалы становятся все более доступными и распространенными в городских районах. Поскольку мир постоянно меняется, архитектура также играет огромную роль, современные общественные здания в Руанде иногда включают элементы традиционной круглой формы в дизайн фасадов, сочетая традиционные материалы для строительства с современной эстетикой. В целом, сочетание традиционных материалов при изготовлении фасадов по-прежнему является важным фактором, который движет различными архитекторами в Руанде, и в наши дни очевидно, что в любых высотных зданиях, таких как курорты, большие конференц-залы и даже крупные сооружения, такие как стадионы, можно проследить влияние руандийского стиля. традиционные дома. Именно в этом контексте в статье исследуется влияние традиционных домов на архитектуру modern facade в Руанде и то, как их следует использовать, чтобы хорошо представлять страну через архитектуру без ущерба для принципов дизайна.

#### Влияние традиционного дома на современную архитектуру фасадов в Руанде

Традиционные руандийские дома оказали большое влияние на современный дизайн фасадов. Используя материалы местного производства и отличительные элементы дизайна, традиционная архитектура органично сочетала стили колониального периода и периода после обретения независимости, создавая интригующий синтез культурных влияний. Круглые жилища являются характерной чертой традиционной руандийской архитектуры [4]. Эти круглые сооружения, которые часто возводятся с использованием местных материалов, таких как со-

лома и глина, одновременно эстетичны и полезны. Круглая форма способствует естественной вентиляции и эффективному использованию имеющегося пространства. Современная архитектура фасадов использует этот архитектурный элемент, используя круглые элементы для создания визуально привлекательных и полезных фасадов.

В современной архитектуре Руанды, особенно в отделке фасадов, используются местные материалы, что является еще одним проявлением влияния традиционных руандийских жилищ. Такие материалы, как дерево и бамбук, легко достать в этом районе. Поскольку они использовались при строительстве традиционных домов, современная архитектура продолжает делать акцент на использовании местных и экологически чистых материалов, уделяя все больше внимания их интеграции в дизайн фасадов.

Более того, на общую эстетику современной архитектуры фасадов повлиял традиционный архитектурный стиль Руанды. Декоративные узоры и мотивы, наряду с другими отличительными аспектами дизайна, были использованы в дизайне современных зданий. Эти элементы придают современным зданиям индивидуальность и культурное богатство, связывая их с архитектурной историей Руанды.

Современная архитектура Руанды в основном сосредоточена на внедрении элементов традиций в здания и их фасады. Вот несколько примеров того, как эти факты повлияли на архитекторов Руанды.

#### Форма и фасад современных гостиничных зданий в сравнении с традиционными домами Руанды

##### Архитектура конференц-центра Кигали

Форма здания иногда может быть основана на изучении его значимости для общества, а также на конечной форме его фасада. Жилища в Руанде часто имеют круглую планировку, как мы видели ранее, жилье круглой планировки было их стилем строительства, поскольку оно символизировало единство, сплоченность и солидарность общины. Сегодня правительство Руанды вернуло этот культовый символ традиций с помощью современной архитектуры самого дорогого конференц-зала в Африке под названием Конференц-центр Кигали.

Конференц-центр Кигали - это место проведения конференций, расположенное в Кигали, Руанда. Объект состоит из четырех основных компонентов: 5-звездочного отеля (Radisson Blu Hotel Kigali) с 292 номерами на шести этажах; конференц-центра вместимостью 2600 мест, 13 залов для проведения совещаний, объектов питания и напитков, состоящих из 3 ресторанов, нескольких кухонь и всех вспомогательных помещений общей площадью площадью 32 200 квадратных метров. Проект был разработан немецкими архитекторами и завершен в 2015 году турецкой компанией "СУММА". Его архитектурный дизайн был вдохновлен руандийскими традициями, где стальной купол высотой 40 метров, имеющий восходящую, безопорную и спиралевидную форму, своими корнями уходит в руандийскую архитектуру, символизирующую традиционные поселения Руанды [5].

При разработке концепции конференц-центра Кигали ключевой целью было создать пространство, которое не только подходило бы для проведения международных мероприятий и конференций, но и прославляло бы самобытность Руанды. Несмотря на то, что конференц-центр позиционируется как воплощение светлого будущего Кигали, его архитектура - это ода славному прошлому и богатым традициям страны. Синие, желтые и зеленые купола и форма фасада повторяют стиль и очертания королевских резиденций, как показано на иллюстрации. Сходство дизайна фасада и его формы создает ощущение, что вы видите королевский дворец в современном аспекте, несмотря на то, что используемые материалы отличаются.



Рис 2: От королевского дворца верности до современной архитектуры Конференц-центра Кигали

Дизайн конференц-центра включает элементы, напоминающие по форме и устройству традиционные руандийские хижины. Вот несколько ключевых моментов, которые демонстрируют значительное влияние традиционных домов на архитектуру конференц-центра Кигали:

➤ **Знаковое здание:** Конференц-центр был спроектирован как знаковое здание для города Кигали, поскольку круглая форма королевского дворца символизировала единство, стойкость и будущее народа Руанды. Архитектор Дитерле черпал вдохновение из этого и создал знаковое здание, которое впоследствии стало выдающимся архитектурным сооружением не только в Руанде, но и во всей Африке.

➤ **Куполообразный внешний вид:** Конференц-центр Кигали имеет характерную куполообразную форму, напоминающую традиционные руандийские хижины. Несмотря на то, что материалы, используемые здесь, не совсем одинаковы, концепция обоих зданий, построенных в разное время, сохранена благодаря спиральной форме, которая черпает вдохновение в формах и сооружениях традиционных сельских поселений Руанды.

➤ **Символизация:** Купол конференц-центра служит хорошо заметным символом единства и светлого будущего страны, в то время как купол королевского дворца символизирует в то время единство и стойкость народа. Архитектура конференц-центра Кигали отражает руандийские традиции в области строительства и стремление страны к росту и прогрессу.

### Архитектура курорта "Бисате"

Традиционный дизайн руандийских домов оказал значительное влияние не только на современную архитектуру города, но и на городские и модернизированные здания, такие как курорты. Эти курорты радушно принимают туристов, которые приезжают в страну в основном для того, чтобы познакомиться с разнообразием культур и уникальностью Руанды. Поэтому правительство решило сохранить традиционный стиль дизайна в современной архитектуре курортов. Это было сделано для того, чтобы предоставить пользователям курорта уникальный и традиционный опыт, где весь дизайн или некоторые части здания повторяют тот же архитектурный стиль традиционных домов.

Отель Bisate Lodge, от материалов для отделки фасадов до дизайна интерьера, дает представление о том, как строились традиционные дома в Руанде. Отель был спроектирован в соответствии с идеей сохранения истории и ценностей общества посредством архитектуры. Архитектура и дизайн интерьера лоджа основаны на богатом наследии и традициях страны. Использование местных материалов, таких как вулканический камень и солома, отражает традиционные методы строительства, используемые в руандийских домах [6]. Это не только дань уважения местной культуре, но и пропаганда устойчивых методов защиты окружающей среды за счет использования местных ресурсов.



Рис 3: Влияние традиционного дома на архитектуру "Бисате Лодж"

Дизайн отеля Bisate Lodge включает в себя сферические строения с соломенными крышами, которые переключаются с тысячами холмов, усеивающих ландшафт Руанды. По форме эти строения напоминают традиционные руандийские хижины. Использование соломенных

крыш и сферическая форма зданий отражают архитектурное наследие Руанды.

Отель Bisate Lodge - это сочетание современных строительных технологий, экологически чистых систем проживания и роскоши высшего уровня с традиционными элементами руандийского дизайна. Отель сочетает в себе современные архитектурные подходы с использованием натуральных и органичных материалов, таких как бетон, сталь, дерево, синтетическая солома, вулканическая порода, бамбук, тростник и папирус. Этот дизайнерский подход показывает влияние, которое традиционные руандийские дома оказали на специфическую архитектуру курорта, как с точки зрения формы, так и с точки зрения фасада.

### Использование искусства имигонго в спортивных и гостиничных зданиях

Современная архитектура Руанды изменилась с момента подъема страны. После разрушительного геноцида против племени туси в 1994 году страна практически не пострадала во всех аспектах жизни, включая отсутствие лучшей инфраструктуры [7]. В 2009 году был основан Совет по Развитию Руанды/Rwanda Development Board (CPP/RDB), целью которого является преобразование страны путем увеличения темпов развития. Это было сделано путем приглашения инвесторов со всего мира приехать и инвестировать в страну, особенно в туризм, отели и спортивные сооружения. С 2012 года в Руанде наблюдается огромный рост в развитии туристического сектора, когда в стране было построено так много международных отелей, таких как Отель "Марriott", "Отель "Серена" и Отель "Рэдиссон Блю". Несмотря на то, что в плане строительства зданий в городе произошли значительные изменения, в современных зданиях, которые строились в то время, также существовал огромный пробел в использовании традиционной архитектуры. Казалось, что старый стиль и формы архитектуры в Руанде исчезают. Поэтому правительство через Совет по Развитию Руанды (CPP) и Жилищное Управление Руанды/ Rwanda Housing Authority (ЖУП/РНА) поощряет использование материалов "сделано в Руанде" во многих отраслях промышленности. Поскольку архитектурный стиль может отражать культуру и традиции страны, эта политика была хорошо воспринята в жилищном секторе, и некоторые традиционные нормы страны начали находить отражение, особенно на фасаде здания, который считается лицом архитектуры. Это включало в себя расширение использования изделий из стали и дерева в форме "искусства имигонго".

Имигонго, что в переводе означает "обратная сторона", обычно изображалось на обратной стороне щита. Имигонго - это традиционный вид искусства руандийского народа, который, как полагают, восходит к 18 веку. Основной процесс начинается с нанесения пластичной смеси из коровьего навоза и золы на плоскую поверхность в виде сложных геометрических узоров. Традиционно такие виды искусства создавались как функциональные объекты, но сейчас некоторые из них эволюционировали и служат декоративным целям. Искусство имигонго - это не только форма художественного самовыражения, но и имеет культурное значение в Руанде. Он рассматривается как символ стойкости и изобретательности, отражающий силу руандийского народа [8].



Рис 4: Узоры имигонго, точная копия традиционной руандийской деревни рядом с национальным парком вулканов, в которой есть хижины в стиле имигонго.

### Влияние искусства имигонго на фасад стадиона "Амахоро"

Архитекторы воспользовались популярностью этих рукотворных изделий и начали использовать их в дизайне, особенно при оформлении фасадов новых зданий. Сегодня, прогуливаясь по Кигали (столице



Руанды), вы вряд ли сможете не заметить искусство имигонго на современных зданиях, возводимых в городе, от офисных зданий до крупных объектов инфраструктуры. Одним из лучших примеров этой теории являются ремонтные работы на стадионе "Амахоро", где в архитектуре фасада было использовано искусство имиджинго, чтобы подчеркнуть богатые традиции этих ремесел и вернуть их ценность обществу.

Стадион был построен ранее, в 1989 году, китайской строительной компанией и рассчитан на 25 000 зрительских мест. Позднее, в 2021 году, правительство Руанды вновь подписало контракт с турецкой компанией (SUMMA) в сотрудничестве с местными строительными компаниями на реконструкцию стадиона вместимостью до 45 000 мест и приведение объекта в соответствие со стандартами ФИФА [9]. Работы начались 31 августа 2022 года, и ожидается, что они будут завершены в июне 2024 года. На объекте было произведено так много изменений - от укрепления старой конструкции до создания ультрасовременного стадиона с магазинами, ресторанами, барами и фасадом, ориентированным на искусство Имигонго, выполненным из стали и алюминия, как показано на рисунке ниже:



Рис 5: Фасад "Стадиона Амахоро" в стиле искусства Имигонго

#### Влияние искусства имигонго на фасад "БК Арена"

БК Арена, ранее известная как "Кигали Арена", является многоцелевой крытой ареной, которая была спроектирована в первую очередь для продвижения спортивного и развлекательного туризма в стране. Арена была построена и закончена в 2019 году и является крупнейшей крытой ареной в Восточной Африке. На Арене в основном проводятся спортивные мероприятия (баскетбол, мини-футбол, теннис, волейбол, гандбол), а также общественные мероприятия (концерты и конгрессы). В рамках более масштабного правительственного проекта, направленного на создание центра спортивной экосистемы в регионе Великих озер, БК арена была спроектирована таким образом, чтобы стать культовым зданием в центре города с его круглой формой и потрясающим фасадом "имигонго", выполненным из стекла. Арена представляет собой высококлассное сооружение, рассчитанное на 10 000 зрителей, общая площадь застройки составляет 28 620 кв.м.

Дизайн арены БК был основан на геометрических образцах народной архитектуры Руанды, которые служат напоминанием и ориентиром для жителей. "имигонго" - один из наиболее значимых традиционных узоров, включающий спиральные и геометрические мотивы, которые наносятся на стены, керамику и холсты. Дизайн арены отражает мощь этого богатого культурного наследия благодаря прямому использованию узоров имигонго на фасаде в смелой манере [10]. Узоры выполнены на стеклянном фасаде в виде раковины, что придает взгляду глубину, а тени от узоров придают ритм основному движению. Узоры "имигонго" на фасаде соответствуют архитектуре арены, создавая визуально привлекательный и культурно значимый дизайн. Произведения искусства "имигонго" украшают не только фасад БК Арены, но и хижины в традиционных деревнях, бутик-отели, модные магазины и ремесленные мастерские по всему Кигали.

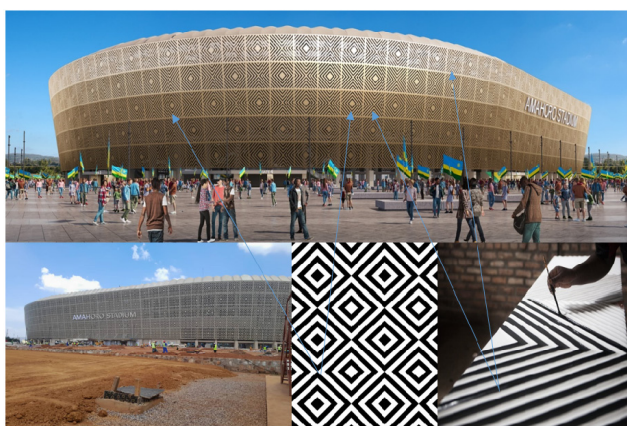
Смелые геометрические узоры и яркие цвета Imigongo art создают визуально поразительный эффект на фасадах спортивных сооружений.

Использование геометрических форм придает зданиям ощущение динамики и энергии, а яркие цвета создают живую и привлекательную атмосферу. Визуальная привлекательность искусства "имигонго" усиливает общую эстетику спортивных сооружений, делая их визуально привлекательными и запоминающимися. Это также дает местным мастерам возможность продемонстрировать свое мастерство, разместив свои работы на выдающихся зданиях, эти мастера получают признание и известность, что может привести к расширению возможностей и поддержке их творческой индустрии.



Рис 6: Нанесение "визуализирующего искусства" на фасад БК Арена

С другой стороны, оказалось, что заказчики, как правило, используют эти узоры на каждом строящемся здании, потому что они очень популярны, и это может привести к копированию фасадов по всему городу. Таким образом, архитектура Руанды, основанная на традициях, может утратить свою уникальность. Поэтому архитекторы должны проявлять творческий подход, когда они используют искусство имигонго на фасадах.

#### Заключение

Сохранение традиций и ценностей страны с помощью архитектуры также является одним из способов достижения развития, а также сохранения достоинства общества, морали и наследия. В этой статье обсуждалось влияние, которое архитектура фасадов и формы новых современных зданий, основанных на традиционных домах, оказывают на руандийское общество, и это можно обобщить с помощью следующих четырех основных факторов:

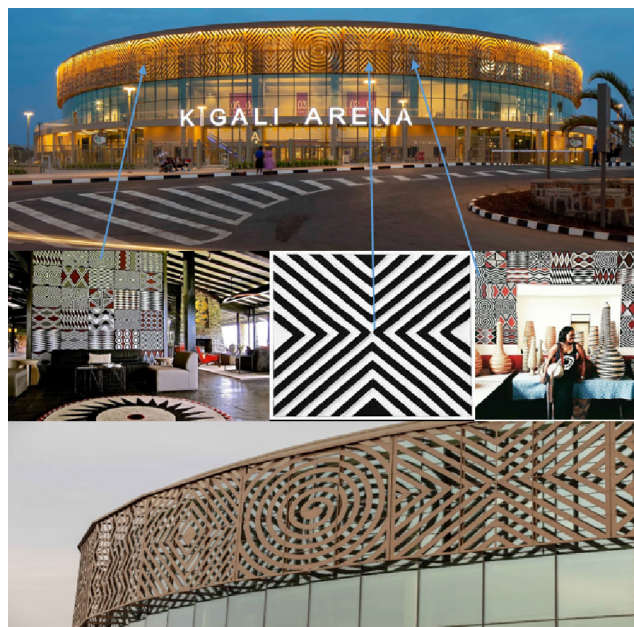
**Сохранение культурной самобытности:** Традиционные дома Руанды, отличающиеся круглой формой, соломенными крышами и использованием натуральных материалов, являются важной частью культурной самобытности страны. Архитекторы и дизайнеры осознали ценность сохранения этого культурного наследия и включили элементы традиционной руандийской архитектуры в современные фасады зданий. Тем самым они не только отдают дань уважения истории и традициям страны, но и создают ощущение преемственности и связи с прошлым.

**Сочетание традиционных и современных материалов:** Современные фасады зданий в Руанде часто сочетают традиционные материалы с современными строительными технологиями. В то время как традиционные дома, как правило, строились из глины, соломы и дерева, современные фасады включают в себя такие материалы, как бетон, стекло и металл. Это сочетание традиционных и современных материалов создает уникальную визуальную эстетику, которая отражает как наследие Руанды, так и современные устремления.

*Влияние на экологичный дизайн:* Традиционные руандийские дома строились с использованием экологически чистых технологий, разработанных на протяжении веков с учетом местных условий. Эти методы, такие как использование натуральных материалов и пассивное охлаждение, повлияли на современный дизайн зданий в Руанде. Архитекторы и дизайнеры все чаще внедряют принципы устойчивого развития в свои проекты, вдохновляясь традиционной мудростью руандийской архитектуры.

*Признание традиционных жилищ:* Растет признание достоинств традиционных жилищ Руанды и необходимости их сохранения. Предпринимаются усилия по документированию и регистрации традиционных методов строительства до того, как они будут утрачены. Это признание традиционных жилищ лежит в основе Национальной программы "Хабитат" в Руанде, гарантируя, что уникальная культура страны не будет вытеснена устаревшими подходами к строительству и городскому планированию.

В заключение хотелось бы отметить, что традиционные дома Руанды оказали влияние на фасады современных зданий, сохраняя культурную самобытность, сочетая традиционные и современные материалы, вдохновляя на устойчивый дизайн и способствуя узнаваемости и сохранению традиционных жилищ. Такое сочетание традиционных и современных элементов создает особый архитектурный ландшафт Руанды, который отражает богатое культурное наследие страны и ее устремления в будущее.

### Литература

1. J. Gaugler, *Using the Past to Build a Future: Historic Preservation and Modern Architecture in Rwanda*, Berkeley: University of California, 2018.
2. N. J. Claude. [Online]. Available: [https://www.statistics.gov.rw/publication/Rwanda\\_population\\_2022](https://www.statistics.gov.rw/publication/Rwanda_population_2022). [Accessed 03 March 2023].
3. L. H. Joseline Niyoyita, "Study on Rwandan Traditional Architecture," in *International Conference on Architecture: Heritage, Traditions and Innovations (AHTI 2019)*, January 2019.
4. L. S. B. J. K. A. M. J. & Y. A. Gubić, "Traditional circular plan housing for rapidly urbanizing Rwanda," *Facta Universitatis, Series: Architecture and Civil Engineering*, vol. 20, no. 3, pp. 261-275, 2022.
5. M. Pereira, "Archdaily," Nicholas Plewman Architects, 31 Mars 2020. [Online]. Available: <https://www.archdaily.com/920847/bisate-lodge-nicholas-plewman-architects>. [Accessed 2 May 2024].
6. M. & M. E. Buheji, "Optimising socioeconomic resilience strategies-case study of Rwanda," *International Journal of Social Sciences Research and Development (IJSSRD)*, vol. V, no. 02, pp. 94-113, 2023.
7. Y. Denisyuk, "AFAR," [Online]. Available: <https://www.afar.com/magazine/from-the-ashes-rwandas-traditional-imigongo-art-is-on-the-rise>. [Accessed 08 July 2019].
8. M. C. Garcia, "Stadium Database," [Online]. Available: [http://stadiumdb.com/news/2024/01/rwanda\\_will\\_impressive\\_national\\_stadium\\_be\\_handed\\_over\\_before\\_planned](http://stadiumdb.com/news/2024/01/rwanda_will_impressive_national_stadium_be_handed_over_before_planned). [Accessed 23 01 2024].
9. Yazgan, "Kigali arena multi-functional sports hall," Yazgan Design Architecture, Kigali, 2024.

### Influence of traditional homes of Rwanda on modern architectural shape and facade.

Rufatabahizi Aime Franklin, Khalil Ivan

RUDN University

This article analyzes the influence of Rwandan traditional houses and their architecture on modern architectural shape of buildings and their facade. This will be discussed in detailed section of "Trends of traditional houses of Rwandans in making architectural decisions including form of buildings and facade style" where building materials of Traditional houses and its adaptable climatic characteristics, as well as traditional construction methods are summarized. The author uses specific examples of completed projects that have marked the influence of this theory and how it should be addressed to create uniqueness of design. It is expected that modern architecture in Rwanda today specifically hospitality facilities reflect the essence of traditional architecture.

Keywords: Rwanda tradition, architectural forms, materials, design, façade

### References

1. J. Gaugler, *Using the Past to Build a Future: Historic Preservation and Modern Architecture in Rwanda*, Berkeley: University of California, 2018.
2. N. J. Claude. [Online]. Available: [https://www.statistics.gov.rw/publication/Rwanda\\_population\\_2022](https://www.statistics.gov.rw/publication/Rwanda_population_2022). [Accessed 03 March 2023].
3. L. H. Joseline Niyoyita, "Study on Rwandan Traditional Architecture," in *International Conference on Architecture: Heritage, Traditions and Innovations (AHTI 2019)*, January 2019.
4. L. S. B. J. K. A. M. J. & Y. A. Gubić, "Traditional circular housing plan for rapidly urbanizing Rwanda," *Facta Universitatis, Series: Architecture and Civil Engineering*, vol. 20, no. 3, pp. 261-275, 2022.
5. M. Pereira, "Archdaily," Nicholas Plewman Architects, 31 Mars 2020. [Online]. Available: <https://www.archdaily.com/920847/bisate-lodge-nicholas-plewman-architects>. [Accessed 2 May 2024].
6. M. & M. E. Buheji, "Optimizing socioeconomic resilience strategies-case study of Rwanda," *International Journal of Social Sciences Research and Development (IJSSRD)*, vol. V, no. 02, pp. 94-113, 2023.
7. Y. Denisyuk, "AFAR," [Online]. Available: <https://www.afar.com/magazine/from-the-ashes-rwandas-traditional-imigongo-art-is-on-the-rise>. [Accessed 08 July 2019].
8. M. C. Garcia, "Stadium Database," [Online]. Available: [http://stadiumdb.com/news/2024/01/rwanda\\_will\\_impressive\\_national\\_stadium\\_be\\_handed\\_over\\_before\\_planned](http://stadiumdb.com/news/2024/01/rwanda_will_impressive_national_stadium_be_handed_over_before_planned). [Accessed 01/23/2024].
9. Yazgan, "Kigali arena multi-functional sports hall," Yazgan Design Architecture, Kigali, 2024.

# Подходы и практики к организации парковочного пространства в странах Восточной Европы

**Харламова Полина Игоревна**

аспирант кафедры «Базовая кафедра управления инновационной и промышленной политикой» Российского экономического университета имени Г.В. Плеханова, posea1996@mail.ru

В статье обсуждается понятие парковочного пространства, как оно организовано в различных странах Восточной Европы, а также определены одинаковые подходы и практики реализации платных парковок в больших городах. Цель исследования состояло в том, чтобы определить, как реализовано парковочное пространство в различных странах, какую роль оно выполняет и какие социальные блага приносит обществу. Исследование проводилось на принципах абстрактно-логических и статистических методов. Согласно проведенным исследованиям было выявлено, что парковочное пространство служит регулятором дорожного трафика в загруженных местах города, снижает количество дорожно-транспортных происшествий, уменьшает риск получения штрафов автовладельцев со стороны Госавтоинспекции, а также помогает в развитии и использовании системы общественного транспорта. Кроме того, с помощью развития парковочного пространства градостроительные предприятия обращают внимание на систему создания специализированных велодорожек и пешеходных маршрутов для передвижения по городу. Помимо этого, в статье также рассматривается необходимость разделения парковочного пространства для общего пользования и резидентов, проживающих в определенных районах. Льготная тарификация для резидентов реализована во многих больших городах, что делает парковку для них более доступной, это также улучшает зрительное восприятие города.

**Ключевые слова:** парковочное пространство, дифференциальная тарификация, платная парковка, Восточная Европа, зональная парковка.

За последние десятилетия большинство стран мира все чаще стали обращать внимание на изменение в политике организации парковочного пространства. Сегодня парковочное пространство является не только местом, где любой водитель может оставить свое транспортное средство на неопределенный срок, но оно также является регулятором трафика в различных густонаселенных местах больших городов, улучшает зрительное восприятие спальных районов и достопримечательностей, закладывает основу для дальнейшего развития городской транспортной системы.

Кроме того, парковочное пространство повышает популярность общественного транспорта, велосипедных и пешеходных прогулок. Большинство больших городов придерживается золотого правила (рис. 1) в приоритете передвижения граждан, где пешеходы, в том числе маломобильные, занимают главенствующую позицию, а независимый автомобиль последнюю.



Рис. 1 Золотое правило в приоритете передвижения граждан [5]

В России на сегодняшний день больше всего внимания парковочному пространству уделяется большим мегаполисам таким, как Москва. Московское парковочное пространство является одним из лучших в мире, имея многоуровневую иерархию от закрытых парковок в спальных районах, до перехватывающих парковок для использования общественного транспорта.

С появлением платной парковки в центральном районе Москвы произошло снижение трафика более чем на 23%, что привело к ежегодному снижению дорожно-транспортных происшествий (за первый квартал 2024 г. показатель (1434 ДТП) снизился на 8% по сравнению с аналогичным периодом 2023 г. (1560 ДТП) и на 18% относительно того же периода в 2021 г. (1682 ДТП)), а также происходит ежегодное снижение штрафов, выписанных водителям со стороны Госавтоинспекции (в марте 2024 г. было выписано штрафов на сумму 1576,451 млн. руб., в аналогичный период в 2023 г. сумма штрафов составляла 1857,61 млн. руб., уменьшение составляет 281,159 млн. руб. (-15,1%)) [10].

Всего на сегодняшний день в Москве число уличных платных мест для парковки приблизилось к 95,1 тыс. и не менее 10% из них для инвалидов. Кроме того, действует более 164 городских парковок со шлагбаумом, из которых 103 является перехватывающей, то есть с возможность оставить автомобиль бесплатно с 5:30 до 2:00 при использовании ближайших станций метро, МЦД, МЦК (не менее 2 раз за период). [9]

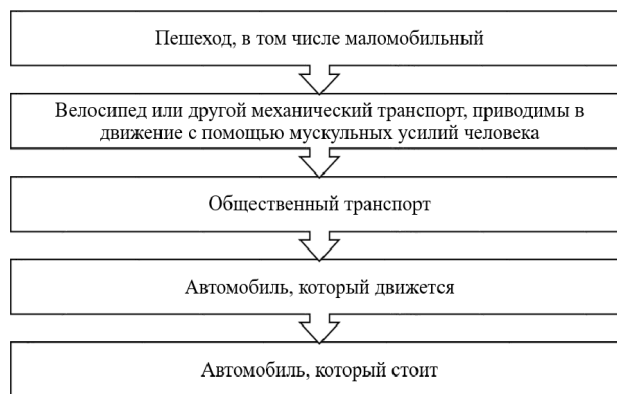
Гибкость тарифов городского парковочного пространства в Москве варьируется от 40 до 450 рублей в зависимости загруженности района и его местоположения относительно центра города, а также времени ее эксплуатации. Также необходимо сказать, что в Москве

действуют дни бесплатной парковки это любое воскресенье и праздничные дни (кроме парковок в центре города, которые стоят 380 руб./час и 450 руб./час).

Штраф за парковку автомобиля на городской платной парковке без оплаты составляет 5000 рублей

Кроме того, у автовладельцев есть возможность произвести оплату несколькими способами:

- паркомат;
- приложение «Парковки России»;
- с помощью отправки смс сообщения.

Помимо этого необходимо описать ситуацию для парковки резидентов района. Для того, чтобы люди могли быстрее находить парковочные места у дома и дешевле оставлять свои автомобили, появилось резидентное парковочное разрешение. Оно дает право резиденту, которые проживает в районах платной парковки, бесплатно оставлять свои автомобили в ночное время с 20:00 до 8:00. Данное разрешение выдается на срок от 1-3 лет. Для получения такого разрешения резиденту необходимо быть собственником квартиры в районах парковки, либо быть нанимателем квартиры по договору социального или служебного найма, кроме того, необходимо произвести резидентную оплату 3000 руб./год, Резидентное разрешения имеет некоторые ограничения:

- Владелец не должен иметь 3 или более задолженностей по штрафам за оплату парковки или в области дорожного движения, иначе соглашение аннулируется без возврата денежных средств;
- Соглашение можно получить на автомобиль, который находится в собственности резидента;
- Данное соглашение не распространяется на грузовые автомобили. [8]

В других городах России также развивается парковочное пространство. Городская платная парковка уже появилась в таких больших городах, как Санкт-Петербург, Казань, Пермь, Воронеж.

Каждый город имеет свои нюансы в определении стоимости парковки, времени ее работы и расположения, однако основные направления развития парковочного пространства этих городов берутся из столицы России.

Рассмотрим также, как парковочное пространство организовано в странах Восточной Европы таких, как Белоруссия, Болгария, Венгрия, Молдавия, Чехии и Польши.

В Белоруссии сегодня введены в эксплуатацию более 74,5 тыс. городских парковочных мест, из которых более 12 тыс. являются платными, а на столицу страны город Минск приходится более 7 тыс.. Развитие платной парковки в Минске началось с 2015 г. и уже в 2018 г. их число равнялось 1,8 тыс. мест, а в 2021 г. составило 4,1 тыс. мест, кроме того 500 из них закрытые.

Основным фактором появления платного парковочного пространства в Минске стали большие заторы в центре города, автоводители хаотично оставляли автомобили, часто парковались на дороге, тем самым перекрывали движение. Решить данную проблему представилось компании Государственное Объединение «Гаражи, автостоянки и парковки». Перенимая опыт московских коллег, данное объединение приняло решения создать специализированную компанию, которая будет заниматься платными парковками, она получило название Государственное учреждение «Парковки столицы».

Сегодня в столице Белоруссии работает 45 городских платных парковки. Стоимость парковки является дифференцируемой (чем ближе парковка расположена к центру города, тем она дороже), однако в среднем составляет 2 бел. руб. или в переводе 55,85 руб./час с эксплуатации.

Однако отличаем

Также как и в Москве в Минске действует большое количество способов произвести оплату парковки:

- паркомат;
- приложение «aisDrive»
- СМС/USSD парковки;

В Минске также можно купить абонемент на парковку на определенное количество календарных дней на одну и более парковочных зон (улиц), однако это не гарантирует Вам наличие свободных мест.

Однако для туристов существуют сложности в оплате парковки, так как оплатить парковку можно только банковскими картами белорусских банков.

В Болгарии в больших и на курортах большинство стоянок - платные, однако, если нет знаков запрещающих останавливать автомобиль или знака «платная парковка» автовладелец может оставить свою машину даже на тротуаре.

Платные парковки в Болгарии находятся в основном в столице Страны Софии. Там существует два вида краткосрочной парковки в центре города.

Синяя линия парковки обозначает возможность оставить автомобиль не более, чем на 2 часа. Стоимость такой парковки составляет 2 Болгарских лева или 101,27 руб. за 1 час эксплуатации. Чаще всего данный вид парковки является платным только в дневное время суток (в будни с 08:30 до 19:30, в субботу – с 08:30 до 18:00)

Зеленая линия парковки указывает на то, что автомобиль можно оставить на парковке не более, чем на 4 часа. Стоимость единая и составляет 1 болгарский лев или 50,64 руб. На данной парковке плата взимается только в будние дни с 08:30 до 19:30.

В праздничные дни все городские парковки являются бесплатными.

Кроме того, в Софии существует парковка Park & Ride – это большие парковки, с помощью которых автовладелец может оставить автомобиль у метро на окраине города и передвигаться в дальнейшем на общественном транспорте. Стоимость парковки варьируется от 25,34 руб. за 1 час, если автовладелец в дальнейшем не использует общественный транспорт или 12,67 руб. за 1 час, используя метро, причем первые 2 часа являются бесплатными.

В Софии нет специального мобильного приложения для оплаты парковки, поэтому оплата производится с помощью паркомата или специального служащего, которые выдают талон. Его необходимо положить под стекло припаркованного автомобиля.

В Праге столице Чехии практически нет бесплатных парковок, их можно найти только на окраине города или у больших торговых центров, однако в других городах страны наоборот практически нет платных парковок. Это связано с тем, что Прага является большим городом, привлекающим большое количество туристов и город всегда переполнен большим количеством автомобилей.

В Праге платное парковочное пространство поделено на парковочные зоны, обозначающиеся разными цветами:

- Оранжевая зона. Краткосрочная парковка не более 2-3 часов. Оплачивать парковку необходимо только в будни с 8:00-20:00.
- Синяя зона. Данная зона предназначена только для местных жителей, туристам в данной зоне парковаться запрещено.
- Фиолетовая зона. Это смешанная зона, она предназначена, как для местных жителей, так и для туристов.
- Белая зона. Данная зона является бесплатной, однако встретить ее можно только на окраинах города.

Стоимость во всех зонах различная и зависит от местоположения парковки от центра города. Варьируется от 75 до 380 руб. за 1 час.

В Праге, также как и в Софии, развита парковка Park & Ride. Всего в городе таких парковок 16 штук, они расположены рядом со станциями метро и с 2 железнодорожными вокзалами.

Оплатить парковку в Праге также можно с помощью паркоматов или купить талон у служащего.

В Венгрии практически во всех крупных городах действует платная парковка, однако также существует 1-3 большие бесплатные парковки в удобных местах, откуда можно будет добраться на общественном транспорте. В любую точку города.

Парковка в Венгрии разделяется на 4 зоны (А, В, С и D) в зависимости от удаленности центра города., таким образом она называется зональная парковка. Каждая зона имеет собственную стоимость, она варьируется от 65 руб./час до 165 руб./час. Все зоны имеют ограничения по времени возможного паркинга, для каждой зоны они разные, но максимальное время составляет 4 часа.

В Польше парковочное пространство в больших городах также является платным.

Будучи крупнейшим городом страны, Варшава испытывает колоссальную транспортную нагрузку. Чтобы разгрузить центр от автомобилей, городские власти вводят платные парковки и призывают граждан пользоваться общественным транспортом.

В Варшаве существуют специально отведенные зоны для платной парковки — Strefa Płatnego Parkowania Niestrzeżonego (SPPN). Эти территории определены на законодательном уровне и имеют свои правила и тарифы, установленные местными властями. В настоящее время функционируют две основные SPPN зоны - I и II, которые находятся на разных берегах Вислы. При этом правила и ценовая политика у них одинаковы. Контроль за соблюдением правил парковки осуществляют инспекторы. Максимальное время парковки составляет 3 часа.

Стоимость платных парковок достаточно высокая в стране и варьируется 104,39 руб./час до 148,46 руб./час.

Для местных жителей парковку обустроят при домовых территориях, кроме того, местные жители имеют специальные скидки для парковки на платных участках.

Сегодня Молдавия также столкнулась с проблемой затруднения движения в центральной части столицы Кишиневе. Власти уже начали разрабатывать проект по внедрению платных парковок в центре города, которые будут осуществляться путем введения дифференцируемой стоимости парковки в различных районах города.

### Выводы

В заключение необходимо подытожить и выделить схожие подходы по внедрению парковочных пространств в странах Восточной Европы.

Практически все платные парковки направлены на снижение трафика в центральных районах больших городов. В основном в центральных районах городов можно встретить небольшие улицы с большим количеством светофоров, что уже сильно затрудняет движение транспортных средств, если не ограничивать хаотичность парковки автомобилей может случиться транспортный коллапс, что приведет к трудности работы специальных служб и снизит туристический поток, а также привлекательность города в целом.

Кроме того, практически во всех странах Восточной Европы существует подход к дифференцируемой тарификации парковочного пространства. Чем ближе парковка находится к центру города, тем она дороже стоит, помогает уменьшить число случайных машин и тем самым снизить перегруженность парковок.

Также практически во всех странах существуют перехватывающие парковки или парковки P&R (Park & Ride). Они помогают автовладельцам сэкономить денежные средства на парковке в центральной части города (в том числе получения штрафа за неправильную парковку) и развивают тем самым систему общественного транспорта в стране.

Во всех странах стоимость парковки различается, так как в каждой стране существует разный уровень заработных плат и уровня жизни.

Если рассматривать парковочное пространство в целом по Восточной Европе, можно сделать вывод, что ежегодно во всех странах парковочное пространство развивается, создаются новые парковочные места, создаются все более удобные способы оплаты платных парковок, выделяется больше мест для инвалидов, люди чаще используют общественный транспорт.

### Литература

1. Федеральный закон от 29 декабря 2017 г. N 443-ФЗ "Об организации дорожного движения в Российской Федерации и о внесении изменений в отдельные законодательные акты Российской Федерации";
2. Постановление Правительства Москвы от 4 июня 2019 г. N 625-ПП "О внесении изменений в правовые акты города Москвы";
3. Бредникова О. А. Микроурбанизм: Город в деталях - Москва: Новое литературное обозрение, 2017. 299с. – Текст: ISBN 978-5-4448-0178-9;
4. Визгалов Д.В. Брендинг Города. - Москва: Институт экономики города, 2011. 81 с. – Текст: [https://urbaneconomics.ru/sites/default/files/3616\\_import.pdf](https://urbaneconomics.ru/sites/default/files/3616_import.pdf);
5. Потаев Г. А. Градостроительство. Теория и практика. Москва: Форум, 2023. 432 с. – Текст: непосредственный;
6. Ревзин Г.И. Как устроен город. Москва: Strelka Press, 2019. 260 с. - Текст: непосредственный;
7. Трубина Е.Г. Город в теории: опыты осмысления пространства. Москва: НЛО, 2011. 520 с. – Текст: непосредственный;
8. Московский паркинг URL <https://parking.mos.ru/> ;
9. Официальный сайт города Москва URL <https://www.mos.ru/> ;
10. Единое хранилище данных ИАС МКР города Москвы URL <https://ehd.moscow.ru> .

### Approaches and practices of organizing park areas in Eastern European countries Kharlamova P.I.

Russian Economic University named after G.V. Plekhanov

The article discusses the concept of parking space, how it is organized in various countries of Eastern Europe, and identifies the same approaches and practices for the implementation of paid parking in large cities. The purpose of the study was to determine how parking space is implemented in different countries, what role it plays and what social benefits it brings to society. The study was carried out on the principles of abstract-logical and statistical methods. According to the studies, it was revealed that parking space serves as a regulator of road traffic in busy areas of the city, reduces the number of road accidents, reduces the risk of car owners receiving fines from the State Traffic Inspectorate, and also helps in the development and use of the public transport system. In addition, with the help of developing parking space, urban planning enterprises are paying attention to the system of creating specialized bicycle paths and pedestrian routes for moving around the city. In addition, the article also needs to consider the need to separate park areas for public use and provincial residents in certain regions. Preferential tariffs for residents have been introduced in many large cities, which makes parking more accessible for them and improves visibility of the city.

Keywords: parking space, differential charging, paid parking, Eastern Europe, zone parking

### References

1. Federal Law of December 29, 2017 N 443-FZ "On the organization of road traffic in the Russian Federation and on amendments to certain legislative acts of the Russian Federation";
2. Decree of the Moscow Government of June 4, 2019 N 625-PP "On amendments to legal acts of the city of Moscow";
3. Brednikova O. A. Microurbanism: The City in Details - Moscow: New Literary Review, 2017. 299 p. – Text: ISBN 978-5-4448-0178-9;
4. Vizgalov D.V. City Branding. - Moscow: Institute of Urban Economics, 2011. 81 p. – Text: [https://urbaneconomics.ru/sites/default/files/3616\\_import.pdf](https://urbaneconomics.ru/sites/default/files/3616_import.pdf);
5. Potaev G. A. Urban planning. Theory and practice. Moscow: Forum, 2023. 432 p. – Text: direct;
6. Revzin G.I. How the city is structured. Moscow: Strelka Press, 2019. 260 p. - Text: direct;
7. Trubina E.G. The city in theory: experiments in understanding space. Moscow: NLO, 2011. 520 p. – Text: direct;
8. Moscow parking URL <https://parking.mos.ru/>;
9. Official website of the city of Moscow URL <https://www.mos.ru/>;
10. Unified data warehouse of the IAS MKR of the city of Moscow URL <https://ehd.moscow.ru>.



# Об актуальных аспектах строительства объектов обращения отходов: экономика, экология и предупреждение чрезвычайных ситуаций

## Королева Людмила Анатольевна

доктор технических наук, доцент, профессор кафедры пожарной, аварийно-спасательной техники и автомобильного хозяйства Санкт-Петербургского университета ГПС МЧС России, lyudamil@mail.ru

## Филиппова Ольга Павловна

доктор технических наук, профессор кафедры «Охрана труда и природы» Ярославского государственного технического университета, filippovaop@ystu.ru

## Петропавловская Виктория Борисовна

доктор технических наук; профессор кафедры «Производство строительных изделий и конструкций» Тверского государственного технического университета, e-mail: victoria\_petro@mail.ru

## Цховребов Эдуард Станиславович

кандидат экономических наук; доцент; старший научный сотрудник ФГБУ ВНИИ ГОЧС (ФЦ), rebrovstanislav@rambler.ru

Сферой исследования настоящей работы выступает размещение инфраструктуры обращения с отходами производства и потребления с учетом социально-экономических интересов всех сторон общества. Обеспечения безопасности жизнедеятельности населения, охраны окружающей среды. Целью работы послужила выработка подходов по экономически целесообразному размещению объектов обращения с отходами на территориях, которое не вызовет неблагоприятных последствий для объектов экономики, природной среды и населения, включая предотвращение и сведение к минимуму угроз и рисков возникновения аварийных событий, чрезвычайных ситуаций техногенного характера, их последствий. При проведении представленного исследования решены следующие научно-исследовательские задачи: обобщение, систематизация, сравнительный анализ технико-экономических и экологических подходов при планировании размещения отходоперерабатывающей инфраструктуры и производственных объектов; оценка соответствия существующих и планируемых территорий под размещение объектов размещения ТКО требованиям по предупреждению техногенных аварий и чрезвычайных ситуаций; описаны множественные факторы, влияющие на вариативность уровня экологического и экономического ущерба при размещении отходоперерабатывающей инфраструктуры. Полученные результаты исследования использованы при разработке прогноза размещения объектов обращения с отходами на период до 2030 года.

**Ключевые слова:** экологическая безопасность, экономическая эффективность, планирование, прогнозирование, чрезвычайные ситуации, отходы, размещение, строительство, ущерб.

## Введение

Образование отходов служит неотъемлемой структурно-функциональной составляющей жизнеобеспечения населенных пунктов. Их удаление представляет собой наиболее сложную задачу управления коммунальной инфраструктурой муниципального образования, взаимоувязанную с вопросами обеспечения экологической безопасности, планирования различных видов затрат и расходов, достижения комфортности, безопасности, благоприятности жизнедеятельности населения. Подобная задача становится серьезным вызовом для эффективной деятельности органов исполнительной власти регионального и местного уровней.

Однако, как показал анализ территориальных схем и региональных программ по обращению с отходами, большинство из них разработаны с крайне низкой степенью проработки ресурсосберегающего аспекта, вопросов повторного использования полезных ресурсных компонентов образующихся отходов, предупреждения аварийных и техногенных чрезвычайных ситуаций на всех этапах обращения с отходами производства и потребления. Недостаточное обосновываются экологические и социально-экономические аспекты размещения отходоперерабатывающей инфраструктуры [1-5].

Проблема выбора подходящих по технико-экономическим, экологическим, градостроительным, противопожарным и иным требованиям территорий для размещения объектов обращения опасных отходов затрагивает широкий круг различных участников (население, муниципальные и региональные органы власти, хозяйствующие субъекты, региональные операторы, организации и учреждения, занятые в сфере обращения с отходами, инвесторы, финансирующие реализацию проектов, общественные организации). Каждая группа участников реализует свои субъективные интересы, зачастую противоположные друг другу [6-10].

При отсутствии решения проблемы предупреждения негативного воздействия отходов на природную среду и здоровье населения или при несогласованности действий по размещению отходоперерабатывающей структуры и объектов размещения отходов с гражданами, местными властями будут возникать ситуации, аналогичные произошедшим в п. Шиес Архангельской области или д. Щелканово Рузского городского округа Подмосковья. Население сумело отстоять свои конституционные права на благоприятную для проживания окружающую среду и строительство экологически опасных объектов размещения отходов было прекращено, несмотря на огромные убытки инвесторов и бизнесменов.

Принятые на государственном уровне в Российской Федерации правовые акты определили государственные приоритеты в сфере ресурсосбережения: повышение ресурсного потенциала, уровня извлечения ценных компонентов из отходов; поэтапное замещение невозобновляемых природных ресурсов (сырья) при производстве различных видов продукции – сырьем, полученным в процессе обработки и утилизации отходов; увеличение в общем товарообороте доли продукции, произведенной с применением вторичного сырья, снижение её себестоимости, повышение уровня экологической безопасности, технико-эксплуатационных характеристик, качества для формирования стабильного спроса и обеспечения конкурентоспособности. Обращается особое внимание на потребность в современной производственно-технической инфраструктуре, способной эффективно реализовывать текущие и перспективные задачи утилизации отходов, а также выпуска конкурентоспособной, безопасной, высокотехнологичной, качественной продукции, материалов с применением вторичного сырья.

Актуальность работы заключается также в следующем. В настоящее время в нашей стране системные исследования по прогнозированию социально-экономического ущерба, вызванного техногенными катастрофами из-за нарушений требований обращения с отходами,



осуществляются, в большинстве случаев, без учета междисциплинарных связей. При этом системный анализ ущерба для природных объектов, собственности граждан и критической инфраструктуры остается вопросом будущих перспектив.

Невозможность прогнозирования экологического вреда и связанного с ним экономического ущерба представляет сложности для обоснованного планирования отходоперерабатывающей инфраструктуры с учетом всевозможных факторов, условий, ограничений. Предложенные в работе подходы и рекомендации направлены на предупреждение указанных эколого-экономических угроз и рисков в процессе обращения с отходами.

### Материалы и методы исследования

Материалами для проведения исследования явились опубликованные труды отечественных и зарубежных авторов в области методов, систем, технологий обращения с ТКО и подобными им отходами [11-15], экономической оценки и экономической эффективности инфраструктурных проектов, анализа ущерба [16-20].

Методы проводимого исследования: сравнительный, сопоставительный анализ нормативной правовой и методической базы; концептуальный и экспертный анализ.

### Результаты исследования

Как показал анализ действующих систем обращения отходов, наша страна пока находится в стадии затянувшегося по различным причинам перехода к общемировым принципам экологически безопасного обращения ресурсных компонентов использованной продукции.

К примеру, в Ярославской области основным завершающим этапом отходообращения продолжает оставаться размещение ТКО на полигонах. Из перерабатывающих производств действуют несколько десятков объектов по получению вторсырья. Хозяйствующие субъекты специализируются в основном на переработке промышленных (нефтешламов, цветных и черных металлов, отработанных масел) и чрезвычайно опасных отходов (ртутьсодержащих ламп), в меньшей степени - строительных и коммунальных отходов (пластмассы, стеклянный бой, резины и шин, макулатуры).

Основную долю ТКО составляют: макулатура (30,2%), пищевые (23,6%) и полимерные (12,8%) отходы (рисунок 1).



Рис. 1. Примерный морфологический состав ТКО ряда муниципальных районов региона

Примерно 90% ТКО и подобных им отходов размещается на полигонах или, что ещё опаснее для природной среды, на несанкционированных свалках. При этом более чем 39% из ТКО, строительные и подобные им отходы оцениваются как пригодные к дальнейшей переработке и вовлечению в экономический цикл (рисунок 2).

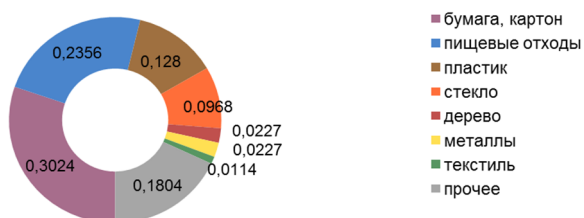

Рис. 2. Примерная преобладающая структура обращения с ТКО в большинстве муниципальных образований региона

Вместе с тем в настоящей работе исследовано, что большинство строительных, коммунальных и подобных им отходов, образующихся в процессе жизнеобеспечения муниципальных образований могут быть повторно использованы в качестве вторичного сырья для производства продукции и работ. Анализ повторного использования ряда ресурсных компонентов использованной продукции, образующейся в производственно-хозяйственных операциях приведен в таблице 1.

Таблица 1  
Использование вторичных материальных ресурсов

Основные виды востребованных вторичных ресурсов из обработанных отходов	Использование при производстве продукции, выполнении работ, генерации энергии
лом черных и цветных металлов	составная часть металлошхты при изготовлении металлических изделий;
древесные остатки, опилки, стружка, пыль, щепа	сырье для гидролизного производства, канифоли, клеевые погонажные изделия (строительные и мебельные плиты, прессованные древесно-строительные материалы (древесностружечные, древесноволокнистые, ориентированно-стружечные, древесно-полимерные); сырье для изготовления активированного угля компонент бетона на основе древесных заполнителей: фибролита, арболита, цементно-стружечных плит, опилкобетона, королита
лигнин	восстановитель и связующее взамен древесного угля; добавка при выпуске нитролигнина, понижающего вязкость глинистых растворов; сырье при производстве гранулированного угля, активного угля - коллативита, сорбентов, углеродистого сырья; обесцвечивающее и очищающее вещество в химической, фармацевтической и пищевой промышленности; сырье для получения биологически активных веществ и удобрений в сочетании с отходами извести
растительные остатки	топливные брикеты; сырье для растительного кормового и пищевого белка; биотопливо
пищевые и органические остатки	комбикорм, кормовая мука, кормовой белок; сырье для производства биогаза; биоудобрения: биогумус на основе компоста; сырье для производства технического этанола, углекислоты; сырье для изготовления биотоплива
иловые осадки	удобрения, нейтрализаторы для улучшения почв
шлаки доменного, сталеплавильного, ферросплавного производства	шлакопортландцемент, шлакоминеральные смеси; шлако-известковая мука; шлаковата; железобетонных изделий (шлакоблоки, плитки, вставки); шлаковая пемза; шлаковый щебень, шлаковый песок; удобрения (шлако-известковая мука, фосфатные); флюсы, марганецсодержащая добавка в составе шхты доменных печей
золшлаки с объектов теплоэнергетики (технология гидрозолюдаления)	материал для добавки к вскрышным породам для рекультивации разрезов добычи угля; изоляционный материал на полигонах ТКО; уплотняющий слой дорог
золшлаки («сухой» способ удаления)	добавка к вскрышным породам, для рекультивации разрезов добычи угля; изоляционный материал на полигонах ТКО; раскислителипочв, удобрений и добавок к ним
текстиль	сырье для изготовления волокнистых теплоизоляционных изделий; компонент резинотехнической продукции, электротехнических изделий, шлифовально-полировочных кругов, мелких бытовых предметов, детских игрушек, обтирочный материал
резина	товарная резиновая крошка, компонент изола, бризола, релина, резиновых коврикв иной рулонной продукции, шифера, черепицы, гидроизоляционных паст, мастик, вставок, прокладок; сырье для строительных плиток (облицовка помещений и дорожные покрытия); сырье для выпуска колес для тележек, самокатов; наполнитель, добавки бетонных, асфальтобетонных смесей
макулатура, картон	целлюлозно-бумажная продукция печатного и иного назначения; теплоизоляционные изделия
стеклотара, стеклобой	сырье для изготовления стеклокрошки
пиритные огарки	железосодержащий компонент цементной смеси; железный краситель при изготовлении стекла; флюсы и добавки при выплавке свинца; медьсодержащее удобрение в малозольных почвах; рафинирование черного серебра
галитовые	сырье при изготовлении технической и пищевой соли; составляющая минеральных удобрений;

	компонент минерального питания кормов в животноводстве
фосфогипс	сырье при производстве серной кислоты, извести; составляющая цементов; гипсовое вяжущее вещество (гипсовая штукатурка, гипсокартонные плиты); гранулометрическая добавка при уплотнении песчано-гравийных смесей, заполняющий материал в промышленном, транспортном строительстве; тампонажный материал для выработанных газо-, нефтеносных пластов и закрытых скважин; заменитель коалина в целлюлозно-бумажной промышленности; наполнитель лаков, красок, пластмасс; продукт химической мелиорации солончаковых почв с целью устранения избыточной щелочности
сернисто-щелочные отходы нефтепереработки	компоненты процесса флотации руд цветных металлов
кислые гудроны нефтепереработки	битумосодержащие гидроизоляционные изделия; асфальтобетонные смеси; сера, серная кислота
продукты нефтесодержащих отходов	смазочные материалы; гидроизолирующие и пропиточные изделия; составляющие котельно-печного топлива

Планируемая для создания организационно-экономическая и промышленно-технологическая инфраструктура служит базой для эффективной реализации результирующего этапа замкнутого цикла обращения с использованной продукцией и ее ресурсными компонентами, связанного с повторным применением выделенного вторсырья и реализацией потребителям продукции, энергии, работ, услуг с его использованием. Без обеспечения данного этапа вся деятельность по сбору, накоплению, транспортированию, обработке отходов (в т.ч. на мусоросортировочных комплексах) может иметь только одну конечную стадию – захоронение на полигонах и свалках. При отсутствии эффективно организованной инфраструктуры производства с использованием вторсырья и рынков востребованной продукции из вторсырья – даже при наличии сотен мусороперегрузочных станций, сортировочных комплексов, тысяч контейнерных площадок и новых контейнеров для сбора мусора – итогом такой затратной для населения и хозяйствующих субъектов «мусорной» реформы станет рост количества полигонов и так называемых открытых площадок для накопления ТКО, со временем превращающихся в те же самые несанкционированные свалки.

Размещение новых отходоперерабатывающих промышленных объектов инфраструктуры (в первую очередь, производственных) целесообразно осуществлять в случае исчерпания всех возможностей реализации этих процессов на действующих предприятиях различных отраслей и секторов экономики, а также в целях обеспечения эффективного решения региональных проблем обращения с отходами потребления (максимизации извлечения ценных вторичных ресурсов из отходов потребления, сведения к минимуму количеств их захоронения в природной среде на полигонах ТКО).

Все эти вопросы должны находить отражение в генеральной и территориальных схемах размещения производительных сил, отраслевых документах стратегического планирования (стратегиях, концепциях, программах) и, в первую очередь, в территориальных схемах и программах по обращению с отходами.

Для формирования качественных оценочных показателей и индикаторов в работе предложены критерии размещения инфраструктурных объектов обращения отходов (схема рис.3).

Размещение объектов этой специфической для жизнеобеспечения муниципальных образований инфраструктуры реализуется в рамках следующих взаимосвязанных этапов:

- обобщение, оценка, анализ, систематизация материалов, полученных на стадии прогнозирования, планирования размещения производительных сил, предпроектной стадии (архитектурно-планировочных решений, технико-экономического обоснования, бизнес-планирования, оценки инвестиционной эффективности и привлекательности проекта, заключений государственных органов, учреждений и организаций о возможности, ограничениях и условиях размещения объектов инфраструктуры и пр.);

- рассмотрение материалов общественных слушаний, общественной и государственной экспертиз, экспертных заключений, рекомендаций научных учреждений;

- оценка роли и вклада создаваемой инфраструктуры в социально-экономическое, экологическое, промышленно-технологическое, научно-техническое развитие региона, территорий в рамках принятых стратегий, концепций, программ, территориальных схем, в т.ч. по обращению с отходами;

- сравнение экономических показателей вариантов размещения, состава, структуры, специализации, производительности объектов инфраструктуры с выбором наиболее оптимального эффективного решения как для инвестора, так и для устойчивого развития региона;

- рассмотрение материалов и корректировка градостроительных планов муниципальных образований регионов (муниципальных районов и городских округов);

- подготовка предложений по внесению изменений в документы кадастрового учета объектов недвижимости.

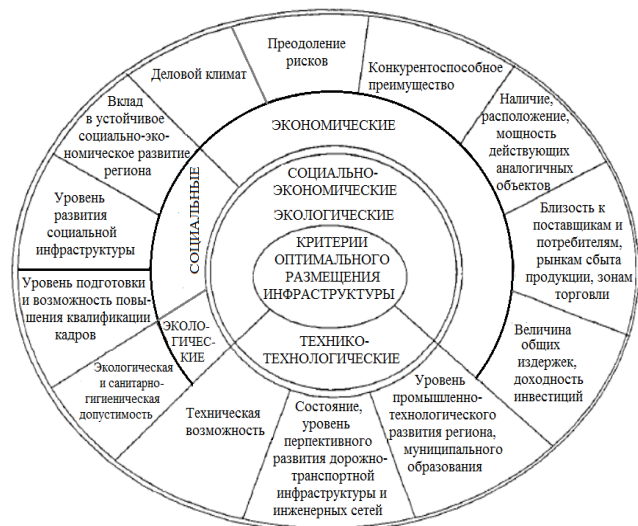

**Рисунок 3 - Критерии размещения инфраструктуры по разделному сбору, обработке, использованию вторичных ресурсов из отходов**

Управление процессом формирования управленческой модели комплексной системы обращения с отходами в рамках экономической модели региона учитывает, в первую очередь, энерго- и ресурсосбережение, экономно невозобновляемых природных ресурсов с заменой их вторичными ресурсами, внедрения экономически эффективной отходоперерабатывающей инфраструктуры и технологий.

Технико-экономические показатели анализа территориальной организации отраслевой инфраструктуры в регионах рассчитываются определением размеров соответствующих затрат на производство единицы продукции, капитальных вложений и эксплуатационных (текущих) расходов с учетом показателей эколого-экономического ущерба (вреда), рисков или их предотвращения в денежном выражении.

При формировании сети отходоперерабатывающей инфраструктуры существенное значение имеет сбор и анализ имеющейся статистической информации, данных финансового-экономического и экологического мониторинга, системного анализа неблагоприятных событий, процессов и явлений в динамике, в т.ч. графическое представление исходных данных;

Оценка достоверности, адекватности концептуальной модели замысла создания инфраструктуры, полноты и достаточности комплекса маркерных показателей и индикаторов при её практической реализации достигается при апробации в конкретных условиях реальной чрезвычайной ситуации с неблагоприятными социально-экономическими, экологическими и иными последствиями.

Наиболее важно для получения точных, актуальных, достоверных, обоснованных прогнозов соответствие исходных данных – показателям первой группы «содержание данных». Два первостепенных параметра этой группы – полнота и достаточность данных. Их недооценка, игнорирование может привести к полной невозможности анализа и

прогноза как таковых. При этом, отсутствие согласованности исходных данных снижает доверие к принимаемым решениям, а неудобство применения повышает затраты.

Следует отметить, что все количественные и качественные данные, полученные в ходе мониторинга или из иных источников, их компоновка, формы представления опять же должны уточняться на стадии апробации. Их количество, единицы измерения, состав будут изменяться в зависимости от целей, задач, сроков, алгоритмов, потребностей, конкретных параметров прогнозирования, характеристик явлений и событий, причинно-следственных связей, направлений развития методов и методик прогноза.

#### Выводы

В представленной статье рассмотрены подходы к планированию и размещению отходов перерабатывающей инфраструктуры и объектов размещения ТКО. В контексте перехода экономики на ресурсосберегающий технологический уклад принятие организационно-управленческих и технико-экономических решений по размещению такого рода объектов в обязательном порядке должно учитывать требования охраны окружающей среды и обеспечения безопасной среды жизнедеятельности человека, предотвращение негативных антропогенных воздействий и чрезвычайных ситуаций техногенного характера, вызванных выбросами вредных веществ в атмосферу, сбросами токсичных соединений со сточными водами, загрязнением почв и земель опасными отходами.

По результатам проведенного исследования в концептуально нашла свое решение актуальная научная проблема, имеющая важное теоретическое и прикладное значение. Она заключается в разработке научно-практических рекомендаций при формировании системы выбора методов обращения отходов в целях обеспечения экологической безопасности и предупреждения техногенных чрезвычайных ситуаций. В процессе исследований разработаны алгоритмы поддержки при принятии управленческих решений для безопасного функционирования инфраструктуры утилизации отходов, соответствующие рекомендации для хозяйствующих субъектов и региональных операторов обращения отходов.

В работе даны предложения по повышению экологической безопасности и экономической эффективности в области отходаобращения:

- формирование пакета организационно-экономической поддержки отходоперерабатывающей инфраструктуры со стороны государства;

- эффективное использование источников финансирования для создания организационно-технической и промышленной инфраструктуры по использованию вторсырья в целях выпуска новой продукции, производства работ, получения энергии с созданием национальных и международных конкурентоспособных товарных рынков вторичного сырья;

- создание и внедрение эффективного механизма организации системы сбора и вывоза ТКО и КГМ в городах и сельской местности с обоснованием мер экономического стимулирования населения к раздельному сбору и предварительной обработке вторичного сырья.

В развитие полученных результатов исследования авторами будет продолжена совместная научно-исследовательская работа по разработке методов раннего обнаружения аварийных ситуаций или техногенных ЧС на объектах размещения отходов в целях заблаговременного обнаружения опасного события или аварийной ситуации на стадии их зарождения. Ранее предупреждение чрезвычайных ситуаций основывается на научных подходах и методологии мониторинга и прогнозирования опасных событий и процессов, способных перерасти в ЧС, а также их опасных последствий для природной среды. Такие методы и средства на основе системного анализа, мониторинга предпосылок аварийных событий (в основном речь идет о человеческом факторе и нарушениях требований законодательства в сфере обращения с отходами) способны определить место и время возникновения источника чрезвычайной ситуации, проработать организационно-экономические, технико-технологические меры по её предотвращению.

#### Литература

1. Баришевский Е.В., Величко Е.Г., Цховребов Э.С., Ниязгулов У.Д. Вопросы эколого-экономической оценки инвестиционных проектов по переработке отходов в строительную продукцию // Вестник МГСУ. 2017. Том 12. Вып.3 (102). С. 260-272.

2. Цховребов Э.С. Эколого-экономические аспекты планирования размещения и проектирования промышленных объектов по обработке, утилизации, обезвреживанию отходов // Вестник МГСУ. 2018. Т. 13. № 11 (122). С. 1326-1340.

3. Цховребов Э.С. Формирование региональных стратегий управления обращением с вторичными ресурсами // Вестник МГСУ. 2019. Т. 14. № 4 (127). С. 450-463.

4. Цховребов Э.С. Экологический мониторинг обращения отходов на объектах жизнеобеспечения техносферных территорий // Вестник Поволжского государственного технологического университета. Серия: Материалы. Конструкции. Технологии. 2022. № 3. С. 78-93.

5. Цховребов Э.С., Калаева С.З., Петропавловская В.Б., Ниязгулов Ф.Х. Концептуальное моделирование системы прогнозирования вызванных опасными отходами чрезвычайных ситуаций // Известия вузов. Инвестиции. Строительство. Недвижимость. 2023. Т. 13. № 4 (47). С. 702-715.

6. Никуличев Ю.В. Управление отходами. Опыт Европейского союза. Аналитический обзор. М.: ИНИОН РАН, 2017. 55 с.

7. Чертез К.Л., Шестаков Н.И. Современные биопозитивные технологии переработки отходов коммунально-строительного сектора // Вестник МГСУ. 2020. Т. 15. Вып. 8. С. 1135-1146.

8. Волынкина Е.П. Анализ состояния и проблем переработки техногенных отходов в России // Экология и рациональное природопользование // Вестник Сибирского государственного университета. 2017. № 2 (20). С.45-58.

9. Калюжный Б.О. Экономика замкнутого цикла – новая парадигма // Научно-практический журнал ТБО. 2018. № 4. С. 8-10.

10. Наумова А.А. Анализ подходов по утилизации бытовых вторичных материальных ресурсов // Актуальные проблемы гуманитарных и естественных наук. 2015. № 6(2). С. 101-105.

11. Elgizawy S., El-Haggag S., Nassar K. Slum Development Using Zero Waste Concepts: Construction Waste Case Study. Procedia Engineering. Vol. 145. 2016. Pp. 1306-1313.

12. Murray R. Zero waste. Greenpeace Environmental Trust. 2002. 211 p.

13. Domenech T., Bahn-Walkowiak B. Transition Towards a Resource Efficient Circular Economy in Europe: Policy Lessons from the EU and the Member States, Ecological Economics, 2019. Vol. 155. Pp 7-19.

14. Kirchherr J., Reike D., Hekkert M. Conceptualizing the circular economy: An analysis of 114 definitions. Resources, Conservation & Recycling. 2017. No. 127. P. 9

15. Hart J., Adams K. and others. Barriers and drivers in a circular economy: the case of the built environment. Procedia CIRP. 2019. No 80. Pp. 619-624.

16. Ломакин М.И., Докукин А.В., Мошков В.Б., Олтян И.Ю., Ниязова Ю.М. Оценка ущерба чрезвычайных ситуаций // В сб.: Теория и практика гражданской защиты на страже безопасности жизнедеятельности современного общества. М., 2022. С. 32-36.

17. Исаенко Л.Н., Самсонова М.Л. Учет экологических факторов в бизнес-планировании как реализация оптимальной эколого-экономической стратегии фирмы // Вестник ЮРГТУ (НПИ). 2013. № 2. С.162-165.

18. Нужина И.П. Оценка эффективности инвестиционного проекта как инструмент эколого-экономического регулирования инвестиционно-строительной деятельности в регионе // Региональная экономика: теория и практика. 2014. № 34. С. 67-70.

19. Дасковский В.Б., Киселёв В.Б. Оценка эффективности инвестиций в советской и рыночной экономике // Инвестиции в России. 2014. № 6. С. 3-15.

20. Медведева О.Е. Методические рекомендации по осуществлению эколого-экономической оценки эффективности проектов намечаемой хозяйственной деятельности. М.: Торгово-промышленная палата РФ, АНО «Союзэкспертиза», 2004. 96 с.

**On current aspects of the construction of waste management facilities: economics, ecology and emergency prevention**

**Koroleva L.A., Filippova O.P., Petropavlovskaya V.B., Tshovrebov E.S.**

Saint-Petersburg university of State fire service of EMERCOM of Russia, Yaroslavl State Technical University, Tver State Technical University

The field of research of this work is the placement of the waste management infrastructure of production and consumption, taking into account the socio-economic interests of all sides of society. Ensuring the safety of life of the population, environmental protection. The purpose of the work was to develop approaches for the economically expedient placement of waste management facilities in territories that will not cause adverse consequences for economic facilities, the natural environment and the population, including the prevention and minimization of threats and risks of emergency events, man-made emergencies, and their consequences. In carrying out the presented research, the following research tasks were solved: generalization, systematization, comparative analysis of technical, economic and environmental approaches in planning the placement of waste processing infrastructure and production facilities; assessment of compliance of existing and planned territories for the placement of MSW facilities with the requirements for the prevention of man-made accidents and emergencies; multiple factors affecting the variability of the level are described environmental and economic damage during the placement of waste processing infrastructure. The obtained research results were used in the development of a forecast for the placement of waste management facilities for the period up to 2030.

Keywords: environmental safety, economic efficiency, planning, forecasting, emergencies, waste, placement, construction, damage.

**References**

1. Barishevsky E.V., Velichko E.G., Tskhovrebov E.S., Niyazgulov U.D. Issues of environmental and economic assessment of investment projects for processing waste into construction products // Bulletin of MGSU. 2017. Volume 12. Issue 3 (102), pp. 260-272.
2. Tskhovrebov E.S. Ecological and economic aspects of planning the placement and design of industrial facilities for processing, recycling, and waste disposal // Bulletin of MGSU. 2018. T. 13. No. 11 (122), pp. 1326-1340.
3. Tskhovrebov E.S. Formation of regional strategies for managing the handling of secondary resources // Bulletin of MGSU. 2019. T. 14. No. 4 (127), pp. 450-463.
4. Tskhovrebov E.S. Environmental monitoring of waste management at life support facilities of technosphere territories // Bulletin of the Volga State Technological University. Series: Materials. Constructions. Technologies. 2022. No. 3. P. 78-93.
5. Tskhovrebov E.S., Kalaeva S.Z., Petropavlovskaya V.B., Niyazgulov F.Kh. Conceptual modeling of a system for forecasting emergency situations caused by hazardous waste // News of universities. Investments. Construction. Real estate. 2023. T. 13. No. 4 (47), pp. 702-715.
6. Nikulichev Yu.V. Waste management. Experience of the European Union. Analytical review. M.: INION RAS, 2017. 55 p.
7. Chertes K.L., Shestakov N.I. Modern biopositive technologies for processing waste from the municipal construction sector // Bulletin of MGSU. 2020. T. 15. Issue. 8, pp. 1135-1146.
8. Volynkina E.P. Analysis of the state and problems of processing technogenic waste in Russia // Ecology and rational use of natural resources // Bulletin of the Siberian State University. 2017. No. 2 (20). P.45-58.
9. Kalyuzhny B.O. The circular economy is a new paradigm // Scientific and practical journal of solid waste. 2018. No. 4. pp. 8-10.
10. Naumova A.A. Analysis of approaches to recycling household secondary material resources // Current problems of the humanities and natural sciences. 2015. No. 6(2), pp. 101-105.
11. Elgizawy S., El-Haggag S., Nassar K. Slum Development Using Zero Waste Concepts: Construction Waste Case Study. Procedia Engineering. Vol. 145. 2016. Pp. 1306-1313.
12. Murray R. Zero waste. Greenpeace Environmental Trust. 2002. 211 r.
13. Domenech T., Bahn-Walkowiak B. Transition Towards a Resource Efficient Circular Economy in Europe: Policy Lessons from the EU and the Member States, Ecological Economics, 2019. Vol. 155. Pp 7-19.
14. Kirchherr J., Reike D., Hekkert M. Conceptualizing the circular economy: An analysis of 114 definitions. Resources, Conservation & Recycling. 2017. No. 127. R. 9
15. Hart J., Adams K. and others. Barriers and drivers in a circular economy: the case of the built environment. Procedia CIRP. 2019. No. 80. Pp. 619-624.
16. Lomakin M.I., Dokukin A.V., Moshkov V.B., Oltyan I.Yu., Niyazova Yu.M. Assessing the damage of emergency situations // In the collection: Theory and practice of civil protection to guard the safety of life in modern society. M., 2022. pp. 32-36.
17. Isaenko L.N., Samsonova M.L. Taking into account environmental factors in business planning as the implementation of the optimal environmental and economic strategy of the company // Bulletin of the South Russian State Humanitarian University (NPI). 2013. No. 2. P.162-165.
18. Nuzhina I.P. Assessing the effectiveness of an investment project as a tool for environmental and economic regulation of investment and construction activities in the region // Regional Economics: Theory and Practice. 2014. No. 34. P. 67-70.
19. Daskovsky V.B., Kiselev V.B. Assessing the effectiveness of investments in the Soviet and market economy // Investments in Russia. 2014. No. 6. P. 3-15.
20. Medvedeva O.E. Methodological recommendations for carrying out environmental and economic assessment of the effectiveness of projects for planned economic activities. M.: Chamber of Commerce and Industry of the Russian Federation, ANO "Soyuzexpertiza", 2004. 96 p.

# Экономическая оценка экологически безопасного использования техногенных отходов в производстве геополимеров для нужд строительства

## Петропавловская Виктория Борисовна

доктор технических наук, профессор кафедры «Производство строительных изделий и конструкций» Тверского государственного технического университета, victoria\_petro@mail.ru

## Филиппова Ольга Павловна

кандидат экономических наук, доцент кафедры «Охрана труда и природы» Ярославского государственного технического университета, filippovaop@ystu.ru

## Цховребов Эдуард Станиславович

кандидат экономических наук, доцент; старший научный сотрудник ФГБУ ВНИИ ГОЧС (ФЦ), rebrovstanislav@rambler.ru;

## Новиченкова Татьяна Борисовна

кандидат технических наук, доцент кафедры производства строительных изделий и конструкций, Тверской государственный технический университет, tanovi.69@mail.ru

Технология производства бетона и изделий на его основе связана с выбросами CO<sub>2</sub> и высокими энергозатратами, что создает существенную угрозу экологической безопасности территорий. В связи с этим актуальным становится разработка и внедрение альтернативных вяжущих материалов, таких как геополимерный бетон, который может быть произведен с использованием местных материалов, включая промышленные отходы. Производство цемента, основного компонента в составе бетонов, в России сталкивается с трудностями, в т.ч. экологического характера, не способствуя самовоспроизводству и не генерируя достаточную прибыль. Это подтверждается низкими темпами роста цен на цемент по сравнению с другими ресурсами. Несмотря на рост промышленного производства на 3,6 % за январь – ноябрь 2023 года и увеличение индекса производства цементной продукции на 3,5 %, наблюдаются колебания в показателях ввода жилья и объема строительных работ. Решением проблем может быть развитие геополимерной технологии в области производства строительных материалов и изделий, снижающих и / или исключаящих техногенные выбросы и обеспечивающих развитие ресурсосбережения и циклической экономики, обеспечение экологической безопасности строительства.

**Ключевые слова:** экономическая эффективность, экологическая безопасность, промышленные отходы, золошлаковые накопители, строительство, геополимеры, утилизация.

## Введение

Технология производства самого распространенного на земле строительного материала - бетона, изделий и конструкций на его основе в настоящее время развивается, переживая эволюционные и революционные периоды. Это касается как технико-экономических аспектов, так и факторов обеспечения экологической безопасности строительства.

В настоящее время портландцемент является основным общестроительным вяжущим веществом. Однако производство портландцемента (ПЦ) по обжиговой технологии достаточно энергоемко и сопровождается большими выбросами CO<sub>2</sub>. По данным Gigaton Throwdown Initiative, «цементная индустрия ответственна за выбросы примерно 5 % общих выбросов CO<sub>2</sub> в атмосферу, или 2,1 гигатонн в год». Действительно, при производстве цементного клинкера в процессе разложения сырьевых компонентов образуется 0,53 кг CO<sub>2</sub> на тонну клинкера, еще 0,37 кг выделяется при сгорании топлива, и таким образом, общая нагрузка на окружающую среду достигает 0,9 т CO<sub>2</sub>/т клинкера. С учетом ежегодного роста объемов производства и применения цемента этот факт представляет значительную угрозу для человечества, в целом.

Существующие на сегодня пути совершенствования производства клинкера, как правило, основаны на повышении энергоэффективности печей и помольных установок, использовании альтернативных источников топлива и сырья, улавливании и использовании CO<sub>2</sub>. Снижение содержания клинкера в цементе, в основном, достигается за счет применения активных минеральных добавок природного или искусственного происхождения при одновременном улучшении гранулометрического состава цемента. Хотя в последние годы в цементном производстве достигнуты вполне заметные успехи, похоже, что это направление себя почти исчерпало и вышло на определенное технологическое «плато». Поэтому создание альтернативных вяжущих и строительных материалов на их основе для замещения энергоемкого портландцемента остается актуальной задачей для современного строительного материаловедения.

В августе 2023 года производство бетона в РФ увеличилось к августу 2022 года на 13,0 % и составило 7,4 млн м<sup>3</sup>. Увеличение производства в январе-августе 2023 года к январю-августу 2022 года составило 19,0 % до 42 млн м<sup>3</sup>. Цены производителей (без НДС и доставки) в августе 2023 года по отношению к июлю 2023 года увеличились на 2,3 % и составили 5 354 руб/ м<sup>3</sup>. Цены приобретения (с НДС и доставкой) в августе 2023 года по отношению к июлю 2023 г. увеличились на 0,5 % и составили 6 630 руб/ м<sup>3</sup>.

В Российской Федерации действует более 170 тепловых электростанций (ТЭЦ) на угольном топливе, от которых ежегодно образуется 22 млн. тонн золошлаковых отходов. В то время как, число накопленных угольных отходов оценивается от 1,4 до 1,8 млрд. т, которые по разным оценкам занимают более 20 тыс. гектаров земли. Переработке и утилизации подвергается лишь 10-12 % от всего объема накопленных отходов. Поэтому поиск решения по утилизации и переработки ЗШО в настоящее время является важной темой.

Таким образом, одним из путей решения вышеизложенных проблем является разработка и широкое внедрение в производство бетонов на вяжущих щелочной активации, в том числе с использованием геополимерных вяжущих (геополимерный бетон).

## Материалы и методы исследования

Материалами для проведения исследования явились опубликованные труды отечественных и зарубежных авторов в области методов, систем, технологий утилизации промышленных и строительных отходов [1-5,12], технико-экономической оценки инфраструктурных проектов переработки ресурсных компонентов отходов в продукцию [6-10,20]. В работе использованы полученные научные результаты авторов по утилизации отходов и их применению в строительстве [13-18],

предупреждению негативного воздействия отходов на окружающую среду [19,20], материалы круглых столов по данным проблемам [11].

Методы проводимого исследования: системный анализ, математические методы экономической оценки.

### Результаты исследования

Геополимерная технология – это технология «нулевого километра», т.е. практически в любой точке земного шара в радиусе 100 – 200 км можно найти материалы, пригодные для производства бетона. При этом в основе геополимерного бетона могут быть и неорганические отходы индустриальных предприятий (золы-уноса, шлаки и т.п.), и минеральные природные ископаемые. Все зависит от наличия и доступности сырья [1].

Портландцемент изначально имеет определенные характеристики: прочность, сроки схватывания, полученные при его производстве. Они зависят от состава шихты, свойств сырьевых компонентов, режимов помола и обжига клинкера. Чтобы получить короткие сроки схватывания или, наоборот, увеличить их до нескольких часов или даже дней, необходимо вводить в бетон дорогостоящие добавки, чтобы изменить свойства портландцемента, создавая защитную пленку на его поверхности и не давая ему начать процессы гидратации в течение заданного времени. Одно из преимуществ геобетона в том, что можно достичь тех же результатов без использования добавок, изменяя лишь свойства геополимерного цемента, меняя его состав [2-3].

Геополимербетон получают в результате реакции геополимеризации связующих компонентов бетона, в которой катионы щелочных металлов играют важную роль на каждой стадии реакции геополимеризации. Тип катиона щелочного металла также является важным фактором для реакции геополимеризации на всех стадиях реакции. Он также влияет на скорость схватывания пасты и реакцию конденсации GPC. Катион щелочного металла служит шаблоном для реакции, направляя и контролируя реакцию молекул и окончательное строение структурообразование. Размер катиона щелочного металла также играет роль в формировании структуры геополимера. Катион калия (K) вызывает более высокую конденсацию, чем катион натрия (Na) в тех же условиях. Катион калия обладает более высокой прочностью на сжатие из-за большей площади поверхности, образует более аморфную структуру и менее устойчив к воздействию HCl. Щелочной металл зависит от исходного материала (содержание Si и Al) для реакции, поскольку различные исходные материалы напрямую влияют на физические и химические свойства конечных продуктов [4].

В геополимерном вяжущем на основе золошлаков, шлак/золошлаковое соотношение играет важную роль в механизме геополимеризации для повышения прочности. Если содержание шлака в конструкции смеси превышает 50 % от вяжущего, это свидетельствует о первичной реакции геля гидрата силиката кальция с Na и Al, приводящей к образованию связи C-N-A-S-H. При увеличении содержания золы в вяжущем, форма геля типа N-C-A-S-H в качестве первичной реакции прочно связывала воду в композиции и получала более высокую степень сшивания по сравнению с композицией, образованной из геля типа C-A-S-H в шлаковом вяжущем [5-6].

Увеличение дозы золы в смеси способствует образованию цеолита в гибридных гелях после 28 дней отверждения. После длительного периода отверждения формирование гелевой микроструктуры характерны высокие механические свойства и долговечность образцов из геополимерного вяжущего [7].

В качестве материала, способного во многих случаях заменить цементный бетон, рассматривается бетон на основе геополимерного вяжущего. К преимуществам этого вяжущего относятся возможность использования при его производстве многотоннажных промышленных отходов, отсутствие в технологии высокотемпературного обжига, низкие объемы технологических выбросов углекислого газа в атмосферу, а также более высокая коррозионная стойкость в сравнении с портландцементом [3].

Аналогами на рынке производства геополимерного вяжущего является портландцемент. По данным Росстата, обработанным CementInfo.Ru, средняя цена портландцемента без добавок от производителей (без НДС) в октябре 2023 года выросла до 5912,6 руб/т (+2,06 % к предыдущему месяцу, +15,33 % к октябрю 2022 года и +16,06 % к декабрю 2022 года). Средняя цена портландцемента с добавками от

производителей (без НДС) в октябре 2023 года повысилась до 5988,8 руб/т (+3,67 % к предыдущему месяцу, +13,76 % к октябрю 2022 года и +15,97 % к декабрю 2022 года) [8].

Чтобы определить экономическую эффективность разрабатываемого геополимерного вяжущего необходимо определить стоимость основных компонентов подобранного состава.

По данным отчета компании ООО Careline, выделение алюмосиликатного концентрата из 1 т золы составляет 55,4 %, при этом удельная себестоимость одной тонны составляет 1068,2 р. Стоимость гранулированного доменного шлака на рынке составляет 500–600 руб/т; бочки натриевого жидкого стекла объемом 210 л - 1300 руб/шт.

Гиперпластификатор РС-1021 в мешках по 1,8 кг стоит 2030 тыс. руб.

Таким образом, итоговая цена разрабатываемого геополимерного продукта будет на 25 % ниже аналогов и составит 4998,2 руб/м<sup>3</sup>.

Производство геополимербетона возможно организовать на малых и средних предприятиях при оснащении их простейшим набором оборудования: складское оборудование, мельница замкнутого цикла с сепаратором для измельчения шлака, бетоносмесительное и формовочное оборудование для производства железобетонных изделий (ЖБИ). Такие предприятия экономически привлекательно размещать в местах относительно удаленных от мегаполисов. Основными потребителями изделий на основе геополимербетона могут быть частные застройщики, различные предприятия сферы ЖКХ с небольшими объемами потребления. К конкурентным преимуществам производства изделий из геополимербетона относятся, прежде всего, низкая себестоимость и неограниченное время хранения шлакового сырья в кусковом виде. Еще одна перспективная область применения изделий из геополимербетона - изготовление канализационных конструкций, таких как элементы коллекторов, колодезные кольца.

Основной тенденцией рынка строительных материалов за последние годы является непрерывный рост практически по всем товарным группам. Основными факторами развития российского рынка строительных материалов на сегодняшний день являются рост инвестиций в основные фонды, рост жилищного строительства, рост благосостояния населения и соответственно росту платежеспособного спроса на стройматериалы, как со стороны населения, так и со стороны строительных фирм [9].

Объем рынка товарного бетона в России, по данным статистики, о в ноябре 2023 года выросло на 36 % к уровню ноября прошлого года и составило 5559,9 тыс. м<sup>3</sup>, при этом рынок представляет собой продукцию скорее внутреннего производства, так как импорт и экспорт бетона экономически нецелесообразны.

По данным «Анализа рынка бетона в России», подготовленного BusinesStat в 2023 г, в 2018-2022 гг. его продажи в стране выросли на 46,9 %, с 33,93 до 49,83 млн м<sup>3</sup>. Спрос на бетон напрямую зависит от объемов жилищного и промышленного строительства, так как практически все проекты в сфере строительства в той или иной степени предусматривают использование бетона.

Продажи бетона увеличивались ежегодно, за исключением 2020 г. Пандемия и вынужденный режим самоизоляции в 2020 году оказали значительное негативное влияние на рынок нового жилья, что способствовало снижению продаж бетона на 5,2 %.

Максимальный прирост продаж бетона был отмечен в 2021 году – на 44,6 % к 2020 году. На это повлиял рост объемов строительства, связанный как со снятием коронавирусных ограничений, так и с реализацией программы льготной ипотеки.

Несмотря на снижение в 2022 г объемов кредитов, выданных по программе льготной ипотеки, на 15,5 %, в 2022 году продолжалось строительство объектов, начатое ранее. По этой причине в 2022 году продажи бетона продолжили рост и увеличились на 0,7 % относительно 2021 года.

Железобетонные и бетонные изделия в РФ производят круглогодично, при этом в отрасли наблюдается сезонность. Объем производства начинает снижаться с начала осени, сохраняя минимальные значения до середины зимы – с сентября по январь. Перечень регионов-лидеров по производству бетона в России год от года стабилен: лидером является Центральный федеральный округ (26 %), далее следуют Приволжский и Сибирский федеральные округа, 23 % и 16 % соответственно. Доля производства, приходящаяся на другие округа, составляет не более 11 % на округ.



Начиная с 2022 года, остаются актуальными следующие сдерживающие факторы развития производства: ограниченный доступ к импортному химическому сырью и соответственно удорожание всех видов сырья, поддержание работоспособности зарубежного оборудования, возможный уход с рынка компаний с зарубежным капиталом, нестабильность спроса, определенное сокращение экспортных возможностей.

Известно, что основная причина незначительной доли импорта в этой отрасли – высокая стоимость транспортировки готовой продукции. Многие иностранные компании стремятся локализовать технологию, сырьевую базу, и открывают производства непосредственно на территории России вместо того, чтобы импортировать свою продукцию.

Исследования в области энергосбережения показали, что по сравнению с товарным бетоном, геополимербетон позволяет экономить около 44 % потребляемой энергии.

Несмотря на существующие ограничения и особенности, применение геополимерного бетона становится все более широким, поскольку полученный результат значительно превосходит затраченные ресурсы на модернизацию оборудования и переквалификацию персонала. Еще есть экологические аспекты применения геополимерных бетонов и возможность утилизации техногенных неорганических отходов (побочных продуктов металлургических, электрометаллургических и других производств).

Каждая тонна порландцемента при производстве бетона влечет за собой выброс порядка одной тонны углекислого газа в атмосферу. В тоже время при производстве геополимерного вяжущего в 10 раз сокращаются выбросы углекислого газа в атмосферу и на 90 % снижается потребление энергоресурсов. Кроме того, применение геополимерного вяжущего уменьшает долю строительной отрасли в эффекте глобального потепления, улучшая общую экологическую ситуацию на планете.

Предлагаемый продукт полностью производится с использованием отечественного сырья, исключая необходимость применения импортного материала. Кроме того, его применение направлено на реализацию двух важнейших задач современности: ресурсосбережение и обеспечение экологической безопасности, в комплексе обеспечивающих устойчивое развитие строительного комплекса России [19,20].

## Выводы

Таким образом, на основании вышеизложенного можно констатировать, что цементная отрасль в текущих многолетних условиях не способна к самовоспроизводству, она не генерирует необходимую прибыль и сверхприбыль. Об этом также свидетельствуют меньшие темпы роста цены на цемент относительно темпов роста цен на энергетические ресурсы, сырьё, оборудование, запасные части и материалы.

Однако индекс промышленного производства за январь – ноябрь 2023 года показывает рост в пределах 3,6 % к аналогичному периоду 2022 года. Согласно скорректированному прогнозу Министерства экономического развития в 2023 году ожидается рост промышленного производства на +3,6 %. В ноябре 2023 года рост к ноябрю 2022 года составил около 4,3 %, но при этом увеличение индекса в ноябре 2023 года к октябрю 2023 года составило не менее 1,1 %.

Показатель ввода жилья сокращался в 2017-2018 годах, в 2019 году он перешёл в положительную динамику, рост составил +4,9%. В 2020 году снова сократился на – 5,9 % к аналогичному периоду прошлого года. В 2021 и 2022 годах показатель перешел в рост: +12,7 % и +11,0 % соответственно. В январе – ноябре 2023 года произошло падение – 0,05 % к январю – ноябрю 2022 года. В ноябре 2023 года к октябрю 2023 года показатель вырос +8,5 %.

В среднесрочной и долгосрочной перспективах положительными факторами для отрасли станут антикризисные мероприятия Правительства России и региональных властей, пакеты поддержки экономики, системообразующих предприятий и населения, а также реновация жилого фонда [15-16], реализация проектов комплексного освоения территорий, увеличение доли строительства цементобетонных дорог, выполнение национального проекта «Жильё и городская среда», реализация социальных инициатив Президента России В.В. Путина.

Следовательно, развитие ресурсо- и энергосберегающей технологии производства геополимерных вяжущих и изделий на их основе решают многие проблемы как самой строительной отрасли, так и других смежных отраслей, таких как топливная, металлургическая и другие.

Утилизация в производство наиболее востребованной строительной продукции техногенных отходов промышленных производств, в первую очередь – топливных зол и доменных шлаков, образующихся на большом числе тепловых электростанций, работающих на твердом топливе, и металлургических производств, путем частичной замены ими основного вяжущего двадцатого столетия – ПЦ в составе бетонов будет обеспечивать охрану окружающей среды, за счет ликвидации переполненных золо- и шлакоотвалов, зачастую загрязняющих территории городов, при этом сокращая выбросы углекислого газа в производстве цемента.

## Литература

1. Дудников А.Г. Технологии шлакощелочных и геополимерных вяжущих и бетонов. URL: [https://stroyat.ru/2023/01/11/ib-1-2023\\_35-44/](https://stroyat.ru/2023/01/11/ib-1-2023_35-44/) (дата обращения: 13.05.2024).
2. Фаликман, В.Р. Геополимерные вяжущие и бетоны в современном строительстве / В. Р. Фаликман, К. Ю. Охотникова // Международный научно-исследовательский журнал. 2015. № 4-1(35). С. 93-97. – EDN TSHFDR.
3. Бебина Г.А. Геополимерные вяжущие и бетоны на их основе // В сборнике: Вузовская наука в современных условиях. Сборник материалов 56-й научно-технической конференции. В 2-х частях. Ульяновск, 2022. С. 110-113.
4. Ерошкина Н.А., Коровкин М.О., Лавров И.Ю. Влияние минерального сырья на прочность геополимерных строительных материалов // E-Scio. 2019. № 12 (39). С. 549-556.
5. Батуев Н.И., Калинина Е.В. Использование вторичных материальных ресурсов в производстве геополимерных бетонов // Химия. Экология. Урбанистика. 2021. Т. 2021-1. С. 226-229.
6. Соттикулов Э.С., Изучение влияния новых синтезированных органических добавок на свойства полученного геополимера / Соттикулов Э.С., Джалилов А.Т., Каримов М.У.У., Тиллаев А.Т. // Universum: технические науки. 2020. № 7-3 (76). С. 36-38.
7. Муртазаев С.-А.Ю., Вяжущие щелочной активации как альтернатива порландцементу / Муртазаев С.-А.Ю., Саламанова М.Ш., Аласханов А.Х. // В сб.: Инновации в строительстве. Материалы международной научно-практической конференции. 2017. С. 92-96.
8. Дзядко Т. Цементный дисбаланс. URL: <https://www.rbc.ru/newspaper/2023/06/28/6499704d9a79478de8ebd23c> (дата обращения: 13.05.2024).
9. Строительные материалы (рынок России). URL: [https://www.tadviser.ru/index.php/Статья:Строительные\\_материалы\\_%28рынок\\_России%29](https://www.tadviser.ru/index.php/Статья:Строительные_материалы_%28рынок_России%29) (дата обращения: 13.05.2024).
10. Руднов В.С. Экономическая эффективность производства изделий из геополимербетонов / Руднов В.С., Герасимова Е.С. // Известия вузов. Инвестиции. Строительство. Недвижимость. 2020. №1 (32). С.28.
11. Круглый стол «Цементная отрасль Сибирского федерального округа в строительном сезоне – 2022: проблемы и решения в новых экономических условиях», «Информация о состоянии цементной отрасли и её роли в строительном комплексе Российской Федерации», г. Новосибирск, 17 мая 2022 года. URL: <https://anton-toroz.ru/upload/iblock/a39/Приложение1%20-%20Информация%20о%20состоянии%20цементной%20отрасли%20и%20её%20роли%20в%20строительном%20комплексе%20РФ.pdf> (дата обращения: 13.05.2024).
12. Chen, Y. Improving printability of limestone-calcined clay-based cementitious materials by using viscosity-modifying admixture / Y. Chen, S. Chaves Figueiredo, Z. Li, Z. Chang, K. Jansen, O. Çopuroğlu, E. Schlangen // Cem. Concr. Res. Elsevier Ltd. 2020. Vol. 132. P. 106040.
13. Petropavlovskaya V. B., Artamonova S. V., Shchipanskaya E. O. Environmental management in ash and slag waste management in Russia / V. B. Petropavlovskaya, S. V. Artamonova, E. O. Shchipanskaya [et al.] // International scientific and practical conference "Ensuring sustainable development: agriculture, ecology and earth science" (AEES 2021), London, Virtual. London: IOP Publishing Ltd, 2022. Vol. 1010. P. 012135.

14. Kalyaskin Pyotr, Petropavlovskii Kirill, Petropavlovskaya Victoria, Sulman Mikhail G., Novichenkova Tatiana // Study of the Properties of Concrete with Gypsum-Ash Binder, Chemical Engineering Transactions. 2023. Vol. 103. Pp. 769-774.

15. Mukhametrakhimov Rustem, Galautdinov Albert, Gorbunova Polina, and Gorbunova Tatyana. Water-resistant fiber-reinforced gypsum cement-pozzolanic composites // E3S Web of Conferences. 2019. Vol. 138. Pp 1-9.

16. Fediuk, R., Makarova, N., Qader, D.N., Petropavlovskaya, V., Novichenkova T., Sulman, M., Petropavlovskii, K. Combined effect on properties and durability performance of nanomodified basalt fiber blended with bottom ash-based cement concrete: ANOVA evaluation // Journal of Materials Research and Technology. 2023. Vol. 23. Pp. 2642–2657.

17. Petropavlovskaya, V., Novichenkova, T., Sulman, M., Petropavlovskii, K., Fediuk, R., Amran, M. Coal Ash Enrichment with Its Full Use in Various Areas. Materialsthis link is disabled. 2022. Vol. 15(19). P. 6610.

18. Aleksandrova, O.V.; Quang, N.D.V.; Bulgakov, B.I.; Fedosov, S.V.; Lukyanova, N.A.; Petropavlovskaya, V.B. The Effect of Mineral Admixtures and Fine Aggregates on the Characteristics of High-Strength Fiber-Reinforced Concrete. Materials 2022,15,8851. <https://doi.org/10.3390/ma15248851>.

19. Цховребов Э.С., Калаева С.З., Петропавловская В.Б., Ниязгулов Ф.Х. Концептуальное моделирование системы прогнозирования вызванных опасными отходами чрезвычайных ситуаций // Известия вузов. Инвестиции. Строительство. Недвижимость. 2023. Т. 13. № 4 (47). С. 702-715.

20. Цховребов Э.С. Эколого-экономические аспекты планирования размещения и проектирования промышленных объектов по обработке, утилизации, обезвреживанию отходов // Вестник МГСУ. 2018. Т. 13. № 11 (122). С. 1326-1340.

#### Economic assessment of the environmentally safe use of man-made waste in the production of geopolymers for construction needs

Petropavlovskaya V.B., Filippova O.P., Tshovrebov E.S., Novichenkova T.B.

Tver State Technical University, Yaroslavl State Technical University, All-Russian Scientific Research Institute for Civil Defence and Emergencies of the EMERCOM of Russia

The technology of production of concrete and products based on it is associated with CO<sub>2</sub> emissions and high energy consumption, which poses a significant threat to the environmental safety of territories. The production of Portland cement, the main binder, is associated with high energy consumption and CO<sub>2</sub> emissions. In this regard, the development and implementation of alternative binders, such as geopolymer concrete, which can be produced using local materials, including industrial waste, becomes relevant. The cement industry in Russia is facing difficulties, not contributing to self-reproduction and not generating sufficient profit. This is confirmed by the low growth rates of cement prices compared to other resources. Despite an increase in industrial production by 3.6% in January-November 2023 and an increase in the cement production index by 3.5%, there are fluctuations in housing commissioning and the volume of construction work. The solution to the problems may be the development of geopolymer technology in the field of production of building materials and products that reduce and/or eliminate man-made emissions and ensure the development of resource conservation and a cyclical economy, ensuring environmental safety of construction.

Keywords: economic efficiency, environmental safety, industrial waste, ash and slag storage, construction, geopolymers, recycling.

#### References

- Dudnikov A.G. Technologies of slag-alkali and geopolymer binders and concretes. URL: [https://stroyamat.ru/2023/01/11/tb-1-2023\\_35-44/](https://stroyamat.ru/2023/01/11/tb-1-2023_35-44/) (date of reference: 05/13/2024). (In Russ).
- Falikman, V. R. Geopolymer binders and concretes in modern construction / V. R. Falikman, K. Y. Okhotnikova // International Scientific Research Journal. 2015. № 4-1(35). Pp. 93-97. (In Russ).
- Bebina G.A. Geopolymer binders and concretes based on them // In the collection: University science in modern conditions. Collection of materials of the 56th scientific and technical Conference. In 2 parts. Ulyanovsk, 2022. Pp. 110-113. (In Russ).
- Eroshkina N.A., Korovkin M.O., Lavrov I.Yu. The influence of mineral raw materials on the strength of geopolymer building materials // E-Scio. 2019. No. 12 (39). Pp. 549-556. (In Russ).
- Batuev N.I., Kalinina E.V. The use of secondary material resources in the production of geopolymer concretes // Chemistry. Ecology. Urbanistics. 2021. Vol. 2021-1. Pp. 226-229. (In Russ).
- Sottikulov E.S., Study of the effect of new synthesized organic additives on the properties of the resulting geopolymer / Sottikulov E.S., Jalilov A.T., Karimov M.U.U., Tillaev A.T. // Universum: technical sciences. 2020. No. 7-3 (76). Pp. 36-38. (In Russ).
- Murtazaev S.-A.Yu., Alkaline activation binders as an alternative to Portland cement/ Murtazaev S.-A.Yu., Salamanova M.Sh., Alaskhanov A.H. Binders // In the collection: Innovations in construction - 2017. materials of the international scientific and practical conference. 2017. Pp. 92-96. (In Russ).
- Dzyadko T. Cement imbalance. URL: <https://www.rbc.ru/newspaper/2023/06/28/6499704d9a79478de8bd23c> (date of application: 05/13/2024). (In Russ).
- Building materials (Russian market). URL: [https://www.tadviser.ru/index.php/Статья:Construction materials\\_%28market\\_Russia%29](https://www.tadviser.ru/index.php/Статья:Construction materials_%28market_Russia%29) (accessed: 05/13/2024).
- Rudnov V.S., Economic efficiency of production of products from geopolymer concrete / Rudnov V.S., Gerasimova E.S. // Izvestiya vuzov. Investment. Construction. Realty. 2020. № 1 (32). P. 28. (In Russ).
- Round table "Cement industry of the Siberian Federal District in the construction season 2022: problems and solutions in new economic conditions". "Information on the state of the cement industry and its role in the construction complex of the Russian Federation", Novosibirsk, May 17, 2022. URL: <https://anton-moroz.ru/upload/iblock/a39/Приложение1%20-%20Информация%20о%20состоянии%20цементной%20отрасли%20и%20ее%20роли%20в%20строительном%20комплексе%20РФ.pdf> (date of application: 05/13/2024).
- Chen, Y. Improving printability of limestone-calcined clay-based cementitious materials by using viscosity-modifying admixture / Y. Chen, S. Chaves Figueiredo, Z. Li, Z. Chang, K. Jansen, O. Çopuroğlu, E. Schlangen // Cem. Concr. Res. Elsevier Ltd. 2020. Vol. 132. P. 106040.
- Petropavlovskaya V. B., Artamonova S. V., Shchipanskaya E. O. Environmental management in ash and slag waste management in Russia / V. B. Petropavlovskaya, S. V. Artamonova, E. O. Shchipanskaya [et al.] // International scientific and practical conference "Ensuring sustainable development: agriculture, ecology and earth science" (AEES 2021), London, Virtual. London: IOP Publishing Ltd, 2022. Vol. 1010. P. 012135.
- Kalyaskin Pyotr, Petropavlovskii Kirill, Petropavlovskaya Victoria, Sulman Mikhail G., Novichenkova Tatiana // Study of the Properties of Concrete with Gypsum-Ash Binder, Chemical Engineering Transactions. 2023. Vol. 103. Pp. 769-774.
- Mukhametrakhimov Rustem, Galautdinov Albert, Gorbunova Polina, and Gorbunova Tatyana. Water-resistant fiber-reinforced gypsum cement-pozzolanic composites // E3S Web of Conferences. 2019. Vol. 138. Pp 1-9.
- Fediuk, R., Makarova, N., Qader, D.N., Petropavlovskaya, V., Novichenkova T., Sulman, M., Petropavlovskii, K. Combined effect on properties and durability performance of nanomodified basalt fiber blended with bottom ash-based cement concrete: ANOVA evaluation // Journal of Materials Research and Technology. 2023. Vol. 23. Pp. 2642–2657.
- Petropavlovskaya, V., Novichenkova, T., Sulman, M., Petropavlovskii, K., Fediuk, R., Amran, M. Coal Ash Enrichment with Its Full Use in Various Areas. Materialsthis link is disabled. 2022. Vol. 15(19). P. 6610.
- Aleksandrova, O.V.; Quang, N.D.V.; Bulgakov, B.I.; Fedosov, S.V.; Lukyanova, N.A.; Petropavlovskaya, V.B. The Effect of Mineral Admixtures and Fine Aggregates on the Characteristics of High-Strength Fiber-Reinforced Concrete. Materials 2022,15,8851. <https://doi.org/10.3390/ma15248851>.
- Tshovrebov E.S., Kalaeva S.Z., Petropavlovskaya V.B., Niyazgulov F.H. Kontseptualnoye modelirovanie systemy prognozirovaniya vyzvannykh opasnyimi othodami chrezvychainnykh situatsiy [Conceptual modeling of the forecasting system of emergencies caused by hazardous waste]. Izvestiya vuzov. Investitsii. Stroitelystvo. Nedvizhimosty [News of universities. Investment. Construction. Realty]. 2023. Vol. 13. No. 4 (47). Pp. 702-715. (In Russ).
- Tshovrebov E.S. Ekologo-ekonomicheskie aspekty planirovaniya razmesheniya i proektirovaniya promyshlennykh obyektov po obrabotke, utilizatsii, bezvrezhivaniyu othodov [Ecological and economic aspects of planning the placement and design of industrial facilities for the processing, disposal, disposal of waste]. Vestnik MGSU [Bulletin of MGSU]. 2018. Vol. 13. No. 11 (122). Pp. 1326-1340. (In Russ).

# Влияние расположения арматурных стержней на несущую способность косоизгибаемого железобетонного элемента

## Черепанов Владимир Сергеевич

магистрант кафедры железобетонных и каменных конструкций, Санкт-Петербургский государственный архитектурно-строительный университет, vladcher99@yandex.ru

## Рудный Игорь Александрович

канд. техн. наук, доцент, ст. преподаватель кафедры железобетонных и каменных конструкций, Санкт-Петербургский государственный архитектурно-строительный университет, rudnyuyigor@gmail.com

## Воронцова Наталья Сергеевна

канд. техн. наук, доцент кафедры железобетонных и каменных конструкций, Санкт-Петербургский государственный архитектурно-строительный университет, vorontsova.ns@gmail.com

Влияние расположения арматурных стержней на несущую способность косоизгибаемых железобетонных элементов, определяемую в соответствии с рекомендациями современных строительных норм, недостаточно изучено и является актуальной темой для исследования. В статье проанализирована научная литература на тему косоугольного изгиба и различные подходы к определению наиболее рационального армирования таких элементов. Исследована зависимость между величинами предельных изгибающих моментов в двух взаимно перпендикулярных плоскостях от рабочих высот вдоль высоты и ширины сечения. Для определения влияния характера расположения арматурных стержней на несущую способность были рассмотрены различные варианты армирования железобетонной балки в условиях косоугольного изгиба. Расчет производился в соответствии с рекомендациями современных строительных норм по методу предельных усилий и по нелинейной деформационной модели, определена сходимость двух методов расчета. Исследование проводилось в рамках общего вопроса рационального армирования железобетонных элементов, подверженных косоугольному изгибу. Результаты представлены в виде графиков.

**Ключевые слова:** косоугольный изгиб, напряженно-деформированное состояние, несущая способность, нелинейная деформационная модель, рабочая высота сечения, предельное усилие.

## Введение

Несмотря на обширность проведенных исследований косоизгибаемых железобетонных элементов, разработанные способы определения несущей способности и рассмотрение вопросов рационального армирования современные нормативные документы не содержат прямых рекомендаций к размещению арматуры в сечении таких элементов, а расчет носит, в сущности, итерационный характер.

В соответствии с п. 8.1.1 СП 63.13330 расчет по прочности железобетонных элементов при действии изгибающих моментов следует производить на основе нелинейной деформационной модели или на основе предельных усилий. Рекомендации к расчету также содержат пособие к СП 63.13330 [1].

Вопрос рационального армирования косоизгибаемых железобетонных элементов был рассмотрен О. Н. Тоцким, предложения которого основаны на свойствах изобент [2]. Изобенты – кривые перемещения центра тяжести сжатой зоны бетона при условии, что статический момент сжатой зоны относительно некоторой оси постояен. Под рациональным армированием, согласно исследованию, понимается такое размещение арматуры в теле бетона, при котором плечо внутренней пары сил будет наибольшим и соответственно требуемая по расчету площадь растянутой арматуры – наименьшей. Было установлено, что оптимальное положение центра тяжести растянутой арматуры принадлежит отрезку, названному параметрической осью, который соединяет центры тяжести арматурных стержней, расположенных вдоль обеих граней сечения, а оптимальным будет то положение центра тяжести растянутой арматуры, при котором нейтральная ось параллельна параметрической оси. При этом распределение арматуры рекомендуется принимать в зависимости от величины наклона плоскости действия сил, и при «средних» углах наклона рекомендовано армирование угловым стержнем.

Однако предложенный О. Н. Тоцким [2] подход подвергся критике со стороны С. И. Глазера [3] и Л. И. Сердюка [4], обратившими внимание на ряд существенных недостатков. При армировании одним лишь угловым стержнем возникает необходимость установки специальных монтажных стержней, что не учитывалось в работе О. Н. Тоцкого. Л. И. Сердюк также указывает на неучет конструктивных требований и отмечает некорректность подхода с предварительным принятием положения нейтральной оси, поскольку оно зависит от процента армирования, соотношения размеров сечения, угла наклона действия сил и физико-механических свойств материалов.

Вопрос рационального армирования косоизгибаемых железобетонных элементов был затронут в работе В. И. Бабича, Ю. М. Руденко и Л. В. Фалеева [5]. Анализ строился на свойствах изостатических линий. Было определено, что для прямоугольного сечения уравнение изостатической линии относительно начала координат в центре тяжести сечения описывается четырьмя кривыми второго порядка. Для всех четырех кривых были определены граничные условия и уравнения. Как и во многих ранее выполненных исследованиях, на основании полученных данных авторы делают вывод, что наибольшей несущей способности при прочих равных условиях будет соответствовать такое расположение рабочей арматуры, при котором расстояние от точки приложения равнодействующей сжимающих сил в бетоне сжатой зоны до точки приложения равнодействующей растягивающих усилий в арматуре окажется наибольшим. Рекомендации по размещению арматуры схожи с предложениями О. Н. Тоцкого [2], но, в отличие от работ последнего, учитывают конструктивные требования, приводя границы области рационального размещения арматуры. Описанные идеи получили дальнейшее развитие в работе [6].

Исследования, имеющие экспериментальную основу, П. Ф. Вахненко показали, что для рационального использования арматурных стержней необходимо, чтобы расстояние их от нейтральной оси составляло не менее 0,4 расстояния до этой оси наиболее удаленного уг-

лового стержня соответствующей зоны [7]. Кроме того, было установлено, что арматуру необходимо располагать так, чтобы ее центр тяжести совпадал с линией действия внешних сил, что также отражено в работе [8], где был затронут вопрос рационального размещения сжатой арматуры в сечении. Согласно исследованиям и математическим выкладкам П. Ф. Вахненко сжатая арматура должна уравновесить относительно силовой линии неуравновешенные участки сжатой зоны бетона, обеспечивая перпендикулярность между силовой и нейтральной осями.

Исходя из вышеизложенного можно сделать вывод, что в области исследования косоизгибаемых железобетонных элементов неоднократно затрагивался вопрос рационального армирования, и были предложены разные подходы к решению данного вопроса. Все рассмотренные подходы основываются на уравнениях предельного равновесия, в то время как основным способом расчета в соответствии с современными нормативными документами является расчет по нелинейной деформационной модели. Кроме того, накопленные в рамках исследований рекомендации к размещению арматуры в сечении косоизгибаемых элементов, в том числе те, справедливость которых была подтверждена опытным путем, не находят отражения в современном проектировании.

В настоящее время вопрос оптимального армирования железобетонных балок, подверженных косому изгибу, и взаимосвязь расположения арматуры в сечении и несущей способности элементов изучается, по мнению авторов, недостаточно активно. Более популярной темой исследований является общий случай косоугольного изгиба – косоугольное сжатие [9].

Далее выполнен численный анализ несущей способности косоизгибаемых железобетонных элементов на основе метода расчета прочности по предельным усилиям, изложенному в пособии к СП 63.13330 [1], и нелинейной деформационной модели.

#### Постановка цели и задач исследования

Целью исследования является определение влияния расположения арматуры в сечении железобетонной балки, подверженной косому изгибу, на ее несущую способность в двух взаимно перпендикулярных плоскостях.

Задачи исследования:

- определение требуемого армирования железобетонной балки прямоугольного сечения;
- определение несущей способности железобетонной балки на основе метода предельных усилий;
- определение несущей способности железобетонной балки на основе нелинейной деформационной модели;
- анализ полученных результатов исследования.

#### Методы

Для реализации поставленных цели и задач задались базовыми параметрами исследуемого образца. Железобетонная балка сечением  $500 \times 300$  мм ( $h \times b$ ), бетон класса по прочности на сжатие В20, арматура класса А400. Изгибающие моменты в двух взаимно перпендикулярных плоскостях от действующей на элемент нагрузки приняты равными:  $M_x = 10$  т-м и  $M_y = 4$  т-м. Величина равнодействующей изгибающих моментов составляет  $M_k = 10,77$  т-м, а угол наклона полкосты ее действия равен приблизительно  $68,2^\circ$  относительно плоскости, которой принадлежит ось X. На рисунке 1а представлена расчетная схема рассматриваемого образца.

Подбор армирования для базового варианта железобетонной балки выполнен по методу С. И. Глазера [10], а также подтвержден расчетом по предельным усилиям, изложенным в пособии к СП 63.13330 [1]. Расхождение в величинах внутренних моментов, найденных по двум методикам, составило менее 1 %. Принятое армирование приведено на рисунке 1б и составило  $A_{sx} = 5,592$  см<sup>2</sup> ( $2\varnothing 16 + 2\varnothing 10$ ),  $A_{sy} = 3,801$  см<sup>2</sup> ( $1\varnothing 22$ ). Положение арматурных стержней в сечении принято с соблюдением установленных при расчете параметров, обусловленных тем, что С. И. Глазер определил такой вариант армирования, при котором центр тяжести растянутой арматуры лежит на линии действия плеча внутренней пары сил, как наиболее оптимальный.



Рисунок 1 – Базовый вариант балки сечением  $500 \times 300$  (мм): а – расчетная схема; б – армирование

Для анализа влияния расположения стержней арматуры в сечении на несущую способность косоизгибаемого железобетонного элемента, определяемую по методу предельных усилий, было рассмотрено 44 варианта армирования, отличающихся величинами рабочей высоты сечения  $b_0$  и  $h_0$ , где  $h_0$  – рабочая высота сечения вдоль оси Y,  $b_0$  – рабочая высота сечения вдоль оси X.

При анализе влияния обозначенных параметров были приняты варианты, названные по усмотрению авторов крайними:

- крайнее верхнее положение стержня  $\varnothing 22$  –  $h_0 = 437$  мм (см. рисунок 2а);
- крайнее нижнее положение стержня  $\varnothing 22$  –  $h_0 = 357,76$  мм (см. рисунок 2б);
- центр тяжести арматуры вдоль нижней грани смещен в крайнее правое положение –  $b_0 = 193$  мм (см. рисунок 3а);
- центр тяжести арматуры вдоль нижней грани смещен в крайнее левое положение –  $b_0 = 221$  мм (см. рисунок 3б).

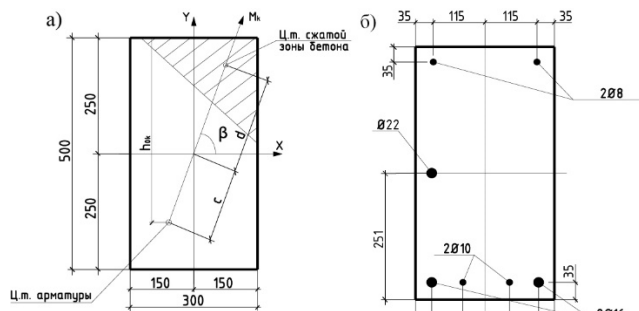
При анализе влияния параметра  $h_0$  рабочая высота сечения вдоль оси X  $b_0 = 201$  мм остается неизменной. При анализе влияния параметра  $b_0$  рабочая высота сечения вдоль оси Y  $h_0 = 377,5$  мм остается неизменной. При размещении стержней арматуры в поперечном сечении элемента не учитывались конструктивные требования, поскольку основной задачей являлось изменение параметров  $h_0$  и  $b_0$  в необходимом для исследования диапазоне. Кроме того, отдельно рассмотрены случаи армирования пучком с концентрацией арматуры в углу сечения (см. рисунок 4).



Рисунок 2 – Анализ влияния  $h_0$ : а – крайнее верхнее положение стержня  $\varnothing 22$ ; б – крайнее нижнее положение стержня  $\varnothing 22$



Рисунок 3 – Анализ влияния  $b_0$ : а – крайнее правое положение центра тяжести арматуры, расположенной вдоль оси X; б – крайнее левое положение центра тяжести арматуры, расположенной вдоль оси X

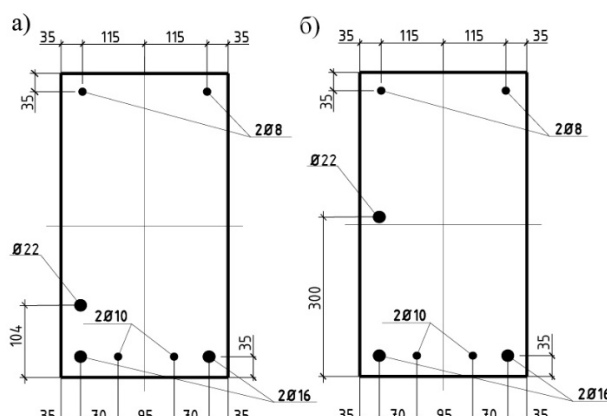

Рисунок 4 – Угловые стержни установлены пучком, анализ влияния: а –  $h_0$ ; б –  $b_0$

Расчет по методу предельных усилий выполнялся с учетом соблюдения условия (3.40) пособия к СП 63.13330 [1]. Невыполнение условия (3.40) свидетельствует о том, что напряжения в арматурном стержне наиболее приближенном к нейтральной оси косоизгибаемого железобетонного элемента не достигнут предела текучести, поэтому расчет производится последовательными приближениями, а напряжения  $R_s$  в наименее растянутом стержне заменяются величиной  $\sigma_s$  с перерасчетом параметров рабочей высоты сечения вдоль каждой грани элемента  $b_0$  и  $h_0$ .

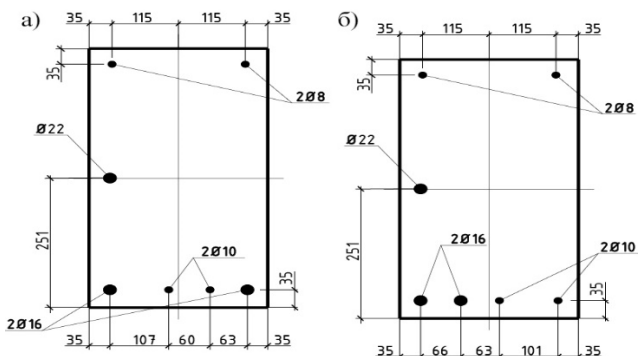
Несущая способность железобетонной балки в условиях косо изгиба по нелинейной деформационной модели определялась на 23 вариантах армирования, принятых аналогично описанным выше для расчета по предельным усилиям, в том числе рассмотрены варианты с концентрацией арматуры в углу сечения (армирование пучком).

Для расчета по нелинейной деформационной модели использовались идеализированные диаграммы состояния (деформирования). Диаграмма деформирования бетона принята трехлинейной, арматуры – двухлинейной. Диаграммы приведены на рисунке 5.

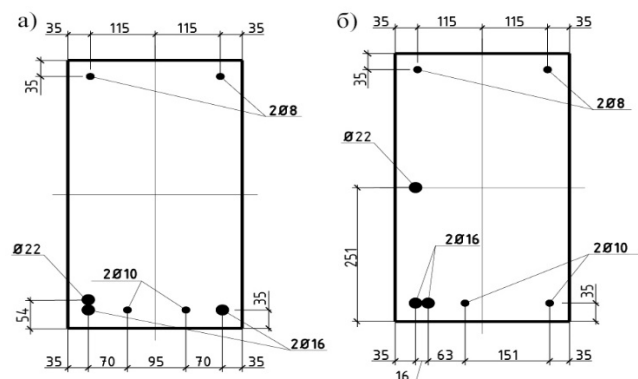

Рисунок 5 – Диаграмма деформирования: а – бетона класса В20; б – ненапрягаемой арматуры класса А400

Значения относительных деформаций, обозначенные на рисунке 5 вертикальными линиями, приняты в соответствии с п. 6.1.20 и п. 6.2.14 СП 63.13330, соответственно, и обозначают относительные деформации в бетоне и арматуре, предшествующие разрушению элемента.

Расчет по нелинейной деформационной модели отвечает требованиям п. 8.1.23 СП 63.13330 и позволяет установить напряженно-деформированное состояние элемента. Прочность рассматриваемых элементов определена в соответствии с п. 8.1.25 СП 63.13330.

### Результаты

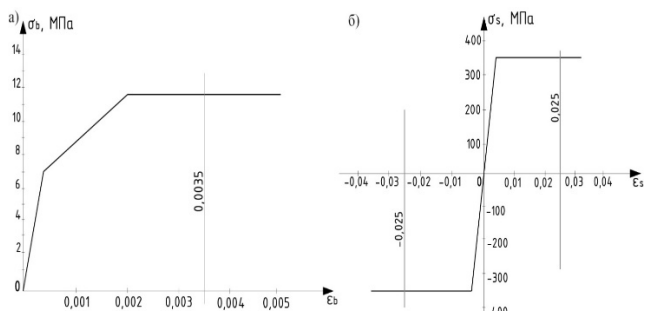
Для каждого рассматриваемого варианта армирования поперечного сечения были получены значения внутренних изгибающих моментов  $M_x$ ,  $M_y$ , сравнив которые с действующими от внешней нагрузки можно сделать вывод о несущей способности элемента.

На основе полученных результатов были установлены зависимости между исследуемыми параметрами. Зависимости, полученные на основании расчетов по предельным усилиям и по нелинейной деформационной модели (НДМ) представлены графически на рисунках 6–9.



Рисунок 6 – График зависимости  $M_x$  от  $b_0$ : а – по предельным усилиям; б – по НДМ



Рисунок 7 – График зависимости  $M_x$  от  $h_0$ : а – по предельным усилиям; б – по НДМ

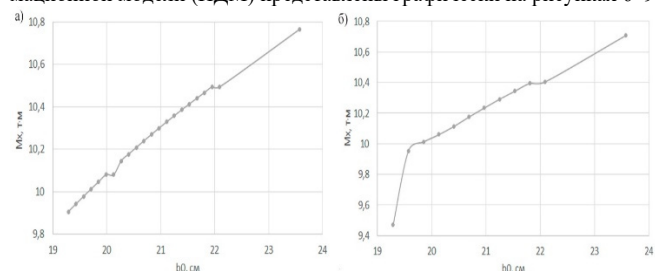

Рисунок 8 – График зависимости  $M_y$  от  $b_0$ : а – по предельным усилиям; б – по НДМ

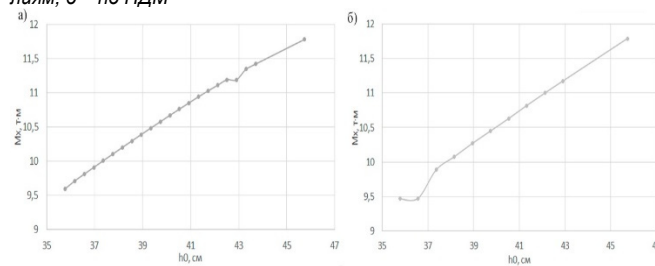

Рисунок 9 – График зависимости  $M_y$  от  $h_0$ : а – по предельным усилиям; б – по НДМ

Опираясь на полученные данные, можно сделать следующие выводы:

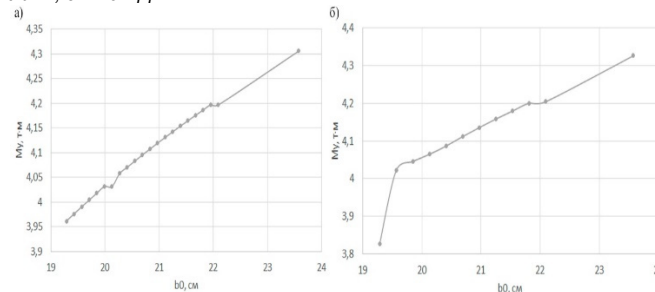
- При увеличении параметра  $b_0$  величина предельного внутреннего момента  $M_x$  ожидаемо так же возрастает (см. рисунок 6). Данная закономерность соблюдается в обоих методах расчета, однако носит более явный характер при расчете по нелинейной деформационной модели;
- Величина предельного внутреннего момента  $M_y$  так же возрастает при увеличении параметра  $b_0$  (см. рисунок 8). Зависимость имеет ту же особенность, что и зависимость  $M_x$  от  $b_0$ ;

– При увеличении параметра  $h_0$  значения предельных внутренних моментов  $M_x$  и  $M_y$  возрастают (см. рисунки 7 и 9). Зависимость соблюдается как при расчете по методу предельных усилий, так и по нелинейной деформационной модели;

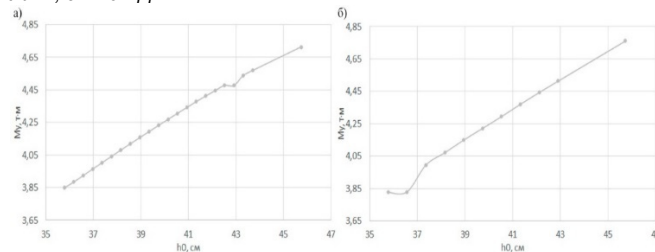
Полученные данные свидетельствуют, что концентрация арматуры в наиболее растянутом углу сечения балки, повышает значения предельных внутренних моментов, то есть увеличивает несущую способность элемента, за счет увеличения плеча внутренней пары сил.

Стоит также отметить, что среди рассматриваемых вариантов армирования есть те, в которых несущая способность элемента не обесценивается, несмотря на то что площадь арматуры вдоль граней в рамках данного исследования оставалась постоянной. Недостаточная несущая способность данных вариантов связана с тем, что требуемое армирование для базового варианта определялось по методу С. И. Глазера [10], который подразумевает строго определенное положение центра тяжести растянутой арматуры. При смещении центра тяжести, а именно уменьшении величин  $b_0$  или  $h_0$ , уменьшается плечо внутренней пары сил, и подобранного армирования оказывается недостаточно для обеспечения несущей способности, что, очевидно, должно учитываться проектировщиком при конструировании сечения. Смещение арматуры от сжатой зоны сечения будет обеспечивать запас прочности.

Среднее отклонение значений предельных изгибающих моментов, установленных по предельным усилиям, расходятся со значениями моментов, определенных по нелинейной деформационной модели, на:

- 1,2% для  $M_x$  при анализе величины  $h_0$ ;
- 0,25% для  $M_y$  при анализе величины  $h_0$ ;
- 0,49% для  $M_x$  при анализе величины  $b_0$ ;
- -0,42% для  $M_y$  при анализе величины  $b_0$ .

Данные свидетельствуют об достаточно удовлетворительной схожести использованных методов расчета.

### Обсуждение

Вне зависимости от метода расчета и подхода к определению рационального армирования все результаты исследований подтверждают, что увеличение плеча внутренней пары сил приводит к увеличению несущей способности, что также показали полученные данные.

Во всех вариантах армирования, рассмотренных в настоящем исследовании, соблюдается условие, установленное П. Ф. Вахненко [7, 8], по расположению арматурных стержней от нейтральной оси на расстояние не менее 0,4 расстояния до этой оси наиболее удаленного углового стержня соответствующей зоны, поэтому однозначный вывод о влиянии данного условия сделать не представляется возможным. Однако очевидно, что удаление стержней арматуры от сжатой зоны обеспечивает большее их использование в растянутой зоне и более равномерное распределение растягивающих усилий. Данный вопрос имеет больший приоритет при рассмотрении высоты сечения и величины внешнего изгибающего момента.

Ряд исследований [7, 8, 10] рекомендует также располагать арматуру так, чтобы ее центр тяжести совпадал с линией действия внешних сил, однако данная рекомендация не позволяет получить максимальное плечо внутренней пары сил, что отрицательно скажется на несущей способности элемента. Кроме того, центр сосредоточения растягивающих усилий зависит не только от распределения площади арматуры, но и от напряжений в этой арматуре, что сложно предсказать на этапе конструирования элемента.

### Выводы

В рамках настоящего исследования были проанализированы 44 варианта армирования при расчете по методу предельных усилий и 23 варианта при расчете по нелинейной деформационной модели. Были составлены зависимости между параметрами  $h_0$ ,  $b_0$  и величинами предельных изгибающих моментов, характеризующих несущую способность элементов. Полученные данные свидетельствуют о прямой зависимости линейного характера между рассматриваемыми параметрами и предельными изгибающими моментами. Концентрация центра растягивающих усилий в углу, наиболее удаленном от сжатой зоны бетона, очевидно, приводит к увеличению несущей способности элемента. Расчеты по методу предельных усилий и по нелинейной деформационной модели показали удовлетворительную схожимость результатов с максимальным расхождением 1,2%.

### Литература

1. Методическое пособие. Расчет железобетонных конструкций без предварительного напряженной арматуры (к СП 63.13330.2012) / Минстрой России. – М., 2015. – 283 с.
2. Тощкий О. Н. К расчету сечений железобетонных конструкций методом изокривых / О. Н. Тощкий // Строительная механика и расчет сооружений. – 1964. – № 6. – С. 46–50.
3. Глазер С. И. Расчет косоизгибаемых железобетонных элементов / С. И. Глазер // Бетон и железобетон. – 1966. – № 9. – С. 43–44.
4. Сердюк Л. И. О рациональном размещении арматуры в железобетонных элементах при косом изгибе / Л. И. Сердюк // Бетон и железобетон. – 1966. – № 9. – С. 44–45.
5. Бабич В. И. О рациональном армировании железобетонных элементов прямоугольного сечения с одиночной арматурой, работающих на косой изгиб / В. И. Бабич, Ю. М. Руденко, Л. В. Фалеев // Известия высших учебных заведений. Строительство и архитектура. – 1971. – № 3. – С. 13–19.
6. Руденко Ю. М. Практический метод расчета железобетонных элементов прямоугольного сечения с одиночной арматурой на косой изгиб / Ю. М. Руденко, Л. В. Фалеев, В. И. Бабич // Бетон и железобетон. – 1971. – № 8. – С. 41–44.
7. Вахненко П. Ф. Расчет прочности кососжимаемых и косоизгибаемых железобетонных элементов на экспериментальной основе / П. Ф. Вахненко // Строительные конструкции. – 1971. – Вып. XV. – С. 71–84.
8. Вахненко П. Ф. О рациональном размещении арматуры по сечению кососжимаемых железобетонных элементов / П. Ф. Вахненко // Бетон и железобетон. – 1969. – № 2. – С. 71–84.
9. Лазовский Д. Н. Общий метод расчета прочности и деформаций на основе нелинейной деформационной модели косо сжатых колонн, усиленных железобетонной облойкой / Д. Н. Лазовский, Д. О. Глухов, Е. Д. Лазовский // Вестник Полоцкого государственного университета / Серия F. Строительство. Прикладные науки. – 2021. – № 16. – С. 72–79.
10. Глазер С. И. Расчет железобетонных балок прямоугольного сечения при косом изгибе / С. И. Глазер // Бетон и железобетон. – 1958. – № 8. – С. 316–320.

### The influence of the arrangement of reinforcing bars on the load-bearing capacity of reinforced concrete member under biaxial bending

Cherepanov V.S., Rudny I.A., Vorontsova N.S.  
Saint Petersburg State University of Architecture and Civil Engineering  
The influence of the arrangement of reinforcing bars on the load-bearing capacity of reinforced concrete members under biaxial bending, determined in accordance with the recommendations of state-of-the-art-type building codes, has not been sufficiently studied and is a relevant topic for research. The article analyzes the scientific literature on the topic of biaxial bending and various approaches to determining the most rational reinforcement of such members. The dependence between the values of the limiting bending moments in two mutually perpendicular planes on the effective depths along the height and width of the section has been studied. To determine the influence of the nature of the arrangement of reinforcing bars on the load-bearing capacity, various options for reinforcing a reinforced concrete beam under conditions of biaxial bending were considered. The calculation was carried out in accordance with the recommendations of state-of-the-art-type building codes using the limit force method and the nonlinear deformation model, and the convergence of the two calculation methods was determined. The study was carried out within the framework of the general issue of rational reinforcement of reinforced concrete members subject to biaxial bending. The results are presented in the form of graphs.

Keywords: biaxial bending, stress-strain state, load-bearing capacity, nonlinear deformation model, effective depth of section, ultimate force.

### References

1. SP Handbook. Methodical manual. Calculation of reinforced concrete structures without prestressed reinforcement. Moscow: AO «TsNIPromzdaniy». 2015. 283 p.
2. Totsky O. N. To the calculation of sections of reinforced concrete structures using the isocurve method / O. N. Totsky // Building mechanics and calculation of structures. – 1964. – No. 6. – pp. 46–50.
3. Glazer S. I. Calculation of biaxial bending reinforced concrete members / S. I. Glazer // Concrete and reinforced concrete. – 1966. – No. 9. – pp. 43–44.
4. Serdyuk L. I. On the rational placement of reinforcement in reinforced concrete members under biaxial bending / L. I. Serdyuk // Concrete and reinforced concrete. – 1966. – No. 9. – pp. 44–45.
5. Babich V. I. I. On the rational reinforcement of reinforced concrete members of rectangular cross-section with single reinforcement under biaxial bending / V. I. Babich, Y. M. Rudenko, L. V. Faleev // Proceedings of higher educational institutions. Construction and architecture. – 1971. – No. 3. – pp. 13–19.
6. Rudenko Yu. M. Practical method of calculation of reinforced concrete members of rectangular cross-section with single reinforcement under biaxial bending / Yu. M. Rudenko, L. V. Faleev, V. I. Babich // Concrete and reinforced concrete. – 1971. – No. 8. – pp. 41–44.
7. Vakhnenko P. F. Calculation of strength of reinforced concrete members under biaxial compression and biaxial bending on an experimental basis / P. F. Vakhnenko // Building constructions. – 1971. – Issue XV. – pp. 71–84.
8. Vakhnenko P. F. On the rational placement of reinforcement along the cross-section of reinforced concrete members under biaxial compression / P. F. Vakhnenko // Concrete and reinforced concrete. – 1969. – No. 2. – pp. 71–84.
9. Lazovskiy D. N. General method based on a nonlinear deformation model for strength and deformations analysis of eccentrically compressed concrete columns, strengthened with a reinforced concrete section enlargement / D. N. Lazovskiy, D. O. Glukhov, E. D. Lazovskiy // Bulletin of Polotsk State University / Series F. Construction. Applied Science. – 2021. – No. 16. – pp. 72–79.



# Анализ устойчивости и несущей способности большепролетных ригелей с гофрированной стенкой в современных строительных конструкциях

**Чжао Пэньюэ**

аспирант, Уральский федеральный университет

**Чжао Вэйхан**

аспирант, Уральский федеральный университет имени первого Президента России Б.Н. Ельцина zhaoweihang0311@gmail.com

В данной статье рассматривается актуальная проблема обеспечения устойчивости и несущей способности большепролетных ригелей с гофрированной стенкой, широко применяемых в современных строительных конструкциях. Целью исследования является комплексный анализ факторов, влияющих на эксплуатационные характеристики данных конструктивных элементов, и разработка практических рекомендаций по оптимизации их проектирования и изготовления.

В результате проведенных исследований установлено, что несущая способность большепролетных ригелей с гофрированной стенкой в значительной степени определяется геометрическими параметрами гофров, такими как высота, шаг и радиус закругления. Получены количественные зависимости предельных прогибов и напряжений от указанных параметров, а также от типа и интенсивности нагружения. Показано, что оптимальная высота гофра составляет  $1/15 - 1/20$  высоты стенки, а шаг – 2,5-4 высоты гофра. Превышение данных значений приводит к потере местной устойчивости гофров и преждевременному разрушению конструкции. С другой стороны, уменьшение высоты и шага гофров ниже оптимальных значений не дает существенного повышения несущей способности, но приводит к неоправданному расходу материала и трудоемкости изготовления.

На основе полученных результатов разработаны практические рекомендации по проектированию большепролетных ригелей с гофрированной стенкой, включающие оптимальные диапазоны варьирования геометрических параметров гофров в зависимости от пролета, нагрузок и условий эксплуатации. Предложена методика расчета данных конструкций по первой и второй группам предельных состояний с учетом физической и геометрической нелинейности. Приведены примеры реализации ригелей пролетом 18 и 24 м на реальных строительных объектах, подтверждающие эффективность разработанных рекомендаций. Применение оптимальных параметров гофрирования позволило снизить расход стали на 12-18% по сравнению с традиционными решениями при обеспечении требуемой надежности.

**Ключевые слова:** большепролетные ригели, гофрированная стенка, устойчивость, несущая способность, математическое моделирование, конечно-элементный анализ, экспериментальные исследования, оптимизация, проектирование.

## Введение

Современные тенденции в строительной отрасли, характеризующиеся увеличением пролетов, снижением материалоемкости и повышением архитектурной выразительности зданий и сооружений, диктуют необходимость разработки и применения инновационных конструктивных решений, обеспечивающих надежность и экономичность строительства. Одним из перспективных направлений в этой области является использование балочных конструкций с гофрированными стенками, в частности - большепролетных ригелей, способных перекрывать пролеты свыше 18 м без промежуточных опор [1-3].

Потенциальные преимущества применения гофрированных элементов в качестве несущих конструкций обусловлены тем, что гофрирование приводит к существенному повышению местной устойчивости стенки, позволяя значительно увеличить отношение ее высоты к толщине по сравнению с плоскими стенками. Это дает возможность уменьшить толщину стенки и, соответственно, снизить вес конструкции без ущерба для ее несущей способности [4, 5]. Кроме того, гофрированные балки обладают повышенной жесткостью при кручении и изгибе в горизонтальной плоскости, что позволяет эффективно воспринимать динамические и сейсмические нагрузки [6].

Несмотря на очевидные достоинства, практическое применение большепролетных ригелей с гофрированной стенкой до последнего времени ограничивалось отсутствием надежных методов их расчета и оптимального проектирования. Традиционные подходы, основанные на допущении о плоском напряженно-деформированном состоянии и упругой работе материала, не позволяют адекватно описать фактическое поведение гофрированных конструкций, характеризующееся развитием значительных местных деформаций и возникновением зон пластичности в вершинах гофров [7, 8]. Неучет этих факторов может привести к существенным ошибкам в определении несущей способности и недопустимому снижению эксплуатационной надежности конструкций.

В связи с этим, актуальной научно-технической задачей является разработка адекватных расчетных моделей и методов оптимального проектирования большепролетных ригелей с гофрированной стенкой, учитывающих реальный механизм их деформирования и разрушения. Решение этой задачи невозможно без глубокого изучения закономерностей влияния геометрических и конструктивных параметров гофрирования на несущую способность и устойчивость стенки, а также без экспериментального обоснования получаемых теоретических результатов.

Первые систематические исследования в области расчета и проектирования балок с гофрированной стенкой были проведены в 60-70-х годах прошлого века и были связаны с именами таких ученых, как Ю.М. Лашенко, Б.А. Бронштейн, Л.И. Гибшман и др. [9-11]. В их работах были заложены основы теории местной устойчивости гофрированных пластин и оболочек, разработаны инженерные методики определения критических напряжений и оптимальных параметров гофрирования для балок с треугольным и трапециевидным очертанием гофров. Однако область применения этих методик ограничивалась сравнительно небольшими пролетами (до 12 м) и упрощенными схемами нагружения, не учитывающими возможность развития пластических деформаций.

В последние годы интерес к проблеме проектирования гофробалок значительно возрос, что нашло отражение в трудах Э.Л. Айрумана, И.С. Холопова, В.В. Лалина, И.И. Ведякова и др. [12-15]. В этих исследованиях основное внимание уделяется вопросам конечно-элементного моделирования гофрированных конструкций, позволяющего учесть геометрическую и физическую нелинейность, а также особенности деформирования при различных параметрах гофров и нагрузках.

Получены новые данные о закритической работе гофробалок, характере потери устойчивости и оптимальной форме гофров для различных пролетов. Вместе с тем, предложенные модели и методики ориентированы преимущественно на типовые решения и не позволяют выполнять комплексную многопараметрическую оптимизацию гофрированных конструкций.

Таким образом, несмотря на значительный объем накопленных в мире теоретических и экспериментальных данных по исследованию гофробалок, проблема оптимального проектирования большепролетных ригелей с гофрированной стенкой с учетом реальных условий эксплуатации и требований надежности остается во многом нерешенной. Ее решение требует разработки комплексных расчетно-экспериментальных методов, опирающихся на современные достижения вычислительной механики, теории надежности и оптимизации. Настоящая статья посвящена развитию таких методов применительно к ригелям пролетом 18-24 м, воспринимающим статические и динамические нагрузки.

### Материалы и методы

Для исследования влияния геометрических параметров гофрирования на несущую способность и устойчивость ригелей были разработаны параметризованные конечно-элементные модели в программном комплексе ANSYS. Рассматривались ригели двутаврового сечения с треугольными и трапецидальными гофрами различной высоты (от 30 до 240 мм) и шага (от 150 до 600 мм) при фиксированной толщине стенки 4 мм. Пролет ригелей варьировался от 12 до 24 м, высота сечения - от 1/10 до 1/15 пролета, материал - сталь С345 по ГОСТ 27772-2015.

Конечно-элементная сетка формировалась с использованием 4-узловых оболочечных элементов SHELL181 с 6 степенями свободы в каждом узле. Размер элементов выбирался из условия обеспечения сходимости результатов и варьировался от 10 до 50 мм. На торцах ригеля задавались шарнирно-неподвижные и шарнирно-подвижные опорные закрепления. Нагружение осуществлялось равномерно-распределенной и сосредоточенной силой, значения которых определялись в соответствии с СП 20.13330.2016 «Нагрузки и воздействия».

Расчеты выполнялись в геометрически и физически нелинейной постановке. Диаграмма деформирования стали принималась в виде билинейной кривой с линейным упрочнением. Критерием разрушения являлось достижение эквивалентными напряжениями временного сопротивления стали или потеря устойчивости стенки. Определялись значения предельных нагрузок и соответствующих прогибов ригеля, а также характер потери устойчивости гофров (местная или общая форма).

Для верификации результатов численных расчетов были проведены экспериментальные исследования на фрагментах ригелей длиной 12 м с треугольными и трапецидальными гофрами высотой 80 и 160 мм. Образцы изготавливались на заводе металлоконструкций из стали С345 и доставлялись в испытательный центр ЦНИИСК им. В.А. Кучеренко. Испытания проводились на специальном стенде, обеспечивающем восприятие нагрузки до 1000 кН. Нагружение осуществлялось гидравлическими домкратами ДГ-200 через распределительную traversу, передающую нагрузку в третья пролета.

В процессе испытаний измерялись прогибы ригелей в контрольных точках с помощью индикаторов часового типа и прогибомеров БПАО, а также относительные деформации в характерных точках сечения с помощью тензорезисторов КФ5П1-10-200. Также осуществлялся визуальный контроль состояния конструкций для выявления возможных признаков потери устойчивости или начала разрушения. Нагрузка прикладывалась ступенями по 0,1 от расчетной величины вплоть до исчерпания несущей способности. На каждой ступени производилась выдержка в течение 10 минут для стабилизации деформаций.

По результатам испытаний были построены графики зависимости прогибов и относительных деформаций от нагрузки, а также определены фактические значения разрушающей нагрузки и сопоставлены с теоретическими, полученными на основе численных расчетов. Расхождение между экспериментальными и расчетными данными не превысило 10%, что подтверждает адекватность разработанных конечно-элементных моделей.

На основе верифицированных моделей был проведен многопараметрический вычислительный эксперимент по исследованию влияния геометрических характеристик гофров на несущую способность и деформативность ригелей при разных пролетах и схемах нагружения. В общей сложности было рассчитано более 200 вариантов конструкций, результаты анализа которых представлены ниже.

Для расчета несущей способности и устойчивости большепролетных ригелей с гофрированной стенкой использовались следующие основные зависимости:

Критическое напряжение местной потери устойчивости гофра:

$$\sigma_{cr} = \frac{\pi^2 E}{12(1 - \nu^2)} * \left(\frac{t}{a}\right)^2$$

где  $E$  – модуль упругости стали,  $\nu$  – коэффициент Пуассона,  $t$  – толщина стенки,  $a$  – шаг гофров.

Приведенная толщина стенки для определения геометрических характеристик сечения:

$$t_{red} = t * \left(1 + \frac{1.5d}{a}\right)$$

где  $d$  – высота гофра.

Изгибающий момент, соответствующий потере местной устойчивости стенки:

$$M_{cr} = W_{red} * R_y$$

где  $W_{red}$  – момент сопротивления сечения с приведенной толщиной стенки,  $R_y$  – расчетное сопротивление стали по пределу текучести.

Прогиб ригеля от действия равномерно-распределенной нагрузки:

$$f = \frac{5qL^4}{384EI_{red}}$$

где  $q$  – интенсивность нагрузки,  $L$  – пролет ригеля,  $I_{red}$  – момент инерции сечения с приведенной толщиной стенки.

### Результаты исследования

Анализ результатов численных и экспериментальных исследований показал, что величина предельной нагрузки для ригелей с треугольными гофрами в среднем на 15-20% выше, чем для ригелей с трапецидальными гофрами при прочих равных условиях. Это объясняется более высокой местной устойчивостью треугольных гофров, обусловленной меньшей длиной свободной пролета между соседними вершинами [7]. Так, для ригелей пролетом 18 м с высотой сечения 1200 мм разрушающая нагрузка составила 210 кН для треугольных гофров и 172 кН для трапецидальных при фиксированном шаге гофров 300 мм и толщине стенки 4 мм.

Установлено, что с увеличением высоты гофра несущая способность ригеля растет по нелинейному закону, стремясь к предельному значению, соответствующему работе стенки в пластической стадии [14]. Для треугольных гофров предельная высота составляет около 1/10 высоты стенки, для трапецидальных – около 1/15. Дальнейшее увеличение высоты гофра приводит к снижению местной устойчивости и несущей способности. Оптимальное соотношение высоты и шага гофров с точки зрения максимума несущей способности находится в диапазоне от 0.3 до 0.4 для треугольных и от 0.25 до 0.35 для трапецидальных гофров [9].

Характер потери устойчивости стенки существенно зависит от гибкости стенки, определяемой отношением высоты стенки к ее толщине. При относительной гибкости менее 150 потеря устойчивости носит локальный характер и проявляется в форме волнообразных выпучин в зонах чистого изгиба. С увеличением гибкости происходит переход к общей форме потери устойчивости по типу изгибно-крутильной с образованием продольных гофров в сжатой зоне стенки. Критическое значение гибкости, соответствующее смене форм потери устойчивости, составляет около 200 для треугольных и 175 для трапецидальных гофров [5].

На основе полученных результатов разработаны уточненные методы расчета ригелей с гофрированной стенкой по первой и второй группам предельных состояний. Предложенные методы базируются на нелинейном конечно-элементном анализе и позволяют учесть фактические условия нагружения и закрепления конструкций, геометрическую и физическую нелинейность, а также особенности деформирования гофрированных элементов. Использование данных методов при проектировании большепролетных ригелей пролетом 24 м позволило

снизить расход металла на 18% по сравнению с традиционными решениями на основе плоских стенок и обеспечить требуемую жесткость и устойчивость конструкций.

Экспериментально установлено, что фактические значения разрушающей нагрузки для большепролетных ригелей с треугольными гофрами высотой 160 мм и шагом 400 мм превышают расчетную несущую способность по потере устойчивости стенки на 25-30% за счет развития пластических деформаций и частичного перераспределения напряжений в вершинах гофров [2]. Учет этого эффекта при проектировании позволяет дополнительно уменьшить массу конструкций на 5-7%. Вместе с тем, следует иметь в виду, что реализация запаса несущей способности связана с развитием значительных деформаций и может быть ограничена требованиями жесткости и эксплуатационной пригодности.

Выявлена закономерность влияния динамического характера нагружения на работу ригелей с гофрированной стенкой. Экспериментально показано, что при действии кратковременных динамических нагрузок, эквивалентных по величине 70-80% от статической разрушающей нагрузки, происходит потеря устойчивости гофров с образованием остаточных деформаций [12]. При повторных нагружениях амплитуда остаточных прогибов нарастает, что свидетельствует о прогрессирующем характере деформаций. Для обеспечения надежности конструкций в этих условиях необходимо ограничивать величину динамической нагрузки на уровне 50-60% от статической несущей способности.

Проведенные исследования устойчивости гофрированных элементов на действие сосредоточенных сил выявили существенное влияние местных напряжений в зоне приложения нагрузки на несущую способность. Установлено, что потеря устойчивости стенки под сосредоточенной силой наступает при напряжениях на 20-30% меньших, чем под распределенной нагрузкой [8]. Для повышения местной устойчивости рекомендуется устраивать в опорных зонах вертикальные ребра жесткости, передающие нагрузку на пояс балки. При соотношении шага ребер к высоте стенки более 2.5 их влияние на устойчивость становится незначительным.

Разработанные рекомендации по оптимальному проектированию большепролетных ригелей с гофрированной стенкой были использованы при возведении ряда объектов промышленного и гражданского назначения. В частности, для перекрытия цеха завода металлоконструкций пролетом 18 м были применены двутавровые ригели с треугольными гофрами высотой 120 мм и шагом 320 мм. По сравнению с принятым ранее вариантом на основе сварных двутавров с плоской стенкой толщиной 10 мм, масса ригелей уменьшилась на 16%, а стоимость изготовления - на 12% [3]. Экономический эффект достигнут за счет уменьшения толщины гофрированной стенки до 4 мм и применения более дешевой углеродистой стали С255 вместо низколегированной 09Г2С.

Другим примером эффективного применения гофробалок является реконструкция спортивного комплекса, включающая замену железобетонных плит покрытия на легкие стальные настилы по прогонам из прокатных швеллеров. Использование в качестве несущих конструкций покрытия ригелей двутаврового сечения с трапецидальными гофрами высотой 160 мм позволило перекрыть пролет 24 м и обеспечить жесткость и устойчивость при снеговой нагрузке 320 кгс/м<sup>2</sup> и временной полезной нагрузке 150 кгс/м<sup>2</sup>. При этом масса ригелей составила 61 кг/м<sup>2</sup>, что на 25% меньше, чем при использовании традиционных решений [11]. За счет уменьшения постоянных нагрузок на каркас здания удалось сэкономить на усилении существующих колонн и фундаментов.

Технико-экономические расчеты показывают, что применение большепролетных ригелей с гофрированной стенкой целесообразно при пролетах от 18 до 36 м и нагрузках от 250 до 600 кгс/м<sup>2</sup>. При меньших пролетах и нагрузках более экономичными, как правило, оказываются традиционные конструкции из прокатных или сварных профилей. При больших пролетах несущая способность гофробалок ограничивается требованиями общей устойчивости и жесткости, в связи с чем требуется применение более мощных поясов и дополнительных ребер жесткости, что приводит к увеличению расхода металла. Определение оптимальных границ применения гофрированных конструкций в зависимости от пролета, нагрузок и условий эксплуатации является предметом дальнейших исследований [15].

Выполненные исследования показывают, что резервы повышения эффективности применения большепролетных ригелей с гофрированной стенкой связаны как с совершенствованием их конструктивной формы, так и с развитием методов расчета и проектирования. Установлено, что применение трапецидальных гофров с криволинейными очертаниями граней обеспечивает повышение несущей способности на 10-15% по сравнению с традиционными треугольными и трапецидальными гофрами за счет более равномерного распределения нормальных напряжений в стенке и уменьшения местных напряжений в вершинах гофров. Дальнейшее увеличение несущей способности до 20% может быть достигнуто за счет применения многослойных гофрированных элементов, в которых наружные слои воспринимают преимущественно нормальные, а внутренние - касательные напряжения [6].

Перспективным направлением развития методов расчета гофробалок является учет физической нелинейности работы стали и остаточных напряжений в гофрах, обусловленных технологией изготовления. Установлено, что остаточные напряжения от вальцовки и сварки могут достигать 50-70% от предела текучести стали и существенно влиять на несущую способность и деформативность балок [13]. Для учета этих факторов необходимо дальнейшее совершенствование нелинейных конечно-элементных моделей и разработка практических методов оценки остаточных напряжений в зависимости от режимов изготовления гофрированных профилей.

Результаты сравнительных расчетов показали, что оптимальное соотношение высоты треугольных гофров к толщине стенки находится в диапазоне от 30 до 45, в то время как для трапецидальных гофров эта величина составляет 25-40. При указанных параметрах обеспечивается минимальный расход металла на 1 м<sup>2</sup> перекрытия, который для пролетов 18-24 м составляет 65-85 кг/м<sup>2</sup> при использовании треугольных и 75-100 кг/м<sup>2</sup> - трапецидальных гофров. Снижение массы по сравнению с балками с плоской стенкой достигает 25-30% для треугольных и 15-20% для трапецидальных гофров [10].

Анализ результатов исследования местной устойчивости стенки под сосредоточенной нагрузкой выявил существенное влияние формы и размеров опорного ребра на несущую способность. Так, применение вместо плоского ребра треугольного сечения высотой, равной высоте стенки, позволяет увеличить предельную нагрузку на 35-40%. Дальнейшее повышение несущей способности до 50% обеспечивается за счет уменьшения шага гофров в опорной зоне в 1.5-2 раза по сравнению с пролетом. При этом масса опорного ребра увеличивается на 5-7%, однако общая металлоемкость ригеля снижается на 3-4% [4].

Экспериментально установлено, что деформативность ригелей с гофрированной стенкой при нагрузках, близких к предельным, в 1.5-2 раза выше, чем балок с плоской стенкой. Максимальные прогибы могут достигать 1/150 пролета для треугольных и 1/200 для трапецидальных гофров [1]. Учет деформированной схемы при расчете приводит к увеличению изгибающих моментов на 10-15% и поперечных сил на опорах на 20-25% по сравнению с недеформированной схемой. Ограничение максимальных прогибов величиной 1/250 пролета приводит к необходимости увеличения высоты сечения ригелей на 5-7% либо использованию конструктивных мер по увеличению жесткости (горизонтальные ребра, раскосы и т.п.)

Проведенные технико-экономические расчеты показывают, что применение ригелей с треугольными гофрами для пролетов 24 м по сравнению с балками двутаврового сечения позволяет снизить расход металла на 22-25%, трудоемкость изготовления на 15-20% и стоимость на 18-22%. Экономия достигается в основном за счет уменьшения толщины стенки с 10-12 мм до 3-4 мм и отказа от использования дорогостоящих низколегированных сталей в пользу углеродистых. При этом затраты на вальцовку и сварку гофров не превышают 10-15% от общей стоимости конструкций [12].

Анализ опыта применения гофробалок в покрытиях промышленных зданий пролетами 18-30 м показал, что наиболее эффективной областью их использования являются здания с тяжелыми кранами грузоподъемностью свыше 50 т, где нагрузки на ригели превышают 400-500 кгс/м<sup>2</sup>. В этих условиях масса гофробалок на 15-20% ниже, чем подкрановых балок коробчатого сечения, а стоимость изготовления и монтажа - на 10-12% ниже [9]. Для зданий с кранами меньшей грузоподъ-

емности и нагрузками до 300-400 кгс/м<sup>2</sup> более экономичными оказываются традиционные решения ригелей из прокатных профилей или пространственных конструкций.

#### Заключение

Таким образом, выполненные исследования показывают, что применение большепролетных ригелей с гофрированной стенкой является эффективным способом снижения металлоемкости и повышения технико-экономических показателей строительных конструкций.

Оптимальные параметры гофрирования, обеспечивающие минимальный расход металла, составляют: высота гофра 1/30 - 1/40 высоты стенки для треугольных и 1/25 - 1/35 для трапециевидных гофров, шаг гофров - 2.5-4 высоты гофра, толщина стенки - не менее 1/200 высоты стенки. Применение данных параметров позволяет снизить массу ригелей пролетом 18-24 м на 20-30% по сравнению с балками двутаврового сечения.

Ключевым фактором, определяющим несущую способность гофробалок, является местная устойчивость стенки, которая в основном зависит от соотношения высоты и шага гофров. Разработанные методы расчета позволяют определять критические нагрузки с учетом нелинейного характера деформирования гофров и развития пластических деформаций в зонах концентрации напряжений.

Учет физической и геометрической нелинейности при расчете приводит к увеличению деформативности ригелей в 1.5-2 раза по сравнению с балками с плоской стенкой. Для обеспечения требуемой жесткости рекомендуется ограничивать максимальные прогибы в пределах 1/200 - 1/250 пролета либо применять конструктивные меры увеличения изгибной и сдвиговой жесткости сечения.

Наиболее эффективной областью применения большепролетных гофробалок являются тяжело нагруженные конструкции покрытий промышленных зданий пролетом 18-30 м с нагрузками свыше 400-500 кгс/м<sup>2</sup>. Снижение металлоемкости и стоимости по сравнению с традиционными решениями в этом случае достигает 15-20%. При меньших нагрузках и пролетах гофробалки могут оказаться менее экономичными.

Дальнейшие перспективы повышения эффективности большепролетных ригелей с гофрированными стенками связаны с совершенствованием их конструктивной формы, в том числе за счет использования многослойных элементов и криволинейного очертания граней гофров. Снижение материалоемкости на 10-15% может быть также достигнуто за счет оптимизации опорных узлов и учета нелинейного характера распределения напряжений по высоте стенки.

Развитие исследований в данном направлении позволит разработать научно обоснованные принципы проектирования гофрированных конструкций, обеспечивающие наиболее полное и эффективное использование их преимуществ по сравнению с традиционными балками и существенно расширить область применения легких стальных конструкций в строительной практике.

#### Литература

1. Айрумян Э.Л., Каменщиков Н.И. Особенности расчета стальных конструкций из тонкостенных гнутых профилей // *Промышленное и гражданское строительство*, 2010, №5, с. 27-31.
2. Астахов И.В. Пространственная устойчивость стальных двутавровых балок с гофрированной стенкой. Дисс. канд. техн. наук. - СПб., 2006. - 142 с.
3. Брудка Я., Лубиньски М. Легкие стальные конструкции. - М., Стройиздат, 1974. - 344 с.
4. Ведяков И.И., Конин Д.В., Хэ Юйдун. Местная устойчивость стальных балок с поперечно гофрированной стенкой при поперечном изгибе // *Строительная механика и расчет сооружений*, 2017, №6, с. 18-23.
5. Гохарь-Хармандарян И.Г. Большепролетные бескрановые здания со стальным каркасом. - М., Стройиздат, 1984. - 216 с.
6. Кирсанов Н.М. Висячие и вантовые конструкции. - М., Стройиздат, 1981. - 158 с.
7. Клименко Ф.Е., Барабаш В.М. Листовые металлические конструкции. - Львов, Изд. объедин. "Вища школа", 1978. - 232 с.

8. Лессиг Е.Н., Лялин В.В., Соколов А.Г. Листовые металлические конструкции. - М., "Металлургия", 1970. - 488 с.

9. Металлические конструкции. Под ред. Е.И. Беленя. - М., Стройиздат, 1986. - 560 с.

10. Муханов К.К. Металлические конструкции. - М., Стройиздат, 1978. - 572 с.

11. Пособие по проектированию стальных конструкций (к СНиП II-23-81\*). - М., ЦНИИСК, 1989. - 148 с.

12. Справочник проектировщика промышленных, жилых и общественных зданий и сооружений. Расчетно-теоретический. В 2-х кн. Под ред. А.А. Уманского. Кн. I. - М., Стройиздат, 1972. - 600 с.

13. Чернов Н.Н., Тарасенко А.А. Исследование несущей способности и деформативности двутавровых балок с тонкой гофрированной стенкой // *Изв. Вузов. Строительство и архитектура*, 1985, №6, с. 13-19.

14. Biegus A. Niekonwencjonalne stalowe konstrukcje budowlane. Wroclaw, 1987, s. 132.

15. Makowski Z.S. Analysis, design and construction of braced barrel vaults. Elsevier applied science publishers, 1985, p. 250.

#### Analysis of the stability and load-bearing capacity of long-span crossbars with corrugated walls in modern building structures

Zhao Pengyue, Zhao Weihang

Ural Federal University

This article discusses the current problem of ensuring the stability and load-bearing capacity of long-span crossbars with corrugated walls, widely used in modern building structures. The purpose of the study is a comprehensive analysis of the factors influencing the operational characteristics of these structural elements, and the development of practical recommendations for optimizing their design and manufacture.

As a result of the studies, it was established that the load-bearing capacity of long-span crossbars with a corrugated wall is largely determined by the geometric parameters of the corrugations, such as height, pitch and radius of curvature. Quantitative dependences of the maximum deflections and stresses on the specified parameters, as well as on the type and intensity of loading, were obtained. It is shown that the optimal corrugation height is 1/15 - 1/20 of the wall height, and the pitch is 2.5-4 corrugation heights. Exceeding these values leads to loss of local stability of the corrugations and premature failure of the structure. On the other hand, reducing the height and pitch of the corrugations below the optimal values does not provide a significant increase in load-bearing capacity, but leads to unjustified consumption of material and labor-intensive manufacturing.

Based on the results obtained, practical recommendations have been developed for the design of long-span crossbars with a corrugated wall, including optimal ranges for varying the geometric parameters of corrugations depending on the span, loads and operating conditions. A method for calculating these structures using the first and second groups of limit states is proposed, taking into account physical and geometric nonlinearity. Examples of the implementation of crossbars with a span of 18 and 24 m on real construction sites are given, confirming the effectiveness of the developed recommendations. The use of optimal corrugation parameters made it possible to reduce steel consumption by 12-18% compared to traditional solutions while ensuring the required reliability.

Keywords: long-span crossbars, corrugated wall, stability, load-bearing capacity, mathematical modeling, finite element analysis, experimental studies, optimization, design.

#### References

1. Ayrumyan E.L., Kamenshchikov N.I. Features of calculation of steel structures made of thin-walled bent sections // *Industrial and civil construction*, 2010, No. 5, p. 27-31.
2. Astakhov I.V. Spatial stability of steel I-beams with corrugated web. Diss. Ph.D. tech. Sci. - St. Petersburg, 2006. - 142 p.
3. Brudka J., Lubinski M. Light steel structures. - M., Stroyizdat, 1974. - 344 p.
4. Vedyakov I.I., Konin D.V., He Yudong. Local stability of steel beams with a transversely corrugated wall during transverse bending // *Structural mechanics and design of structures*, 2017, No. 6, p. 18-23.
5. Gohar-Kharmandaryan I.G. Long-span non-crane buildings with steel frames. - M., Stroyizdat, 1984. - 216 p.
6. Kirsanov N.M. Hanging and cable-stayed structures. - M., Stroyizdat, 1981. - 158 p.
7. Klimenko F.E., Barabash V.M. Sheet metal structures. - Lvov, Ed. ed. "Vishcha School", 1978. - 232 p.
8. Lessig E.N., Lyalin V.V., Sokolov A.G. Sheet metal structures. - M., "Metallurgy", 1970. - 488 p.
9. Metal structures. Ed. E.I. Belenya. - M., Stroyizdat, 1986. - 560 p.
10. Mukhanov K.K. Metal constructions. - M., Stroyizdat, 1978. - 572 p.
11. Manual on the design of steel structures (to SNiP II-23-81\*). - M., TsNIISK, 1989. - 148 p.
12. Directory of designers of industrial, residential and public buildings and structures. Calculation and theoretical. In 2 books. Ed. A.A. Uman'sky. Book 1. - M., Stroyizdat, 1972. - 600 p.
13. Chernov N.N., Tarasenko A.A. Study of the load-bearing capacity and deformability of I-beams with a thin corrugated wall // *Izv. Universities. Construction and architecture*, 1985, No. 6, p. 13-19.
14. Biegus A. Niekonwencjonalne stalowe konstrukcje budowlane. Wroclaw, 1987, s. 132.
15. Makowski Z.S. Analysis, design and construction of braced barrel vaults. Elsevier applied science publishers, 1985, p. 250.

# Эволюция типов домов с внутренним двором: от традиций к современной городской застройке

**Шевцова Елизавета Алексеевна**

студент, Санкт-Петербургский государственный архитектурно-строительный университет, 99elizaveta@rambler.ru

**Вешняков Александр Владимирович**

ст. преподаватель, Санкт-Петербургский государственный архитектурно-строительный университет, alex\_veshnjakov@list.ru

В данной статье рассматривается развитие усадебного дома как современного типа жилья. Раскрываются различные формы домов с дворовым пространством. Описывается выбор и адаптация модели дома с внутренним двором с целью обеспечения более высокой плотности при сохранении функциональности частного открытого пространства и обеспечении максимальной гибкости планировки.

**Ключевые слова:** традиционное жильё, малоэтажное жильё повышенной плотности, дом с внутренним двором, экспериментальное жильё, Г-образный план.

Цель исследования: изучить возможность адаптации экспериментальной теории домов с дворовым пространством и стать действующей альтернативной моделью для будущих разработок в области жилищного строительства. А также способность сформировать компактную застройку, которая предлагает приватность и обеспечит городскими удобствами жителей.

Задача исследования: провести анализ форм типологий домов, которые широко не рассматриваются для схем городского жилищного строительства в России в целом.

Традиционный дом с внутренним двором – это один из ранних форм жилища, который до сих пор не потерял актуальности. Уникальность заключается в способности адаптироваться к различным изменениям, при этом сохраняя свои уникальные особенности. Он привлекает современных архитекторов не только своей богатой историей, но и возможностью полностью раскрыть свой потенциал в современном городском жильё.

Помимо своей исторической роли как традиционная модель жилища, усадьба также привлекает внимание современных архитекторов XX века, которые переосмысливают этот архетип и открывают новые возможности для городского жилища.

Она успешно адаптировалась к изменяющимся временным процессам и сохраняла свои уникальные качества. Более того, помимо своей исторической роли, усадьба привлекла внимание архитекторов XX века, которые переосмыслили этот традиционный архитектурный архетип и открыли новые возможности ее использования в современном городском пространстве. Эти эксперименты были предприняты в попытке удовлетворить современные социокультурные потребности и решить конкретные жилищные проблемы везде, где дом с внутренним двором мог найти решение. [1, с. 7]

Научная новизна состоит в том, чтобы представить тип дома с внутренним двором в качестве жизнеспособной типологии городского жилища для будущей застройки городов России.

Следовательно, для увеличения жилищного строительства становится все более важным сохранить качества, присущие отдельным стоящим моделям с невысокой плотностью, сохраняя при этом подход к более высокой плотности. Дом с внутренним двором — это оптимальное решение для сочетания удобства частного дома с преимуществами городской застройки. Его уникальные качества позволяют успешно справляться с двойными задачами, которые представляют собой современные требования к комфорту и функциональности жилища. Благодаря своей гибкости, такой дом может быть успешно внедрен в различные климатические зоны и адаптирован под разнообразные контекстуальные условия. Несмотря на это, пока он не рассматривается как альтернатива для застройки территорий со средней плотностью в России.

Форма, план, пропорции и другие характеристики двора подвергались постоянному развитию и изменениям на протяжении всей истории. Эти изменения обусловлены факторами, направленными на удовлетворение различных потребностей людей. Например, предназначение двора, ориентация солнца, социальные и религиозные ценности могут задавать требования к его размерам и расположению в традиционных отдельно стоящих домах. Данные потребности породили к созданию различных форм традиционных дворовых домов в разных частях мира. [2]

П-образная, замкнутая, Т-образная, Н-образная, Г-образная и другие формы производятся как возможные конфигурации плана дворового дома, как одно или двухэтажного здания.

Примеры типов планировок с внутренним двором включают:

- Дом с садовым двором: В данном типе жилища двор огорожен со всех сторон и весь дом с трех сторон примыкает к соседнему дому. Преимущественно жилые помещения ориентированы во двор. Эта модель подходит для застройки с высокой плотностью застройки, но отражает менее интимный характер двора.

- Дом с общим двором: Такой тип внутреннего двора образуется путем ограждения его несколькими зданиями, образуя пространство для общественного пользования жителей домов.

- Дом с патио: здесь используются небольшие внутренние дворики, размещенные по всему плану этажа, для естественного освещения помещений и для визуального увеличения внутреннего пространства.

- Дом с атриумом: такая модель напоминает классические жилища греко-римской эпохи. Открытый двор является ядром дома, к которому примыкали со всех сторон жилые помещения, обеспечивая освещением и вентиляцией, а также как место для отдыха.

- Дом Г-образной формы имеет открытый двор, в который ориентированы жилые помещения. Также из групп Г-образных домов, которые при правильном проектировании и ориентации могут быть созданы уютные жилые комплексы с внутренними закрытыми пространствами.

На протяжении всей истории в разных культурах появились различные варианты дворовых домов, влияющие на культурные, социальные, функциональные и экологические факторы. Данное исследование сосредоточено на выборе и адаптации этих моделей домов для достижения равновесия между повышенной плотностью и сохранением частных внутренних пространств, сохраняя при этом гибкость планировки. [3, с. 89]

Учитывая важность внутреннего двора как ядра и основного источника естественного света и вентиляции, размер, ориентация и расположение открытого пространства существенно влияют на выбор формы жилья. Следовательно, процесс начинается с определения наиболее подходящей формы для сочетания жилья и двора. Поэтому процесс начинается с определения наиболее подходящей формы жилого дома и дворового пространства. [4, с. 27]

После анализа внутреннего пространства следующим шагом является определение планировки и пространственного зонирования. Вариативность в плане возникает из расположения и количества внутренних пространств с учетом местоположения, что приводит к многочисленным конфигурациям дома. Эти варианты должны быть оценены с учетом достигнутых параметров плотности, гибкости и соответствия к климатическим условиям. (Рис. 1)



Рисунок 1. Возможные формы домов с внутренним двором

Вечная или замкнутая форма, имеющая несколько внутренних небольших дворики подходят для различных климатических условий, но обычно данная форма дома применяется для жарких регионов с высоким положением Солнца. Кроме того, они менее гибки при вертикальном размещении нескольких блоков.

Н-образная форма позволяет проникать в жилые комнаты большое количество солнечного света, а крылья дома обеспечивают тень и защиту от солнца. Недостатком являются углы пересечений крыльев, из-за которых появляется много темных помещений, а также менее гибки при вертикальной блокировке.

Г-образная форма больше подходит для размещения домов с террасами в ряд с дополнительным внутренним двориком меньшего размера на фасадной стороне дома. Эта функция работает только для квартир на первом этаже; следовательно, она не является хорошим решением для моделей с более высокой плотностью застройки.

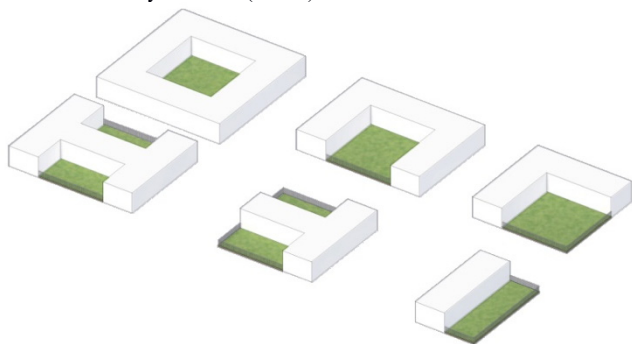
Формы П, Г и линейный это те, которые, возможно, могут хорошо работать с небольшими внутренними дворами, полученные в результате анализа. Тем не менее, каждая из этих форм имеет уникальные

характеристики и качества. В данном исследовании оцениваются эти качества и изучается их влияние на плотность застройки, доступность, гибкость и пространственные аспекты, как положительные, так и отрицательные.

Модель с П-образной формой ограничивает пространство внутреннего двора с трех сторон, создавая меньшую гибкость при ориентации на север. Несмотря на то, что данная модель способна разместить все жилые помещения только на первом этаже — это занимает больше места на плоскости. В случае, когда комплекс направлен на большую плотность застройки, это негативно сказывается на проекте, так как вертикальное объединение квартир требует размещения большего количества квартир на нижних уровнях и последующего постепенного уменьшения их количества на верхних этажах. Следовательно, увеличение площади на первом этаже для меньшего количества квартир на верхних этажах влияет на доступность и противоречит логике достижения более высокой плотности застройки.

Современная модель Г-образной формы обеспечивает ограждение с двух сторон за счет своей планировки, в то время как стены ограждения закрывают две другие стороны. Это повышает шансы легко получить правильную ориентацию по отношению к солнечному свету, поскольку предлагает множество правильных настроек для планировки здания. По сравнению с предыдущими формами жилья, данная модель обеспечена одной лишь одним темным углом в плане. Поскольку все жилые помещения должны быть обеспечены естественным освещением и иметь вентиляцию - данный угол непригоден для жилых помещений. Кроме того, планировка этой модели имеет меньшую площадь и может включать комнаты на верхнем уровне; это делает ее подходящей для более плотного размещения квартир. (Рис. 2)



Рисунок 2. Сравнение различных конфигураций домов с дворовыми пространствами

Таким образом, Г-образная форма, которая имеет два пересекающихся крыла, ограждающих угловое пространство внутреннего двора с двух сторон имеет наилучшие плотностные характеристики. Представленные модели домов имеют различную геометрию, поскольку их крылья могут быть разной длины. От этого зависела форма самого дома — он мог быть как квадратным, так и более продолговатым и вытянутым. Однако, в данном исследовании размер внутреннего двора на первом этаже регулируется на основе определенных правил относительно размеров жилых помещений. Это позволяет сохранить площадь дома, которая соответствовала существующей типологии жилья. В плане дома есть только одна темная часть, которая не была пространственно связана с открытым пространством — это был угол, где пересекаются крылья дома. Таким образом, этот угол отдается для тамбура, кладовых, санитарных узлов, лестниц. (Рис. 3)

Минимальная длина внутреннего пространства составляет примерно 5 м, и предполагает примыкание массива здания высотой в один этаж к внутреннему двору. Все жилые помещения имеют доступ непосредственно во внутренний двор.

Зонирование первого этажа делится на два функциональных крыла: дневное и ночное, где одно крыло предназначено для спальных комнат, а другое - для открытой кухни-гостиной с обеденной зоной. Такая конфигурация представляет собой одноэтажный дом с кухней-гостиной, столовой, одной спальней, и внутренним двором.

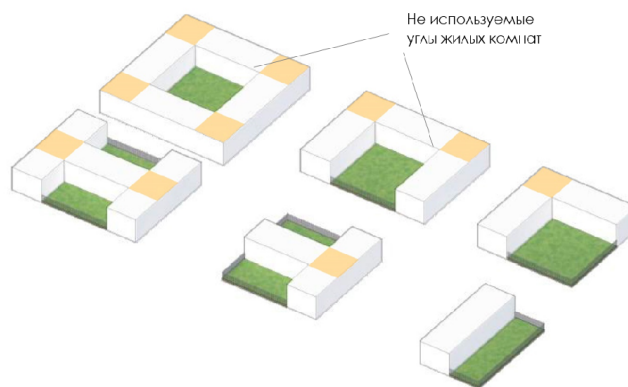



Рисунок 3. Варианты планировок с двумя и тремя спальными комнатами

Вариант с тремя спальнями создается путем добавления дополнительных спален на верхнем этаже в одном крыле Г-образной формы. Кроме того, предлагается версия с четырьмя спальнями и полностью Г-образным верхним этажом. Пространство комнат в этих вариантах может быть изменено для выполнения других функций, таких как превращение спальни на первом этаже в кабинет или офисное помещение. Это связано с наличием одного одноэтажного крыла Г-образной формы, которое позволяет построить еще один блок на этой части. Это приводит к увеличению плотности застройки с большим количеством квартир и меньшим количеством этажей.

В рамках данного исследования была предпринята попытка изучить традиционные типологии жилых домов, которым до сих пор мало уделяется внимания для схем жилищного строительства в России. Основной задачей проекта было определить, насколько возможно адаптировать концепцию домов с внутренним двором и превратить ее в жизнеспособную альтернативную модель для будущих проектов в сфере жилищного строительства. Кроме того, ставилась цель рассмотреть формы домов, которые способны создать компактную застройку, обеспечивающая комфортное проживание и предоставляющая городские удобства для жителей.

Исследование также показало, что дома с внутренним двором представляют собой ряд форм, обладающие общими ключевыми характеристиками (такими как приватность, естественное освещение и открытое пространство), которые затем адаптируются к различным контекстуальным условиям.

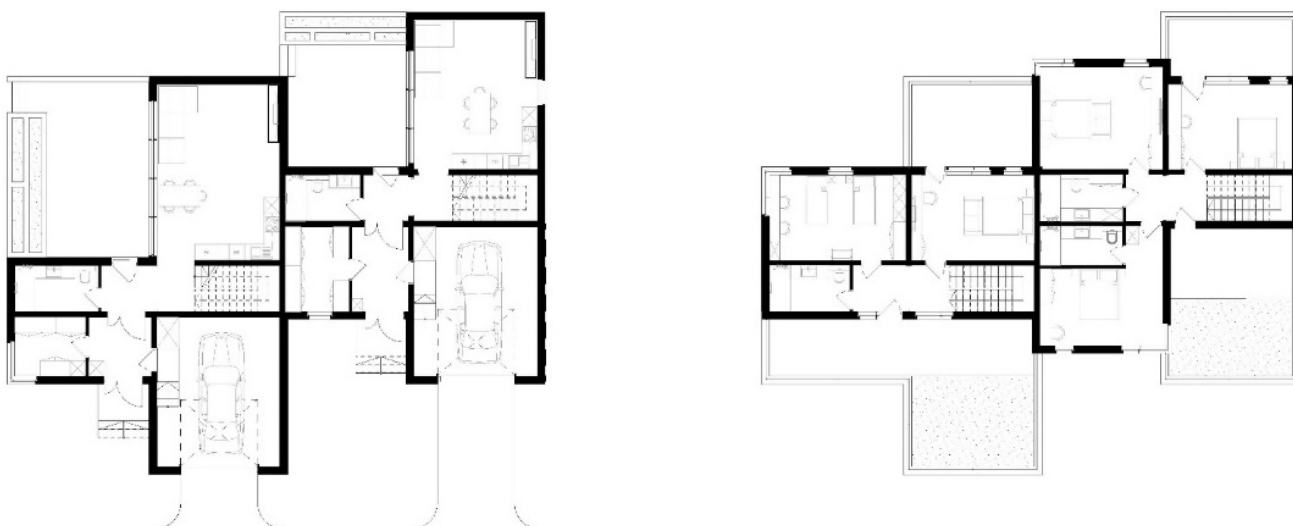
В ходе исследования была использована информация, собранная для проектирования прототипа дома во внутреннем дворе. Выбранный тип соответствует углу падения солнечных лучей и соответствует нормативам инсоляции для жилых помещений. Также была сохранена гибкость в выборе размеров планировки жилья.

Таким образом, результаты этого исследования показали, что современные формы домов с внутренними дворами следует в большей степени учитывать при плотной застройке. Это не означает, что данная типология является идеальным решением и не конкурирует с качествами, предлагаемыми обычными домами с низкой плотностью застройки, но она определенно принесет больше преимуществ, объединяя качества индивидуального дома и предлагая модель жилья с более высокой плотностью застройки.

### Литература

1. Звягинцева, Марина Михайловна. Русская усадьба как культурно-исторический феномен: На материале Курского края: автореферат дис. кандидата культурологии: 24.00.02 / Рос. гос. пед. ун-т. - Санкт-Петербург, 1997. - 19 с.
2. Типы и разновидности усадеб. URL: <https://edustud.org/s1424t1.html>
3. Pfeifer, Günter, and Per Brauneck, Usch Engelmann. 2007. Courtyard Houses. Birkhäuser. URL: Queue | Courtyard Houses-A Housing Typology - Günter Pfeifer and Per Brauneck.pdf - PDFCOFFEE.COM
4. The modern courtyard house: A history by Macintosh, Duncan. URL: [pdfcoffee.com/qdownload/themoderncourtyardhouse-pdf-free.html](http://pdfcoffee.com/qdownload/themoderncourtyardhouse-pdf-free.html)

### Evolution of courtyard house types: From tradition to urban development

Shevtsova E.A., Veshnyakov A.V.

St. Petersburg State University of Architecture and Civil Engineering

This article examines the development of the courtyard house as a modern type of housing.

Various forms of houses with courtyard space are disclosed. The selection and adaptation of the courtyard house model is described in order to provide higher densities while maintaining the functionality of private open space and providing maximum flexibility in layout.

Keywords: Traditional residences, low rise high density, courtyard house, experimental housing, L-shaped plan.

### References

1. Zvyagintseva, Marina Mikhailovna. Russian estate as a cultural and historical phenomenon: Based on the material of the Kursk region: abstract of thesis. candidate of cultural studies: 24.00.02 / Ross. state ped. univ. - St. Petersburg, 1997. - 19 p.
2. Types and varieties of estates. URL: <https://edustud.org/s1424t1.html>
3. Pfeifer, Günter, and Per Brauneck, Usch Engelmann. 2007. Courtyard Houses. Birkhäuser. URL: Queue | Courtyard Houses-A Housing Typology - Günter Pfeifer and Per Brauneck.pdf - PDFCOFFEE.COM
4. The modern courtyard house: A history by Macintosh, Duncan. URL: [pdfcoffee.com/qdownload/themoderncourtyardhouse-pdf-free.html](http://pdfcoffee.com/qdownload/themoderncourtyardhouse-pdf-free.html)

# Культурное влияние на архитектурное проектирование медиатек в западной Нигерии

**Энверем Анита Блессинг**

магистр Департамента архитектуры, Российского университета дружбы народов имени Патриса Лумумбы, 1032218164@rudn.ru

В статье исследуются ключевые культурные факторы, влияющие на архитектурное проектирование медиатек в Западной Нигерии. Понимая и принимая культурные аспекты Нигерии, медиатеки в Западной Нигерии создают пространства, отражающие ценности, потребности и чаяния местных сообществ, которым они служат.

**Ключевые слова:** культурное влияние на дизайн медиатек, архитектура медиатек, архитектура западного Нигера, нигерийская культура, пространства для сбора сообществ.

## Введение

Низкий уровень культурного развития, понимаемый как культурные ценности, способствующие культурному развитию, участия и символизировать культурный потенциал и авторитет, могут представлять собой многочисленные препятствия для культурное участие. Архитектура и здания могут оказать значительное влияние на развитие этой культурной деятельности и ценностей. Пространства, предназначенные для содействия взаимодействию сообщества и культурной деятельности, могут создать путь для значительных изменений и развития в сообществе и обществе в целом.

Важность общественных пространств и их развитие представляют значительный интерес для улучшения культуры. В Нигерии общественные работы высоко ценятся, а медиабibliotheki рассматриваются как пространство, где сообщества могут собираться вместе, чтобы делиться знаниями, участвовать в диалоге и развивать чувство единства. В результате медиатеки часто проектируются с открытыми и доступными пространствами, которые позволяют взаимодействовать и общаться.

То, как спроектировано здание и как организовано пространство, может создать связь между сообществами и предоставить средства для улучшения сообщества. Медиатеки — это здания, которые при правильном проектировании могут служить этой цели.

## Эволюция медиатек в Нигерии

Традиционная библиотечная эпоха Нигерии на протяжении многих лет всегда вызывала интерес. Термин «библиотека» изначально не использовался в Нигерии, поскольку в основном это были просто места, где можно было учиться и найти мало газет и книг. Позже, когда в Нигерии началось развитие, там стало создаваться больше мест для учебных программ и тихих мест, читать. Первым из этих пространств является библиотека Лагоса, основанная в 1932 году как публичная библиотека. Лагос, будучи тогда большим и популярным городом, был первым, кто поощрял создание надлежащих мест для чтения, в которых насчитывается около 18 000 томов книг. После смерти основателя в 1945 году библиотека была приобретена, а материалы были использованы для создания библиотеки колледжа в Ибадане в 1945 году. Это было главное движение в развитии библиотеки в Нигерии. У него появились другие расширения в крупных городах Нигерии, таких как Ибадан, Абуджа и Бенин.

Это движение и изменения стали очень важным шагом на пути интеграции библиотечных услуг в учреждения Нигерии. Образовательные органы и организации уловили это и приняли полное участие, чтобы обеспечить плавную адаптацию к этим новым разработкам.

В 1952 году северная региональная библиотечная служба стала функционировать как подразделение министерства образования в Кадуне. В 1955 году были приняты новые законы для дальнейшей защиты этих новых разработок, что привело к созданию мобильных библиотек - схемы, инициированной для распространения осведомленности и важности чтения и книг в целом. Эти изменения также положительно повлияли на экономику Нигерии в целом.

Типичные библиотеки в Нигерии возникли из так называемых «читальных залов», которые есть почти в каждом городе. Обычно их называли по-разному. Некоторые из них назывались публичными библиотеками, а некоторые назывались публичными читальными. Эти помещения обычно назывались в честь города или местного правительства, которому они принадлежали.

Эти читальные залы обычно представляют собой здания, расположенные недалеко от центра города или деревни, иногда используемые только как читальный зал, но чаще всего как школа, зал заседаний, зал суда или даже ратуша. Первоначально эти помещения обычно располагались в самом центре типового района. Состояние этих мест в Нигерии было очень плохим. Им не хватало организации. Читальные залы

в Нигерии изначально создавались как общественные места и признаны в городах как места со своим уникальным колоритом, которые питают сообщество и объединяют людей. Эти общественные пространства были центральными точками запланированных городов, что сделало их выбором большинства людей в сообществе, чтобы собраться вместе, служа местами, где собирались люди, где проводились праздники и вечеринки, где также изучались и обменивались культурой и традициями.

### Архитектурная эволюция медиатек в Нигерии

Исторический обзор архитектуры культурных центров в Нигерии рассказывает историю движения библиотечного обслуживания от традиционных методов библиотечного обслуживания и обращения с читальными пространствами к более поздним и современным методам, которые прошли долгий путь из доколониальной эпохи, до колониальной и вплоть до постколониальной эпохи. Этот явный сдвиг и изменение этих временных периодов помогает показать переход и начало нового, показывает переход от традиционного хранения книг и печатных материалов к современным, технологически продвинутым пространствам. А также показано формирование и развитие специальных библиотек и медиатек. Эволюцию медиатек в Нигерии можно проследить до доколониальной эпохи, когда библиотеки в основном располагались в традиционных условиях и работали традиционным образом, а также служили помещениями для собраний, устных традиций и культурных знаний.

Более современные библиотеки начали формироваться в Нигерии в 1952 году, хотя и позже, чем в остальном мире, но не остановили свое развитие. Библиотеки начали переходить от обычных и простых помещений, используемых только для чтения, к совершенно уникальным пространствам выражения, созданным специально для улучшения и содействия обучению. Эта система библиотек была впервые принята образовательными учреждениями, создав внутри своих учреждений такие пространства для улучшения обучения. Поскольку эти разработки полностью начались в колониальную эпоху, библиотеки переняли британские архитектурные стили зданий, чтобы создать аналогичный внешний вид, характеризующийся структурами с парадными входами, высокими колоннами и классическими мотивами. Основное внимание в этот период уделялось обеспечению доступа к европейской литературе и образовательным ресурсам.

После обретения независимости произошел сдвиг в сторону принятия нигерийской культурной самобытности в библиотечном дизайне. Библиотеки начали включать в себя местные архитектурные элементы, традиционные строительные материалы и строительные технологии. Эта интеграция была направлена на создание пространств, отражающих нигерийскую культуру, ценности и архитектурное наследие. Библиотеки были спроектированы так, чтобы быть более доступными и привлекательными для местных сообществ, с открытыми дворами, затененными зонами и культурными символами, включенными в архитектурное проектирование.

С течением времени появление компьютеров и цифровых систем открыло возможности для цифрового развития библиотечных пространств, что также привело к созданию медиатек. Они начинались как цифровые пространства для обучения, а затем превратились в пространства, которые способствуют росту и взаимодействию сообщества, создавая центр, который может служить для обучения, взаимодействия, творчества и содействия развитию. Внедрение медиатек и специальных библиотек заставило архитекторов и дизайнеров мыслить нестандартно при создании пространств, отвечающих потребностям пользователей и способных служить целям, для которых они предназначены. Эти пространства начали включать в себя такие технологии, как цифровые системы, компьютерные залы и многие другие цифровые услуги.

### Традиционные нигерийские архитектурные элементы в дизайне медиатек

Традиционные нигерийские архитектурные элементы в дизайне медиатек Нигерия богата традициями и культурой, эти культурные ценности также помогают формировать архитектуру различных частей страны. Традиции оказывают большое влияние на то, как проектиру-

ются помещения и медиатеки, а также на то, как они строятся. Впитывание этих культур и ценностей в архитектуру и дизайн придает пространству ощущение принадлежности и идентичности, которое может быть уникальным для окружающей среды. Эти элементы создают комфорт, придают ценность и эстетику пространству. Медиатеки в Нигерии, начиная с колониальной эпохи, всегда были местами для собраний, поэтому с появлением технологий и информации эти пространства стремились проявить силу даже в процессе развития, не теряя своей уникальности и чувства культуры. Это достигается за счет постоянного поиска формы этих медиатек, чтобы они идеально вписывались в окружающую среду, включали в себя модернизм, сохраняя при этом культурные ценности окружающей среды. Это также помогает наладить глубокую связь с окружающей средой и создать вокруг нее чувство баланса.

– **Использование местных строительных материалов:** Одним из способов внедрения культуры в проектирование медиатек является использование местных строительных материалов для строительства этих зданий. Местные материалы, такие как дерево, глина и солома, существуют уже несколько десятилетий и создали основу строительных материалов в Нигерии. Некоторые из этих материалов до сих пор широко используются и при эффективном использовании могут быть очень эстетичными. соломенные крыши, сделанные из сухой травы или пальмовых листьев, обеспечивают естественную вентиляцию и защиту от дождя, придавая дизайну библиотеки отличительную нигерийскую эстетику. Местные породы дерева, такие как красное дерево и ироко, используются для изготовления дверей, окон и других декоративных элементов, демонстрируя врожденную красоту нигерийского мастерства.



Рис 1. Изобразите смесь традиционных материалов, таких как глина, солома и латеритные камни

– **Традиционное строительство:** Традиционные методы строительства, которые существуют уже несколько десятилетий и могут помочь повысить ценность культуры этих зданий, могут быть легко адаптированы для создания чувства принадлежности и содействия развитию сообщества. Например, использование методов строительства из сырьевого кирпича. Опыт местных мастеров в применении этих методов обеспечивает структурную целостность, демонстрируя изобретательность нигерийского мастерства.



Рис 2. Картина, изображающая нигерийскую архитектуру, богато украшенную резьбу, узоры и мотивы.



– **Пространственный дизайн и организация:** при разработке медиатек для повышения ценности окружающей среды и сохранения культуры планирование пространства является важным фактором. Проектирование пространства с учетом конкретных ситуаций всегда было предметом рассмотрения для обеспечения максимальной эффективности и комфорта пользователя, а также использовалось как средство заявить о себе в зданиях. Дизайн пространства также может способствовать росту сообщества в смысле оптимизации пространства для содействия взаимодействию между сообществом, что также может создать чувство принадлежности. Открытые пространства и места для общественных собраний созданы для того, чтобы способствовать развитию медиатек. Это также может помочь улучшить способности к обучению.



Рис 3 Картинка Дворы, открытые пространства и общественные места

#### Влияние культуры на архитектуру медиатек

За годы превращения библиотек в медиатеки появился общий фактор: сохранение ценностей окружающей среды. Это один из эффектов, который культура оказывает на прогресс в архитектуре. Медиатеки предназначены для интеграции и объединения традиций и культуры более современным способом, чтобы лучше соответствовать среде, на которую они должны влиять. Этот дизайн должен быть интегрирован таким образом, чтобы не потерять ценности, которые десятилетиями формировались в исторической среде.

Такие помещения, как залы для мероприятий, аудитории, места для собраний, могут способствовать проведению встреч с этой целью. Пространства, которые могут способствовать развитию чувства общности и взаимодействия для роста людей всех возрастных групп.

Предоставление пространства для творчества также может помочь развитию мозга и критического мышления. Пространства, которые могут позволить людям выразить свои таланты таким образом, чтобы способствовать единству и помочь продемонстрировать уникальность сообщества иностранцам для привлечения туристов, тем самым улучшая общество и экономику в целом.

Учитывая, насколько Нигерия богата культурой, искусством и ремеслами, предоставление пространства, где можно продемонстрировать произведения искусства и ремесла, рассказывающие историю об уникальности сообщества, также может способствовать продвижению ценностей и одновременно привлечению туристов.

Создание пространств для проведения семинаров и лекций по истории региона создает чувство единения, влияя на исторические знания на молодое поколение, чтобы история не была потеряна или забыта.

Эти пространства играют важную роль в удовлетворении информационных потребностей мультикультурных сообществ, особенно в поддержке процесса адаптации к новой среде при сохранении своей идентичности и культуры.

Медиатеки задуманы как пространство, способствующее разнообразию и единству между разными людьми, что помогает интегрировать единение. Такие пространства, как мультикультурные залы и залы для мероприятий, где различные сообщества могут продемонстрировать свои разнообразные культуры.

#### Анализ существующих проектов

Анализ различных примеров медиатек поможет понять, чего ожидают от традиционных отечественных медиатек и современных медиатек.

#### Библиотека Алвара Аалто в Выборге, Россия

Библиотека Алвара Аалто в Выборге, построенная в 1935 году. Здание состоит из двух основных элементов: во-первых, самой библиотеки с ее различными отделами, а во-вторых, социально активной части библиотеки – клубных комнат. Выборгская библиотека была также одной из первых библиотек в Финляндии того времени, которая предлагала возможности для другой общественной деятельности, помимо самой библиотеки.



(A)

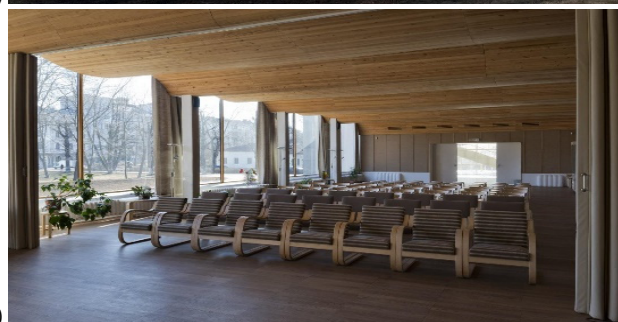

(B)

Рис 4. На фото А и Б показаны два отдела библиотеки: сама библиотека и социально активная часть библиотеки – клубные помещения.

Главный вход в здание расположен на северном фасаде библиотеки, а детская библиотека и читальный зал газет расположены на восточном и южном фасадах здания. В дополнение к отчетливому языку дизайна здания, функционалистские черты также можно узнать в его легком и ненавязчивом фасаде, плоской крыше, мансардных окнах и в длинных рядах окон, проходящих по всей длине здания.



Рис 5. Inconspicuous facade and long rows of windows along the entire length of the building.

Аалто использовал каркасную бронзовую раму и стекло для создания последовательности входа. Ставший культовым деревянный акустический потолок и стена в главном выставочном пространстве биб-

лиотеки. Аалто спроектировал здание, интерьеры и план участка, безупречно интегрировав каждый компонент. Двойная лестница ведет в одну из главных секций библиотеки.



Рис 6. На рисунках А и В показан архитектурный план первого и второго этажей соответственно.

### Электронная библиотека Езекии Олуванми, Университет Обафемии Аволово, Нигерия.

Библиотека Езекии Олуванми, построенная в 1972 году. Библиотека была названа в честь Езекии Адедунмолы Олуванми, нигерийского ученого и профессора, который занимал пост вице-канцлера Университета Обафемии Аволово с 1966 по 1975 год. Он сыграл важную роль в основании университета. Пешеходная дорожка ведет к широкой лестнице библиотеки Езекии Олуванми.

В первые семь лет своего существования библиотека размещалась во временных и тесных помещениях, плохо приспособленных для нужд университетской библиотеки. В октябре 1989 года он переехал в свое постоянное здание, четыре этажа которого занимали общую площадь 42 000 кв. футов, рассчитанное на размещение 250 000 томов и 800 читателей. Библиотека создавалась как центр обучения и исследований.

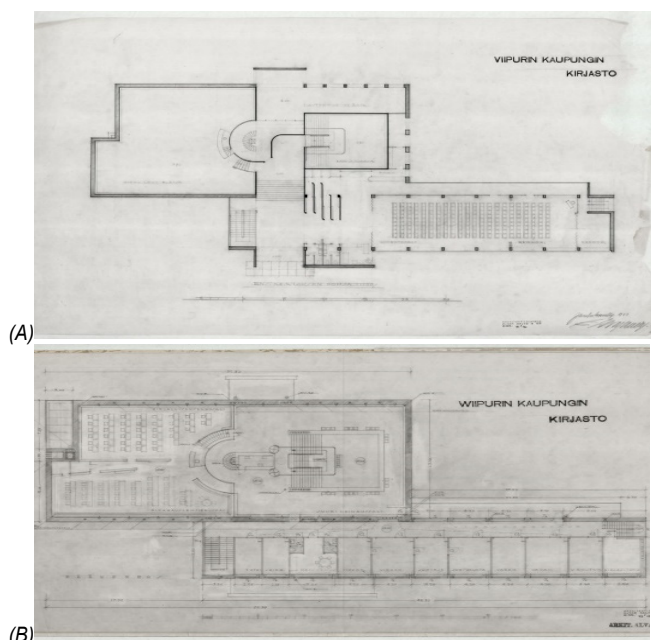
Компьютеризация библиотеки фактически началась в 1997 году с создания общей магистрали и локальной вычислительной сети (LAN) из 11 узлов.



Рис 7. На фотографии изображена пешеходная дорожка, ведущая к широкой лестнице библиотеки Езекии Олуванми.

Библиотека оцифрована и функционирует как традиционная библиотека, так и электронная библиотека. Она также предоставляет места для общественных и студенческих собраний, лекций и встреч. Здесь также есть места, где учащиеся могут проявить свои творческие способности. Зоны для чтения отделены от общественных зон для собраний, чтобы создать ощущение функциональности.



Рис 8 Фотография, показывающая фасад библиотеки Езекии.

#### А – цокольный этаж Ключ:

- 1 - вход;
- 2 – вестибюль, фойе, зона отдыха;
- 3 – кафе/кафетерий/закусочная/ресторан;
- 4 – Культурно-художественная выставочная зона.
- 5 – Зоны социальных услуг/социального обеспечения/обучения и т.д.

#### Вывод и Архитектурная планировка пространства

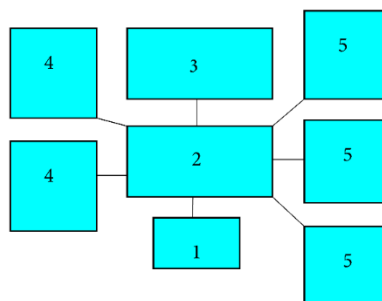

#### Б – первый этаж Ключ:

- 6 – коридор;
- 7 – конференц-зал/лекционная аудитория;
- 8 - административные помещения;
- 9 – библиотечные зоны;
- 10 – Художественные студии;
- 11 – мастерские;
- 12 – ремесленные комнаты.

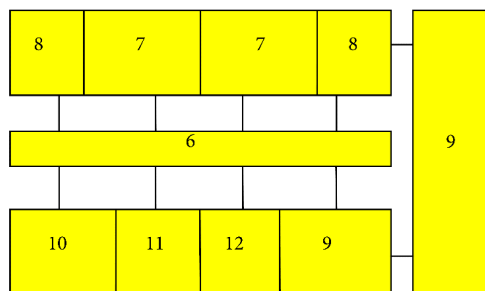

#### С – второй этаж Ключ:

- 13 – Офисные помещения;
- 14 – Театральный зрительный зал;
- 15 – Драматический театр;
- 16 – художественная выставочная зона;
- 17 – аудио/видео залы;
- 18 – читальные залы;
- 19 – Зона электронной библиотеки



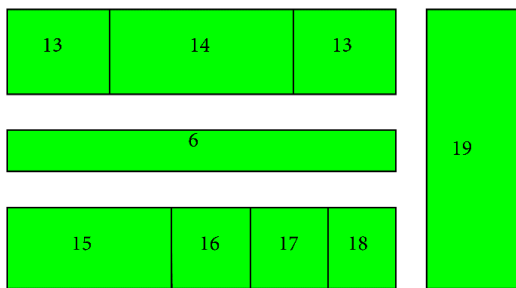

### Заключение

С годами развитие медиатеки сыграло важную роль в формировании общества с точки зрения предоставления пространств, где люди могут чувствовать себя комфортно, чтобы выразить свою любовь к знаниям, продемонстрировать свои творческие способности, взаимодействовать с другими людьми в своем сообществе, продвигать местный бизнес и демонстрировать искусство и ремесла сообщества, а также способствовать развитию общества. Медиатеки превратились из традиционных тихих пространств, куда люди ходят только читать, и превратились в уникальные современные пространства, не имеющие границ дизайна, состоящие из свободных пространств, спроектированных с учетом потребностей пользователей.

Структуры являются свидетельством изменений и развития на протяжении года, они являются доказательством распространения знаний и модернизма. Вот почему здания могут говорить в свою эпоху.

На фундаментальном уровне медиатеки как надежное общественное пространство, где люди могут объединяться для доступа, обмена и создания культурных ресурсов и материалов, обеспечения оптимального условия для развития объективированного культурного капитала.

Медиатеки играют важную культурную роль в сообществах, обеспечивая культурную практику, начиная с демонстрации культурных продуктов к активному участию в культурной деятельности и, в конечном счете, к устойчивому участию в культурной сфере. Для Медиатеки содействие созданию культурного капитала имеет большое значение и поощряет/ как признание, так и сочувствие к различным формам культуры.

Медиатеки способствуют созданию культурного капитала, который способствует развитию роли медиатеки, помогая пользователям получить доступ к этим разработкам, а также делиться культурой и культурной деятельностью. Основная цель – обеспечить надлежащую интеграцию культурных форм и видов деятельности в повседневную жизнь внутри и между сообществами.

Рассмотрение медиатек как средства привлечения культурных практик может помочь этим пространствам определить более широкую роль, которую они играют в развитии сообщества, культурном участии и взаимодействии, что также решает проблемы культурного разделения посредством лучшего понимания когнитивных и аффективных барьеров к участию.

### Литература

1. Adekunbi Adegoke The evolution of libraries in Nigeria - International Library Review Volume 5, Issue 4 - October 1973.
2. Ayode Olatunji Kazeem Cultural Influences on Traditional and Modern Architecture in Ijebu-Ode / Ayodele Emmanuel Ikudayisi / Oluwatobi Gbenga Adelakun // Department of Architecture, Federal University of Technology Akure, Nigeria - March 17, 2021 - International Journal of Research and Scientific Innovation (IJRSI) / Volume VIII, Issue II, February 2021 | ISSN 2321–2705.
3. Evelyn L. A. Culture and architecture in nigeria: a reflection // University of Jos August / 2022.
4. Raphael Abiola Redesign of obafemi awolowo university central library's mechanical services / Fisayo Michael / Jamiu Abiodun// The Department Of Mechanical Engineering, Faculty of Technology, Obafemi Awolowo University, Ile-Ife, Osun State/ August, 2014.
5. Доминика Холуй, Общественные пространства и культурное

наследие в общественных проектах – на примере Варшавы – Краковский экономический университет // European Spatial Research and Policy 24(2/2017) DOI:10.1515/esrp-2017-0013 License CC BY-NC-ND January 2018.

6. Елена Живкович Многофункциональные общественные открытые пространства для устойчивых городов: концепция и применение / Ксения Лалович / Милица Милоевич // Ана Никезич // Университет Белграда, Архитектурный факультет - январь 2019 Facta universitatis - series Архитектура и гражданское строительство 17(2):205-219 DOI:10.2298/FUACE190327012Z Лицензия CC BY-NC-ND 4.0.

7. Ойко Владич Использование современных информационных технологий для обогащения представлений результатов в научных публикациях / Драголюб Новакович / Гордана Делич / Растко Милошевич / Стефан Джурджев// Университет Нови-Сада, факультет технических наук, Факультет графической инженерии и дизайна, Нови-Сад, Сербия.

8. Ахмед С. Абд Эльрахман, Градостроительство и градостроительство: от критического анализа к теоретическому Разрыв в отношениях / Мурад Асаад б / Адъюнкт-профессор кафедры градостроительства и планирования инженерного факультета Университета Айн-Шамс, Египет.

9. Пабло Лоренцо Эйроа Архитектура в процессе формирования: Введение Забронировать · 2 января /Йоркский технологический институт// Арон Шпрехер / Технион - Израильский технологический институт.

10. Мариана Парнета Методы Анализа И Оценки Медиатеки формирования Архитектурных Объектов И Пространств / Январь 2022Актуальные проблемы архитектуры и градостроительства.

11. Сара Саммерс Публичные библиотеки как культурные центры в неблагополучных сообществах: Развитие и поощрение культурной Компетенции и связи// Стивен Бьюкенен.

### The cultural impact on the architectural design of media libraries in western Nigeria

**Enverem Anita Blessing**  
Peoples' Friendship University of Russia named after Patrice Lumumba  
The report explores the key cultural factors influencing architectural design of media libraries in Western Nigeria. By understanding and embracing the cultural aspects of Nigeria, media libraries in Western Nigeria create spaces that reflect the values, needs, and aspirations of the local communities they serve.

Key words: Cultural impact on Design of media libraries, Architecture of Media Libraries, Architecture of Western Nigeria, Nigerian culture, community gathering spaces.

### References

1. Adekunbi Adegoke The evolution of libraries in Nigeria - International Library Review Volume 5, Issue 4 - October 1973.
2. Ayode Olatunji Kazeem Cultural Influences on Traditional and Modern Architecture in Ijebu-Ode / Ayodele Emmanuel Ikudayisi / Oluwatobi Gbenga Adelakun // Department of Architecture, Federal University of Technology Akure, Nigeria - March 17, 2021 - International Journal of Research and Scientific Innovation (IJRSI) / Volume VIII, Issue II, February 2021 | ISSN 2321–2705.
3. Evelyn L. A. Culture and architecture in nigeria: a reflection // University of Jos August / 2022.
4. Raphael Abiola Redesign of obafemi awolowo university central library's mechanical services / Fisayo Michael / Jamiu Abiodun // The Department Of Mechanical Engineering, Faculty of Technology, Obafemi Awolowo University, Ile-Ife, Osun State / August, 2014.
5. Dominika Kholuy, Public spaces and cultural heritage in public projects - the example of Warsaw - Krakow University of Economics // European Spatial Research and Policy 24(2/2017) DOI:10.1515/esrp-2017-0013 License CC BY-NC-ND January 2018.
6. Jelena Zivkovic Multifunctional public open spaces for sustainable cities: concept and application / Ksenija Lalovic / Milica Milojevic // Ana Nikezic // University of Belgrade, Faculty of Architecture - January 2019 Facta universitatis - series Architecture and Civil Engineering 17(2):205- 219 DOI:10.2298/FUACE190327012Z Licensed under CC BY-NC-ND 4.0.
7. Ojko Vladic Using modern information technologies to enrich the presentation of results in scientific publications / Dragoljub Novakovic / Gordana Delic / Rastko Milosevic / Stefan Djurdjev // University of Novi Sad, Faculty of Technical Sciences, Faculty of Graphic Engineering and Design, Novi Sad, Serbia.
8. Ahmed S. Abd Elrahman, Urban Planning and Urban Development: From Critical Analysis to Theoretical Disconnection / Mourin Asaad b/ Associate Professor, Department of Urban Development and Planning, Faculty of Engineering, Ain Shams University, Egypt.
9. Pablo Lorenzo Eiroa Architecture in the making: Introduction Book • January 2 /York Institute of Technology// Aron Sprecher / Technion - Israel Institute of Technology.
10. Mariana Pameta Methods of Analysis and Evaluation of Media Formation of Architectural Objects and Spaces / January 2022 Current problems of architecture and urban planning.
11. Sarah Summers Public Libraries as Cultural Centers in Disadvantaged Communities: Developing and Promoting Cultural Competence and Connection // Stephen Buchanan.